

marantz®

Presintonizador AV
AV7701

Manual del usuario

PRECAUCIONES DE SEGURIDAD



CAUTION
RISK OF ELECTRIC SHOCK
DO NOT OPEN



PRECAUCIÓN:

PARA REDUCIR EL RIESGO DE DESCARGA ELÉCTRICA, NO RETIRE LA CUBIERTA (O PARTE POSTERIOR), NO HAY PIEZAS UTILIZABLES DENTRO. CONSULTE EL MANTENIMIENTO AL PERSONAL DE SERVICIO ESPECIALIZADO.

El relámpago con símbolo de punta de flecha, dentro de un triángulo equilátero, está previsto para alertar al usuario de la presencia de "voltaje peligroso" no aislado dentro de la caja del producto que puede ser de suficiente magnitud para constituir un riesgo de descarga eléctrica para las personas.

El signo de admiración dentro de un triángulo equilátero está previsto para alertar al usuario sobre la presencia de importantes instrucciones operativas y de mantenimiento (servicio) en los folletos que acompañan al aparato.

AVISO:

PARA REDUCIR EL RIESGO DE INCENDIOS O DESCARGAS ELÉCTRICAS, NO EXPONGA ESTE APARATO A LA LLUVIA NI A LA HUMEDAD.



Marca de superficie caliente

PRECAUCIÓN:

SUPERFICIE CALIENTE. NO TOCAR.

La superficie superior sobre el disipador de calor interno podría llegar a calentarse al operar este producto de forma continua. No toque las áreas calientes, especialmente las situadas alrededor de la "Hot surface mark" y del panel superior.

IMPORTANTES INSTRUCCIONES DE SEGURIDAD

1. Lea estas instrucciones.
2. Conserve estas instrucciones.
3. Preste atención a todos los avisos.
4. Siga todas las instrucciones.
5. No utilice este aparato cerca del agua.
6. Límpielo sólo con un paño seco.
7. No bloquee las aberturas de ventilación. Instale de acuerdo con las instrucciones del fabricante.
8. No instale cerca de las fuentes de calor tales como radiadores, registros de calor, estufas u otros aparatos (incluidos los amplificadores) que producen calor.
9. No anule el fin de seguridad de la clavija polarizada o del tipo de puesta a tierra. Una clavija polarizada tiene dos hojas con una más ancha que la otra. Una clavija del tipo de puesta a tierra tiene dos hojas y una tercera punta de puesta a tierra. La hoja ancha o la tercera punta se proporcionan para su seguridad. Si la clavija suministrada no se adapta a su enchufe, consulte a un electricista para la sustitución del enchufe obsoleto.
10. Proteja el cable de alimentación para que no se pise o apriete, especialmente en las clavijas, tomas de corrientes y el punto del que salen del aparato.
11. Utilice solamente conexiones/accesorios especificados por el fabricante.
12. Utilice solamente con el carro, soporte, trípode, abrazadera o mesa especificada por el fabricante o vendido con el aparato. Cuando se usa un carro, utilícelo con precaución cuando mueva la combinación carro/aparato para evitar lesiones por el vuelco.
13. Desenchufe este aparato durante las tormentas eléctricas o cuando no se utilice durante periodos prolongados.
14. Remita todo el mantenimiento al personal de servicio cualificado. El mantenimiento se requiere cuando el aparato se ha dañado de alguna manera, como por ejemplo, si se ha dañado el cable de alimentación de corriente o la clavija, se ha derramado líquido o han caído objetos sobre el aparato, se ha expuesto el aparato a la lluvia o a la humedad, no funciona con normalidad o se ha dejado caer.
15. Las pilas no se deberán exponer a un calor excesivo tal como luz solar, fuego o similares.



PRECAUCIÓN:

Para desconectar completamente este producto de la alimentación eléctrica, desconecte el enchufe del enchufe de la pared.

El enchufe de la alimentación eléctrica se utiliza para interrumpir por completo el suministro de alimentación eléctrica a la unidad y debe de encontrarse en un lugar al que el usuario tenga fácil acceso.

INFORMACIÓN FCC (Para clientes de EE.UU.)

1. INFORMACIÓN DE CONFORMIDAD

Nombre del producto: Presintonizador AV

Número de modelo: AV7701

Este producto cumple la Parte 15 de las Normas FCC. El funcionamiento está sujeto a las siguientes condiciones: (1) este producto no puede provocar una interferencia nociva y (2) este producto debe aceptar cualquier interferencia recibida, incluidas interferencias que pueden provocar un funcionamiento no deseado.

Marantz America, LLC.

(a D&M Holdings Company)

100 Corporate Drive,

Mahwah, NJ, 07430, U.S.A.

Tel. 201-762-6500

2. AVISO IMPORTANTE: NO MODIFIQUE ESTE PRODUCTO

Este producto, cuando se instala como se indica en las instrucciones incluidas en este manual, cumple los requisitos de FCC. La modificación no aprobada expresamente por marantz puede anular la autorización, otorgada por FCC, para utilizar el producto.

3. IMPORTANT

Cuando conecte este producto a un concentrador de red o router, utilice un cable ScTP LAN o STP blindado, disponible en tiendas.

Siga las instrucciones de instalación. El no cumplir las instrucciones podría anular la autorización, otorgada por FCC, para usar el producto.

4. NOTA

Este producto ha sido probado y encontrado que cumple los límites para un dispositivo digital de Class B, de conformidad con la Parte 15 de las normas FCC. Estos límites se han diseñado para proporcionar una protección razonable contra interferencias nocivas en una instalación residencial.

Este producto genera, utiliza y puede irradiar energía de radiofrecuencia y, si no se instala y usa de acuerdo con las instrucciones, puede provocar interferencias nocivas a las radiocomunicaciones. Sin embargo, no se garantiza que no se produzca la interferencia en una instalación particular. Si este producto provoca interferencias nocivas a la recepción de radio o televisión, que se pueden determinar al APAGAR y ENCENDER el producto, se anima al usuario a intentar corregir la interferencia mediante una o más de las siguientes medidas:

- Reorientar o reubicar la antena receptora.
- Aumentar la separación entre el equipo y el receptor.
- Conectar el producto en un enchufe de un circuito diferente al que está conectado el receptor.
- Consulte al distribuidor local autorizado para distribuir este tipo de producto o a un técnico experimentado de radio/televisión para obtener ayuda.

Para clientes canadienses:

Este aparato digital Class B cumple la norma canadiense ICES-003.

NOTAS DE USO

ADVERTENCIAS

- Evite altas temperaturas.
Permite la suficiente dispersión del calor cuando está instalado en la consola.
- Maneje el cordón de energía con cuidado.
Sostenga el enchufe cuando desconecte el cordón de energía.
- Mantenga el equipo libre de humedad, agua y polvo.
- Desconecte el cordón de energía cuando no utilice el equipo por mucho tiempo.
- No obstruya los orificios de ventilación.
- No deje objetos extraños dentro del equipo.
- No permita el contacto de insecticidas, gasolina y diluyentes con el equipo.
- Nunca desarme o modifique el equipo de ninguna manera.
- La ventilación no debe quedar obstruida por haberse cubierto las aperturas con objetos como periódicos, manteles o cortinas.
- No deberán colocarse sobre el aparato fuentes inflamables sin protección, como velas encendidas.
- A la hora de deshacerse de las pilas, respete la normativa para el cuidado del medio ambiente.
- No exponer el aparato al goteo o salpicaduras cuando se utilice.
- No colocar sobre el aparato objetos llenos de líquido, como jarros.
- No maneje el cable de alimentación con las manos mojadas.
- Cuando el interruptor está en la posición OFF (STANDBY), el equipo no está completamente desconectado de la alimentación MAINS.
- El equipo se instalará cerca de la fuente de alimentación de manera que resulte fácil acceder a ella.
- No coloque las pilas en un lugar expuesto a la luz directa del sol o donde la temperatura sea extremadamente alta, como cerca de una calefacción.

EMPLAZAMIENTO DE LA INSTALACIÓN

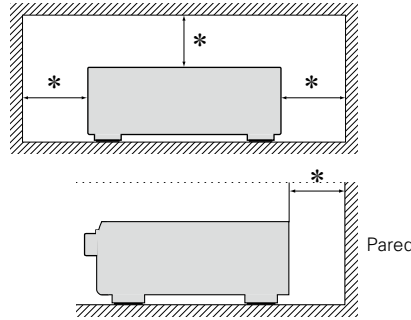

*** Para la dispersión del calor adecuadamente, no instale este equipo en un lugar confinado tal como una librería o unidad similar.**

- Se recomienda dejar más de 12 pulg. (0,3 m) alrededor.
- No coloque ningún otro equipo sobre la unidad.

Primeros pasos

Le damos las gracias por adquirir este producto marantz. Para garantizar un funcionamiento correcto, lea atentamente las instrucciones de este manual del usuario antes de utilizar el producto. Después de leerlas, asegúrese de guardar el manual para futura referencia.

Contenidos

Primeros pasos	1
Accesorios	2
Funciones	2
Avisos sobre el Manejo	3

Versión básica.....4

Conexiones	5
Información importante	5
Conexión de un dispositivo compatible con HDMI	8
Conexión de un dispositivo incompatible con HDMI	13
Conexión de un dispositivo con un conector de salida multicanal.....	25
Amplificador de potencia	26
Conexión en una red doméstica (LAN)	27
Conexión del cable de alimentación	28
Configuración	29
Configuración de los altavoces (Config Audyssey®)	29
Configuración de la red (Red).....	35
Reproducción (Funcionamiento básico)	36
Información importante	36
Reproducción Blu-ray Disc/DVD	37
Reproducción de un Super Audio CD	37
Reproducción de un CD	38
Reproducción desde un iPod.....	39
Reproducción desde un dispositivo de memoria USB.....	42
Recepción de emisoras de HD Radio	45
Contenido de red	54
Recepción de radio Internet.....	54
Reproducción de archivos almacenados en un PC y el NAS	57
Utilización de servicios en línea	61
Funciones útiles.....	71
Función de AirPlay	75
Selección de un modo de audición (Modo de sonido)	77
Selección de un modo de audición	77

Versión avanzada.....83

Instalación/conexión del altavoz (Conexión avanzada)	84
Instalación.....	84
Conexión.....	86
Configuración de los altavoces	88
Conexiones (Conexión avanzada)	90
Conexión de los conectores REMOTE CONTROL	90
Conexión de un dispositivo de control externo.....	91
Reproducción (Funciones avanzadas)	92
Función de control de HDMI.....	92
Función de temporizador de dormir.....	94
Función de control Web.....	95
Función de memoria de copia de seguridad dual	97
Función de bloqueo del panel	97
Función de bloqueo remoto.....	98
Activa y desactiva la iluminación.....	99
Distintas funciones de memoria	99
Reproducción en la ZONE2/ZONE3 (Otra habitación)	100
Salida de sonido.....	100
Salida de vídeo.....	101
Reproducción.....	102
Función de temporizador de dormir.....	102
Instrucciones para realizar una configuración detallada	103
Estructura de los menús.....	103
Ejemplos de pantallas de menú.....	105
Ejemplos de la pantalla del menú y la pantalla delantera.....	106
Introducción de caracteres	107
Audio.....	108
Vídeo.....	115
Entradas.....	121
Altavoces	126
Red	130
General	134
Control de dispositivos externos con el mando a distancia	140
Registro de códigos preset.....	140
Control de dispositivos externos	143
Funcionamiento de la función de memorización	146
Ajuste de la retroiluminación	148
Especificación de la zona utilizada con el mando a distancia.....	148

Información.....149

Nombres y funciones de las piezas	150
Panel delantero.....	150
Pantalla	152
Panel trasero.....	154
Mando a distancia.....	155
Otra información	157
Información sobre Marcas Registradas	157
Surround	158
Relación entre señales de vídeo y salida de monitor.....	164
Explicación de términos.....	166
Resolución de problemas	169
Reinicialización del microprocesador	173
Especificaciones	174

Accesorios

Compruebe que el producto va acompañado de las piezas siguientes.

① Antes de empezar	1
② CD-ROM (Manual del usuario).....	1
③ Instrucciones de seguridad	1
④ Garantía (para EE. UU.).....	1
⑤ Garantía (para Canadá).....	1
⑥ Cable de alimentación	1
⑦ Mando a distancia (RC016SR)	1
⑧ Pilas R03/AAA	2
⑨ Micrófono con base (ACM1HB)	1
⑩ Antena de cuadro AM	1
⑪ Antena de interior FM	1

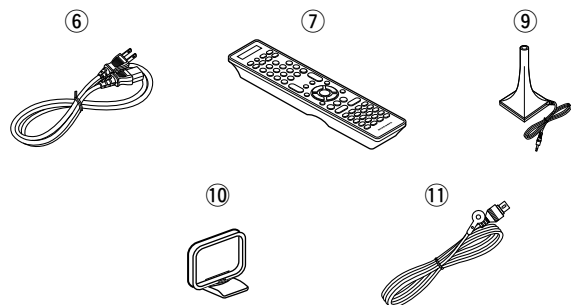

Funciones

Amplificador con retroalimentación de corriente

Esta unidad utiliza un circuito amplificador de retroalimentación de corriente de alta velocidad para su preamplificador de modo que las señales de un reproductor Blu-ray Disc y de otros equipos que admitan formatos de audio de alta definición se puedan amplificar con calidad de alta fidelidad. El amplificador de retroalimentación de corriente de alta velocidad también reproduce un entorno de sonido natural.

El procesador de vídeo digital mejora la calidad de las señales de vídeo analógicas (resolución SD) a 4K

Esta unidad está equipada con la función de mejora de calidad de vídeo de 4K, la cual permite producir una salida analógica o SD (calidad de vídeo estándar) en HDMI a 4K (3840 × 2160 píxeles). Esto permite que la unidad, conectada con una televisión con un único cable HDMI y cualquier fuente de vídeo reproduzca con precisión y una calidad de alta definición.

Equipado con "Hybrid PLL Jitter Reducer", que permite reducir la inestabilidad y el ruido de fase que afectan negativamente a la calidad del sonido

"Hybrid PLL Jitter Reducer", que se proporciona con esta unidad, mejora la localización del sonido y reproduce un campo acústico natural.

Equipado con una función multizona de 3 fuentes y salida para 3 zonas (incluida la salida HDMI para ZONE2)

Esta unidad está equipada con una función multizona, que le permite disfrutar de fuentes de sonido independientes en tres habitaciones, incluida MAIN ZONE. Además, gracias al conector HDMI ZONE2 OUT de la unidad, puede reproducir en ZONE2 un vídeo diferente al que se reproduce en MAIN ZONE.

Salida equilibrada XLR de 7.2 canales

Esta unidad está equipada con conectores de salida equilibrada que no son susceptibles al ruido externo.

Se puede lograr una transmisión de audio de mayor calidad conectando esta unidad a un amplificador de potencia equipado con un conector de entrada equilibrada.

Admite la transmisión de radio, música y fotografías de Internet

Compatible con AirPlay® (ver página 75)

Puede disfrutar de una gran variedad de contenidos y escuchar la radio por internet, reproducir los archivos de audio guardados en el PC y visualizar en un televisor las fotos guardadas en el PC.

Esta unidad también es compatible con AirPlay, que permite transmitir una biblioteca de música desde un iPhone, iPad, iPod touch o iTunes.

Compatible con "marantz Remote App" para realizar operaciones básicas de la unidad con un iPad, un iPhone*1 o un smartphone con Android

"marantz Remote App" es una aplicación de software que permite realizar operaciones básicas con un iPad, iPhone, smartphone con Android o tablet con Android, como apagar y encender la unidad, controlar el volumen o cambiar la fuente.

*1 Puede descargarse "marantz Remote App" desde la tienda de aplicaciones iTunes® App Store. La unidad se debe conectar a una LAN y el iPhone/iPod touch se debe conectar a la misma red mediante una conexión Wi-Fi (red inalámbrica).

"Asistente configuración" con instrucciones de fácil uso

En primer lugar, seleccione el idioma. Después, siga las instrucciones que aparecen en la pantalla de la televisión para configurar los altavoces, la red, etc.

Interfaz gráfica de usuario de fácil manejo

Esta unidad está equipada con una "Interfaz gráfica de usuario" que utiliza pantallas de menús y niveles. La utilización de unos indicadores visuales de nivel facilita la manejabilidad de la unidad.

Los conectores HDMI permiten conectar varios dispositivos AV digitales (entrada: 7, salida: 3)

La unidad está equipada con 7 conectores de entrada de HDMI para conectar dispositivos con conectores HDMI, como reproductores Blu-ray Disc, consolas de juegos, cámaras de vídeo HD, etc.

Compatible con HDMI (3D, ARC, Deep Color, "x.v.Color", Auto Lip Sync, 4K) y función de control de HDMI (👉 [página 8](#))

Además de las funciones HDMI 3D y ARC (Audio Return Channel), esta unidad admite la función de conversión de vídeo, la cual produce salida de vídeo en el TV sin cambiar la calidad de vídeo cuando se reciben señales de vídeo de entrada de 4K (3840 x 2160 píxeles), y la función de superposición de GUI, la cual superpone la pantalla de menú (GUI) en la pantalla de vídeo de 4K.

Reproducción simultánea en dos canales HDMI (para MAIN ZONE)

Esta unidad está equipada con dos salidas HDMI MONITOR. Una de las salidas puede conectarse a un proyector y la otra a un televisor para las salidas de señales simultáneas.

Reproducción directa para iPod® y iPhone® a través de USB (👉 [página 20](#))

Conectando el cable USB suministrado con el iPod a través del puerto iPod/USB de esta unidad se pueden reproducir los datos musicales del iPod y controlarlo con el mando a distancia de esta unidad.

Audyssey DSX®

Esta unidad está equipada con un procesador Audyssey DSX®. Al conectar los altavoces de altura frontal al amplificador de potencia y reproducir mediante Audyssey DSX®, puede disfrutar de una salida de reproducción más potente en la gama de audio de altura. Si se conectan los altavoces anchos frontales, es posible disfrutar de una experiencia de reproducción más potente en el rango de audio ancho.

M-XPort (puerto de extensión marantz)

(👉 [página 24](#))

Esta unidad está equipada con el M-XPort, una innovación original de marantz, que se caracteriza por su notable capacidad de expansión. A este puerto podrá conectar el receptor inalámbrico RX101 (vendido por separado).

Control de potencia remota

Esta unidad está equipada con una función de control de potencia remota. Cuando un amplificador de potencia Marantz MM8003 o MM7055 o MM7025 está conectado a esta unidad, la potencia de esta unidad se puede cambiar a ENCENDIDO/APAGADO junto con el suministro de corriente de MM8003 o MM7055 o MM7025. La conexión al MM8003 o MM7055 o MM7025 es una conexión flotante de tierra que controla las influencias negativas sobre la calidad del sonido a un mínimo absoluto.

Avisos sobre el Manejo**• Antes de encender el interruptor de alimentación**

Compruebe una vez más que todas las conexiones son correctas y que no hay ningún problema con los cables de conexión.

• La alimentación llega a ciertos circuitos incluso cuando la unidad está en modo espera. Cuando viaje o se vaya de casa durante periodos largos de tiempo, asegúrese de desenchufar el cable de alimentación de la toma de corriente.

• Acerca de la condensación

Si hay una gran diferencia entre la temperatura interna de la unidad y la temperatura circundante, se puede producir condensación (rocío) en las piezas internas de la unidad, impidiendo que funcione correctamente.

Si esto sucediera, deje la unidad apagada durante una o dos horas y espere hasta que la diferencia de temperatura sea mínima antes de utilizar la unidad.

• Precauciones con el uso de los teléfonos móviles

Utilizar un teléfono móvil cerca de esta unidad puede tener como resultado la generación de ruidos. En ese caso, mueva el teléfono móvil lejos de esta unidad cuando lo esté utilizando.

• Mover la unidad





Apague el producto, desconecte el cable de alimentación de la toma de corriente. Después, desconecte los cables de conexión a otras unidades del sistema antes de mover la unidad.

• Limpieza

- Limpie el gabinete y el panel de control con un paño suave.
- Siga las instrucciones al utilizar productos de limpieza químicos.
- Benceno, diluyente de pintura u otros disolventes orgánicos, así como insecticidas, podrían ocasionar que el material cambie y se decolore si entran en contacto con la unidad y, por lo tanto, no se deben utilizar.

Versión básica

Aquí le explicamos las conexiones y los métodos básicos de funcionamiento de la unidad.

- **Conexiones**  [página 5](#)
- **Configuración**  [página 29](#)
- **Reproducción (Funcionamiento básico)**  [página 36](#)
- **Selección de un modo de audición (Modo de sonido)**  [página 77](#)

Conexiones

Información importante

Antes de utilizar esta unidad, conéctela.

Para crear un sistema de cine en casa que pueda reproducir vídeos y audios de alta calidad mediante la completa utilización de las capacidades de esta unidad y de sus dispositivos de vídeo, conecte esta unidad a cada uno de sus dispositivos de vídeo con cables HDMI.

❑ Dispositivo compatible con HDMI

Si su dispositivo de vídeo no es compatible con las conexiones HDMI, utilice la conexión siguiente.

❑ Dispositivo incompatible con HDMI

Esta unidad puede cambiar la fuente asignada a los conectores DIGITAL AUDIO IN y COMPONENT VIDEO IN.

Puede cambiar la fuente de los conectores que aparece en **Configuración del conector de entrada** en las páginas que describen las conexiones de los dispositivos.

Para obtener información sobre la asignación de una fuente a los conectores, consulte “Cambio de la fuente asignada a los conectores” (👉 [página 13](#)). Para obtener información sobre el método de configuración, consulte “Asignación entrada” (👉 [página 122](#)).

NOTA

- La pantalla del menú solo se muestra en una TV conectada a esta unidad mediante HDMI. Si su TV está conectada a esta unidad mediante otros conectores de salida de vídeo, lleve a cabo las operaciones del menú mientras visualiza la pantalla en esta unidad.
- No conecte el cable de alimentación hasta que se hayan completado todas las conexiones. Sin embargo, cuando el “Asistente configuración” esté en marcha, siga las instrucciones de la pantalla del “Asistente configuración” (📖 [página 7](#)) para realizar las conexiones. (En el “Asistente configuración” los conectores de entrada y salida no son conductores de corriente.)
- Cuando se esté ejecutando el “Asistente configuración” (📖 [página 7](#)), desconecte la alimentación de los dispositivos conectados.
- A la hora de realizar las conexiones, consulte también las instrucciones de funcionamiento de los otros componentes que vaya a conectar.
- Asegúrese de conectar correctamente los canales izquierdo y derecho (izquierdo con izquierdo, derecho con derecho).
- No junte los cables de alimentación con los cables de conexión en un mismo mazo. De lo contrario, se podrían ocasionar zumbidos o ruido.

❑ Dispositivo compatible con HDMI



👉 [página 9](#)



👉 [página 11](#)



👉 [página 11](#)



👉 [página 11](#)



👉 [página 11](#)



👉 [página 11](#)



👉 [página 11](#)

❑ Dispositivo incompatible con HDMI



👉 [página 14](#)



👉 [página 15](#)



👉 [página 17](#)



👉 [página 17](#)



👉 [página 18](#)



👉 [página 19](#)



👉 [página 20](#)



👉 [página 21](#)



👉 [página 22](#)



👉 [página 23](#)



👉 [página 24](#)



👉 [página 27](#)

❑ Otros



👉 [página 86](#)



👉 [página 28](#)

Conversión de señales de vídeo de entrada para su emisión (Función de conversión de vídeo)

Esta unidad está equipada con tres tipos de conectores de entrada de vídeo (HDMI, vídeo por componente y vídeo) y tres tipos de conectores de salida de vídeo (HDMI, vídeo por componente y vídeo).

Esta función convierte automáticamente varios formatos de señales de vídeo que entran en esta unidad en los formatos usados para emitir las señales de vídeo desde esta unidad a un monitor.

[Flujo de las señales de vídeo para MAIN ZONE]

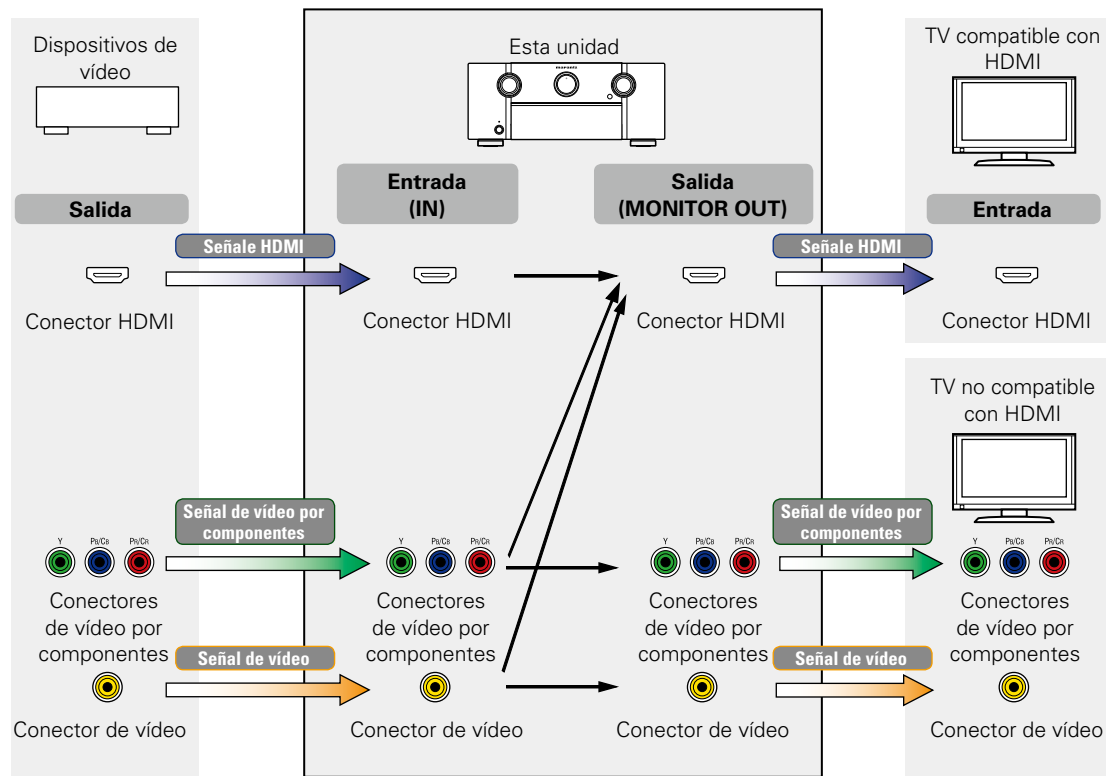

Por ejemplo, si conecta esta unidad a una TV compatible con HDMI con un solo cable HDMI, la unidad convertirá automáticamente las señales de entrada que no sean señales de vídeo HDMI en señales HDMI para emitir las desde el conector HDMI a la TV. Esta unidad emite solamente un tipo de señales de vídeo, de modo que la salida de señales de vídeo que se emiten desde esta unidad a la TV permanecen sin cambios aunque cambie a un dispositivo que emita otro tipo de señales de vídeo para la reproducción. Por lo tanto, no tiene que cambiar la entrada de vídeo de la TV. Además, esta unidad convierte las señales de vídeo analógicas de entrada como las señales de vídeo y de vídeo por componentes en señales de vídeo HDMI digital de alta resolución para la salida, con lo que se aumenta la calidad de vídeo.

Si la TV no admite conexiones HDMI, conecte esta unidad a la TV con los conectores de vídeo analógicos. Esta unidad no convierte señales de entrada HDMI en señales de vídeo analógicas, por tanto, al recibir la entrada de un dispositivo HDMI, utilice los conectores de entrada de vídeo o de vídeo por componentes.

Realice las configuraciones necesarias

- Si no desea que esta unidad convierta las señales de vídeo automáticamente, utilice la siguiente opción para desactivar esta función.

“Conversión de vídeo” (ícono [página 118](#))

- Si desea cambiar la resolución de la salida de las señales de vídeo a la TV, utilice la siguiente opción.

“Resolución” (ícono [página 118](#))



- La función de conversión de vídeo admite los formatos NTSC, PAL, SECAM, NTSC 4.43, PAL-N, PAL-M y PAL-60.
- Las resoluciones de las TV compatibles con HDMI se pueden consultar en “Vídeo” – “Monitor” (ícono [página 137](#)).

NOTA

- **La pantalla del menú solo se muestra en una TV conectada a esta unidad mediante HDMI. Si su TV está conectada a esta unidad mediante otros conectores de salida de vídeo, lleve a cabo las operaciones del menú mientras visualiza la pantalla en esta unidad.**
- Las señales HDMI son digitales. No es posible convertir señales HDMI en señales analógicas.
- Cuando entra una señal de vídeo no estándar procedente de una consola de juegos o alguna otra fuente, la función de conversión de vídeo podría no funcionar.
- La función HDMI ZONE solo es compatible con los conectores HDMI 1-6 IN. No es compatible con el conector HDMI 7 IN.

[Flujo de las señales de vídeo para ZONE2]

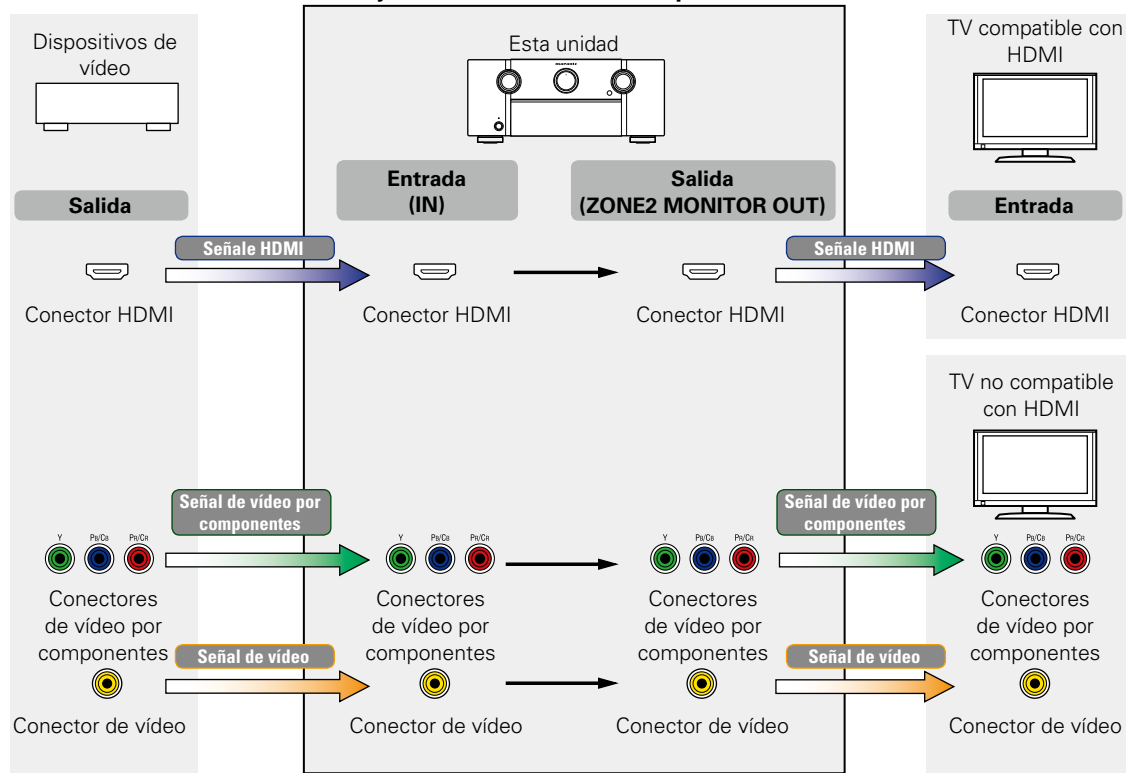

NOTA

- Las señales HDMI son digitales. No es posible convertir señales HDMI en señales analógicas.
- La función HDMI ZONE solo es compatible con los conectores HDMI 1-6 IN. No es compatible con el conector HDMI 7 IN.

Conexión de un dispositivo compatible con HDMI

Es posible conectar a la unidad hasta diez dispositivos compatibles con HDMI (7 entradas/3 salidas).

Si conecta una TV al conector HDMI ZONE2 OUT, puede reproducir vídeo o audio desde el dispositivo conectado al conector HDMI 1 – 6 IN en ZONE2 ([ícono página 100](#)).

Si el dispositivo conectado a esta unidad está equipado con un conector HDMI, se recomienda utilizar conexiones HDMI. Las conexiones con un cable HDMI ofrecen las siguientes ventajas que no aportan los otros métodos de conexión.

- **Reproducción de alta calidad en la transmisión de audio y vídeo mediante señales digitales.**

Las conexiones HDMI pueden transmitir formatos de vídeo de alta definición y de audio de alta calidad adoptados por reproductores de Blu-ray Disc (Dolby Digital Plus, Dolby TrueHD, dts-HD, dts-HD Master Audio).

Las conexiones HDMI también pueden transmitir la información necesaria para reproducir entre dispositivos. La información se utiliza para la protección de los derechos de autor y el reconocimiento de resolución de la TV, la función ARC, la función de control HDMI, etc.

- **La transmisión de audio y vídeo emite señales con un único cable HDMI.**

Las conexiones anteriores requieren varios cables de audio y vídeo, pero las conexiones HDMI solo requieren un único cable HDMI para transmitir las señales de audio y vídeo. Esto permite que los cables de un sistema de cine en casa, que tienden a ser complicados, estén más organizados.

- **Control mutuo a través de la función de control HDMI ([ícono página 92](#)).**

Esta unidad y el dispositivo HDMI conectados mediante HDMI se pueden enlazar para llevar a cabo operaciones como el control de la alimentación, el control del volumen y el cambio de fuente de entrada.

- **Son compatibles otras funciones de vídeo y audio, como la reproducción de vídeos en 3D, Content Type o la función ARC. ([ícono página 12](#)).**



- Existe más de una versión del estándar HDMI. Las funciones compatibles y el rendimiento varían según la versión. Esta unidad cumple con el estándar HDMI y admite el ARC y las funciones de reproducción en 3D. Para disfrutar de estas funciones, el dispositivo HDMI conectado a esta unidad también tiene que utilizar la misma versión del estándar. Para averiguar qué versión del estándar HDMI utiliza el dispositivo conectado a esta unidad, consulte el manual del dispositivo.
- Algunas TV no admiten la entrada de audio mediante conexiones HDMI. Para obtener información, consulte el manual de su TV.

❑ **Antes de conectar esta unidad a la TV mediante conexiones HDMI** ([ícono página 9](#))

❑ **Conexión de esta unidad a una TV mediante conexiones HDMI** ([ícono página 10](#))

❑ **Conexión de esta unidad a dispositivos de vídeo mediante conexiones HDMI**
([ícono página 11](#))

❑ **Función HDMI** ([ícono página 12](#))

❑ **Configuración relacionada con las conexiones HDMI** ([ícono página 12](#))

Antes de conectar esta unidad a la TV mediante conexiones HDMI

Existen 2 métodos para conectar la TV compatible con HDMI a esta unidad.
Utilice el método de conexión adecuado para su TV.

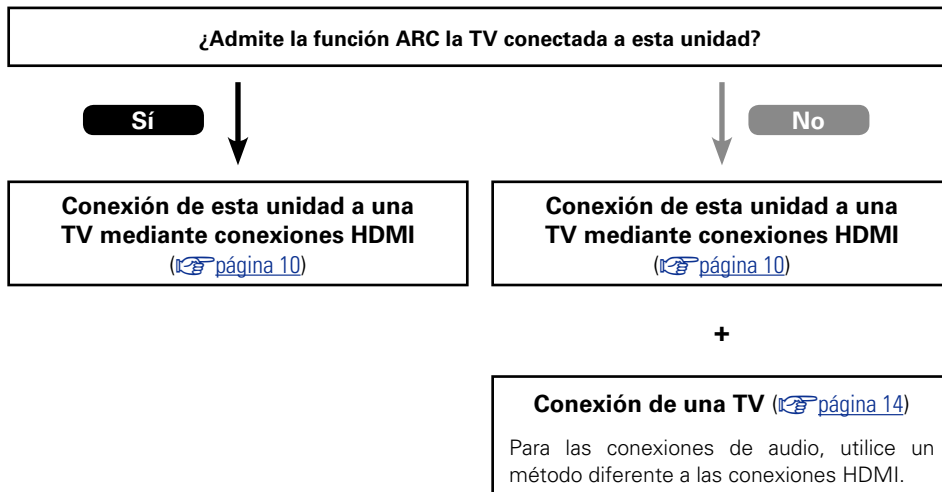

Acercas de la función ARC (Audio Return Channel)

Esta función reproduce el sonido de televisión en la unidad, enviando la señal de sonido de televisión a esta unidad a través del cable HDMI.

Si una TV sin la función ARC está conectada mediante conexiones HDMI, las señales de vídeo del dispositivo de reproducción conectado a esta unidad se transmiten a la TV, pero esta unidad no puede reproducir el audio de la TV. Si quiere disfrutar del audio surround de un programa de TV, necesitará una conexión de cable de audio independiente.

Por el contrario, si una TV con la función ARC está conectada mediante conexiones HDMI, no necesitará ninguna conexión de cable de audio. Las señales de audio de la TV se pueden introducir a esta unidad mediante el cable HDMI entre esta unidad y la TV. Esta función le permite disfrutar de la reproducción surround en esta unidad para la TV.



Quando se utiliza la función ARC, conecte un dispositivo con un "Standard HDMI cable with Ethernet" o "High Speed HDMI cable with Ethernet" para HDMI.

Consulte el manual del usuario de su TV para obtener información sobre la conexión y la configuración de la TV.

NOTA

El conector HDMI ZONE2 OUT no es compatible con la función ARC.

[Conexión a una TV con la función ARC]

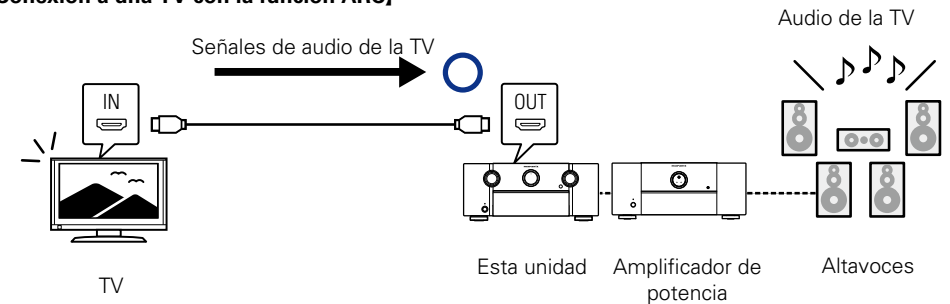

[Conexión a una TV sin la función ARC]

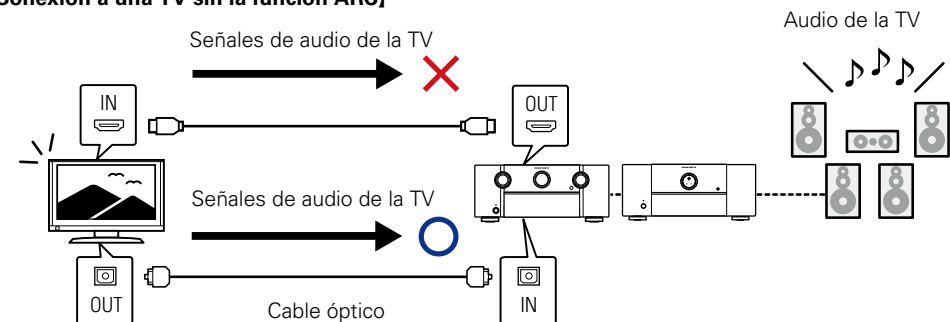

Conexión de esta unidad a una TV mediante conexiones HDMI

Si conecta una TV al conector HDMI ZONE2 OUT, puede reproducir vídeo o audio desde el dispositivo conectado al conector HDMI 1 – 6 IN en ZONE2 ([véase página 100](#)).

Cables necesarios para las conexiones

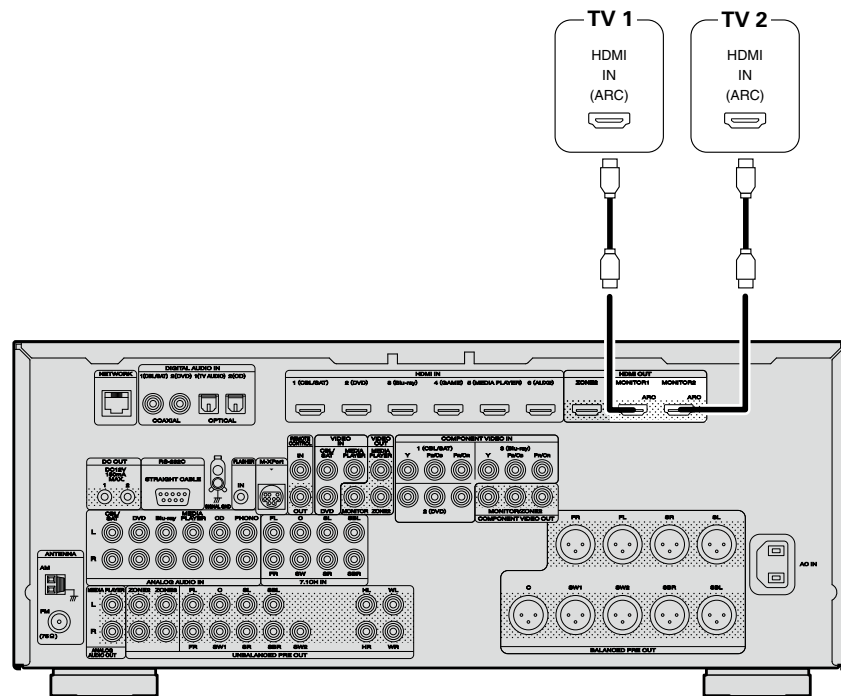
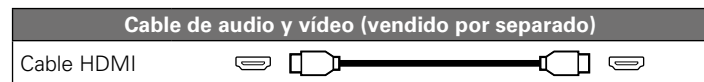

- Las señales de vídeo no se emiten si las señales de vídeo recibidas no corresponden a la resolución del monitor. Si esto sucediera, cambie la resolución del reproductor de Blu-ray Disc / DVD a una con la que sea compatible el monitor.
- Cuando esta unidad esté conectada al monitor a través de un cable HDMI, si el monitor no es compatible con la reproducción de señales de audio HDMI, solamente se emitirán señales de vídeo en el monitor. Realice las conexiones de audio ([véase página 14](#) "Conexión de una TV").

NOTA

- La señal de audio proveniente del terminal de salida HDMI (frecuencia de muestreo, número de canales, etc.) podría estar limitada por las especificaciones relativas a las entradas de audio HDMI que admita el dispositivo conectado.
- **Cuando se conecta una televisión que no sea compatible con la función ARC, se necesita una conexión de cable de audio además del cable HDMI. En ese caso, consulte el apartado "Conexión de una TV" ([véase página 14](#)), que describe el método de conexión. Para obtener información sobre la función ARC, consulte "Acerca de la función ARC (Audio Return Channel)" ([véase página 9](#)).**

Conexión a un dispositivo con un conector DVI-D

El método DVI-D (Interfaz visual digital) también se utiliza para la transmisión de vídeo mediante señales digitales. Se desarrolla principalmente en ordenadores, y algunos dispositivos AV, como los proyectores, van equipados con esta interfaz. Para emitir señales de vídeo HDMI a un dispositivo compatible de entrada de vídeo DVI-D, utilice un cable de conversión HDMI/DVI, que convierte las señales de vídeo HDMI en señales DVI.

El conector DVI-D puede transmitir señales digitales de alta calidad, pero la protección contra copias y otras cuestiones pueden obstaculizar las operaciones normales de algunas combinaciones de dispositivos.

NOTA

- No se emite ningún sonido cuando se conecta a un dispositivo equipado con un conector DVI-D. Realice las conexiones de audio tal como se describe en "Conexión de una TV" ([véase página 14](#)).
- No se pueden emitir señales a dispositivos DVI-D que no admitan la protección HDCP.
- Según la combinación de dispositivos, es posible que no se emitan señales de vídeo.

Configuración necesaria cuando se utiliza una TV que admite la función ARC

Cuando utilice una TV que admita la función ARC, realice los siguientes ajustes:

- Ajuste "HDMI Control" ([véase página 117](#)) en "Activado".
- Ajuste "Monitor de control" ([véase página 117](#)) de modo que coincida con el número del conector HDMI MONITOR conectado a la TV que admite la función ARC.

NOTA

Si la TV que admite la función ARC está conectada a los conectores HDMI MONITOR 1 y HDMI MONITOR 2, no puede utilizar la función ARC al mismo tiempo.

Conexión de esta unidad a dispositivos de vídeo mediante conexiones HDMI

Cables necesarios para las conexiones



- Esta interfaz permite transferir señales de vídeo digital y de audio digital a través de un único cable HDMI.

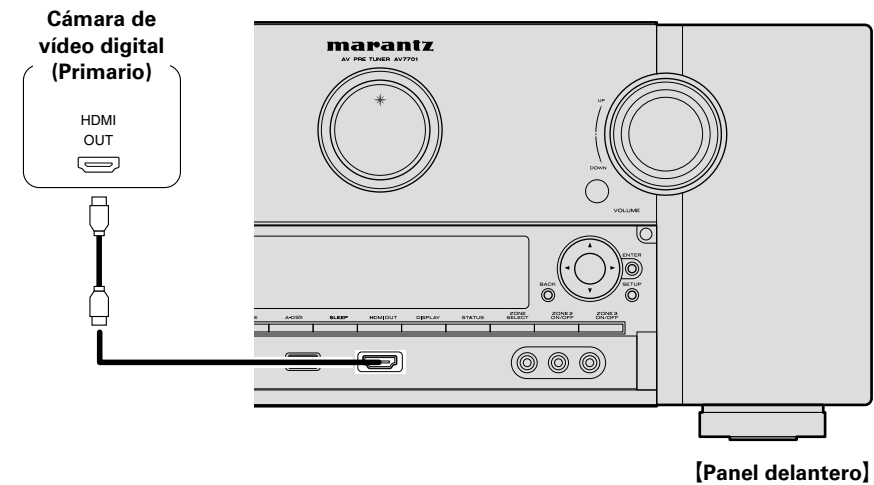
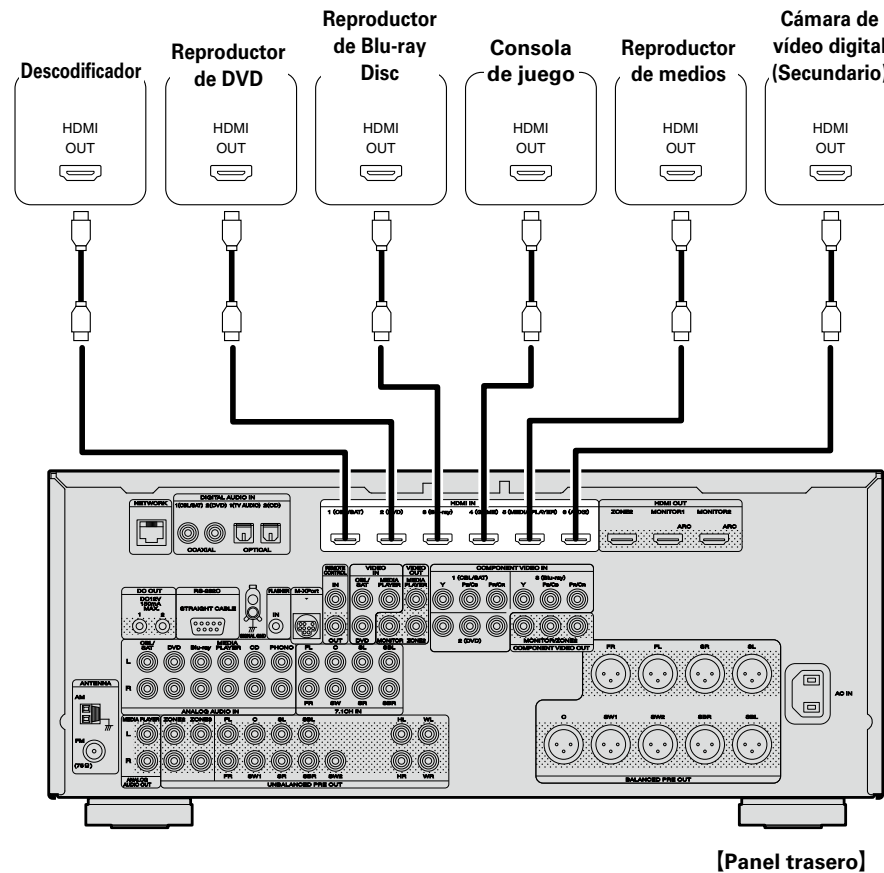

- Cuando esta unidad se conecta a otros dispositivos con cables HDMI, deberá conectar también esta unidad y la televisión con un cable HDMI.
- Al conectar un dispositivo que soporta transmisión Deep Color o 4K, utilice un "High Speed HDMI cable" o un "High Speed HDMI cable with Ethernet".
- Las señales de vídeo no se emiten si las señales de vídeo recibidas no corresponden a la resolución del monitor. Si esto sucediera, cambie la resolución del reproductor de Blu-ray Disc / DVD a una con la que sea compatible el monitor.

Función HDMI

Esta unidad soporta las siguientes funciones HDMI:

❑ Acerca de la función 3D

Esta unidad admite entradas y salidas de señales de vídeo 3D (3 dimensiones) del estándar HDMI. Para reproducir vídeos en 3D, necesita una TV y un reproductor compatible con la función 3D HDMI y un par de gafas de 3D.

NOTA

- Si va a reproducir vídeo 3D, consulte las instrucciones del manual de su dispositivo de reproducción y las de este manual.
- Cuando se reproducen contenidos de vídeo 3D, se puede superponer la pantalla de menú o la pantalla de visualización del estado a la imagen. Sin embargo, no es posible superponer la pantalla de menú o la pantalla de visualización del estado a la imagen cuando se están reproduciendo determinados contenidos de vídeo 3D.
- Si se envía vídeo 3D sin información 3D, la pantalla de menú y el estado de la unidad se muestran sobre el vídeo que se está reproduciendo.
- Si se convierte vídeo en 2D a vídeo en 3D en la televisión, la pantalla del menú y el estado que se muestra en la unidad no se muestran correctamente. Para ver correctamente la pantalla del menú y el estado en esta unidad, desactive la opción de televisión que convierte vídeo 2D en vídeo 3D.

❑ Acerca de la función 4K

Esta unidad admite señales de entrada y salida de vídeo de 4K (3840 × 2160 píxeles) en HDMI.



Cuando conecte un dispositivo que admita la transferencia de señales 4K, use uno de los cables siguientes "High Speed HDMI cable" o "High Speed HDMI cable with Ethernet".

❑ Función de control de HDMI (👉 página 92)

Esta función permite manejar dispositivos externos desde el receptor y manejar el receptor desde dispositivos externos.

NOTA

- La función de control HDMI podría no funcionar dependiendo del dispositivo que está conectado así como de sus ajustes.
- No puede operar un TV o un reproductor de Blu-ray Disc/DVD que no sea compatible con la función de control HDMI.
- La función HDMI ZONE2 no es compatible con la función de control HDMI.

❑ Acerca de Content Type

Esta función se agregó con el estándar HDMI. Permite que los ajustes se adapten automáticamente al tipo de salida de vídeo (información de contenido).

NOTA

Para activar la función Content Type, ajuste "Modo vídeo" en "Automática" (👉 página 118).

❑ Deep Color (👉 página 166)

Cuando conecte un dispositivo que admita la transferencia de señales Deep Color, use uno de los cables siguientes "High Speed HDMI cable" o "High Speed HDMI cable with Ethernet".

❑ Autosinc.Labios (👉 página 116, 166)

❑ "x.v.Color", sYCC601 color, Adobe RGB color, Adobe YCC601 color (👉 página 166, 168)

❑ Formato de audio digital de alta definición

❑ ARC (Audio Return Channel) (👉 página 9)

Sistema de protección de los derechos de autor

Para reproducir audio y vídeo digitales como BD-vídeo o DVD-vídeo a través de una conexión HDMI, tanto la unidad como la televisión tienen que ser compatibles con el sistema de protección de los derechos de autor denominado HDCP (High-bandwidth Digital Content Protection System). HDCP es la tecnología de protección de los derechos de autor compuesto por una codificación y autenticación de datos del dispositivo de AV conectado. Esta unidad es compatible con el sistema HDCP.

- Si se conecta un dispositivo no compatible con HDCP, el audio y el vídeo no se emitirán correctamente. Lea el manual del usuario de la televisión o del reproductor para obtener más información.

Configuración relacionada con las conexiones HDMI

Realice las configuraciones necesarias. Para obtener más información, consulte las páginas de referencia correspondientes.

❑ Config. HDMI (👉 página 116)

Realice esta configuración relacionada con las señales HDMI de entrada/salida.

- Sincro. labios auto.
- Salida audio HDMI
- Salida de vídeo
- HDMI Control
- Standby origen
- Monitor de control
- Control de apagado

NOTA

La señal de entrada de audio procedente del conector de entrada HDMI se puede emitir como señal de salida por el conector de salida HDMI si el destino de salida de audio HDMI se configura como TV. Las señales de audio que se reciben a través de los conectores de entrada Analógica/Coaxial/Óptica no se pueden emitir por el conector de salida HDMI.

Conexión de un dispositivo incompatible con HDMI







Para la reproducción de vídeos de alta calidad y surround, se recomienda utilizar un cable HDMI para conectar esta unidad a la TV y a otros dispositivos de vídeo (véase [página 8](#) "Conexión de un dispositivo compatible con HDMI").

En esta sección se describen las conexiones cuando su dispositivo no admite conexiones HDMI.

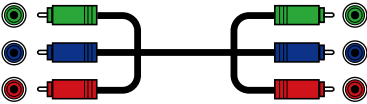
Métodos de conexión para varios dispositivos

 página 14	 página 15
 página 16	 página 17
 página 18	 página 19
 página 20	 página 21
 página 22	 página 23
 página 24	 página 27

Cables necesarios para las conexiones

Cable de vídeo (vendido por separado)	
Cable de vídeo por componentes	
Cable de vídeo	
Cable de audio (vendido por separado)	
Cable digital coaxial	
Cable óptico	
Cable de audio	
Cable (vendido por separado)	
Cable Ethernet	

Cambio de la fuente asignada a los conectores

Esta unidad puede cambiar la fuente asignada a los conectores HDMI IN, DIGITAL AUDIO IN y COMPONENT VIDEO IN.

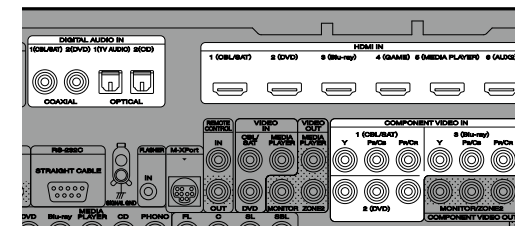

Examinemos un ejemplo de conexión de audio digital para reproductores de Blu-ray Disc. Los conectores de entrada de audio digital del panel trasero no disponen de la indicación del conector de entrada para los reproductores de Blu-ray Disc (Blu-ray). Puede asignar reproductores de Blu-ray Disc a estos conectores para utilizarlos con los reproductores de Blu-ray Disc. Seleccione "Blu-ray" al cambiar las funciones de esta unidad para reproducir la fuente conectada a estos conectores.

□ Cómo cambiar la fuente asignada a los conectores ([página 122](#))

Conexión de una TV

- En esta sección se describe cómo realizar una conexión cuando su TV no admite conexiones HDMI. Para ver las instrucciones sobre las conexiones HDMI, consulte “Conexión de un dispositivo compatible con HDMI” (ícono [página 8](#)).
- Si la TV conectada a esta unidad está equipada con un conector HDMI que admite la función ARC, se pueden transmitir señales de audio digitales de la TV a esta unidad (ícono [página 9](#) “Acerca de la función ARC (Audio Return Channel)”). La función ARC le permite disfrutar en esta unidad del audio de los programas de TV y los dispositivos HDMI directamente conectados a la TV sin tener que realizar una conexión de audio independiente. Para la función ARC, consulte también el manual de la TV.
- Para escuchar el audio de la TV a través de este dispositivo, utilice la conexión digital óptica.



Para las conexiones de vídeo, consulte “Conversión de señales de vídeo de entrada para su emisión (Función de conversión de vídeo)” (ícono [página 6](#)).

Conexión de audio

Existen los métodos siguientes para la conexión a esta unidad. **Utilice cualquiera de estos métodos para realizar una conexión.**

- 1 **Conector de DIGITAL AUDIO OPTICAL**
Conector de DIGITAL AUDIO COAXIAL *

Quando se introduce un audio multicanal (audio de transmisión de bits digitales), esta unidad descodifica el audio para reproducir el sonido surround.

* Al realizar este tipo de conexión, deberá cambiar la configuración de esta unidad.

(ícono [Configuración del conector de entrada](#))

Conexión de vídeo

Existe los métodos siguientes para la conexión a esta unidad. **Utilice cualquiera de estos métodos para realizar una conexión.**

Los números antepuestos a los conectores indican el orden de recomendación. Cuanto más pequeño es el número, mayor es la calidad de reproducción que se obtiene.

- 1 **Conector de COMPONENT VIDEO OUT (MONITOR)**

Esto realiza una conexión de vídeo analógica. Este método de conexión separa las señales de vídeo en 3 señales para la transmisión basada en componentes de colores, con lo que se consigue una reproducción de vídeo de la mejor calidad entre las conexiones de vídeo analógicas, con menos degradación de la señal.

- 2 **Conector de VIDEO OUT (MONITOR)**

Esto realiza una conexión de vídeo analógica.

Configuración del conector de entrada

Al realizar la conexión siguiente, deberá cambiar la configuración del conector de entrada.

- 1 **Conector de DIGITAL AUDIO COAXIAL**

Quando realice la conexión a los conectores marcados como 1, cambie “CBL/SAT” a “TV AUDIO”.

Para obtener información sobre cómo realizar el cambio, consulte “Asignación entrada” (ícono [página 122](#)).

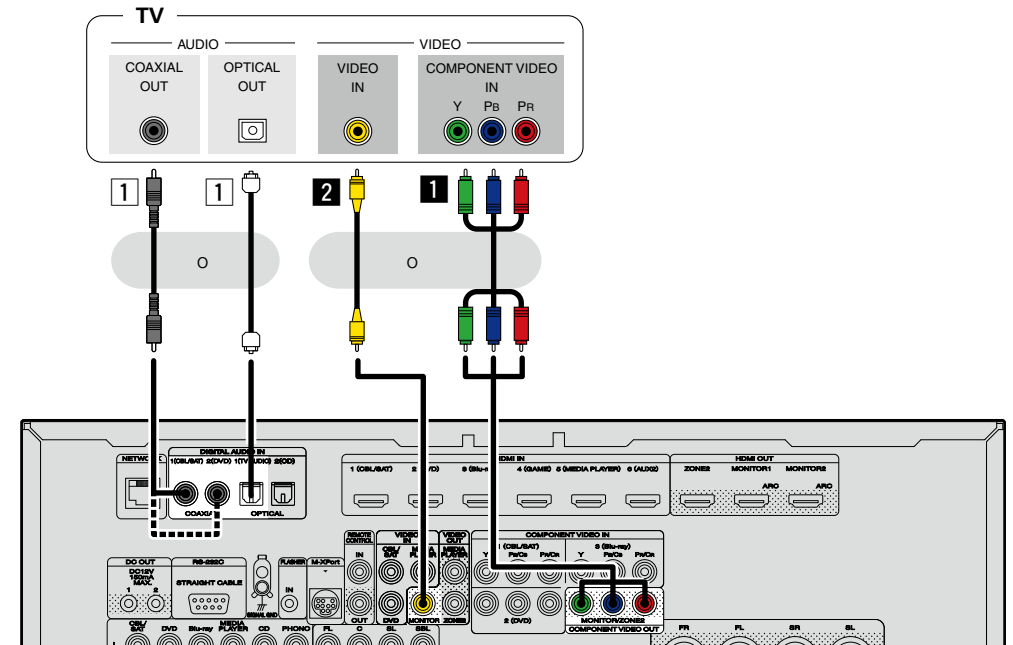

NOTA

- La pantalla del menú solo se muestra en una TV conectada a esta unidad mediante HDMI. Si su TV está conectada a esta unidad mediante otros conectores de salida de vídeo, lleve a cabo las operaciones del menú mientras visualiza la pantalla en esta unidad.
- Si no conecta esta unidad a la TV a través de la conexión HDMI, no realice tampoco conexiones HDMI para las entradas de vídeo de otros dispositivos de vídeo. Para obtener detalles al respecto, consulte “Conversión de señales de vídeo de entrada para su emisión (Función de conversión de vídeo)” (ícono [página 6](#)).
- Cuando se reproduzca contenido del iPod, los dispositivos de memoria USB o la red con la TV conectada al conector COMPONENT VIDEO OUT, no se podrá visualizar la salida de pantallas desde esta unidad, como la reproducción. Para visualizar la salida de pantallas desde esta unidad, conecte la TV al conector COMPONENT VIDEO OUT y al conector VIDEO OUT.

Conexión de un reproductor de DVD

En esta sección se describe cómo realizar una conexión cuando su reproductor de DVD no admite conexiones HDMI.

Para ver las instrucciones sobre las conexiones HDMI, consulte "Conexión de un dispositivo compatible con HDMI" ([página 8](#)).

Conexión de audio

Existen los métodos siguientes para la conexión a esta unidad. **Utilice cualquiera de estos métodos para realizar una conexión.**

Los números antepuestos a los conectores indican el orden de recomendación. Cuanto más pequeño es el número, mayor es la calidad de reproducción que se obtiene.

1 Conector de DIGITAL AUDIO COAXIAL

Conector de DIGITAL AUDIO OPTICAL *

Cuando se introduce un audio multicanal (audio de transmisión de bits digitales), esta unidad descodifica el audio para reproducir el sonido surround.

* Al realizar este tipo de conexión, deberá cambiar la configuración de esta unidad.

([Configuración del conector de entrada](#))

2 Conector AUDIO IN (DVD)

Esto realiza una conexión de audio analógica. Este tipo de conexión convierte el audio digital en audio analógico, de modo que el audio de salida puede estar degradado en comparación con las conexiones **1**.

Conexión de vídeo

Existe los métodos siguientes para la conexión a esta unidad. **Utilice cualquiera de estos métodos para realizar una conexión.**

Los números antepuestos a los conectores indican el orden de recomendación. Cuanto más pequeño es el número, mayor es la calidad de reproducción que se obtiene.

1 Conector de COMPONENT VIDEO IN (DVD)

Esto realiza una conexión de vídeo analógica. Este método de conexión separa las señales de vídeo en 3 señales para la transmisión basada en componentes de colores, con lo que se consigue una reproducción de vídeo de la mejor calidad entre las conexiones de vídeo analógicas, con menos degradación de la señal.

2 Conector de VIDEO IN (DVD)

Esto realiza una conexión de vídeo analógica.

Configuración del conector de entrada

Al realizar la conexión siguiente, deberá cambiar la configuración del conector de entrada.

1 Conector de DIGITAL AUDIO OPTICAL

Cuando realice la conexión a los conectores marcados como **1**, cambie "TV AUDIO" a "DVD".

Para obtener información sobre cómo realizar el cambio, consulte "Asignación entrada" ([página 122](#)).

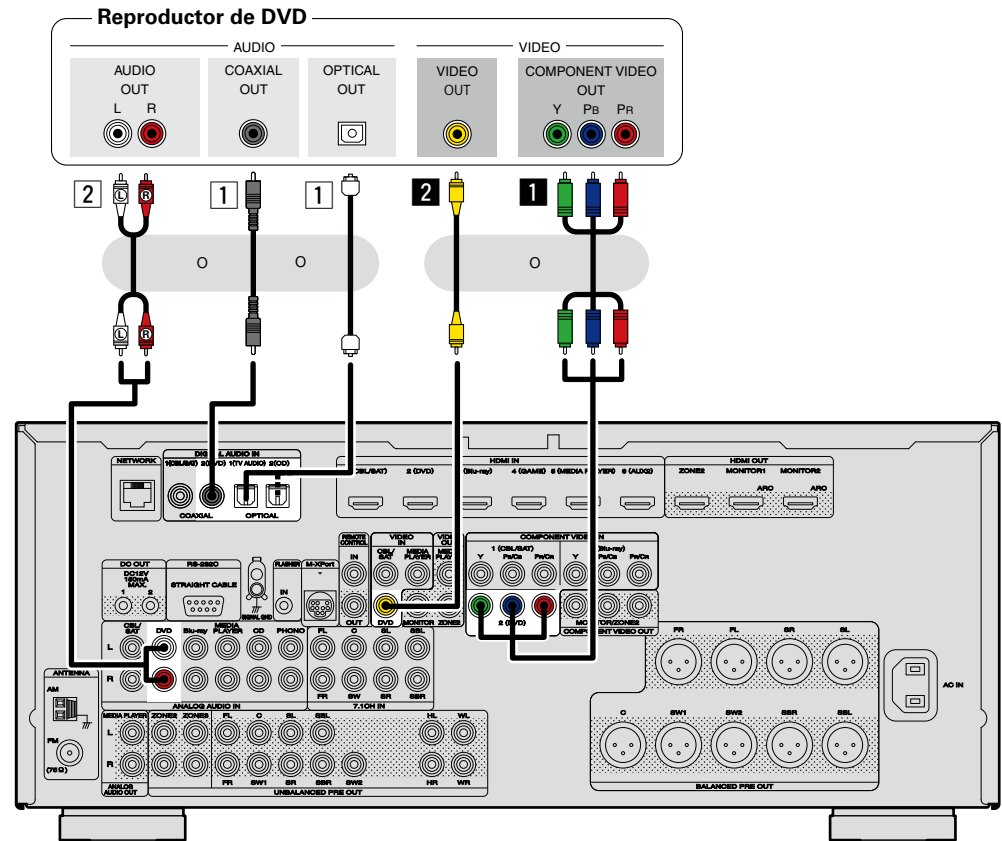

Conexión de un reproductor Blu-ray Disc

En esta sección se describe cómo realizar una conexión cuando su reproductor de Blu-ray Disc no admite conexiones HDMI.

Para ver las instrucciones sobre las conexiones HDMI, consulte “Conexión de un dispositivo compatible con HDMI” ([página 8](#)).

Conexión de audio

Existen los métodos siguientes para la conexión a esta unidad. **Utilice cualquiera de estos métodos para realizar una conexión.**

Los números antepuestos a los conectores indican el orden de recomendación. Cuanto más pequeño es el número, mayor es la calidad de reproducción que se obtiene.

1 Conector de DIGITAL AUDIO COAXIAL Conector de DIGITAL AUDIO OPTICAL

Cuando se introduce un audio multicanal (audio de transmisión de bits digitales), esta unidad descodifica el audio para reproducir el sonido surround. Sin embargo, las señales de audio de transmisión de bits digitales del audio HD de los reproductores de Blu-ray Disc (como Dolby Digital Plus y dts-HD) no se pueden transmitir.

Al realizar este tipo de conexión, deberá cambiar la configuración de esta unidad.

([Configuración del conector de entrada](#))

2 Conector AUDIO IN (Blu-ray)

Esto realiza una conexión de audio analógica. Este tipo de conexión convierte el audio digital en audio analógico, de modo que el audio de salida puede estar degradado en comparación con las conexiones [1](#).

Conexión de vídeo

Existen los métodos siguientes para la conexión a esta unidad.

1 Conector de COMPONENT VIDEO IN (Blu-ray)

Esto realiza una conexión de vídeo analógica. Este método de conexión separa las señales de vídeo en 3 señales para la transmisión basada en componentes de colores, con lo que se consigue una reproducción de vídeo de la mejor calidad entre las conexiones de vídeo analógicas, con menos degradación de la señal.

Configuración del conector de entrada

Al realizar la conexión siguiente, deberá cambiar la configuración del conector de entrada.

1 Conector de DIGITAL AUDIO COAXIAL

Cuando realice la conexión a los conectores marcados como [1](#), cambie “CBL/SAT” a “Blu-ray”.

Conector de DIGITAL AUDIO OPTICAL

Cuando realice la conexión a los conectores marcados como [1](#), cambie “TV AUDIO” a “Blu-ray”.

Para obtener información sobre cómo realizar el cambio, consulte “Asignación entrada” ([página 122](#)).

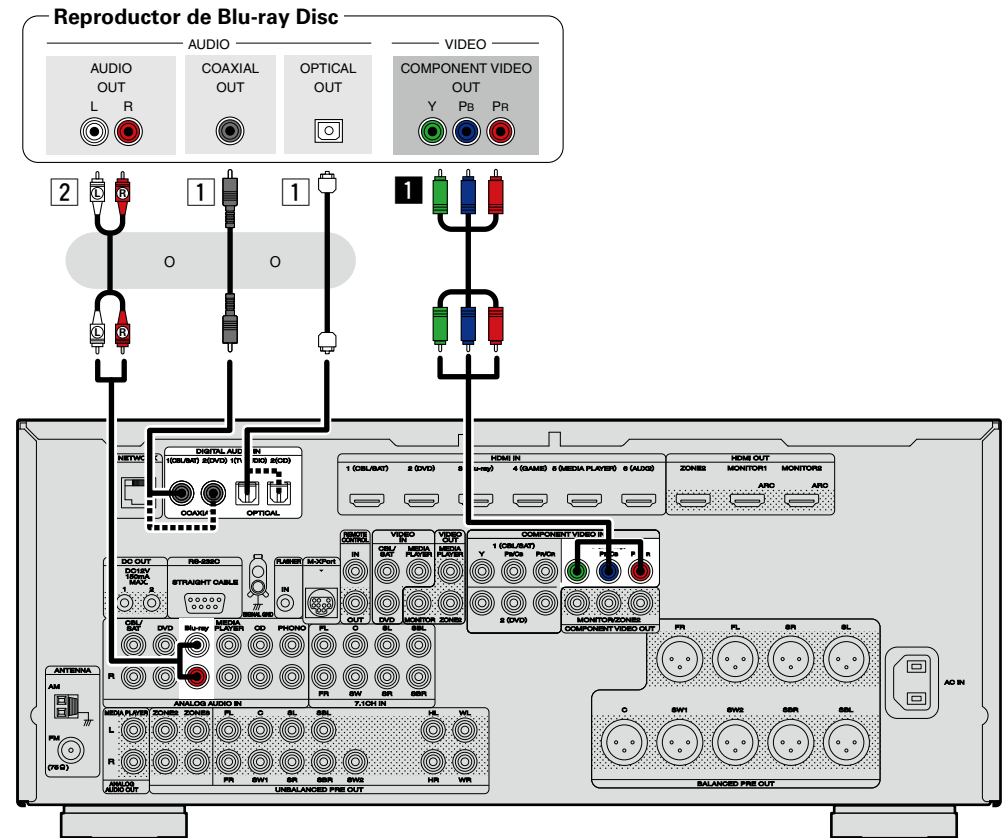

Si desea reproducir audio HD (Dolby TrueHD, DTS-HD, Dolby Digital Plus, DTS Express) y PCM Multicanal con esta unidad, utilice una conexión HDMI ([página 8](#) “Conexión de un dispositivo compatible con HDMI”).

Conexión de una cámara de vídeo digital

En esta sección se describe cómo realizar una conexión cuando su cámara de vídeo digital no admite conexiones HDMI.

Para ver las instrucciones sobre las conexiones HDMI, consulte “Conexión de un dispositivo compatible con HDMI” (🔗 [página 8](#)).

❑ Conexión de audio

Existe los métodos siguientes para la conexión a esta unidad. **Utilice cualquiera de estos métodos para realizar una conexión.**

Los números antepuestos a los conectores indican el orden de recomendación. Cuanto más pequeño es el número, mayor es la calidad de reproducción que se obtiene.

- 1 Conector de DIGITAL AUDIO COAXIAL**
Conector de DIGITAL AUDIO OPTICAL

Cuando se introduce un audio multicanal (audio de transmisión de bits digitales), esta unidad descodifica el audio para reproducir el sonido surround.

Al realizar este tipo de conexión, deberá cambiar la configuración de esta unidad.

(🔗 **Configuración del conector de entrada**)

- 2 Conector AUDIO IN (AUX1)**

Esto realiza una conexión de audio analógica. Este tipo de conexión convierte el audio digital en audio analógico, de modo que el audio de salida puede estar degradado en comparación con las conexiones **1**.

❑ Conexión de vídeo

Existe los métodos siguientes para la conexión a esta unidad. **Utilice cualquiera de estos métodos para realizar una conexión.**

Los números antepuestos a los conectores indican el orden de recomendación. Cuanto más pequeño es el número, mayor es la calidad de reproducción que se obtiene.

- 1 Conector de COMPONENT VIDEO IN**

Esto realiza una conexión de vídeo analógica. Este método de conexión separa las señales de vídeo en 3 señales para la transmisión basada en componentes de colores, con lo que se consigue una reproducción de vídeo de la mejor calidad entre las conexiones de vídeo analógicas, con menos degradación de la señal.

Al realizar este tipo de conexión, deberá cambiar la configuración de esta unidad.

(🔗 **Configuración del conector de entrada**)

- 2 Conector de VIDEO IN (AUX1)**

Esto realiza una conexión de vídeo analógica.

Configuración del conector de entrada

Al realizar la conexión siguiente, deberá cambiar la configuración del conector de entrada.

- 1 Conector de DIGITAL AUDIO COAXIAL**

Cuando realice la conexión a los conectores marcados como **1**, cambie “CBL/SAT” a “AUX2”.

Conector de DIGITAL AUDIO OPTICAL

Cuando realice la conexión a los conectores marcados como **1**, cambie “TV AUDIO” a “AUX2”.

- 1 Conector de COMPONENT VIDEO IN**

Cuando realice la conexión a los conectores marcados como **1**, cambie “CBL/SAT” a “AUX2”.

Para obtener información sobre cómo realizar el cambio, consulte “Asignación entrada” (🔗 [página 122](#)).

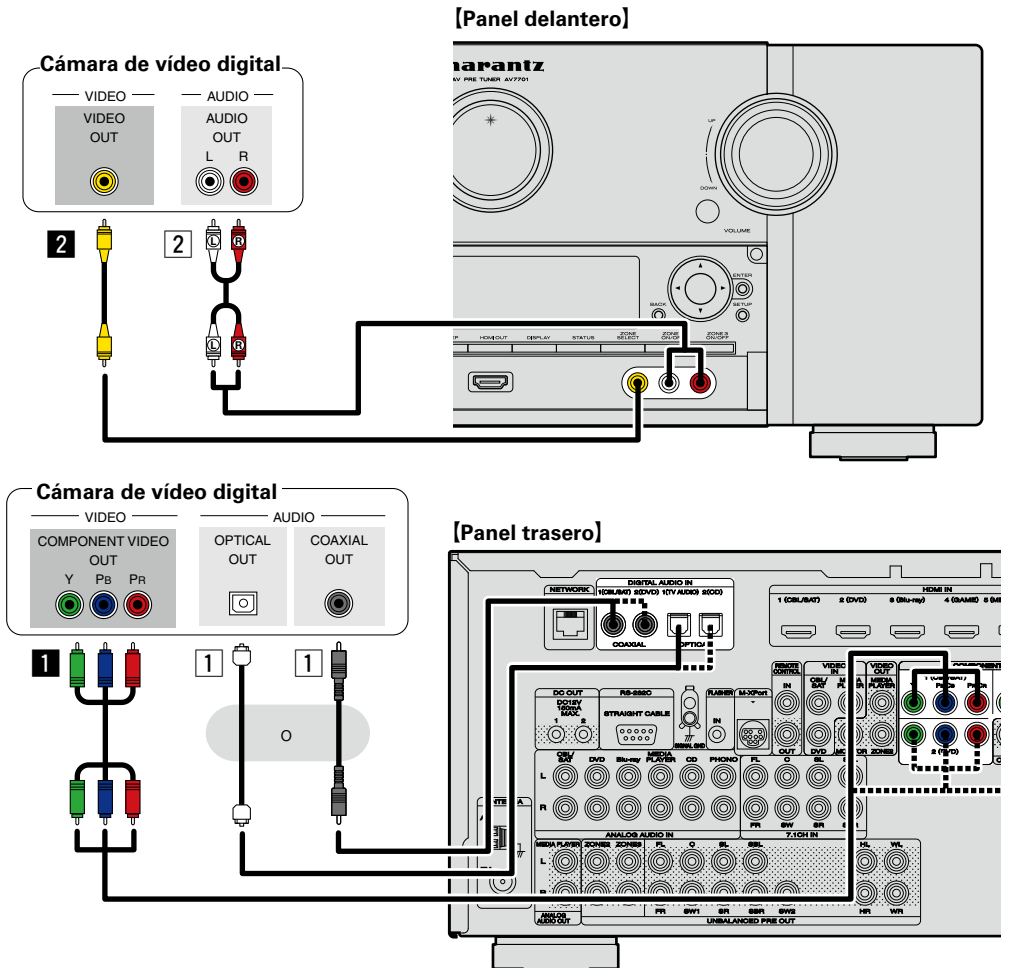

Para disfrutar de los vídeo juegos, conecte una consola a través del conector de entrada AUX1. En este caso, seleccione “AUX1” como fuente de entrada.

NOTA

Cuando entra una señal de vídeo no estándar procedente de una consola de juegos o alguna otra fuente, la función de conversión (🔗 [página 6](#)) de vídeo podría no funcionar. En este caso, utilice la salida del monitor del mismo conector que la entrada.

Conexión de un reproductor de medios

En esta sección se describe cómo realizar una conexión cuando su reproductor de medios no admite conexiones HDMI.

Para ver las instrucciones sobre las conexiones HDMI, consulte "Conexión de un dispositivo compatible con HDMI" (🔗 [página 8](#)).

Conexión de audio

Existe los métodos siguientes para la conexión a esta unidad. **Utilice cualquiera de estos métodos para realizar una conexión.**

Los números antepuestos a los conectores indican el orden de recomendación. Cuanto más pequeño es el número, mayor es la calidad de reproducción que se obtiene.

1 Conector de DIGITAL AUDIO COAXIAL Conector de DIGITAL AUDIO OPTICAL

Cuando se introduce un audio multicanal (audio de transmisión de bits digitales), esta unidad descodifica el audio para reproducir el sonido surround.

Al realizar este tipo de conexión, deberá cambiar la configuración de esta unidad.

(🔗 **Configuración del conector de entrada**)

2 Conector de AUDIO IN (MEDIA PLAYER)

Esto realiza una conexión de audio analógica. Este tipo de conexión convierte el audio digital en audio analógico, de modo que el audio de salida puede estar degradado en comparación con las conexiones 1.

Conexión de vídeo

Existe los métodos siguientes para la conexión a esta unidad. **Utilice cualquiera de estos métodos para realizar una conexión.**

Los números antepuestos a los conectores indican el orden de recomendación. Cuanto más pequeño es el número, mayor es la calidad de reproducción que se obtiene.

1 Conector de COMPONENT VIDEO IN

Esto realiza una conexión de vídeo analógica. Este método de conexión separa las señales de vídeo en 3 señales para la transmisión basada en componentes de colores, con lo que se consigue una reproducción de vídeo de la mejor calidad entre las conexiones de vídeo analógicas, con menos degradación de la señal.

Al realizar este tipo de conexión, deberá cambiar la configuración de esta unidad.

(🔗 **Configuración del conector de entrada**)

2 Conector de VIDEO IN/OUT (MEDIA PLAYER)

Esto realiza una conexión de vídeo analógica.

Configuración del conector de entrada

Al realizar la conexión siguiente, deberá cambiar la configuración del conector de entrada.

1 Conector de DIGITAL AUDIO COAXIAL

Cuando realice la conexión a los conectores marcados como 1, cambie "CBL/SAT" a "MEDIA PLAYER".

Conector de DIGITAL AUDIO OPTICAL

Cuando realice la conexión a los conectores marcados como 1, cambie "TV AUDIO" a "MEDIA PLAYER".

1 Conector de COMPONENT VIDEO IN

Cuando realice la conexión a los conectores marcados como 1, cambie "CBL/SAT" a "MEDIA PLAYER".

Para obtener información sobre cómo realizar el cambio, consulte "Asignación entrada" (🔗 [página 122](#)).

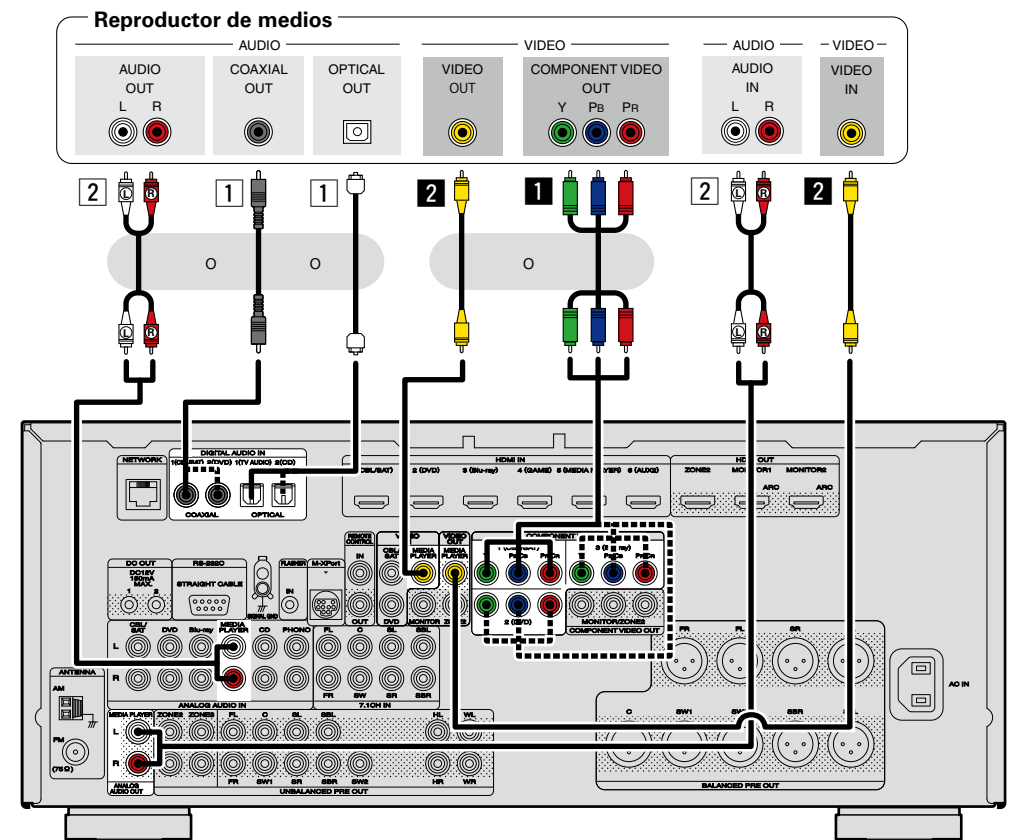

NOTA

Para grabar señales de vídeo mediante esta unidad, conecte esta unidad y el reproductor con el cable de vídeo.

Conexión de un iPod o un dispositivo de memoria USB al puerto iPod/USB

- Puede disfrutar de música que esté almacenada en el iPod o en un dispositivo de memoria USB.
- Consulte las instrucciones de funcionamiento en "Reproducción desde un iPod" ([página 39](#)) o "Reproducción desde un dispositivo de memoria USB" ([página 42](#)).

Cables necesarios para las conexiones

Para conectar un iPod en esta unidad, utilice el cable USB suministrado con el iPod.

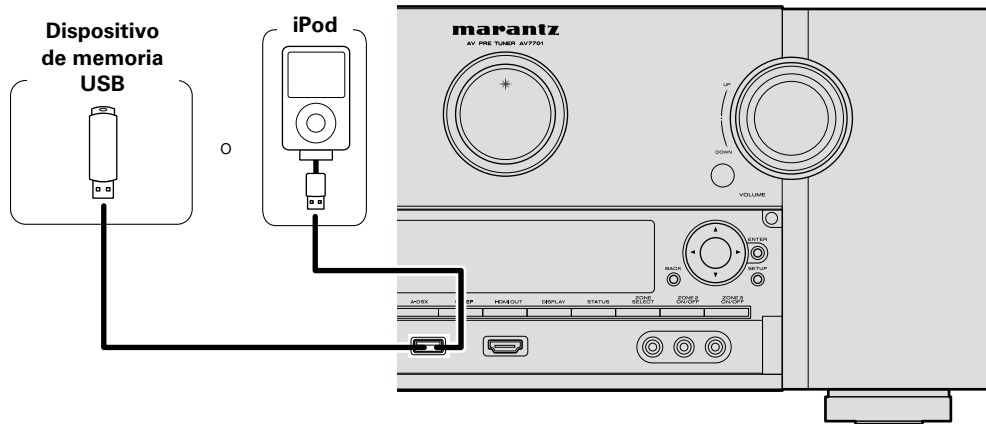

marantz no garantiza el funcionamiento de todos los dispositivos de memoria USB ni que éstos reciban energía. Al utilizar un disco duro portátil de conexión USB del tipo que puede recibir energía a través de un adaptador de CA, le recomendamos utilizar el adaptador de CA.

NOTA

- Los dispositivos de memoria USB no funcionan si se los conecta a través de un concentrador USB.
- No se puede usar la unidad conectando el puerto iPod/USB de la unidad a un PC mediante cable USB.
- No use un cable de extensión al conectar un dispositivo de memoria USB. Esto podría ocasionar radio interferencia con otros dispositivos.
- Cuando conecte un iPhone a esta unidad, manténgalo al menos a 20 cm de ella. Si el iPhone se coloca más cerca, cuando se reciba una llamada en el teléfono, esta unidad podría emitir un ruido.
- Si conecta el iPod mediante un cable para iPod (disponible en comercios) que mida más de 6,6 ft (2 m), el sonido podría no reproducirse correctamente. En este caso, utilice un cable para iPod original o un cable que mida menos de 3,3 ft (1 m).

Modelos de iPod admitidos

• iPod classic



iPod classic
80GB



iPod classic
160GB (2007)



iPod classic
160GB (2009)

• iPod nano



iPod nano
3rd generation
(video)
4GB 8GB



iPod nano
4th generation (video)
8GB 16GB



iPod nano
5th generation (video camera)
8GB 16GB



iPod nano
6th generation
8GB 16GB

• iPod touch



iPod touch
1st generation
8GB 16GB 32GB



iPod touch
2nd generation
8GB 16GB 32GB



iPod touch
3rd generation
32GB 64GB



iPod touch
4th generation
8GB 32GB 64GB

• iPhone



iPhone
4GB 8GB 16GB



iPhone 3G
8GB 16GB



iPhone 3GS
8GB 16GB 32GB



iPhone 4
8GB 16GB 32GB



iPhone 4S
16GB 32GB 64GB

(a partir de mayo de 2012)

Conexión de un reproductor de CD

Puede disfrutar de sonido desde un CD.

Conexión de audio

Existe los métodos siguientes para la conexión a esta unidad. **Utilice cualquiera de estos métodos para realizar una conexión.**

Los números antepuestos a los conectores indican el orden de recomendación. Cuanto más pequeño es el número, mayor es la calidad de reproducción que se obtiene.

1 Conector de DIGITAL AUDIO OPTICAL Conector de DIGITAL AUDIO COAXIAL *

Cuando se introduce un audio multicanal (audio de transmisión de bits digitales), esta unidad descodifica el audio para reproducir el sonido surround.

* Al realizar este tipo de conexión, deberá cambiar la configuración de esta unidad.

([Configuración del conector de entrada](#))

2 Conector AUDIO IN (CD)

Esto realiza una conexión de audio analógica. Este tipo de conexión convierte el audio digital en audio analógico, de modo que el audio de salida puede estar degradado en comparación con las conexiones 1.

Configuración del conector de entrada

Al realizar la conexión siguiente, deberá cambiar la configuración del conector de entrada.

1 Conector de DIGITAL AUDIO COAXIAL

Cuando realice la conexión a los conectores marcados como 1, cambie "CBL/SAT" a "CD".

Para obtener información sobre cómo realizar el cambio, consulte "Asignación entrada" ([página 122](#)).

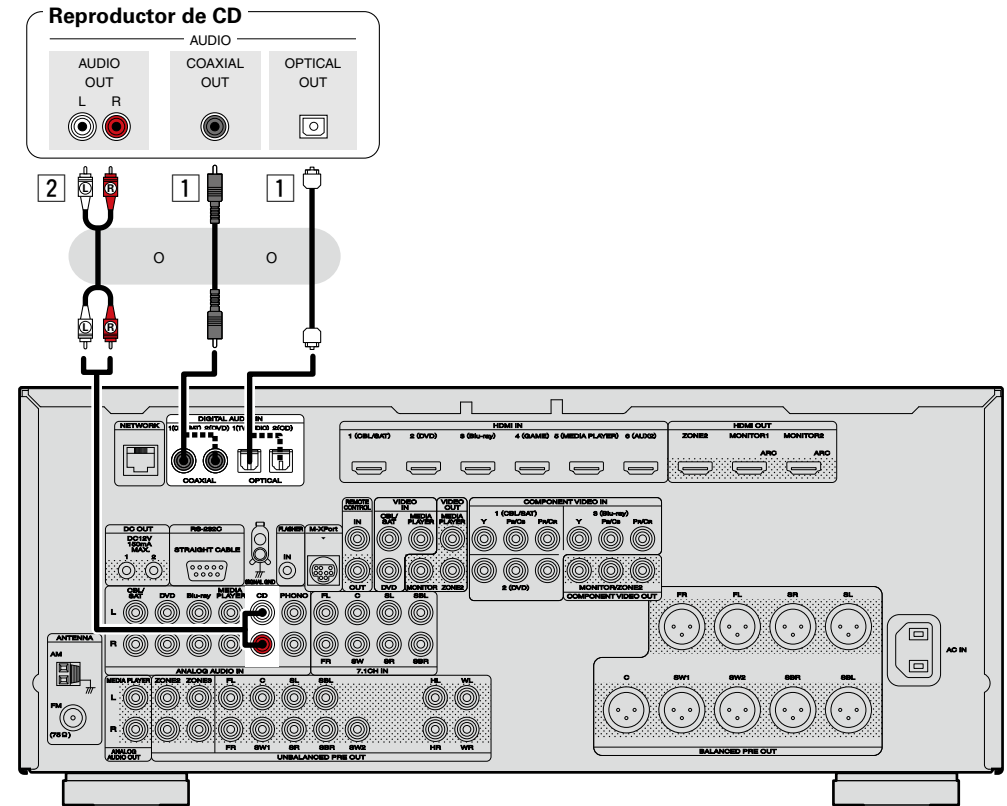

Si desea reproducir audio HD (Dolby TrueHD, DTS-HD, Dolby Digital Plus, DTS Express), DSD y PCM Multicanal con esta unidad, utilice una conexión HDMI ([página 8](#) "Conexión de un dispositivo compatible con HDMI").

Conexión de un giradiscos

Permite la reproducción de discos de vinilo.

Conexión de audio

Existen los métodos siguientes para la conexión a esta unidad.

1 Conector AUDIO IN (PHONO)

Esto realiza una conexión de audio analógica.



- Esta unidad es compatible con reproductores grabadores con un cápsula MM. Cuando se conecta un reproductor grabador con un cápsula MC, use un transformador que lo actualice o un amplificador con cabezal MC.
- Si configura esta fuente de entrada de la unidad en "PHONO" y sube el volumen sin conectar el reproductor grabador, es posible que se oiga un sonido estridente proveniente de los altavoces.

NOTA

El terminal SIGNAL GND de esta unidad no es una conexión a tierra segura. Conéctelo para reducir el ruido cuando éste sea excesivo. Tenga en cuenta que dependiendo del reproductor de grabación que está conectado en la línea de tierra podría tener el efecto inverso al de incrementar el ruido. En este caso, no es necesario conectar la línea de tierra.

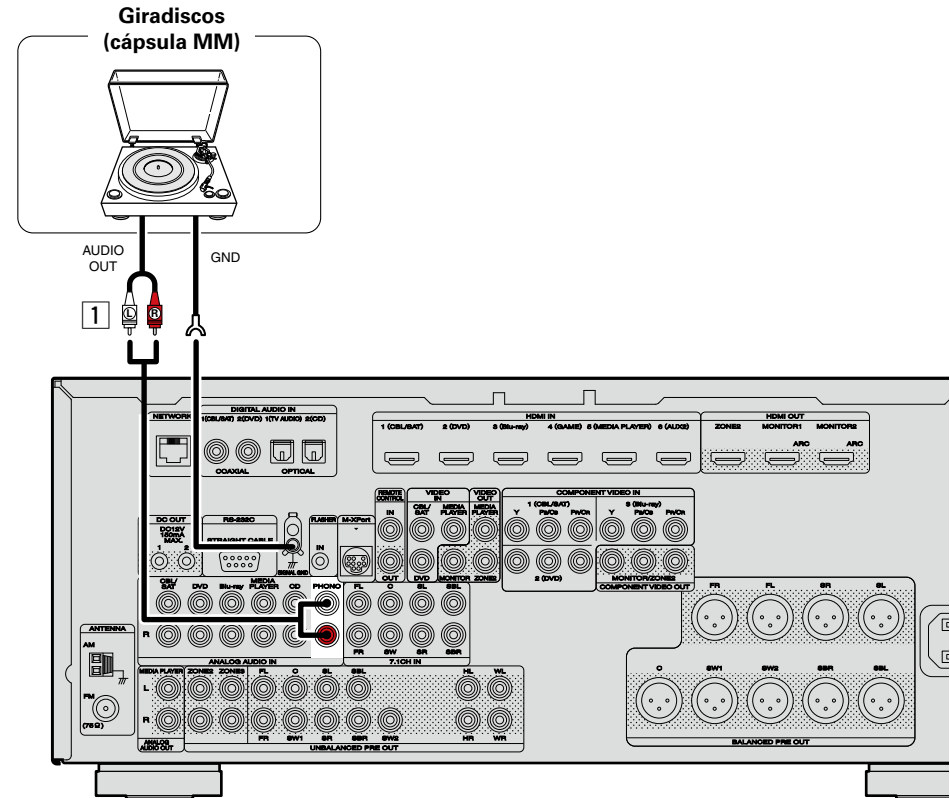

Conexión de un receptor HD Radio

- Puede conectar una antena HD Radio a esta unidad para recibir programas de HD Radio.
- La emisión a través de HD Radio actualmente sólo está disponible en Estados Unidos y determinados países.
- Después de conectar la antena y recibir una señal de radio ([véase página 46](#) "Recepción de emisoras de HD Radio"), utilice cinta adhesiva para fijar la antena en una posición en que se escuche menos ruido.

Conjunto de la antena AM de cuadro

1 Pase el soporte por la base de la antena de cuadro, desde atrás hacia adelante, y dóblelo.

2 Introduzca la lengüeta en el orificio cuadrado del soporte.

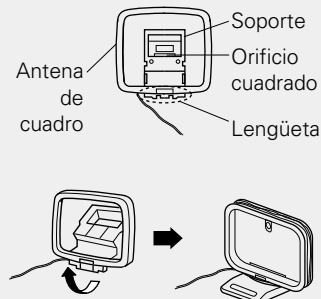

Uso de la antena de cuadro para AM

Para utilizarla suspendida de un muro

Suspéndala directamente del muro sin ensamblar.

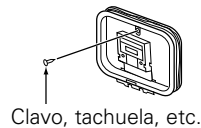

Clavo, tachuela, etc.

Para utilizarla sobre una base

Para el montaje, siga el procedimiento indicado anteriormente.

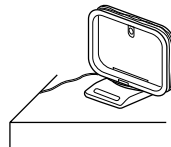

NOTA

- No conecte dos antenas FM simultáneamente.
- Aun cuando utilice una antena de AM exterior, no desconecte la antena AM de cuadro.
- Asegúrese de que los terminales del conductor de la antena AM de cuadro no queden en contacto con las partes metálicas del panel.
- Si la señal tiene una interferencia de ruido, conecte el terminal de tierra (GND) para reducir el ruido.
- Si no puede recibir una buena señal de emisión, se recomienda instalar una antena de exterior. Le recomendamos que consulte a su distribuidor habitual para obtener información detallada.

Dirección de la estación emisora

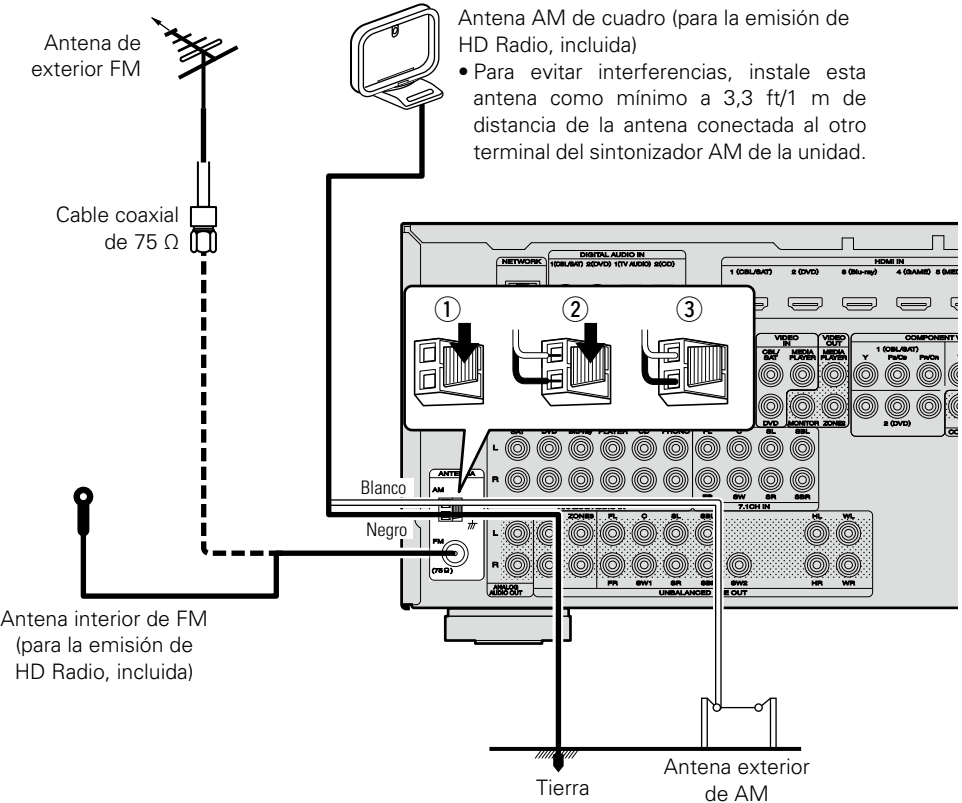

Conexión de un receptor inalámbrico (RX101)

- Es posible conectar un receptor inalámbrico (RX101, que se vende por separado) para reproducir música en un dispositivo Bluetooth con esta unidad.
- Para ello, cambie la fuente de entrada a "M-XPort" ([véase página 36](#) "Selección de la fuente de entrada").
- Esta unidad es compatible con la norma A2DP del perfil Bluetooth.
- Consulte también los manuales del receptor inalámbrico y del dispositivo Bluetooth.



- La primera vez que se conecte el dispositivo Bluetooth al receptor inalámbrico, será necesario ejecutar un emparejamiento. Una vez concluido el emparejamiento, para establecer comunicaciones entre el dispositivo Bluetooth y el receptor inalámbrico, bastará con conectarlos. Es necesario un emparejamiento por cada dispositivo Bluetooth.
- Además, el receptor inalámbrico puede utilizarse como receptor de IR. Para ello, desactive la función de recepción de señales del mando a distancia ([véase página 98](#) "Función de bloqueo remoto").

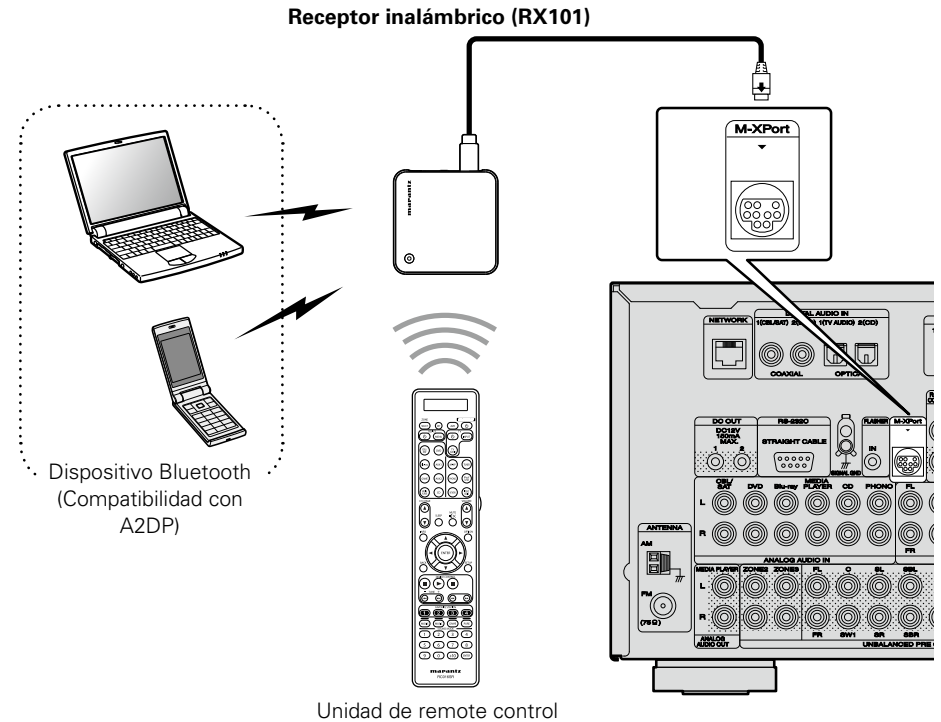

Conexión de un dispositivo con un conector de salida multicanal

- Puede conectar esta unidad a un dispositivo externo equipado con conectores de salida de audio de sonido multicanal para reproducir música y vídeo.
- Para reproducir entradas de señales analógicas desde los conectores 7.1CH IN, ajuste "Modo entrada" ([página 124](#)) en "7.1CH IN".
- La señal de vídeo se puede conectar de la misma forma que un reproductor de Blu-ray Disc/DVD ([página 16](#) "Conexión de un reproductor de DVD", [página 17](#) "Conexión de un reproductor Blu-ray Disc").

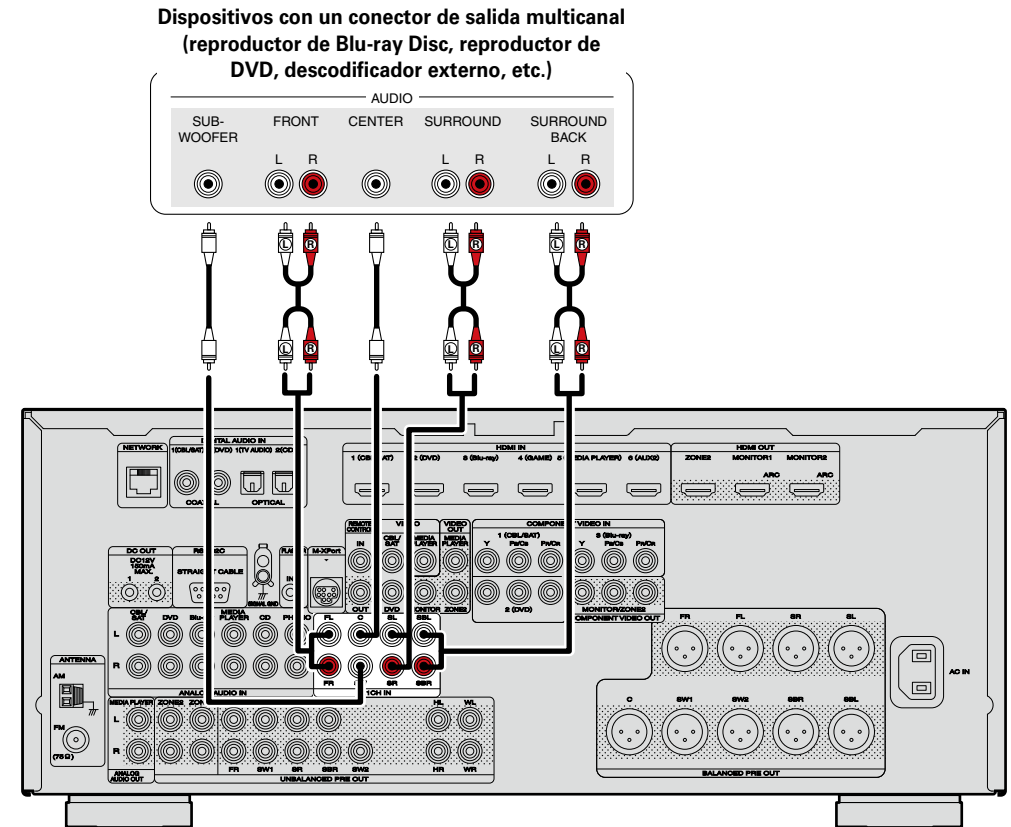

Amplificador de potencia

- Conecte un amplificador de potencia (vendido por separado) al terminal PRE OUT de esta unidad.
- Esta unidad tiene un terminal UNBALANCED PRE OUT y un terminal BALANCED PRE OUT. Conecte al terminal correcto para su amplificador de potencia.
- Conecte los altavoces al amplificador de potencia.

- Para obtener detalles sobre las conexiones de los altavoces, ver la Guía del usuario del amplificador de potencia.
- En esta sección se muestra cómo realizar una conexión de 7.1 canales utilizando un altavoz surround. Para obtener información sobre cómo realizar otras conexiones de los altavoces, consulte la [página 86](#).

Ejemplo de conexiones a un amplificador de potencia Marantz MM7055 y MM7025

Conexión del terminal de unbalanced PRE OUT

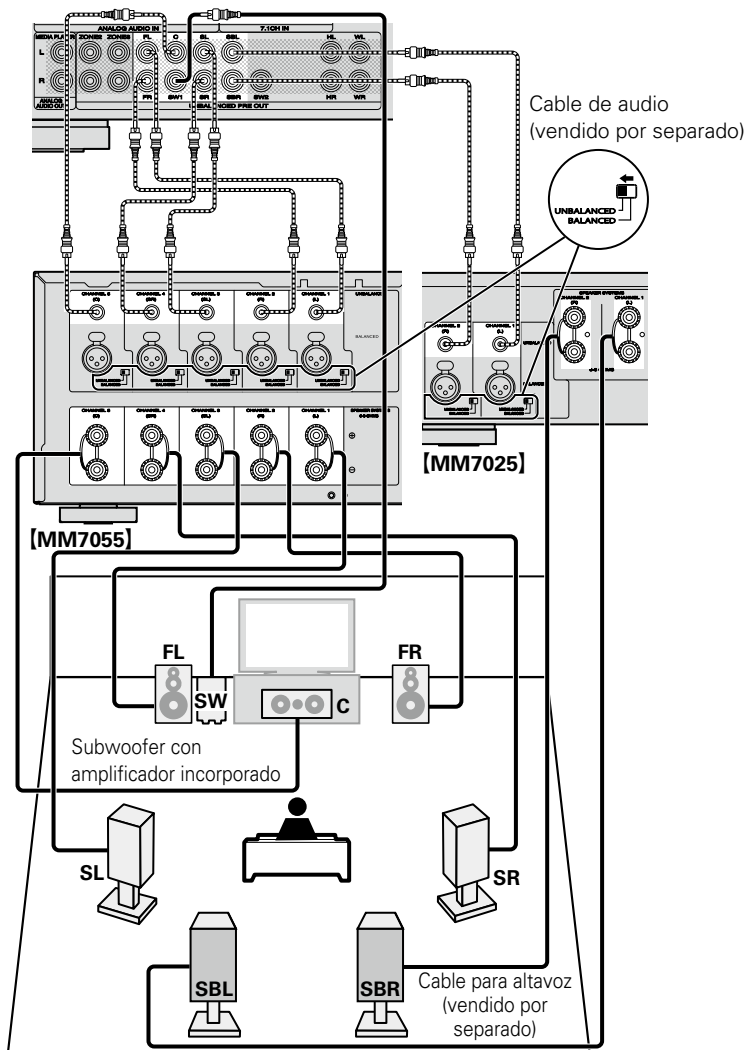

Conexión del terminal de balanced PRE OUT

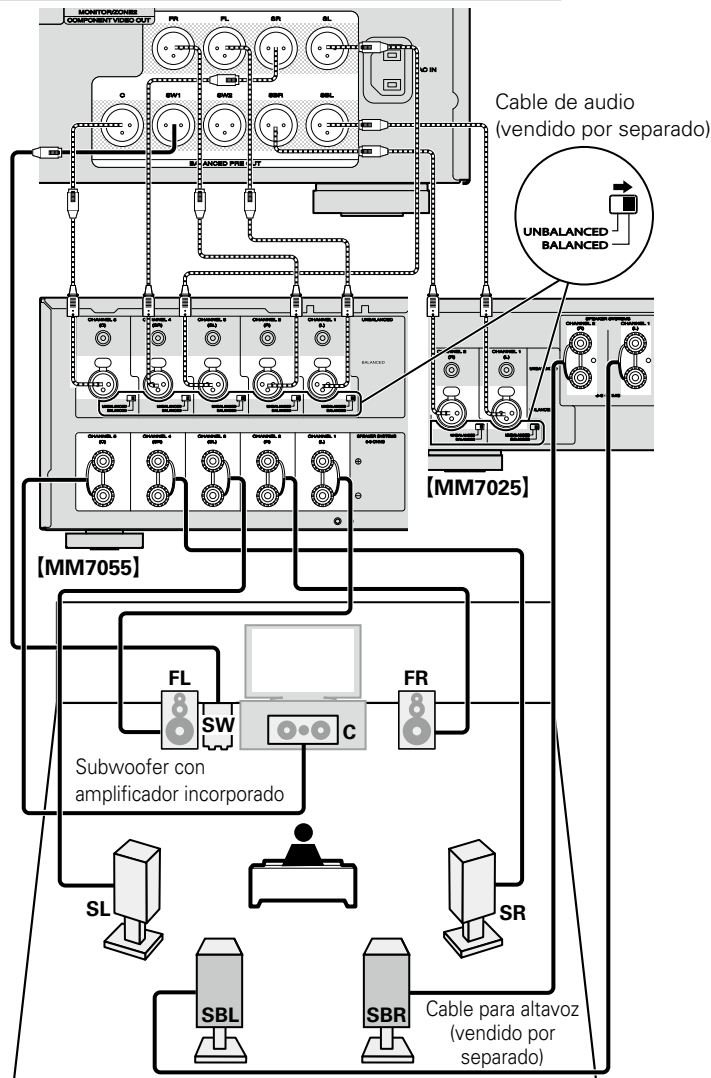

[Disposición PIN de conector AV7701 XLR]



- ① GND (Tierra)
- ② HOT (Hot)
- ③ COLD (Cold)

La disposición PIN en este dispositivo utiliza el método europeo.

En el método EE.UU., ② es COLD y ③ es HOT.

Cuando se conecta un dispositivo que utiliza el tipo EE.UU. de disposición PIN, sustituya las clavijas ② y ③ en un lado del cable balanceado.

NOTA

No corte el HOT y GND o COLD y GND para el uso.

Conexión en una red doméstica (LAN)

Puede conectar esta unidad a su red doméstica (LAN) para llevar a cabo varios tipos de reproducciones y operaciones tal como se indica a continuación. Antes de realizar conexiones de red para esta unidad, lea atentamente la información de esta página.

- Reproducción del audio de la red, como la radio por Internet y los servidores de música
- Reproducción de música desde servicios en línea
- AirPlay
- Operaciones en esta unidad a través de la red

Además, cuando se encuentra disponible un firmware actualizado para mejorar esta unidad, ponemos a disposición de esta unidad la información de actualización en la red. Entonces se podrá descargar el firmware más nuevo.

Para obtener más información, seleccione "Actualizar" ([ícono página 138](#)) en el menú.

Se requiere una configuración de red. Consulte "Red" ([ícono página 130](#)) para obtener información sobre la configuración de la red.

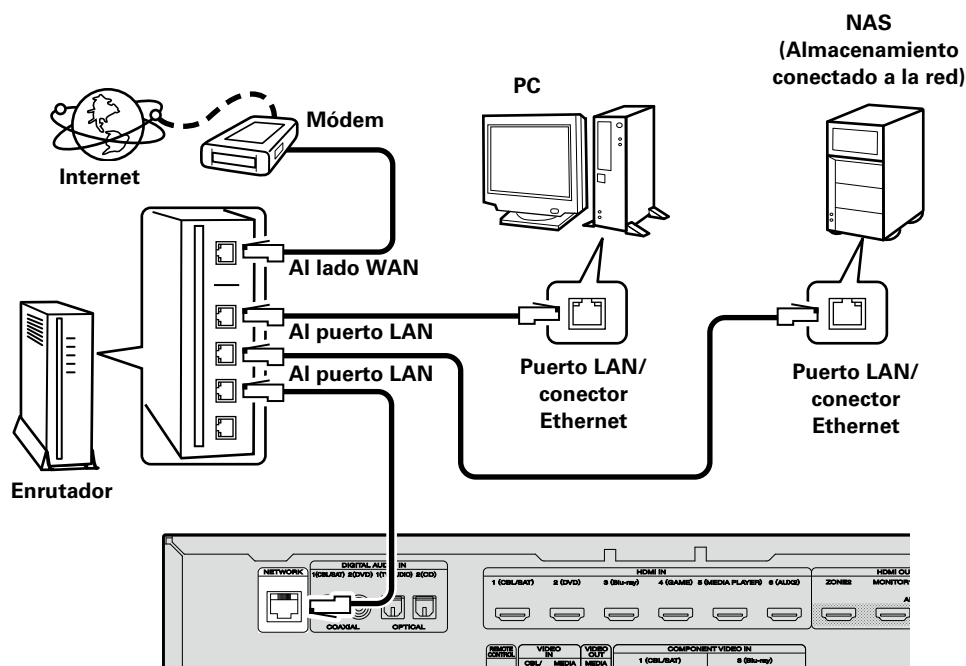

Para la conexión a Internet, póngase en contacto con un ISP (proveedor de servicios de Internet) o con una tienda de equipos de informática.

Sistema requerido

Conexión a Internet de banda ancha

Módem

Se trata de un dispositivo que se conecta a la línea de banda ancha para comunicarse con Internet. En algunos casos, el módem viene integrado en el enrutador.

Enrutador

Al utilizar esta unidad, se recomienda emplear un enrutador equipado con las funciones siguientes:

- Servidor DHCP incorporado
Esta función asigna automáticamente las direcciones IP de la LAN.
- Conmutador 100BASE-TX incorporado
Al conectar varios dispositivos, le recomendamos utilizar un concentrador de conmutación con una velocidad de 100 Mbps o superior.

Cable Ethernet (CAT-5 o superior recomendado)

- Utilice únicamente un cable STP o ScTP LAN blindado, disponible en comercios.
- Se recomienda usar el cable Ethernet apantallado normal. Si opta por un cable plano o sin apantallar, es posible que otros dispositivos recojan ruidos.



- Si ha contratado con un proveedor de Internet una línea cuya configuración de red debe realizarse manualmente, haga los ajustes correspondientes en el menú "Red" ([ícono página 130](#)).
- En la unidad se puede realizar la configuración de red automáticamente por medio de las funciones DHCP y Auto IP.
- Al usar la unidad con la función DHCP del enrutador de banda ancha habilitada, esta unidad realiza automáticamente el ajuste de la dirección IP así como la de otros ajustes relacionados. Si utiliza esta unidad conectada a una red que no tiene función DHCP, haga los ajustes para la dirección IP, etc., en el menú "Red" ([ícono página 130](#)).
- Al ajustar de forma manual, verifique el contenido de la configuración con el administrador de la red.

NOTA

- Es necesario tener un contrato con un ISP para poder conectarse a Internet. Si ya tiene una conexión a Internet de banda ancha, no es necesario que contrate otro servicio.
- Los tipos de enrutadores que se puede utilizar varían según el ISP. Para más detalles, póngase en contacto con un ISP o consulte en una tienda de informática.
- marantz no asume ninguna responsabilidad en absoluto por cualquier error de comunicación o por problemas ocasionados por el entorno de red del cliente o por los dispositivos conectados.
- Esta unidad no es compatible con PPPoE. Necesitará un enrutador compatible con PPPoE si tiene un contrato de un tipo de línea con PPPoE.
- No enchufe un conector NETWORK directamente al conector Ethernet/puerto LAN del ordenador.
- Para escuchar la secuencia de sonido, utilice un enrutador que admita dicha secuencia.

Conexión del cable de alimentación

Después de completar todas las conexiones, introduzca el enchufe en la alimentación de la toma de corriente.

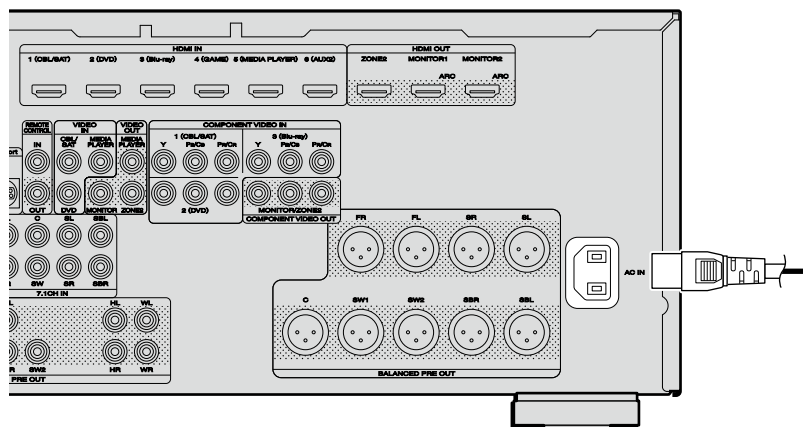

A una toma de corriente doméstica
(CA 120 V, 60 Hz)



Cable de alimentación (incluido)

NOTA

- **No conecte el cable de alimentación hasta que se hayan completado todas las conexiones.**
- No junte los cables de alimentación con los cables de conexión en un mismo mazo. De lo contrario, se podrían ocasionar zumbidos o ruido.

Configuración

Aquí se explican la "Config Audyssey®" que le permite establecer automáticamente la configuración óptima de los altavoces, y la "Red", que le permite conectar esta unidad a una red doméstica (LAN). Esta unidad le permite reproducir a través de una red doméstica los ficheros de música almacenados en un PC y contenido de música como emisoras de radio por Internet.

❑ **Conexión** (🔗 página 86)

❑ **Configuración de los altavoces (Config Audyssey®)** (🔗 página 29)

❑ **Configuración de la red (Red)** (🔗 página 35)

Reproducción (Funcionamiento básico) (🔗 página 36)

Selección de un modo de audición (Modo de sonido) (🔗 página 77)

Reproducción (Funciones avanzadas) (🔗 página 92)



Configuración de los altavoces (Config Audyssey®)



Se miden las características acústicas de los altavoces conectados y de la sala de escucha para realizar automáticamente la configuración óptima. Es lo que se denomina "Config Audyssey®".

Para realizar la medición, coloque el micrófono con base en distintos puntos del área de audición. Para obtener los mejores resultados posibles, se recomienda realizar las mediciones en seis o más posiciones como se indica en la ilustración (hasta ocho posiciones).

- Cuando realice una "Config Audyssey®", se activarán las funciones Audyssey MultEQ® XT/Audyssey Dynamic EQ®/Audyssey Dynamic Volume® (🔗 página 112).
- Para configurar los altavoces manualmente, use "Altavoces" (🔗 página 126) del menú.

NOTA

- Insonorice la sala lo más posible. El ruido de fondo puede perturbar las mediciones que se hagan en la sala. Cierre las ventanas y apague los aparatos electrónicos (televisores, radios, aparatos de aire acondicionado, fluorescentes, etc.). Los sonidos que emiten estos dispositivos podrían afectar a las mediciones.
- Durante las mediciones, ponga los móviles fuera de la sala de audición. Las señales de los móviles pueden afectar a las mediciones.
- No desenchufe el micrófono con base de la unidad principal hasta que haya finalizado "Config Audyssey®".
- No se sitúe entre los altavoces y el micrófono de configuración ni deje ningún obstáculo en el camino mientras se realicen las mediciones. Si lo hace, las mediciones podrían ser inexactas.
- Durante el proceso de medición, es posible que se emitan sonidos de prueba muy altos pero esto forma parte del funcionamiento normal. Si hay ruido de fondo en la habitación, los tonos sonarán con un volumen más alto.
- El funcionamiento de **VOLUME ▲▼** en el mando a distancia, así como el de **VOLUME** en la unidad principal, durante las mediciones cancelará las mediciones.



- No es posible realizar mediciones con los altavoces conectados. Desenchufe los auriculares antes de realizar "Config Audyssey®".

Acerca de la colocación del micrófono con base

- Las mediciones se realizan colocando el micrófono calibrado sucesivamente en diversas posiciones de la zona de audición, como se muestra en el [Ejemplo ①]. Para obtener los mejores resultados posibles, se recomienda realizar las mediciones en seis o más posiciones como se indica en la ilustración (hasta ocho posiciones).
- Aunque la sala donde se vaya a realizar la audición sea tan pequeña como la que se muestra en el [Ejemplo ②], realizar mediciones en varios puntos permitirá realizar una corrección más eficaz.

[Ejemplo ①]

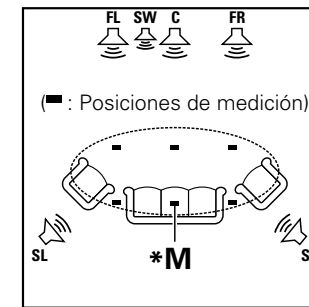

[Ejemplo ②]

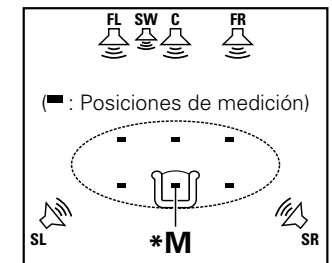

FL Altavoz delantero (L)
FR Altavoz delantero (D)
C Altavoz central

SW Subwoofer
SL Altavoz surround (L)
SR Altavoz surround (D)

Acerca de la posición de audición principal (*M)

La posición de audición principal es la posición más centrada en la que uno se sentaría a escuchar dentro de la sala. Antes de iniciar "Config Audyssey®", coloque el micrófono con base en la posición de audición principal. Audyssey MultEQ® XT utiliza las mediciones desde esta posición para calcular la distancia de los altavoces, el nivel, la polaridad y el valor de transición óptimo para el subwoofer.

1 Prepare el micrófono con base incluido

Monte el micrófono de configuración en un trípode o soporte y sitúelo en la posición de escucha principal.

Cuando vaya a colocar el micrófono con base, ajuste la altura de la parte dedicada a la recepción del sonido al nivel del oído del oyente.

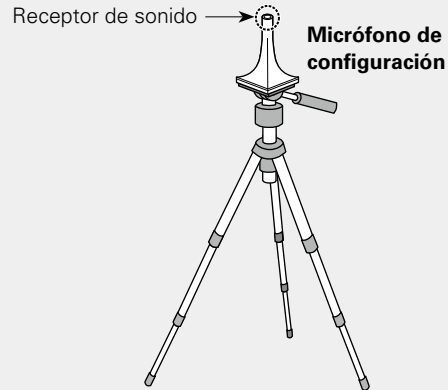

Si no dispone de un trípode o soporte, sitúelo, por ejemplo, sobre un asiento sin respaldo.

NOTA

- No sujete el micrófono con base en la mano mientras efectúa las mediciones.
- Evite poner el micrófono con base cerca del respaldo de una silla o sofá o de la pared porque el sonido reflejado podría dar lugar a unos resultados imprecisos.

2 Configuración del subwoofer

Si utiliza un subwoofer que admita los siguientes ajustes, configúrelo como se muestra a continuación.

Para obtener información, consulte el manual del subwoofer.

❑ Con un subwoofer en modo directo

Configure el modo directo en "Activación" y desactive la configuración de la frecuencia de cruce y el ajuste de volumen.

❑ Con un subwoofer sin modo directo

Realice la siguiente configuración:

- **Volumen** : "Posición de las 12 en punto"
- **Frecuencia de cruce** : "Frecuencia máxima/más alta"
- **Filtro de paso bajo** : "Desactivado"
- **Modo de espera** : "Desactivado"

NOTA

Cuando utilice 2 subwoofers al mismo tiempo, antes de iniciar Config Audyssey®, ajuste el volumen de los subwoofers mediante "Nivel de subwoofer" ([véase página 111](#)) en el menú. No se puede ajustar el volumen para los subwoofers individuales.

3 Configuración del mando a distancia

❑ Configuración del modo de zona

Pulse **ZONE SELECT** para cambiar "MAIN".

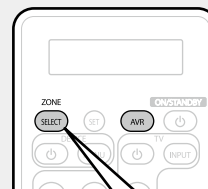

Pulse ZONE SELECT

NOTA

Cuando utilice un mando a distancia con códigos preset registrados ([véase página 143](#)), pulse **AVR** para establecer el modo de funcionamiento AVR en el mando a distancia antes de usarlo.

Preparación

4 Conecte el micrófono de configuración a la toma SETUP MIC de esta unidad.



- Si se definen con "Selección de canal" los canales que no se van a usar se puede acortar el tiempo de la medición. Para realizar la configuración, ejecute los pasos 3 a 9 de "Configuración de "Selección de canal" ([véase página 88](#)).

Preparación (Continuación)

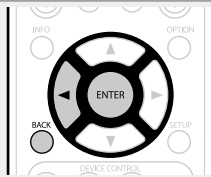
5 Seleccionar “Iniciar”, y después pulse ENTER.**6** Seleccionar “Siguiente”, y después pulse ENTER.

Se muestra la pantalla de configuración del volumen del subwoofer.



Detec. y medida (ppal)

- En este paso se comprueba automáticamente la configuración y el tamaño de los altavoces, y se calcula el nivel de canal, la distancia y la frecuencia de transición. También corrige la distorsión en el área de audición.

7 Seleccionar “Iniciar prueba”, y después pulse ENTER.

Una vez en marcha, reproducirá una serie de tonos de prueba por cada altavoz.

- La medición requiere varios minutos.

8 Se muestran los altavoces detectados.

- En la siguiente ilustración se muestra un ejemplo en el que se han detectado altavoces delanteros, el altavoz central, subwoofer y altavoces surround y surround traseros.

**NOTA**

Si no se muestra un altavoz detectado, quizás no esté correctamente conectado. Compruebe la conexión del altavoz.

9 Seleccionar “Siguiente”, y después pulse ENTER.**NOTA**

Si en la pantalla de la televisión aparece el mensaje “¡Atención!”: Vaya a “Mensajes de error” (página 34). Compruebe todos los elementos relacionados con el aviso y realice los procedimientos necesarios.

Si el problema queda resuelto, vuelva atrás y empiece a realizar la “Config Audyssey®” de nuevo.

Volver a la pantalla anterior

Seleccionar “Atrás”, y después pulse ENTER.

Cuando se detiene la medición

- Pulse **BACK** para ver la pantalla emergente.
- Pulse **◀** para seleccionar “Sí”, y después pulse **ENTER**.

Repetición de la configuración de los altavoces

Repita la operación desde el paso 4.

Medición (2.^a – 8.^a)

- En este paso, llevará a cabo las mediciones en varias posiciones (de 2 a 8 posiciones) diferentes a la posición de audición principal.
- Sólo se puede realizar la medición de una posición, pero si se realizan mediciones de distintas posiciones se logra una mayor corrección de la distorsión acústica dentro del área de audición.

10 Desplace el micrófono con base a la posición 2, seleccionar “Continuar”, y luego pulse ENTER.

Comienza la medición del segundo punto. Las mediciones se pueden realizar hasta en ocho posiciones.

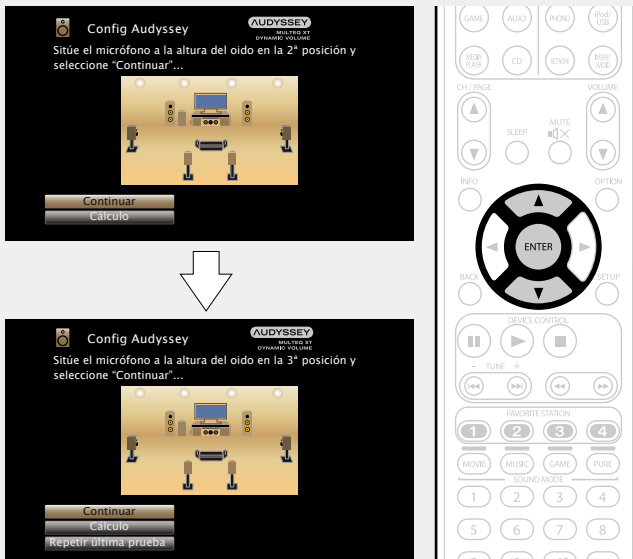

- Para saltarse la tercera posición de audición y las posteriores, utilice $\Delta \nabla$ para seleccionar “Cálculo” y pulse **ENTER** para continuar con el paso 13.
- Para volver a medir la segunda posición, utilice $\Delta \nabla$ para seleccionar “Repetir última prueba” y pulse **ENTER**.

Cálculo

11 Repita el paso 10, posiciones de medición 3 a 8.

Cuando la medición de la posición 8 haya finalizado, se visualizará el mensaje “Fin de las mediciones.”.



12 Seleccionar “Cálculo”, y después pulse ENTER.

Los resultados de la medición se analizan y se determina la respuesta de frecuencia de cada altavoz en la habitación de escucha.

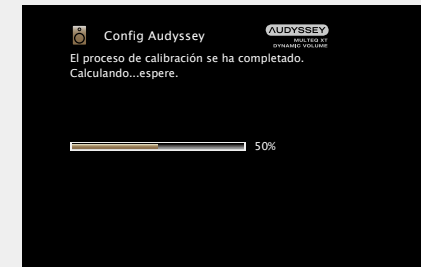

- El análisis tarda varios minutos. Cuantos más altavoces y posiciones de medición existan, más tiempo se tardará en realizar el análisis.

Comprobar

13 Utilice Δ / ∇ para seleccionar el elemento que desee comprobar y pulse **ENTER**.

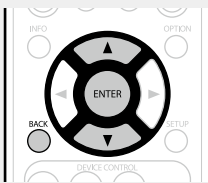

- Los subwoofers podrían reflejar una distancia mayor de la real debido al retraso eléctrico añadido, común en los subwoofers.
- Si desea verificar otro elemento, pulse **BACK**.

NOTA

- Si el resultado no cuadra con el estado real de la conexión o si aparece el mensaje “¡Atención!”, consulte “Mensajes de error” ([ícono página 34](#)). Después, vuelva a realizar “Config Audyssey®”.
- Si la posición u orientación de un altavoz varía, habrá que ejecutar nuevamente “Config Audyssey®” para asegurar que se logra una corrección de ecualización óptima.

Guardar

14 Seleccionar “Guardar”, y después pulse **ENTER**.
Guarde los resultados de las mediciones.



- Se tarda aproximadamente 10 segundos en guardar los datos.
- Mientras se guardan los resultados de la medición, aparece el mensaje “Guardando... Espere.”. Una vez guardados, aparece el mensaje “Almacenamiento finalizado. La configuración de Audyssey® ha finalizado. Desenchufe el micrófono”.

NOTA

No apague la alimentación mientras se estén guardando los resultados de la medición.

Finalizar

15 Desenchufe el micrófono con base de la clavija **SETUP MIC** de la unidad.



16 Configuración de Audyssey Dynamic Volume®.

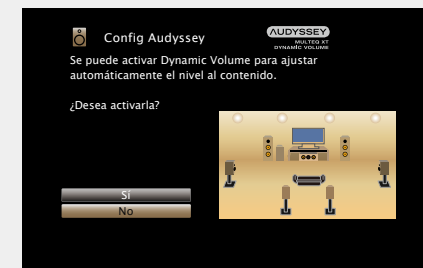

- Ajusta el volumen de salida al nivel óptimo, al tiempo que monitoriza de forma constante el nivel de la entrada de audio de la unidad. Así, por ejemplo, si mientras se está viendo un programa de televisión aumenta el volumen repentinamente durante la publicidad, se realiza un control óptimo del volumen de forma automática, de modo que no se pierde el dinamismo ni la claridad del sonido en ningún momento.

Al activar Dynamic Volume

- Utilice Δ para seleccionar “Sí”, y pulse **ENTER**. La unidad entra automáticamente en modo “Medium” ([ícono página 113](#)).

Al desactivar Dynamic Volume

- Utilice ∇ para seleccionar “No”, y pulse **ENTER**.



NOTA

No cambie las conexiones del altavoz o el volumen del subwoofer después de ejecutar una Config Audyssey®. Si es necesario realizar algún cambio, realice de nuevo la Config Audyssey®.

Mensajes de error

NOTA

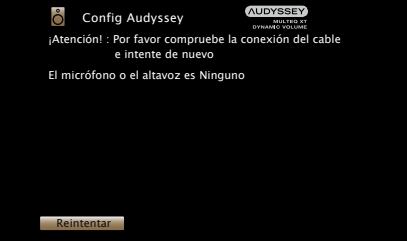
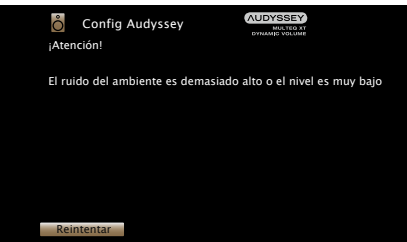
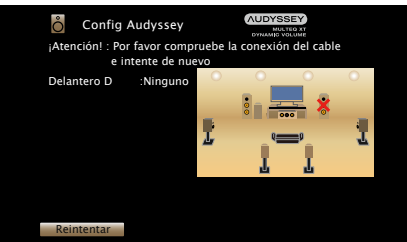
- Si el procedimiento “Config Audyssey®” no puede completarse debido a la instalación de los altavoces, el entorno de medición, etc., se visualiza un mensaje de error. Si aparece un mensaje de error, compruebe los elementos pertinentes y tome las medidas necesarias. Después, repita el procedimiento “Config Audyssey®”.
- Si el resultado sigue siendo diferente del estado real de la conexión después de volver a realizar la medición o si sigue apareciendo el mensaje de error, es posible que los altavoces no estén bien conectados. Apague la unidad, compruebe las conexiones de los altavoces y repita el proceso de medición desde el principio.
- Asegúrese de desconectar la alimentación antes de comprobar las conexiones de los altavoces.

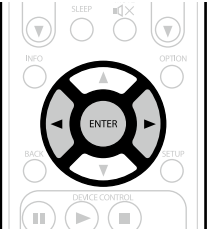
Ejemplos	Detalles del error	Medidas a tomar
	<ul style="list-style-type: none"> • El micrófono con base conectado está averiado o se ha conectado un dispositivo diferente del micrófono con base suministrado. • No todos los altavoces pudieron ser detectados. 	<ul style="list-style-type: none"> • Conecte el micrófono de configuración incluido al conector SETUP MIC de esta unidad. • Compruebe las conexiones de los altavoces.
	<ul style="list-style-type: none"> • Hay demasiado ruido en la sala para que las mediciones puedan realizarse de forma precisa. • El sonido de los altavoces o subwoofer es demasiado bajo para que las mediciones puedan realizarse de forma precisa. 	<ul style="list-style-type: none"> • Apague o aleje el dispositivo que está generando ruido. • Vuelva a intentarlo en un entorno más silencioso. • Compruebe la instalación de los altavoces y la dirección en que están orientados. • Ajuste el volumen del subwoofer.
	<ul style="list-style-type: none"> • El altavoz indicado no pudo ser detectado. (En la pantalla a la izquierda se indica que no se ha podido detectar el altavoz delantero derecho.) 	<ul style="list-style-type: none"> • Compruebe las conexiones del altavoz indicado.
	<ul style="list-style-type: none"> • El altavoz indicado ha sido conectado con las polaridades invertidas. (En la pantalla a la izquierda se indica que las polaridades de los altavoces delanteros están invertidas.) 	<ul style="list-style-type: none"> • Compruebe las polaridades del altavoz indicado. • Con ciertos altavoces, este mensaje de error puede aparecer incluso si el altavoz está conectado correctamente. Si está seguro de que el cableado sea correcto, pulse ◀ ▶ para seleccionar “Saltar error” y pulse ENTER. 

Ver Parámetros

Permite comprobar los resultados de la medición y las características de ecualización después de realizar "Config Audyssey®".

1 Utilice Δ / ∇ para seleccionar "Ver Parámetros" y pulse ENTER.

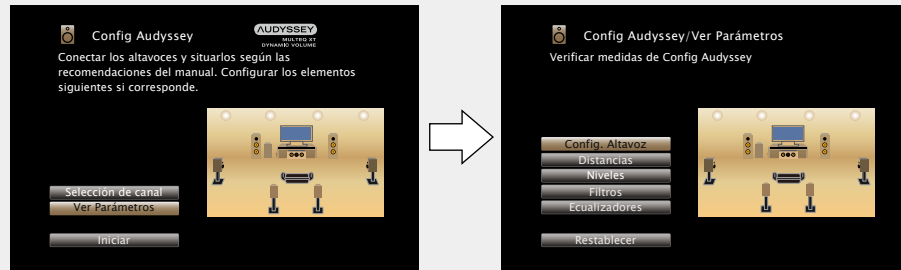

2 Utilice Δ / ∇ para seleccionar el elemento que desee comprobar y pulse ENTER.

Se muestran las mediciones de cada altavoz.

Config. Altavoz	Comprueba la configuración de los altavoces.
Distancias	Comprueba la distancia del altavoz.
Niveles	Comprueba el nivel de canal del altavoz.
Filtros	Comprueba la frecuencia de cruce del altavoz.
Ecuilizadores	Comprueba el ecualizador.

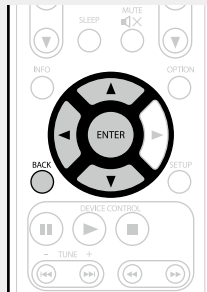

- Si se ha seleccionado "Ecuilizadores", pulse Δ / ∇ para seleccionar la curva de ecualización ("Audyssey" o "Audyssey Flat") que desee comprobar. Utilice Δ / ∇ para pasar la visualización de un altavoz a otro.

3 Pulse \triangleleft o BACK.

Volverá a aparecer la pantalla de confirmación. Repita los pasos 2.

Recuperación de la configuración de "Config Audyssey®"

Si configura "Restablecer" en "Sí", puede volver al resultado de medición de Config Audyssey® (valor calculado al inicio por MultEQ® XT) incluso cuando haya cambiado cada ajuste manualmente.



Configuración de la red (Red)



Esta unidad se puede conectar a una red doméstica (LAN), lo que permite recibir la radio por Internet o reproducir música y ver archivos de imágenes fijas (JPEG) almacenados en un ordenador.

1 Conecte el cable Ethernet (véase [página 27](#) "Conexión en una red doméstica (LAN)").

2 Encienda esta unidad (véase [página 36](#)).

La unidad realiza una configuración automática de la red gracias a la función DHCP.

Si conecta el equipo a una red sin función DHCP, realice la configuración del apartado "Ajustes" ([véase página 132](#)).

Reproducción (Funcionamiento básico)

Configuración (🔗 página 29)

- ❑ Encendido (🔗 página 36)
- ❑ Selección de la fuente de entrada (🔗 página 36)
- ❑ Ajuste del volumen principal (🔗 página 37)
- ❑ Interrupción temporal del sonido (🔗 página 37)

- ❑ Reproducción Blu-ray Disc/DVD (🔗 página 37)
- ❑ Reproducción de un Super Audio CD (🔗 página 37)
- ❑ Reproducción de un CD (🔗 página 38)
- ❑ Reproducción desde un iPod (🔗 página 39)
- ❑ Reproducción desde un dispositivo de memoria USB (🔗 página 42)
- ❑ Recepción de emisoras de HD Radio (🔗 página 45)

- ❑ Recepción de radio Internet (🔗 página 54)
- ❑ Reproducción de archivos almacenados en un PC y el NAS (🔗 página 57)
- ❑ Utilización de servicios en línea (🔗 página 61)
- ❑ Funciones útiles (🔗 página 71)
- ❑ Función de AirPlay (🔗 página 75)

Selección de un modo de audición (Modo de sonido) (🔗 página 77)

Reproducción (Funciones avanzadas) (🔗 página 92)

Información importante

Antes de comenzar la reproducción, establezca la conexión entre los diferentes componentes y la configuración del unidad.

NOTA

Al reproducir los componentes conectados, consulte también sus respectivos manuales de uso.

Encendido

Pulse **ON/STANDBY** para encender la unidad.

De este modo, la unidad se encenderá.

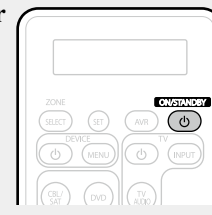

También puede poner la alimentación en espera pulsando **ON/STANDBY** en la unidad principal.

❑ Cuando la alimentación se pone en espera

Pulse **ON/STANDBY**.

[Indicador STANDBY en modo de espera]

- Modo de espera normal : Rojo
- Si "HDMI Control" (🔗 página 117) está configurado en "Activado": Naranja
- Si "Control de IP" (🔗 página 131) está configurado en "Siempre encendido": Naranja

Selección de la fuente de entrada

Pulse el botón selector de la fuente de entrada (**CBL/SAT, DVD, Blu-ray, AUX1, M-XP, TUNER, GAME, AUX2, PHONO, iPod/USB, MEDIA PLAYER, CD, NETWORK o INTERNET RADIO**) que desea reproducir.

Se puede seleccionar directamente la fuente de entrada deseada.

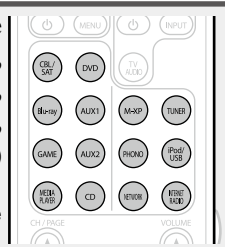

También puede realizar la siguiente operación para seleccionar una fuente de entrada.

❑ Selección de la fuente de entrada con la unidad principal

Gire **INPUT SELECTOR**.

- Al girar la rueda **INPUT SELECTOR** cambia la fuente de entrada, según se muestra a continuación.

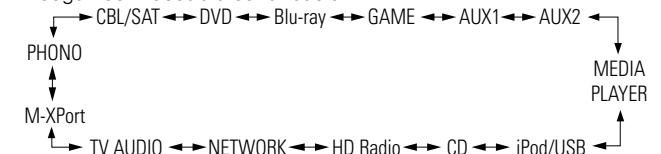

Ajuste del volumen principal

Utilice **VOLUME ▲▼** para ajustar el volumen.

- El método de visualización del volumen varía en función del ajuste de volumen en “Escala” (véase [página 112](#)).

❑ Cuando el ajuste “Escala” (véase [página 112](#)) es “0 – 98”

[Intervalo de ajuste] 0.0 0.5 – 98.0

❑ Cuando el ajuste “Escala” (véase [página 112](#)) es “–79.5dB – 18.0dB”

[Intervalo de ajuste] --- -- -79.5dB – 18.0dB

- El intervalo de variables depende de la señal de entrada y la configuración del nivel de canal.



El volumen principal se puede ajustar girando la rueda **VOLUME** en la unidad principal.

Interrupción temporal del sonido

Pulse **MUTE** .

- El indicador “MUTE” de la pantalla parpadea.
- aparece en la pantalla del televisor.



- El sonido se reduce al nivel establecido en el menú “Nivel silenciam.” (véase [página 112](#)).
- Para cancelar, vuelva a pulsar **MUTE** . La función de silenciamiento también puede cancelarse ajustando el volumen principal.

Reproducción Blu-ray Disc/DVD

A continuación se describe el procedimiento para reproducir Blu-ray Disc/DVD.

1 Prepare la reproducción.

- ① Encienda la alimentación de la televisión, el subwoofer y el reproductor.
- ② Configure la entrada de televisión en esta unidad.
- ③ Cargue el disco en el reproductor.

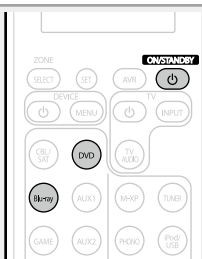

2 Pulse **ON/STANDBY** para encender la unidad.

3 Pulse **Blu-ray** o **DVD** para cambiar a una fuente de entrada del dispositivo usado en la reproducción.

4 Inicie la reproducción del reproductor Blu-ray Disc o DVD.

- Realice la configuración necesaria en el reproductor (configuración de idioma, subtítulos, etc.) de antemano.

Reproducción de un Super Audio CD

A continuación se describe el procedimiento para usar un Super Audio CD.

1 Prepare la reproducción.

- ① Encienda el subwoofer y el reproductor.
- ② Cargue el disco en el reproductor.



2 Pulse **ON/STANDBY** para encender la unidad.

3 Realice los ajustes del menú “Asignación entrada” (véase [página 122](#)).

Asigne los conectores HDMI para la fuente de entrada (por ejemplo, DVD).

4 Pulse el botón selector de la fuente de entrada (por ejemplo, DVD) para cambiar una fuente de entrada asignada en el paso 3 - ①.

5 Ajuste el modo de entrada de audio en “Automática” mediante el menú “Modo entrada” (véase [página 124](#)).

- El ajuste predeterminado de “Modo entrada” es “Automática”.

6 Inicie la reproducción del componente conectado a esta unidad.

El indicador **DSD** se ilumina en la pantalla.



Cuando se reproduce Super Audio CD, las señales DSD se convierten en señales PCM que, a continuación, se convierten en señales analógicas.

Reproducción desde un iPod

Puede utilizar el cable USB suministrado con el iPod para conectar el iPod al puerto iPod/USB de la unidad para escuchar la música que tenga almacenada.

Para obtener información sobre los modelos de iPod que se pueden reproducir con esta unidad, consulte "Conexión de un iPod o un dispositivo de memoria USB al puerto iPod/USB" ([ícono página 20](#)).

Audición de música en un iPod

Los modos de visualización del iPod incluyen el "Modo directo" y el "Modo remoto".

De forma predeterminada, está configurado el "Modo directo", en el cual hace funcionar directamente el iPod mientras ve su pantalla.

Para cambiar al "Modo remoto", en el cual realiza las operaciones mientras se muestra la información del iPod en la pantalla de la TV, consulte "Configuración del "Modo remoto" (Modo Funcionamiento)" ([ícono página 40](#)).

1 Con el cable USB que se entrega con el iPod, conecte el iPod al puerto iPod/USB ([ícono página 20](#)).

2 Pulse **ON/STANDBY**  para encender la unidad.

3 Pulse **iPod/USB** para cambiar la fuente de entrada a "iPod/USB". En la pantalla de la unidad se muestra la indicación "Remote iPod".

- No se muestra nada en la pantalla de la TV.

4 Utilice el iPod directamente mientras ve como su pantalla reproduce música.

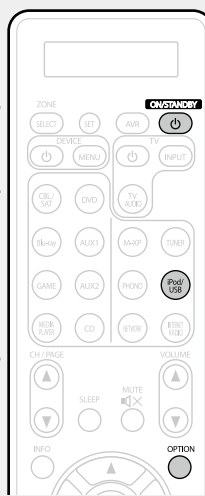

Enviar música almacenada en un iPhone, iPod touch, o iPad directamente a la unidad

([ícono página 75](#))

Reproducir música de iTunes con esta unidad

([ícono página 75](#))

Operaciones disponibles a través del botón OPTION

Pulse el botón **OPTION** para ver un menú de funciones que se puede utilizar en la pantalla de la TV. Seleccione la función que desee utilizar de este menú. Puede encontrar y utilizar fácilmente la función deseada.

Configuración del "Modo remoto" (Modo Funcionamiento) ([ícono página 40](#))

Realización de una reproducción repetida (Repetir) ([ícono página 41](#))

Realización de una reproducción aleatoria (Aleatoria) ([ícono página 41](#))

❑ Configuración del “Modo remoto” (Modo Funcionamiento)

En este modo, se muestran en la pantalla de la TV varias listas y pantallas durante la reproducción en el iPod.

En esta sección se describen los pasos a seguir para reproducir pistas con el iPod en “Modo remoto”.

1 Pulse **iPod/USB** para cambiar la fuente de entrada a “iPod/USB”.

2 Pulse **OPTION**.

Se muestra la pantalla del menú de opciones.

3 Seleccionar “Modo Funcionamiento”, y después pulse **ENTER**.

Se muestra la pantalla “Modo Funcionamiento”.

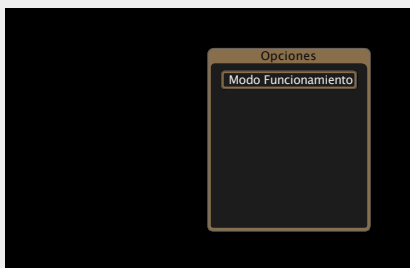

4 Utilice **◀ ▶** para seleccionar “Modo remoto”, y después pulse **ENTER**.

Se mostrará la pantalla del iPod.



- Se muestran caracteres, números y ciertos símbolos en inglés. Los caracteres incompatibles se sustituyen por un “.” (punto).
- Las operaciones disponibles en el “Modo directo” y el “Modo remoto” aparecen en la lista siguiente.

Modo de visualización		Modo directo	Modo remoto
Archivos reproducibles	Archivo de música	✓	✓
	Archivo de vídeo	*	
Botones activos	Mando a distancia (esta unidad)	✓	✓
	iPod	✓	

* Sólo se reproduce el sonido.

5 Utilice **△▽** para seleccionar el elemento y, a continuación, pulse **ENTER** o **▶** para seleccionar el archivo que desea ver.

6 Pulse **ENTER**, **▶** o **▶▶**.
Comienza la reproducción.

❑ Ajuste de la calidad del sonido (M-DAX)

Ajuste esta opción en “M-DAX” ([véase página 111](#)) en el menú.

Puede utilizar la función “M-DAX” para volver a un estado cercano al audio antes de la compresión y corregir los graves para disfrutar de una mejor experiencia de reproducción. El ajuste predeterminado es “Desactivado”.

❑ Cambio de la duración de la visualización de la pantalla

Ajuste esta opción en “Pantalla de audio” ([véase página 120](#)) en el menú. El ajuste predeterminado es “30s”.

Pulse **△▽◀▶** mientras la pantalla está apagada para volver a la pantalla original.

❑ Cambio de la visualización de la pantalla

En el Modo remoto, pulse **STATUS** en la unidad principal durante la reproducción.

Cada vez que se pulsa el botón, la pantalla alterna entre título de la pista, nombre del artista y título del álbum, etc.

NOTA

- Dependiendo del tipo de iPod y la versión del software que se utilice, puede no ser posible utilizar ciertas funciones.
- Tenga en cuenta que marantz no aceptará ninguna responsabilidad por cualquier problema surgido de los datos de un iPod al usarse la unidad conjuntamente con el iPod.

Realización de una reproducción repetida (Repetir)

1 Pulse **OPTION** cuando se encuentre en Modo remoto. Se muestra la pantalla del menú de opciones.

2 Utilice $\Delta \nabla$ para seleccionar “Repetir” y, a continuación, pulse **ENTER**.

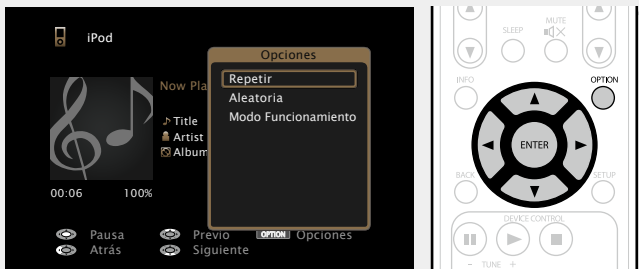

3 Utilice $\triangleleft \triangleright$ para seleccionar el modo de reproducción repetida.



• Cada vez que pulse $\triangleleft \triangleright$, la configuración cambia como se indica a continuación.

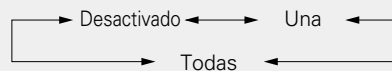

Desactivado El modo de reproducción repetida queda anulado.

Una Un archivo en reproducción no deja de repetirse.

Todas Se repite la reproducción de todos los archivos de la carpeta que se está reproduciendo en este momento.

4 Pulse **ENTER**.
Vuelve a aparecer la pantalla de reproducción.

Realización de una reproducción aleatoria (Aleatoria)

1 Pulse **OPTION** cuando se encuentre en Modo remoto. Se muestra la pantalla del menú de opciones.

2 Utilice $\Delta \nabla$ para seleccionar “Aleatoria” y, a continuación, pulse **ENTER**.

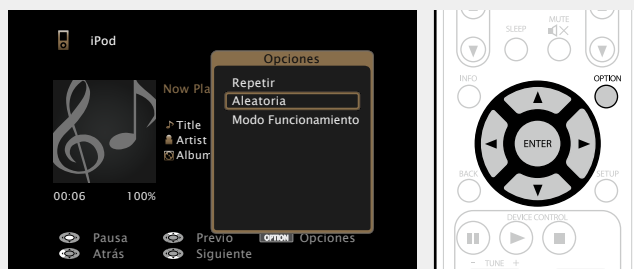

3 Utilice $\triangleleft \triangleright$ para seleccionar el modo de reproducción aleatoria.

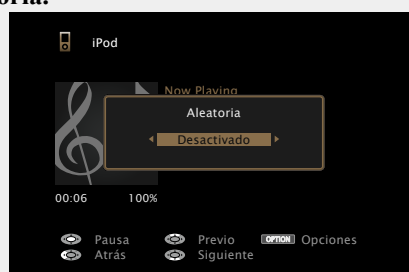

• Cada vez que pulse $\triangleleft \triangleright$, la configuración cambia como se indica a continuación.

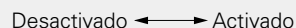

Desactivado Desactivar la reproducción aleatoria.

Activado Activar la reproducción aleatoria.

4 Pulse **ENTER**.
Vuelve a aparecer la pantalla de reproducción.



La reproducción aleatoria selecciona al azar de entre todas las pistas una pista para reproducir cada vez que finaliza la anterior. Por lo tanto, puede que la misma pista se reproduzca de forma consecutiva.

Botones del manejo de iPod

Botones de manejo	Función
CH/PAGE $\Delta \nabla$	Búsqueda de página
INFO	Visualización de información como el nombre de la fuente, el volumen y el nombre del modo de sonido
OPTION	Cambio de Modo Remoto /directo / Reproducción repetir / Reproducción aleatoria
$\Delta \nabla \triangleleft \triangleright$	Manejo del cursor / Búsqueda automática (localización, $\Delta \nabla$) / Búsqueda manual (mantener pulsado, $\Delta \nabla$)
ENTER (Pulsar y soltar)	Introducir
ENTER (mantener pulsado)	Parada
BACK	Volver
SETUP	Configuración
II	Pausa
▶	Reproducción / Pausa
■	Parada
I◀◀▶▶I	Búsqueda automática (localización)
◀◀▶▶ (mantener pulsado)	Búsqueda manual (retroceso rápido/avance rápido)



Reproducción desde un dispositivo de memoria USB

Reproducción de música o archivos de imágenes fijas (JPEG) grabados en un dispositivo de memoria USB.

Información importante

- Sólo es posible utilizar dispositivos de memoria USB que cumplen con las normas de clase de almacenamiento masivo y MTP (protocolo de transferencia de medios) en la unidad.
- Esta unidad es compatible con dispositivos de memoria USB en formato "FAT16" o "FAT32".
- Esta unidad es compatible con archivos MP3 que cumplen con las normas "MPEG-1 Audio Layer-3".
- Los tipos de archivo que esta unidad puede reproducir y las especificaciones se muestran a continuación.

[Tipos de archivo compatibles]

Tipos de archivo compatibles	Dispositivos de memoria USB *1
WMA (Windows Media Audio)	✓*2
MP3 (MPEG-1 Audio Layer-3)	✓
WAV	✓
MPEG-4 AAC	✓*3
FLAC (Free Lossless Audio Codec)	✓
JPEG	✓

*1 Dispositivo de memoria USB

- Esta unidad es compatible con las normas MP3 ID3-Tag (Ver. 2).
- Esta unidad puede mostrar las imágenes incrustadas mediante MP3 ID3-Tag Ver. 2.3 ó 2.4.
- Esta unidad es compatible con etiquetas META de WMA.
- Si el tamaño de imagen (píxeles) de la carátula de un álbum supera 500 x 500 (WMA/MP3/WAV/FLAC) o 349 x 349 (MPEG-4 AAC), cabe la posibilidad de que la música no se reproduzca correctamente.
- Longitud en bits de cuantificación del formato WAV: 16 bits.
- Longitud en bits de cuantificación del formato FLAC: 16 o 24 bits.

*2 Los archivos con protección de derechos de autor se pueden reproducir en algunos reproductores portátiles compatibles con MTP.

*3 En esta unidad sólo es posible reproducir archivos que no tienen protección de copyright. El contenido descargado desde sitios pagados de Internet tiene protección de copyright. Asimismo, los archivos que se codifican en formato WMA al ser copiados desde un CD, etc., a un ordenador, pueden tener protección de copyright dependiendo de la configuración del PC.

NOTA

Los tipos de archivo que esta unidad no admite no se muestran.

[Formatos compatibles]

	Frecuencia de muestreo	Velocidad en bits	Extensión
WMA (Windows Media Audio)	32/44,1/48 kHz	48 – 192 kbps	.wma
MP3 (MPEG-1 Audio Layer-3)	32/44,1/48 kHz	32 – 320 kbps	.mp3
WAV	32/44,1/48 kHz	–	.wav
MPEG-4 AAC	32/44,1/48 kHz	16 – 320 kbps	.aac/ .m4a/ .mp4
FLAC (Free Lossless Audio Codec)	32/44,1/48/88,2/96 kHz	–	.flac
ALAC (Apple Lossless Audio Codec) *	32/44,1/48/88,2/96 kHz	–	.m4a

* Copyright [2012] [D&M Holdings, Inc.]

Con licencia de Apache, versión 2.0 (la "Licencia"); no puede utilizar este archivo salvo de conformidad con la Licencia. Puede obtener una copia de la Licencia en <http://www.apache.org/licenses/LICENSE-2.0>

☐ Número máximo de archivos y carpetas reproducibles

Los límites en el número de carpetas y archivos que esta unidad puede mostrar son los siguientes.

Elemento	Medios	Dispositivos de memoria USB
Capacidad de la memoria		FAT16 : 2 GB, FAT32 : 2 TB
Número de niveles del directorio de carpetas *1		8 niveles
Número de carpetas		500
Número de archivos *2		5000

*1 El número limitado incluye la carpeta raíz.

*2 El número de archivos admitidos puede variar en función de la capacidad del dispositivo de memoria USB y del tamaño de los archivos.

Reproducción de archivos almacenados en dispositivos de memoria USB

1 Conecte el dispositivo de memoria USB al puerto iPod/USB (ver página 20).

2 Pulse iPod/USB para cambiar la fuente de entrada a “iPod/USB”.



3 Utilice Δ / ∇ para seleccionar el elemento o carpeta que desea buscar y, a continuación, pulse ENTER o \triangleright .

4 Utilice Δ / ∇ para seleccionar el archivo y, a continuación, pulse ENTER, \triangleright o \blacktriangleright . Comienza la reproducción.

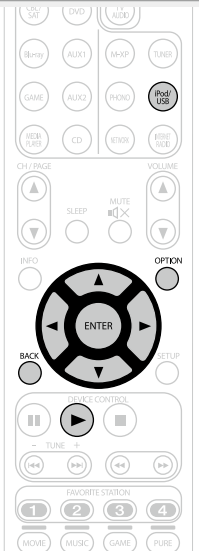

Ajuste de la calidad del sonido (M-DAX)

Ajuste esta opción en “M-DAX” (ver página 111) en el menú.

Puede utilizar la función “M-DAX” para volver a un estado cercano al audio antes de la compresión y corregir los graves para disfrutar de una mejor experiencia de reproducción. El ajuste predeterminado es “Desactivado”.

Volver a la pantalla anterior

Pulse \triangleleft o BACK.

Cambio de la duración de la visualización de la pantalla

Ajuste esta opción en “Pantalla de audio” (ver página 120) en el menú. El ajuste predeterminado es “30s”.

Pulse Δ / ∇ / \triangleleft \triangleright mientras la pantalla está apagada para volver a la pantalla original.



- Cuando un archivo de música MP3 incluye datos Album Art, se puede visualizar la carátula del álbum durante la reproducción del archivo.
- Si el dispositivo de memoria USB se divide en varias particiones, solo se reproduce la primera partición.

NOTA

- marantz declina toda responsabilidad por cualquier problema que pueda surgir con los datos de un dispositivo de memoria USB cuando se utilice esta unidad con un dispositivo de memoria USB.
- Los dispositivos de memoria USB no funcionan si se los conecta a través de un concentrador USB.
- marantz no garantiza el funcionamiento de todos los dispositivos de memoria USB ni que éstos reciban energía. Al utilizar un disco duro portátil USB que pueda recibir alimentación de un adaptador de CA, se recomienda el uso de dicho adaptador de corriente.
- No es posible conectar ni utilizar un ordenador a través del puerto iPod/USB de esta unidad mediante un cable USB.

Operaciones disponibles a través del botón OPTION

Pulse el botón **OPTION** para ver un menú de funciones que se puede utilizar en la pantalla de la TV. Seleccione la función que desee utilizar de este menú. Puede encontrar y utilizar fácilmente la función deseada.

Búsqueda de contenido con palabras clave (Búsqueda de texto) (ver página 71)

Realización de una reproducción repetida (Repetir) (ver página 72)

Realización de una reproducción aleatoria (Aleatoria) (ver página 72)

Reproducción de música y de una imagen favorita a la vez (Ver imagen) (ver página 74)

Reproducción de imágenes fijas en orden secuencial (Presentación) (ver página 74)

❑ Botones de manejo del dispositivo de memoria USB

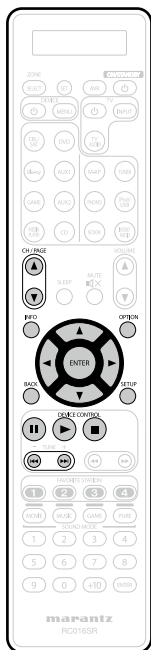

Botones de manejo	Función
CH/PAGE ▲▼	Búsqueda de página
INFO	Visualización de información como el nombre de la fuente, el volumen y el nombre del modo de sonido
OPTION	Búsqueda de texto / Reproducción repetir / Reproducción aleatoria / Ver imagen / Presentación
△▽◀▶	Manejo del cursor / Búsqueda automática (localización, △▽)
ENTER (Pulsar y soltar)	Introducir
ENTER (mantener pulsado)	Parada
BACK	Volver
SETUP	Configuración
II	Pausa
▶	Reproducción / Pausa
■	Parada
◀◀▶▶	Búsqueda automática (localización)

Recepción de emisoras de HD Radio

Para las conexiones de antena, consulte “Conexión de un receptor HD Radio” ([ícono página 23](#)).

Información importante

Utilización del receptor HD Radio™

Las emisoras de HD Radio ofrecen una calidad de sonido mejor que las emisiones FM/AM convencionales. También es posible recibir servicios de datos y seleccionar emisiones de entre ocho programas de multidifusión.

La Tecnología HD Radio aporta un sonido de calidad superior a las emisiones convencionales y permite la recepción de servicios de datos. services.

Digital Sound

- Sonido digital con calidad de CD. La tecnología HD Radio permite emitir las emisoras de radio local con un sonido de señal digital muy nítido. Las emisoras AM suenan como las emisoras de FM de hoy en día, y las emisiones en FM suenan como un CD.

PSD

- Datos de servicio de programa: Mejora todavía más la experiencia de la tecnología HD Radio. Ofrece información como el nombre de la canción, el intérprete, las identificaciones de la emisora y otros datos de interés.

HD2/HD3

- Además de las emisoras tradicionales de radio hay emisoras FM locales. Estos canales HD2/HD3 permiten acceder a música nueva y original, y se adentran en géneros tradicionales.



Tecnología HD Radio fabricada bajo licencia de iBiquity Digital Corporation. Patentes en EE. UU. y otros países. HD Radio™ y los logotipos HD, HD Radio y “Arc” son marcas comerciales patentadas de iBiquity Digital Corp.

Si desea obtener más información sobre la tecnología HD Radio, visite “www.hdradio.com/”.

Cómo llevar a cabo la sintonización

Los modos para recibir las emisiones en FM consisten en el modo “Automático”, que busca automáticamente las emisoras disponibles, y el modo “Manual”, que le permite sintonizarlas mediante los botones para cambiar la frecuencia. El ajuste predeterminado es “Automático”. También puede utilizar “Ajuste directo” para llevar a cabo la sintonización introduciendo directamente la frecuencia.

En el modo “Automático”, no puede sintonizar emisoras de radio si la recepción no es buena. Si se da el caso, utilice el modo “Manual” o “Ajuste directo” para llevar a cabo la sintonización.

Recepción de emisoras de HD Radio

- 1** Pulse **TUNER** que cambie la fuente de entrada en “HD Radio”.

[Pantalla de TV]



[Visualización de esta unidad]

01 FM 87.50MHz "

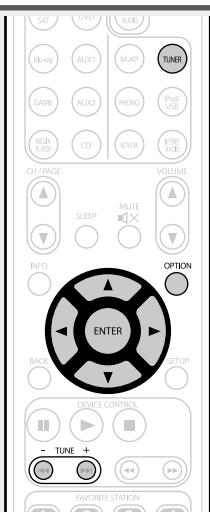

- 2** Pulse **OPTION**.

Se muestra la pantalla del menú de opciones.

- 3** Utilice \triangle / ∇ para seleccionar “Banda” y, a continuación, pulse **ENTER**.

Se mostrará la pantalla de la Banda.

[Pantalla de TV]

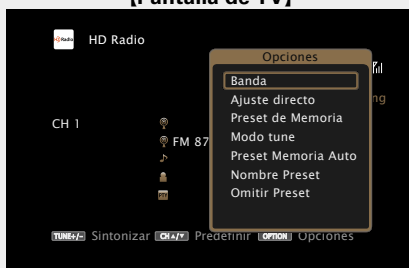

[Visualización de esta unidad]

*OPTION
Band "

- 4** Pulse \triangleleft / \triangleright para seleccionar “FM” o “AM”, y después pulse **ENTER**.

[Pantalla de TV]



[Visualización de esta unidad]

Band : " FM "

FM Para escuchar emisiones en FM.

AM Para escuchar emisiones en AM.

- 5** Pulse **TUNE +** o **TUNE -** para seleccionar la emisora que quiere escuchar.

Se realiza la exploración hasta que se encuentra una emisora de radio disponible. Cuando se encuentra una emisora de radio, la exploración se detiene automáticamente y se sintoniza.



- Si no es posible sintonizar la emisora deseada mediante la función de sintonización automática, sintonícela manualmente.
- Para sintonizar emisoras manualmente, pulse y mantenga pulsado **TUNE +** o **TUNE -** para hacer que la frecuencia cambie continuamente.

- Cambio de la duración de la visualización de la pantalla**

Ajuste esta opción en “Pantalla de audio” ([véase página 120](#)) en el menú. El ajuste predeterminado es “30s”.

Pulse \triangleleft / \triangleright mientras la pantalla está apagada para volver a la pantalla original.

- Añadir al botón FAVORITE STATION**

([véase página 73](#))

Operaciones disponibles a través del botón OPTION

Pulse el botón **OPTION** para ver un menú de funciones que se puede utilizar en la pantalla de la TV. Seleccione la función que desee utilizar de este menú. Puede encontrar y utilizar fácilmente la función deseada.

- Sintonización mediante la introducción de la frecuencia de radio (Ajuste directo)**

([véase página 48](#))

- Presintonización de la emisora actual (Preset de Memoria)**

([véase página 50](#))

- Cambio del modo de sintonización (Modo tune)**

([véase página 47](#))

- Sintonización de emisoras de radio y presintonización automática (Preset Memoria Auto)**

([véase página 49](#))

- Indique un nombre para la emisora guardada en memoria (Nombre Preset)**

([véase página 51](#))

- Omisión de las emisoras presintonizadas (Omitir Preset)**

([véase página 52](#))

❑ Cambio del modo de sintonización (Modo tune)

Puede cambiar el modo de sintonización a emisiones en FM/AM.

1 Pulse **TUNER** que cambia la fuente de entrada en “HD Radio”.

2 Pulse **OPTION**.

Se muestra la pantalla del menú de opciones.

3 Utilice \triangle / ∇ para seleccionar “Modo tune” y, a continuación, pulse **ENTER**.

[Pantalla de TV]



[Visualización de esta unidad]

*OPTION
Tune Mode

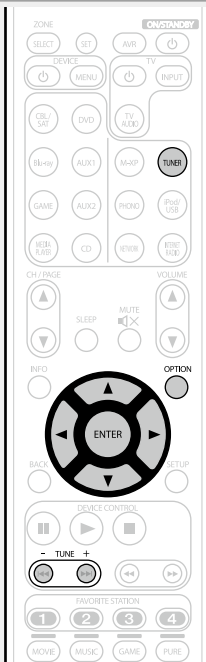

4 Utilice \triangleleft / \triangleright para seleccionar el modo de sintonización y, a continuación, pulse **ENTER**.

[Pantalla de TV]



[Visualización de esta unidad]

Mode: Auto

Automático La emisora se sintoniza automáticamente.

HD-Automático La emisora de HD Radio se sintoniza automáticamente.

Análogica-Auto Las emisoras analógica y HD Radio analógica se sintonizan automáticamente.

Manual La emisora se sintoniza manualmente.

Análogica-Manual Las emisoras analógica y HD Radio analógica se sintonizan manualmente.



Para sintonizar emisoras manualmente, pulse y mantenga pulsado **TUNE +** o **TUNE -** para hacer que la frecuencia cambie continuamente.

❑ Selección de programas de audio

La tecnología HD Radio permite a las emisoras emitir múltiples servicios de datos y programas de audio en los canales HD2 / HD3 / HD4.

1 Seleccione el modo de sintonización (“HD-Automático”, “Automático” o “Manual”).

2 Pulse el botón **TUNE +** o **TUNE -** para sintonizar el canal multidifusión que desee.

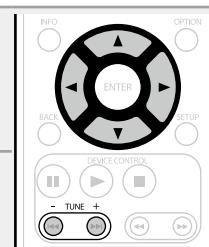

- Si la emisora que se está sintonizando tiene varios programas de audio, en la pantalla se muestra la indicación “HD1”. Si solo hay un programa de audio, por el contrario, se mostrará la indicación “HD”.
- Cuando la unidad recibe canales multidifusión, el número del programa multidifusión (HD2) se muestra a la derecha del nombre de la emisora.

NOTA

- Esta función no está disponible en las emisoras de HD Radio AM porque no pueden emitir canales multidifusión.
- Si no se pueden recibir datos de audio digital una vez seleccionada la emisora, o cuando la señal sea débil, es posible que la unidad no pueda recibir los canales multidifusión.
- Si la señal de la estación es débil, podría interrumpirse la recepción del audio digital del canal multidifusión.

❑ Cambio de la duración de la visualización de la pantalla

Ajuste esta opción en “Pantalla de audio” ([ícono página 120](#)) en el menú. El ajuste predeterminado es “30s”.

Pulse \triangle / ∇ / \triangleleft / \triangleright mientras la pantalla está apagada para volver a la pantalla original.

❑ **Sintonización mediante la introducción de la frecuencia de radio (Ajuste directo)**

Puede introducir directamente la frecuencia de recepción para la sintonización.

1 Pulse **TUNER** que cambie la fuente de entrada en “HD Radio”.

2 Pulse **OPTION**.

Se muestra la pantalla del menú de opciones.

3 Utilice \triangle ∇ para seleccionar “Ajuste directo” y, a continuación, pulse **ENTER**.

Se muestra la pantalla del sintonizador directo y “-” parpadea en la pantalla.

[Pantalla de TV]

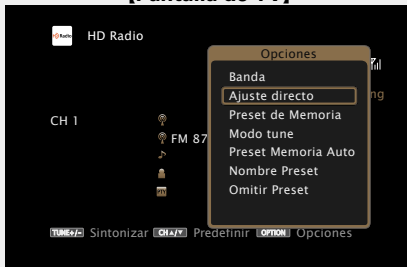

[Visualización de esta unidad]

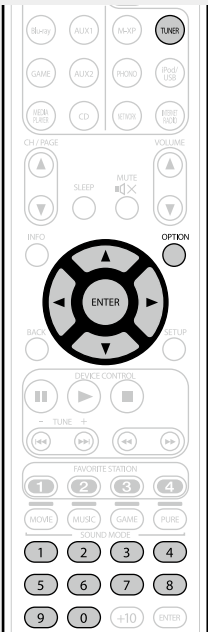
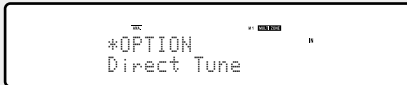

4 Utilice \triangle ∇ o 0 – 9 para seleccionar un número y pulse \triangleright .

Se muestra la pantalla donde puede introducir la frecuencia.

[Pantalla de TV]



[Visualización de esta unidad]



• Si se pulsa \triangleleft , la entrada inmediatamente anterior se anula.

5 Repita el paso 4 e introduzca la frecuencia de la emisora de radio que quiere escuchar.

6 Al finalizar la configuración, pulse **ENTER**.

La frecuencia predeterminada está sintonizada.

Presintonización de emisoras

☐ Sintonización de emisoras de radio y presintonización automática (Preset Memoria Auto)

Puede presintonizar un máximo de 56 emisoras.

Si se realiza el proceso "Preset Memoria Auto" después de una "Preset de Memoria", se borrarán las emisoras guardadas en la "Preset de Memoria".

1 Pulse **TUNER** que cambie la fuente de entrada en "HD Radio".

2 Pulse **OPTION**.
Se muestra la pantalla del menú de opciones.

3 Utilice Δ / ∇ para seleccionar "Preset Memoria Auto" y, a continuación, pulse **ENTER**.

[Pantalla de TV]

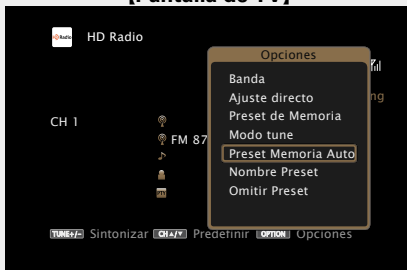

[Visualización de esta unidad]

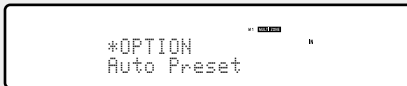

4 Pulse **ENTER**.
La unidad empieza a sintonizar automáticamente emisoras de radio y las presintoniza.

[Pantalla de TV]



[Visualización de esta unidad]

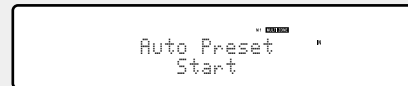

• Cuando se ha finalizado la presintonización, se muestra "Finalizado" durante unos 5 segundos y se apaga la pantalla del menú de opciones.

Presintonización de la emisora actual (Preset de Memoria)

Puede presintonizar sus emisoras de radio favoritas para luego sintonizarlas fácilmente. Puede presintonizar un máximo de 56 emisoras.

1 Sintonice la estación emisora que desea presintonizar.

2 Pulse **OPTION**.

Se muestra la pantalla del menú de opciones.

3 Utilice $\Delta \nabla$ para seleccionar "Preset de Memoria" y, a continuación, pulse **ENTER**.

Se muestra la lista de canales ya presintonizados.

[Pantalla de TV]



[Visualización de esta unidad]

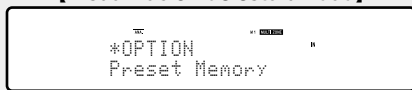

[Pantalla de TV]

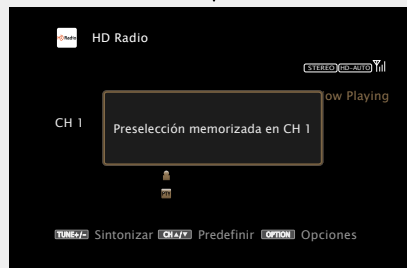

[Visualización de esta unidad]

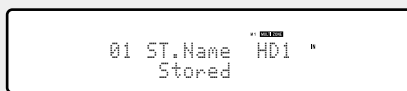
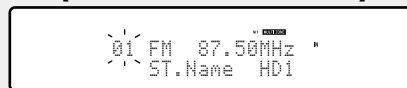

Los números de los canales de las emisoras configurados como "Omitir Preset" ([véase página 52](#)) se muestran en gris, pero estas emisoras se pueden presintonizar. Cuando se presintonizan los números de los canales en gris, éstos se destacan y la opción "Omitir Preset" cambia a "Activado".

4 Utilice $\Delta \nabla$ o **0 - 9** para seleccionar el canal que quiere presintonizar y, a continuación, pulse **ENTER**.

La emisora actual que se ha presintonizado.

- Para presintonizar otras emisoras, repita los pasos 1 a 4.

Canal	Ajustes predeterminados
1 - 8	87,50 / 87,90 / 89,10 / 93,30 / 97,90 / 98,10 / 98,90 / 100,10 MHz
9 - 16	101,90 / 102,70 / 107,90 / 90,10 / 90,10 / 90,10 / 90,10 / 90,10 MHz
17 - 24	530 / 600 / 930 / 1000 / 1120 / 1210 / 1400 / 1710 kHz
25 - 32	90,10 / 90,10 / 90,10 / 90,10 / 90,10 / 90,10 / 90,10 / 90,10 / 90,10 MHz
33 - 40	90,10 / 90,10 / 90,10 / 90,10 / 90,10 / 90,10 / 90,10 / 90,10 / 90,10 / 90,10 MHz
41 - 48	90,10 / 90,10 / 90,10 / 90,10 / 90,10 / 90,10 / 90,10 / 90,10 / 90,10 / 90,10 / 90,10 MHz
49 - 56	90,10 / 90,10 / 90,10 / 90,10 / 90,10 / 90,10 / 90,10 / 90,10 / 90,10 / 90,10 / 90,10 / 90,10 MHz

Recepción de emisoras presintonizadas

Utilice **CH/PAGE** $\Delta \nabla$ o **0 - 9** para seleccionar el canal presintonizado que desee.

[Visualización de esta unidad]

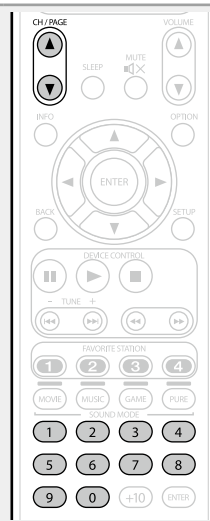
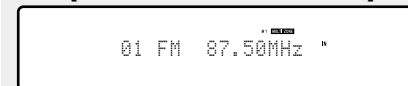

Indique un nombre para la emisora guardada en memoria (Nombre Preset)

Puede definir el nombre de la emisora presintonizada o cambiarlo. Se puede introducir un máximo de ocho caracteres.

1 Pulse **TUNER** que cambie la fuente de entrada en "HD Radio".

2 Pulse **OPTION**.
Se muestra la pantalla del menú de opciones.

3 Utilice $\Delta \nabla$ para seleccionar "Nombre Preset" y, a continuación, pulse **ENTER**.
Se muestra la pantalla del nombre presintonizado.

[Pantalla de TV]



[Visualización de esta unidad]

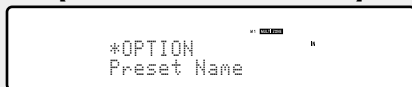

4 Utilice $\triangleleft \triangleright$ para seleccionar el grupo de emisoras al que quiere poner nombre y, a continuación, pulse **ENTER**.

Se muestra la pantalla donde puede editar el nombre presintonizado.

- Cada vez que pulse $\triangleleft \triangleright$, la configuración cambia como se indica a continuación.

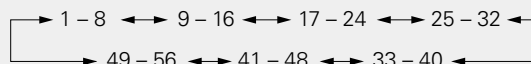

[Pantalla de TV]



[Visualización de esta unidad]



5 Utilice $\Delta \nabla$ para seleccionar la emisora a la que desea poner nombre y, a continuación, pulse **ENTER**.

[Pantalla de TV]

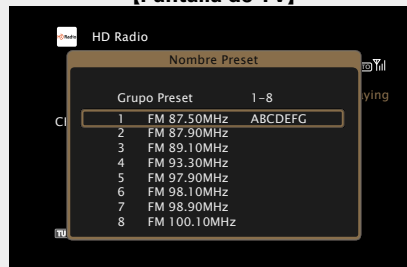

[Visualización de esta unidad]

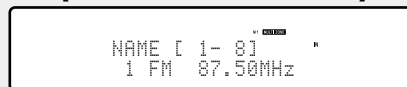

6 Utilice $\Delta \nabla$ para seleccionar una etiqueta de nombre y, a continuación, pulse **ENTER**.

Se muestra la pantalla donde puede editar el nombre presintonizado.

- Si selecciona "Predeterm.", la unidad vuelve a mostrar la frecuencia.

7 Introduzca los caracteres y, a continuación, pulse **OK**.

- Para la entrada de caracteres, consulte la [página 107](#).

8 Pulse **BACK** dos veces.
Vuelve a aparecer la pantalla de reproducción.

❑ Omisión de las emisoras presintonizadas (Omitir Preset)

Puede configurar por adelantado las emisoras que no quiere que se muestren al realizar la sintonización, por grupos o por emisoras. La opción de omisión de presintonización es útil al realizar la sintonización porque solo se muestran sus emisoras favoritas.

1 Pulse **TUNER** que cambie la fuente de entrada en “HD Radio”.

2 Pulse **OPTION**.
Se muestra la pantalla del menú de opciones.

3 Utilice Δ / ∇ para seleccionar “Omitir Preset” y, a continuación, pulse **ENTER**.
Se muestra la pantalla de omisión de presintonización.



4-1 [Para definir las emisoras que quiere omitir por grupos]

① Utilice \triangleleft \triangleright para seleccionar el grupo de emisoras que quiere que se omita.

- Cada vez que pulse \triangleleft / \triangleright , la configuración cambia como se indica a continuación.

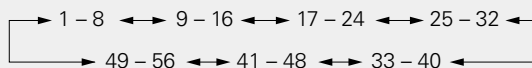

② Pulse Δ para seleccionar “Fijar * - * para omitir” y, a continuación, pulse **ENTER**.

Ninguna de las emisoras del grupo “* - *” que ha seleccionado se muestra.

(* son los números del grupo seleccionado)

③ Pulse **BACK**.

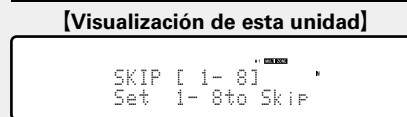

4-2 [Para definir las emisoras que quiere omitir por emisoras]

① Utilice \triangleleft \triangleright para seleccionar el grupo de emisoras que quiere que se omitan.

- Cada vez que pulse \triangleleft / \triangleright , la configuración cambia como se indica a continuación.

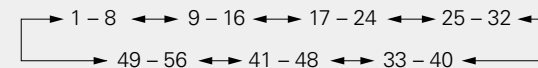

② Utilice Δ / ∇ para seleccionar la emisora que quiere que se omita.

③ Utilice \triangleleft \triangleright para seleccionar “Omitir”.

No se muestra la emisora que ha seleccionado.

④ Pulse **BACK**.

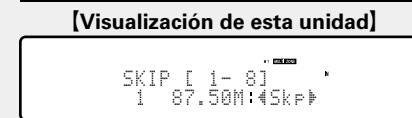

Cancelación de la omisión de presintonización

1 Mientras se muestra la pantalla de omisión de presintonización, utilice ◀ ▶ para seleccionar un grupo que contenga una emisora para la que quiera cancelar la omisión.

2 Utilice △ ▽ para seleccionar una emisora para la que quiera cancelar la omisión.

[Pantalla de TV]

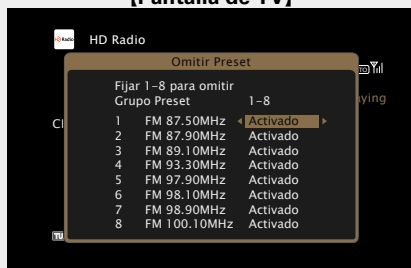

[Visualización de esta unidad]

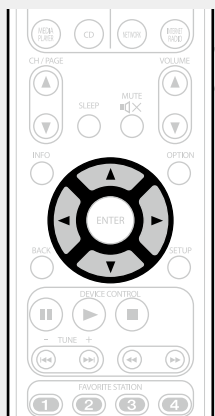
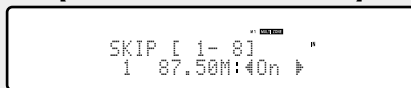

3 Utilice ◀ ▶ para seleccionar “Activado”. Se ha cancelado la omisión.

NOTA

No puede cancelar la omisión para este grupo.

Visualización de la información de recepción de HD Radio

Pulse **STATUS** en la unidad principal mientras se recibe una emisión de HD Radio.

La información de la recepción actual se muestra en la pantalla.

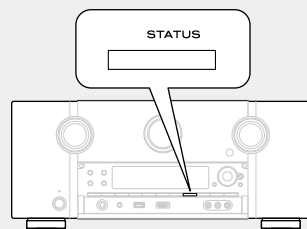

- ① Normal
- ↓
- ② Frecuencia / Intensidad de la señal
- ↓
- ③ Nombre de la emisora / Programa y tipo de programa
- ↓
- ④ Nombre del título / Nombre del intérprete
- ↓
- ⑤ Nombre del álbum / Nombre del género

NOTA

Si la señal de la emisora se debilita al recibir una emisión digital (mientras se visualizan “HD” y texto), el modo cambia automáticamente a recepción analógica (se muestra la frecuencia de recepción). Debido a ello, el “HD” y el texto pueden parpadear si el nivel de la señal de la emisora es débil e inestable.

Botones de manejo del sintonizador (receptor de HD Radio)

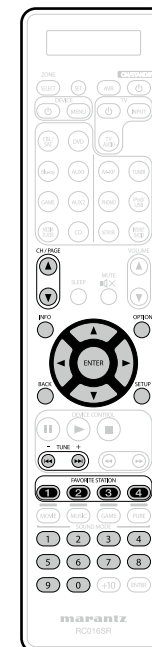

Botones de manejo	Función
CH/PAGE ▲▼	Selección de canal de presintonización
INFO	Visualización de información como el nombre de la fuente, el volumen y el nombre del modo de sonido
OPTION	Cambiar los modos sintonización / Sintonización directa de la frecuencia / Preset de Memoria / Preset Memoria Auto / Nombre Preset / Omitir Preset
△▽◀▶	Manejo del cursor
ENTER	Introducir
BACK	Volver
SETUP	Configuración
TUNE +, -	Sintonización (arriba / abajo) Cambio de multidifusión
FAVORITE STATION 1 - 4 (Pulsar y soltar)	Recuperar favoritos
FAVORITE STATION 1 - 4 (mantener pulsado)	Añadir a la lista de favoritos
0 - 9	Channel Select de presintonización (1 - 8) / Sintonización directa de la frecuencia (0 - 9)

Contenido de red

Recepción de radio Internet

El término radio Internet hace referencia a emisiones distribuidas a través de Internet. Se puede recibir emisoras de radio Internet de todo el mundo.

Información importante

Los tipos de emisoras y las especificaciones compatibles con esta unidad para las reproducciones son las siguientes.

[Tipos de emisoras reproducibles]

Tipos de archivo compatibles	Radio Internet
WMA (Windows Media Audio)	✓
MP3 (MPEG-1 Audio Layer-3)	✓

[Especificaciones de las emisoras reproducibles]

	Frecuencia de muestreo	Velocidad en bits	Extensión
WMA (Windows Media Audio)	32/44,1/48 kHz	48 – 192 kbps	.wma
MP3 (MPEG-1 Audio Layer-3)	32/44,1/48 kHz	32 – 320 kbps	.mp3

Recepción de radio por Internet

1 Prepare la reproducción.

- 1 Asegúrese de que la unidad esté conectada a internet y, a continuación, encienda la alimentación de la unidad ([véase página 27](#) “Conexión en una red doméstica (LAN)”).
- 2 Si necesita alguna configuración, realice el procedimiento de “Ajustes” ([véase página 132](#)).

2 Pulse NETWORK.

- También puede pulsar **INTERNET RADIO** para seleccionar directamente la fuente de entrada “Internet Radio”.

3 Utilice $\Delta \nabla \triangleleft \triangleright$ para seleccionar “Internet Radio”, y después pulse ENTER.

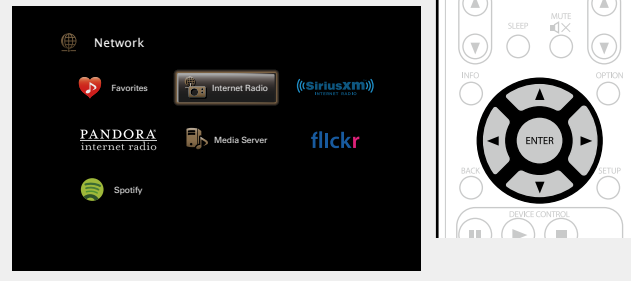

4 Utilice $\Delta \nabla$ para seleccionar el elemento que desea reproducir y, a continuación, pulse ENTER o \triangleright .

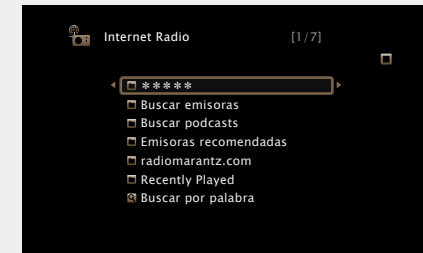

********* (Nombre del país) Muestra las emisoras de radio Internet habituales de su país.

Buscar emisoras Muestra todas las emisoras de radio Internet que esta unidad puede sintonizar.

Buscar podcasts Muestra las emisoras de radio Internet en los podcasts que esta unidad puede sintonizar.

Emisoras recomendadas Muestra las emisoras de radio Internet recomendadas.

radiomartanz.com Muestra las emisoras de radio Internet añadidas a favoritos en vTuner. Para ver las instrucciones sobre cómo añadir a favoritos en vTuner, consulte “Utilización de vTuner para añadir emisoras de radio Internet a favoritos” ([véase página 56](#)).

Recently Played Muestra las emisoras de radio Internet reproducidas recientemente. “Recently Played” puede almacenar un máximo de 20 emisoras.

Buscar por palabra Muestra las emisoras de radio Internet que se han buscado por palabra clave. Para la entrada de caracteres, consulte la [página 107](#).

5 Repita el paso 4 hasta que se visualice la lista de emisoras.

Aparece la lista de emisoras.

6 Utilice $\Delta \nabla$ para seleccionar la emisora y, a continuación, pulse ENTER o \triangleright .

La reproducción comienza cuando el almacenamiento en la memoria intermedia llega a “100%”.

❑ Ajuste de la calidad del sonido (M-DAX)

Ajuste esta opción en "M-DAX" ([ícono página 111](#)) en el menú. Puede utilizar la función "M-DAX" para volver a un estado cercano al audio antes de la compresión y corregir los graves para disfrutar de una mejor experiencia de reproducción. El ajuste predeterminado es "Desactivado".

❑ Cambio de la visualización de la pantalla

Pulse **STATUS** en la unidad principal. Cada vez que se pulsa el botón, la pantalla alterna entre el título de la pista y el nombre de la emisora, etc.

❑ Volver a la pantalla anterior

Pulse **BACK**.

❑ Cambio de la duración de la visualización de la pantalla

Ajuste esta opción en "Pantalla de audio" ([ícono página 120](#)) en el menú. El ajuste predeterminado es "30s". Pulse **ENTER** mientras la pantalla está apagada para volver a la pantalla original.



- Hay muchas emisoras de radio Internet en la red, y la calidad de los programas que transmiten, así como la velocidad de transferencia en bits de las pistas, varía considerablemente. Generalmente, mientras mayor es la velocidad en bits, más alta es la calidad de sonido; sin embargo, dependiendo de las líneas de comunicación y del tráfico del servidor, la música o las señales de audio transmitidas pueden interrumpirse. De forma inversa, una velocidad en bits baja se traduce en una calidad de sonido inferior, pero en este caso la tendencia a que el sonido se interrumpa es menor.
- Si la emisora está ocupada o no está transmitiendo, se visualiza "Servidor de emisoras lleno" o "Caída de conexión".
- En esta unidad, los nombres de carpeta y archivo pueden visualizarse como títulos. Los caracteres que no se pueden mostrar se sustituyen por "." (punto).

NOTA

El servicio de base de datos de emisoras de radio puede suspenderse sin previo aviso.

Operaciones disponibles a través del botón OPTION

Pulse el botón **OPTION** para ver un menú de funciones que se puede utilizar en la pantalla de la TV. Seleccione la función que desee utilizar de este menú. Puede encontrar y utilizar fácilmente la función deseada.

❑ **Búsqueda de contenido con palabras clave (Búsqueda de texto)** ([ícono página 71](#))

❑ **Añadir a favoritos desde el menú de opciones (Memoria de favoritos)** ([ícono página 73](#))

❑ **Reproducción de música y de una imagen favorita a la vez (Ver imagen)** ([ícono página 74](#))

❑ Reproducción de la última emisora de radio por Internet recibida

Esta unidad memoriza la última emisora de radio Internet que se ha reproducido. Si pulsa **INTERNET RADIO** para cambiar a la función de radio por Internet desde otra fuente de entrada, se reproduce la última emisora de radio Internet que ha escuchado.

Pulse INTERNET RADIO.

La fuente cambiará a "Internet Radio" y se reproducirá la última emisora de radio recibida.

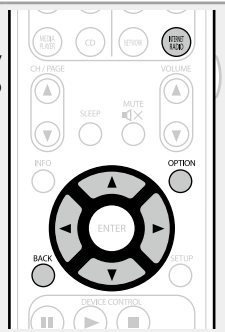

Utilización de vTuner para añadir emisoras de radio Internet a favoritos

Existen muchas emisoras de radio Internet en el mundo y esta unidad puede sintonizarlas todas, pero encontrar la que quiere escuchar puede resultar difícil porque el número de emisoras que existen es muy elevado. Si se da el caso, utilice vTuner, un sitio web de búsqueda de emisoras de radio Internet diseñado específicamente para esta unidad. Puede utilizar su PC para buscar emisoras de radio Internet y añadir las a sus favoritos. Esta unidad puede reproducir las emisoras de radio añadidas con vTuner.

1 Compruebe la dirección MAC de esta unidad (página 131).

Se muestra la pantalla donde puede editar el nombre presintonizado.

Dirección MAC: _____

- La dirección MAC es necesaria al crear una cuenta en vTuner.

2 Utilice su PC para acceder al sitio web de vTuner (<http://www.radiomarentz.com>).

Se muestra la pantalla de inicio de sesión en vTuner.

3 Introduzca la dirección MAC para esta unidad y, a continuación, haga clic en “Go”.

Se muestra la pantalla de creación de la cuenta.

4 Introduzca su dirección de correo electrónico y una contraseña de su elección.

La cuenta se ha registrado y usted ya puede iniciar sesión.

5 Introduzca la información de la cuenta (dirección de correo electrónico y contraseña) e inicie sesión.

Se muestra el menú superior de vTuner.

6 Seleccione los criterios de búsqueda (género, región, idioma, etc.) que desee.

Se muestra la lista de emisoras de radio que coinciden con los criterios.

- También puede introducir una palabra clave para buscar una emisora que quiera escuchar.

7 Seleccione la emisora de radio que desee de la lista y, a continuación, haga clic en el icono Añadir a favoritos.

Se muestra la pantalla donde puede crear un grupo de favoritos.

8 Introduzca el nombre del grupo de favoritos y, a continuación, haga clic en “Go”.

Se ha creado un nuevo grupo de favoritos que incluye la emisora de radio seleccionada.

- Las emisoras de radio añadidas a favoritos con vTuner se pueden reproducir desde “radiomarentz.com” (página 54) con esta unidad.

Botones de manejo de la radio por Internet

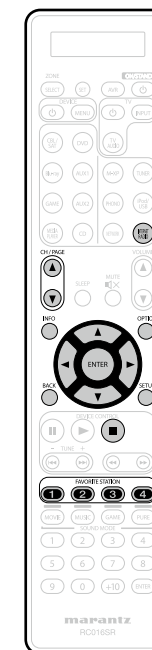

Botones de manejo	Función
INTERNET RADIO	La última emisora de radio por Internet recibida
CH/PAGE ▲▼	Búsqueda de página
INFO	Visualización de información como el nombre de la fuente, el volumen y el nombre del modo de sonido
OPTION	Búsqueda de texto / Memoria de favoritos / Ver imagen
△▽◀▶	Manejo del cursor
ENTER (Pulsar y soltar)	Introducir
ENTER (mantener pulsado)	Parada
BACK	Volver
SETUP	Configuración
■	Parada
FAVORITE STATION 1 – 4 (Pulsar y soltar)	Recuperar favoritos
FAVORITE STATION 1 – 4 (mantener pulsado)	Añadir a la lista de favoritos

Reproducción de archivos almacenados en un PC y el NAS

Esta unidad puede reproducir archivos y listas de reproducción de música (m3u, wpl) almacenados en un PC y en un almacenamiento conectado a la red (NAS) que admita DLNA.

Información importante

- La función de reproducción de audio de la red de esta unidad se conecta al servidor mediante las tecnologías que se muestran a continuación.
 - Servicio de Windows Media Player para compartir recursos a través de la red
 - Windows Media DRM10
- Los tipos de archivo que esta unidad puede reproducir y las especificaciones se muestran a continuación.

[Tipos de archivo compatibles]

Tipos de archivo compatibles	Servidor de medios *1
WMA (Windows Media Audio)	✓
MP3 (MPEG-1 Audio Layer-3)	✓
WAV	✓
MPEG-4 AAC	✓*2
FLAC (Free Lossless Audio Codec)	✓
JPEG	✓

Se necesita un servidor o software de servidor compatible con distribución en los formatos correspondientes para poder reproducir archivos de música a través de una red.

*1 Servidor de medios

- Esta unidad es compatible con las normas MP3 ID3-Tag (Ver. 2).
- Esta unidad puede mostrar las imágenes incrustadas mediante MP3 ID3-Tag Ver. 2.3 ó 2.4.
- Esta unidad es compatible con etiquetas META de WMA.
- Si el tamaño de imagen (píxeles) de la carátula de un álbum supera 500 × 500 (WMA/MP3/WAV/FLAC) o 349 × 349 (MPEG-4 AAC), cabe la posibilidad de que la música no se reproduzca correctamente.
- Longitud en bits de cuantificación del formato WAV: 16 bits.
- Longitud en bits de cuantificación del formato FLAC: 16 o 24 bits.

*2 En esta unidad sólo es posible reproducir archivos que no tienen protección de copyright.

El contenido descargado desde sitios pagados de Internet tiene protección de copyright. Asimismo, los archivos que se codifican en formato WMA al ser copiados desde un CD, etc., a un ordenador, pueden tener protección de copyright dependiendo de la configuración del PC.

NOTA

Los tipos de archivo que esta unidad no admite no se muestran.

[Especificaciones de los archivos compatibles]

	Frecuencia de muestreo	Velocidad en bits	Extensión
WMA (Windows Media Audio)	32/44,1/48 kHz	48 – 192 kbps	.wma
MP3 (MPEG-1 Audio Layer-3)	32/44,1/48 kHz	32 – 320 kbps	.mp3
WAV	32/44,1/48 kHz	–	.wav
MPEG-4 AAC	32/44,1/48 kHz	16 – 320 kbps	.aac/ .m4a/ .mp4
FLAC (Free Lossless Audio Codec)	32/44,1/48/88,2/96 kHz	–	.flac
ALAC (Apple Lossless Audio Codec) *	32/44,1/48/88,2/96 kHz	–	.m4a

* Copyright [2012] [D&M Holdings, Inc.]

Con licencia de Apache, versión 2.0 (la "Licencia"); no puede utilizar este archivo salvo de conformidad con la Licencia. Puede obtener una copia de la Licencia en <http://www.apache.org/licenses/LICENSE-2.0>

Aplicación de la configuración para compartir medios

Aquí aplicamos los ajustes para compartir archivos de música almacenados en un PC y NAS en la red.

Compartir medios almacenados en un PC

Si está utilizando un servidor de medios, asegúrese de aplicar en primer lugar esta opción.

Al utilizar Windows Media Player 12 (Windows 7)

NOTA

Lleve a cabo este procedimiento después de cambiar la visualización del panel de control a "Categoría".

- 1** En el "Panel de control" del PC, seleccione, "Red e Internet" - "Elegir grupo en el hogar y opciones de uso compartido".
- 2** Active la casilla "Transmitir por secuencias imágenes, música y vídeos a todos los dispositivos de la red doméstica" y seleccione "Elegir opciones de transmisión por secuencias de multimedia".
- 3** Seleccione "Permitido" en la lista desplegable de "AV7701".
- 4** Seleccione "Permitido" en la lista desplegable de "Programas multimedia de este equipo y conexiones remotas...".
- 5** Haga clic en "Aceptar" para finalizar.

Al utilizar Windows Media Player 11

- 1** Inicie Windows Media Player 11 en el PC.
- 2** Seleccione "Uso compartido de multimedia" en "Biblioteca".
- 3** Active la casilla "Compartir mi multimedia", seleccione "AV7701" y, a continuación, haga clic en "Permitir".
- 4** Al igual que en el paso 3, seleccione el icono del dispositivo (otros PC y dispositivos móviles) que quiera utilizar como controlador de medios y, a continuación, haga clic en "Permitir".
- 5** Haga clic en "Aceptar" para finalizar.

Compartir medios almacenados en el NAS

Cambie la configuración del NAS para permitir que esta unidad y otros dispositivos (PC y dispositivos móviles) utilizados como controladores de medios puedan acceder al NAS. Para obtener información, consulte el manual de usuario que acompaña al NAS.

Reproducción de archivos almacenados en un PC y el NAS

Siga este procedimiento para reproducir archivos de música, archivos de imagen o listas de reproducción.

1 Prepare la reproducción.

- ① Asegúrese de que la unidad esté conectada a internet y, a continuación, encienda la alimentación de la unidad (véase [página 27](#) "Conexión en una red doméstica (LAN)").
- ② Si necesita alguna configuración, realice el procedimiento de "Ajustes" (véase [página 132](#)).
- ③ Prepare el ordenador (véase Instrucciones de funcionamiento del ordenador).

2 Pulse NETWORK.

3 Utilice Δ ∇ \triangleleft \triangleright para seleccionar "Media Server", y después pulse ENTER.

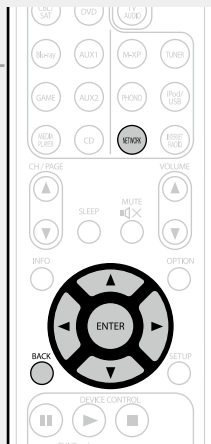
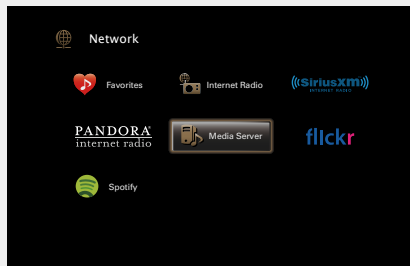

4 Utilice Δ ∇ para seleccionar el servidor incluyendo el fichero que se va a reproducir, luego pulse ENTER o \triangleright .

5 Utilice Δ ∇ para seleccionar el elemento o carpeta que desea buscar y, a continuación, pulse ENTER o \triangleright .

6 Repita el paso 4 hasta que se visualice el archivo.

7 Utilice Δ ∇ para seleccionar el archivo y, a continuación, pulse ENTER o \triangleright .

La reproducción comienza cuando el almacenamiento en la memoria intermedia llega a "100%".

❑ Ajuste de la calidad del sonido (M-DAX)

Ajuste esta opción en "M-DAX" (véase [página 111](#)) en el menú. Puede utilizar la función "M-DAX" para volver a un estado cercano al audio antes de la compresión y corregir los graves para disfrutar de una mejor experiencia de reproducción. El ajuste predeterminado es "Desactivado".

❑ Cambio de la visualización de la pantalla

Pulse **STATUS** en la unidad principal. Cada vez que se pulsa el botón, la pantalla alterna entre título de la pista, nombre del artista y título del álbum.

❑ Volver a la pantalla anterior

Pulse \triangleleft o **BACK**.

❑ Cambio de la duración de la visualización de la pantalla

Ajuste esta opción en "Pantalla de audio" (véase [página 120](#)) en el menú. El ajuste predeterminado es "30s". Pulse Δ ∇ \triangleleft \triangleright mientras la pantalla está apagada para volver a la pantalla original.



- Cuando un archivo WMA (Windows Media Audio), MP3 o MPEG-4 AAC incluye datos Album Art, se puede visualizar la carátula del álbum durante la reproducción de los archivos de música.
- Si utiliza la versión 11 o posterior de Windows Media Player, se visualizará la carátula del álbum de los archivos WMA.
- Se pueden reproducir los archivos comprimidos sin pérdida WMA Lossless si se utiliza un servidor compatible con la transcodificación, como Windows Media Player versión 11 o posterior.

NOTA

- Dependiendo del tamaño que el archivo de imagen fija (JPEG) tenga, puede tardar algunos instantes en visualizarse.
- El orden en el que se muestran las pistas/archivos depende de las especificaciones del servidor. Si debido a las especificaciones del servidor, las pistas/archivos no aparecen en orden alfabético, es posible que la búsqueda por la primera letra no funcione correctamente.

Operaciones disponibles a través del botón OPTION

Pulse el botón **OPTION** para ver un menú de funciones que se puede utilizar en la pantalla de la TV. Seleccione la función que desee utilizar de este menú. Puede encontrar y utilizar fácilmente la función deseada.

Búsqueda de contenido con palabras clave (Búsqueda de texto) (ícono [página 71](#))

Realización de una reproducción repetida (Repetir) (ícono [página 72](#))

Realización de una reproducción aleatoria (Aleatoria) (ícono [página 72](#))

Añadir a favoritos desde el menú de opciones (Memoria de favoritos) (ícono [página 73](#))

Reproducción de música y de una imagen favorita a la vez (Ver imagen) (ícono [página 74](#))

Reproducción de imágenes fijas en orden secuencial (Presentación) (ícono [página 74](#))

Botones de manejo del servidor de medios

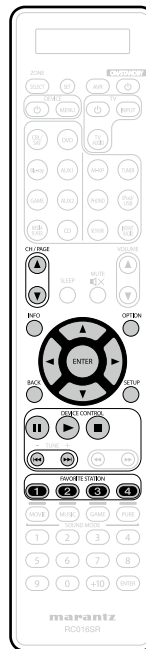

Botones de manejo	Función
CH/PAGE ▲▼	Búsqueda de página
INFO	Visualización de información como el nombre de la fuente, el volumen y el nombre del modo de sonido
OPTION	Búsqueda de texto / Reproducción repetir / Reproducción aleatoria / Memoria de favoritos / Ver imagen / Presentación
△▽◀▶	Manejo del cursor / Búsqueda automática (localización, △▽)
ENTER (Pulsar y soltar)	Introducir
ENTER (mantener pulsado)	Parada
BACK	Volver
SETUP	Configuración
II	Pausa
▶	Reproducción / Pausa
■	Parada
◀◀ ▶▶	Búsqueda automática (localización)
FAVORITE STATION 1 – 4 (Pulsar y soltar)	Recuperar favoritos
FAVORITE STATION 1 – 4 (mantener pulsado)	Añadir a la lista de favoritos

Utilización de servicios en línea

Esta unidad admite la reproducción de los servicios en línea que se muestran a continuación.

❑ **Acerca de Flickr** (👉 [página 62](#))

Flickr es un servicio para compartir fotografías en línea creado en el 2004. Puede utilizar esta unidad para ver fotografías publicadas por usuarios de Flickr. No es necesario tener una cuenta para utilizar Flickr. Para ver fotografías registradas por usted mismo, deberá tener una cuenta para cargarlas al servidor de Flickr. Para obtener más información, consulte la página principal de Flickr.

<http://www.flickr.com/>

❑ **Acerca de Pandora®** (👉 [página 64](#))

Pandora es una recomendación de música automatizada y un servicio de radio por Internet creado por el proyecto Music Genome.

Para poder escuchar Pandora necesitará una cuenta gratuita de Pandora. Si no dispone de dicha cuenta, puede crearla en www.pandora.com o desde la aplicación de Pandora para smartphone.

Deberá acceder a <http://www.pandora.com/marantz> desde su PC para asociar este equipo con una cuenta de Pandora.

❑ **Acerca de SiriusXM** (👉 [página 67](#))

Disfrute en cualquier lugar del acceso al contenido inmejorable de SiriusXM.

Ya sea en un ordenador, smartphone, tablet o Lynx Portable, disfrute en cualquier lugar del acceso al contenido inmejorable de SiriusXM.

Ya sea en su ordenador, smartphone, tablet, radio Lynx Portable o dispositivo conectado a Internet compatible, no tendrá que encontrarse en su vehículo para disfrutar de SiriusXM.

Para obtener más información, consulte la página principal de SiriusXM.

<http://www.siriusxm.com>

❑ **Acerca de Spotify** (👉 [página 69](#))

Integre en marantz todo un nuevo mundo de música. Con Spotify podrá disfrutar de acceso instantáneo a millones de canciones.

Se necesita una suscripción Premium de Spotify.

Para obtener más información, consulte la página principal de Spotify.

<http://www.spotify.com>

Visualización de fotografías en el sitio de Flickr

En Flickr es posible visualizar sólo las fotografías compartidas por usuarios particulares o bien todas las fotografías compartidas.

Visualización de fotografías compartidas por usuarios particulares

1 Prepare la reproducción.

- ① Asegúrese de que la unidad esté conectada a internet y, a continuación, encienda la alimentación de la unidad (consulte [página 27](#) "Conexión en una red doméstica (LAN)").
- ② Si necesita alguna configuración, realice el procedimiento de "Ajustes" (consulte [página 132](#)).

2 Pulse NETWORK.

3 Utilice $\Delta \nabla \triangleleft \triangleright$ para seleccionar "Flickr", y después pulse ENTER.

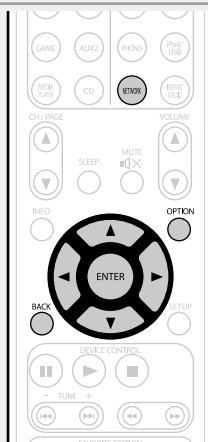
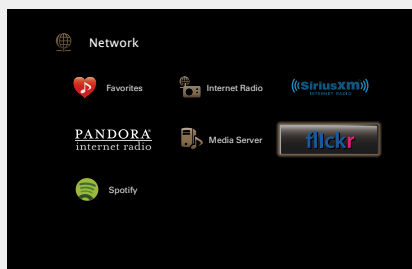

4 Utilice $\Delta \nabla$ para seleccionar "Add Flickr Contact" y, a continuación, pulse ENTER o \triangleright .

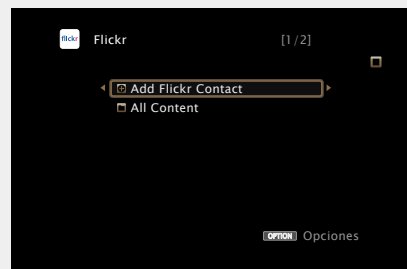

5 En "Contact", añada el nombre de pantalla (nombre de usuario que quiere ver) que desee añadir.

- Para la entrada de caracteres, consulte la [página 107](#).

6 Después de introducir el "Contact", pulse **OK**.

El nombre de pantalla se añade a "Contact" y el nombre de pantalla que ha introducido en el paso 5 se muestra en la parte superior de la pantalla de Flickr.

- Si introduce un nombre de pantalla que no existe, se mostrará el mensaje "No es posible encontrar el contacto de Flickr introducido". Compruebe e introduzca el nombre de pantalla correcto.

7 Utilice $\Delta \nabla$ para seleccionar la carpeta y, a continuación, pulse ENTER o \triangleright .

Favorites	Muestra las fotografías favoritas del usuario especificado.
Photostream	Muestra una lista de fotografías compartidas.
PhotoSets	Muestra la lista de carpetas (álbumes de fotografías).
Contacts	Muestra el nombre de pantalla utilizado por el usuario especificado en Contactos.
Remove this Contact	Elimina un usuario de los contactos de Flickr.
Add this Contact	Añade un usuario de Flickr Contact.

8 Utilice $\Delta \nabla$ para seleccionar el archivo y, a continuación, pulse ENTER o \triangleright .

Se visualizará el archivo seleccionado.

Volver a la pantalla anterior

Pulse \triangleleft o **BACK**.

Operaciones disponibles a través del botón OPTION

Pulse el botón **OPTION** para ver un menú de funciones que se puede utilizar en la pantalla de la TV. Seleccione la función que desee utilizar de este menú. Puede encontrar y utilizar fácilmente la función deseada.

Reproducción de imágenes fijas en orden secuencial (Presentación) (consulte [página 74](#))

Visualización de todas las fotografías en Flickr

1 Utilice $\triangle \nabla$ para seleccionar “All Content” y, a continuación, pulse **ENTER** o \triangleright .



2 Utilice $\triangle \nabla$ para seleccionar la carpeta y, a continuación, pulse **ENTER** o \triangleright .

Interestingness Muestra las fotografías más populares a partir de la cantidad de comentarios de los usuarios o de las veces que se han agregado como favoritas.

Recent Muestra las últimas fotografías que se han añadido.

Search by text Busca fotografías por palabra clave.

3 Utilice $\triangle \nabla$ para seleccionar el archivo y, a continuación, pulse **ENTER** o \triangleright .
Se visualizará el archivo seleccionado.

NOTA

Dependiendo del formato de archivo, puede que algunas fotografías no se puedan visualizar.

Botones de manejo de Flickr

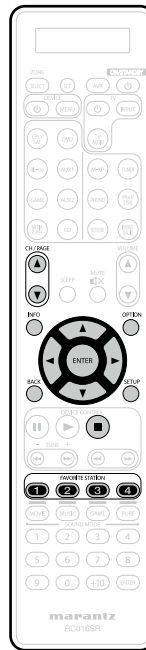

Botones de manejo	Función
CH/PAGE $\triangle \nabla$	Búsqueda de página
INFO	Visualización de información como el nombre de la fuente, el volumen y el nombre del modo de sonido
OPTION	Presentación
$\triangle \nabla \triangleleft \triangleright$	Manejo del cursor / Búsqueda automática (localización, $\triangle \nabla$)
ENTER (Pulsar y soltar)	Introducir
ENTER (mantener pulsado)	Parada
BACK	Volver
SETUP	Configuración
■	Parada
FAVORITE STATION 1 – 4 (Pulsar y soltar)	Recuperar favoritos
FAVORITE STATION 1 – 4 (mantener pulsado)	Añadir a la lista de favoritos

Cómo escuchar Pandora®

1 Prepare la reproducción.

- ① Asegúrese de que la unidad esté conectada a internet y, a continuación, encienda la alimentación de la unidad (véase [página 27](#) "Conexión en una red doméstica (LAN)").
- ② Si necesita alguna configuración, realice el procedimiento de "Ajustes" (véase [página 132](#)).
- ③ Realice el paso 4 y consiga una cuenta de Pandora.
 - Si ya tiene una cuenta de Pandora, no es necesario que cree una nueva. Use su cuenta de Pandora habitual.

2 Pulse NETWORK.

3 Utilice $\Delta \nabla \triangleleft \triangleright$ para seleccionar "Pandora", y después pulse ENTER.

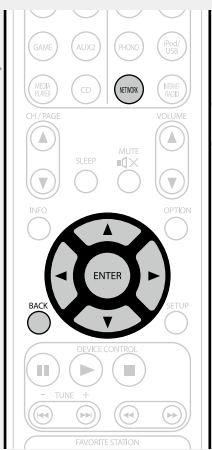
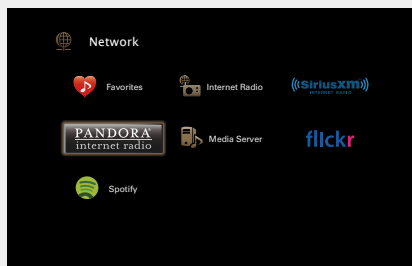

4 Si tiene una cuenta de Pandora, pulse $\Delta \nabla$ para seleccionar "Tengo una cuenta Pandora" y después pulse ENTER o \triangleright .

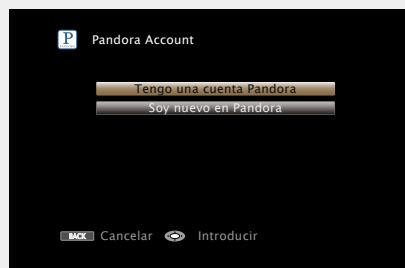

- Si no tiene una cuenta Pandora, pulse ∇ para seleccionar "Soy nuevo en Pandora". Se muestran la URL de Pandora y el código de activación. Acceda a la página web de Pandora desde el PC y registre el código de activación y la información de la cuenta que se muestran. Después, pulse ENTER.

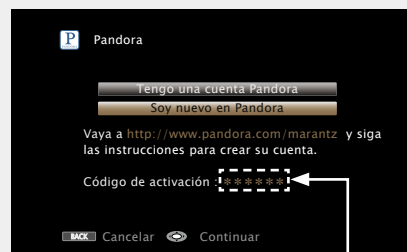

Se trata de un código de identificación requerido para registrar el producto que ha adquirido en el servicio Pandora.
Este código se usa para conseguir su cuenta.

5 Introduzca "Correo electrónico" y "Contraseña".

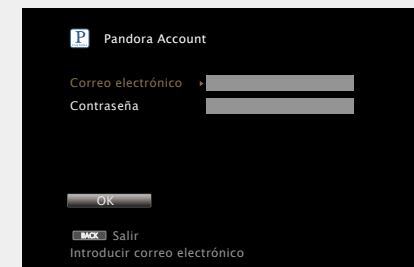

- Para la entrada de caracteres, consulte la [página 107](#).

6 Tras introducir el "Correo electrónico" y "Contraseña", seleccione "OK", luego pulse ENTER.

Si el "Correo electrónico" y "Contraseña" coinciden, el menú superior para Pandora será mostrado.

NOTA

Pulse **BACK** para cancelar la entrada. Cuando se visualice "¿Desea cancelar la entrada?", seleccione "Sí" y luego pulse **ENTER**.

Creación de una emisora nueva

Puede crear hasta 100 emisoras de radio.

1 Utilice $\Delta \nabla$ para seleccionar “New Station” y, a continuación, pulse **ENTER** o \triangleright .



2 Introduzca una pista o el nombre de un artista y, a continuación, pulse **OK**.



• Para la entrada de caracteres, consulte la [página 107](#).

3 Utilice $\Delta \nabla$ para seleccionar “Buscar por artista” o “Buscar por nombre” y, a continuación, pulse **ENTER**.

Puede buscar y visualizar una lista por pista o artista.



4 Pulse $\Delta \nabla$, seleccione un archivo (por ejemplo, D&M2) de la lista y pulse **ENTER** o \triangleright .

Al crear la emisora, se añadirá “Radio” al final del nombre de archivo (p. ej. D&M2 Radio).



• La nueva emisora reproducirá música con características similares a las del artista o la pista que haya introducido.

Escucha de una emisora existente

Utilice $\Delta \nabla$, seleccione la emisora de radio (“D&M2 Radio”) que quiera escuchar y pulse **ENTER** o \triangleright .

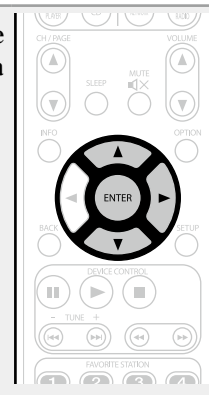
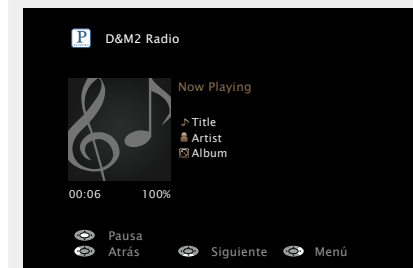

Audición aleatoria de emisoras de radio creadas

Utilice $\Delta \nabla$ para seleccionar “Quick Mix” y, a continuación, pulse **ENTER** o \triangleright .

Las emisoras de radio creadas se seleccionan de manera aleatoria y las pistas se transmiten.

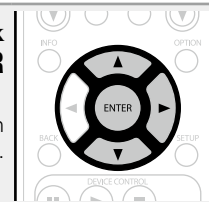

Comentarios y gestión de emisoras

Puede realizar comentarios para personalizar las emisoras.

Pulse **▷** mientras se reproduce una pista.

Se muestra la pantalla del menú de Pandora.

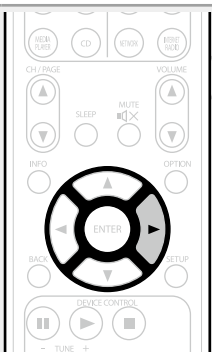
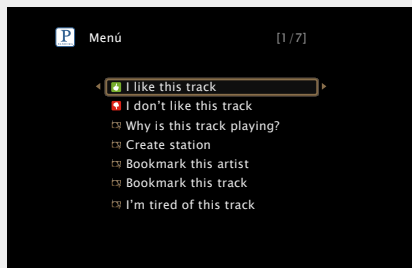

I like this track

- Pulse si le gusta la pista que se está reproduciendo.
- Volverá a la pantalla de reproducción y se mostrará el icono (pulgar arriba). (En la pista siguiente no se muestra el icono).

I don't like this track

- Pulse si no le gusta la pista que se está reproduciendo.
- Volverá a la pantalla de reproducción y se mostrará el icono (pulgar abajo). (En la pista siguiente no se muestra el icono).

Why is this track playing?

- Muestra el motivo por el cual Pandora ha seleccionado esta pista.

Create station

- Crea una emisora para la pista o el artista que se está reproduciendo.

Bookmark this artist

- Marca el artista que se está reproduciendo actualmente.
- Puede comprobarlo en un ordenador, iPhone, etc.
- Para obtener información, consulte la página web de Pandora.

Bookmark this track

- Marca la pista que se está reproduciendo en este momento.
- Puede comprobarlo en un ordenador, iPhone, etc.
- Para obtener información, consulte la página web de Pandora.

I'm tired of this track

- Pulse si no le gusta la pista que se está reproduciendo.
- La pista no se reproducirá durante 1 mes.

Delete this station

- Pulse cuando quiera eliminar la emisora que se está reproduciendo.

NOTA

- Puede omitir hasta 6 pistas que se están reproduciendo durante 1 hora.
- Puede crear hasta 100 emisoras (emisoras de radio).

Cerrar sesión

Desvincule esta unidad de su cuenta de Pandora.

1 Mientras se muestre el menú superior de Pandora, pulse **BACK**.

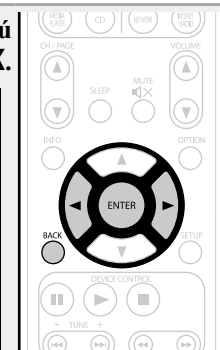
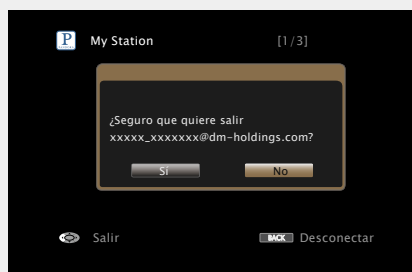

2 Cuando aparezca el menú emergente, utilice **◀ ▶** para seleccionar "Sí" y, a continuación, pulse **ENTER**.

Botones de manejo de Pandora

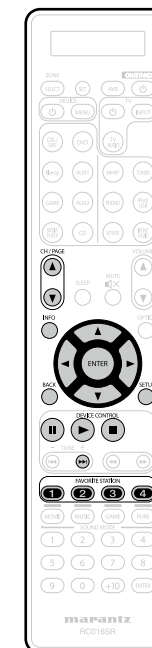

Botones de manejo	Función
CH/PAGE ▲▼	Búsqueda de página
INFO	Visualización de información como el nombre de la fuente, el volumen y el nombre del modo de sonido
△▽◀▶	Manejo del cursor / Búsqueda automática (localización, ▽)
ENTER (Pulsar y soltar)	Introducir
ENTER (mantener pulsado)	Parada
BACK	Volver
SETUP	Configuración
⏸	Pausa
▶	Reproducción
■	Parada
⏮	Omite la pista actual; depende del límite de omisiones
FAVORITE STATION 1 – 4 (Pulsar y soltar)	Recuperar favoritos
FAVORITE STATION 1 – 4 (mantener pulsado)	Añadir a la lista de favoritos

Audición de la radio por internet SiriusXM

Más de 120 canales de la programación de SiriusXM que le encantarán: además de música sin publicidad, podrá oír deportes, charlas, noticias y entretenimiento.

Escúchelo en cualquier parte en su ordenador o smartphone.

1 Prepare la reproducción.

- ① Asegúrese de que la unidad esté conectada a internet y, a continuación, encienda la alimentación de la unidad (véase [página 27](#) "Conexión en una red doméstica (LAN)").
- ② Si necesita alguna configuración, realice el procedimiento de "Ajustes" (véase [página 132](#)).
- ③ Acceda al sitio web siguiente desde su PC y consiga una cuenta de SiriusXM.
<http://www.siriusxm.com>
 - Si ya tiene una cuenta de SiriusXM, no es necesario que cree una nueva. Seleccione "Iniciar sesión" en el paso 4 y acceda a su cuenta de SiriusXM existente.

2 Pulse NETWORK.

3 Utilice $\Delta \nabla \triangleleft \triangleright$ para seleccionar "SiriusXM", y después pulse ENTER.

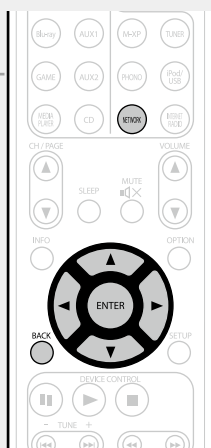
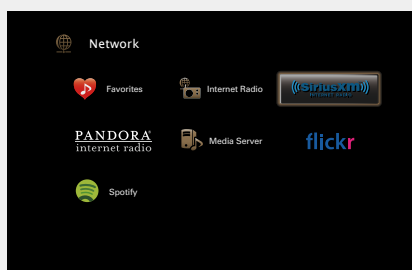

4 Seleccione "Iniciar sesión" y después pulse ENTER.

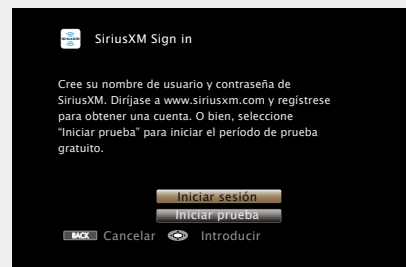

5 Introduzca "Nombre de usuario" y "Contraseña".

- Para la entrada de caracteres, consulte la [página 107](#).

6 Seleccione "Iniciar sesión" y después pulse ENTER.

Se muestra el menú superior de SiriusXM.

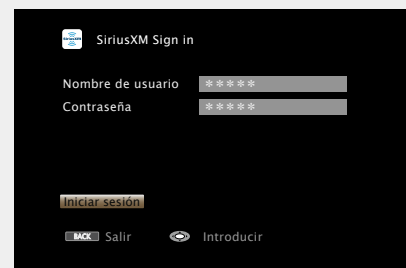

7 Utilice $\Delta \nabla$ para seleccionar el género y, a continuación, pulse ENTER o \triangleright .

8 Utilice $\Delta \nabla$ para seleccionar el archivo y, a continuación, pulse ENTER o \triangleright .

Se visualizará el archivo seleccionado.

❑ Volver a la pantalla anterior

Pulse \triangleleft o BACK.

❑ Cerrar sesión

Desvincule esta unidad de su cuenta de SiriusXM.

1 Mientras se muestre el menú superior de SiriusXM, pulse **BACK**.

2 Cuando aparezca el menú emergente, utilice ◀ ▶ para seleccionar “Sí” y, a continuación, pulse **ENTER**.

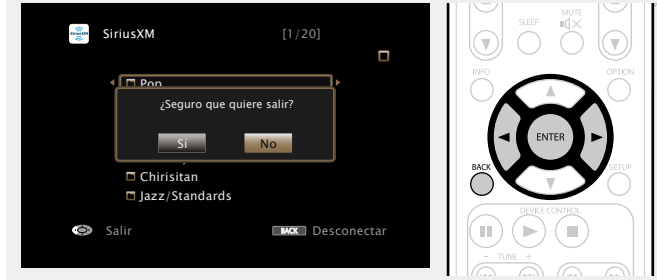

❑ Botones de manejo de SiriusXM

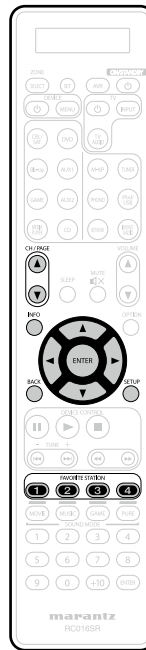

Botones de manejo	Función
CH/PAGE ▲▼	Búsqueda de página
INFO	Visualización de información como el nombre de la fuente, el volumen y el nombre del modo de sonido
◀▶◂◃	Manejo del cursor
ENTER (Pulsar y soltar)	Introducir
ENTER (mantener pulsado)	Parada
BACK	Volver
SETUP	Configuración
FAVORITE STATION 1 – 4 (Pulsar y soltar)	Recuperar favoritos
FAVORITE STATION 1 – 4 (mantener pulsado)	Añadir a la lista de favoritos

Cómo escuchar Spotify

Integre en marantz todo un nuevo mundo de música. Con Spotify podrá disfrutar de acceso instantáneo a millones de canciones. Se necesita una suscripción Premium de Spotify. Para obtener más información, consulte la página principal de Spotify. <http://www.spotify.com>

1 Prepare la reproducción.

- ① Asegúrese de que la unidad esté conectada a internet y, a continuación, encienda la alimentación de la unidad (consulte [página 27](#) "Conexión en una red doméstica (LAN)").
- ② Si necesita alguna configuración, realice el procedimiento de "Ajustes" (consulte [página 132](#)).
- ③ Realice el paso 5 y consiga una cuenta de Spotify.
 - Si ya tiene una cuenta de Spotify, no es necesario que cree una nueva. Use su cuenta de Spotify habitual.

2 Pulse NETWORK.

3 Utilice $\Delta \nabla \triangleleft \triangleright$ para seleccionar "Spotify", y después pulse ENTER.

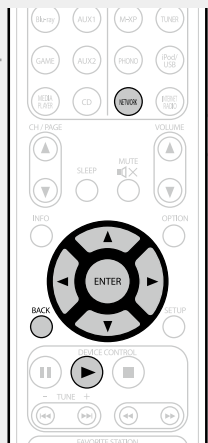
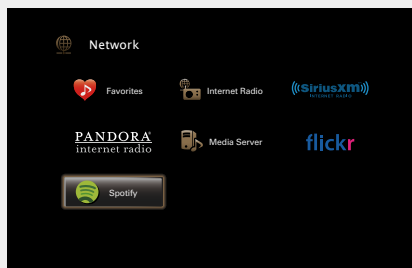

4 Si posee una cuenta de Spotify, pulse ENTER.

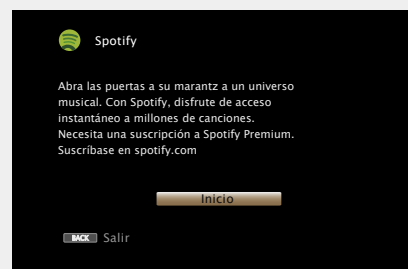

5 Utilice $\Delta \nabla \triangleright$ para introducir su nombre de usuario y contraseña.

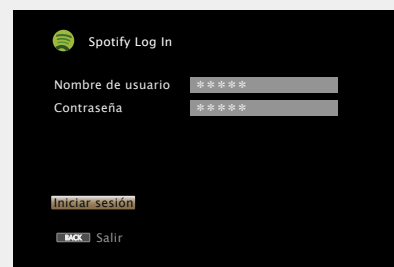

- La longitud máxima de la contraseña es de 99 caracteres. Para la entrada de caracteres, consulte la [página 107](#).
- Los tipos de caracteres que se pueden introducir son los siguientes.

[Mayúsculas/Números/Símbolos]
 ABCDEFGHIJKLMNOPQRSTUVWXYZ
 ÁÁÁÁÁÁÆÇÐÉÉÉÉÏÎÏÑÓÓÓÓÓÓØÙÙÙÙÙÙ
 0123456789
 ! " # \$ % & ' () * + , ; < = >

[Minúsculas/Números/Símbolos]
 abcdefghijklmnopqrstuvwxyz
 äåääääæçðèéëëëïîñóóóóóóøùúúúúýþÿ
 0123456789
 . @ - _ / : ; ' ? [\] ^ ` { }

- Para pasar de mayúsculas a minúsculas y viceversa, solo hay que pulsar la tecla $\Delta \nabla$ mientras se escribe.
- Pulse **BACK** para cancelar la entrada. Cuando se visualice "¿Desea cancelar la entrada?", seleccione "Sí" y luego pulse **ENTER**.

6 Tras introducir el nombre de usuario y la contraseña, seleccione "Iniciar sesión" y pulse ENTER.

Si el nombre de usuario y la contraseña concuerdan, se muestra el menú superior de Spotify.

7 Utilice $\Delta \nabla$ para seleccionar el menú y, a continuación, pulse ENTER.

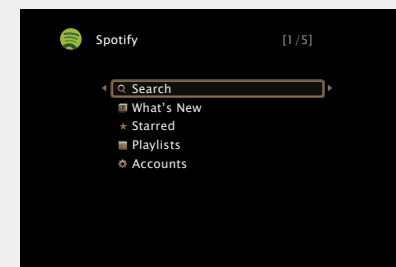

- Search** Permite buscar pistas, artistas y álbumes por palabras clave.
- What's New** Muestra la lista de los álbumes más recientes.
- Starred** Muestra la lista de las pistas destacadas.
- Playlists** Muestra las listas de reproducción de Spotify.
- Accounts** Permite administrar cuentas (cerrar sesión, añadir un nuevo usuario o cambiar de usuario).

8 Utilice $\Delta \nabla$ para seleccionar una emisora y pulse ENTER o \triangleright para iniciar la reproducción.

Se inicia la reproducción y aparece la siguiente pantalla.

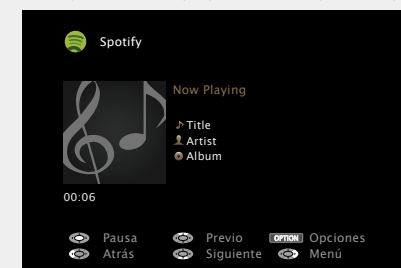

9 Opciones de menú de la pantalla de reproducción.

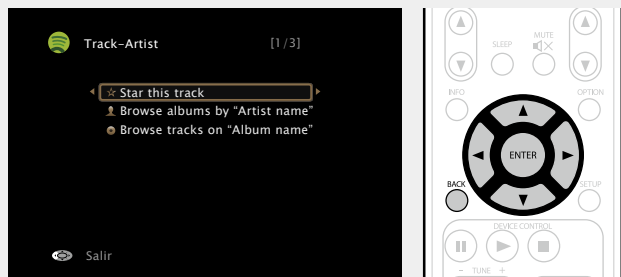

Star this track Permite añadir una estrella a una pista seleccionada para destacarla.

Browse albums by "Nombre de artista" Muestra la lista de álbumes agrupados por el artista de la pista que se está reproduciendo.

Browse tracks on "Nombre de album" Muestra la lista de pistas del álbum que se está reproduciendo.

❑ Ajuste de la calidad del sonido (M-DAX)

Ajuste esta opción en "M-DAX" ([ver página 111](#)) en el menú. Puede utilizar la función "M-DAX" para volver a un estado cercano al audio antes de la compresión y corregir los graves para disfrutar de una mejor experiencia de reproducción. El ajuste predeterminado es "Desactivado".

❑ Cambio de la visualización de la pantalla

Pulse **STATUS** en la unidad principal. Cada vez que se pulsa el botón, la pantalla alterna entre título de la pista, nombre del artista y título del álbum.

❑ Volver a la pantalla anterior

Pulse **BACK**.

❑ Cambio de la duración de la visualización de la pantalla

Ajuste esta opción en "Pantalla de audio" ([ver página 120](#)) en el menú. El ajuste predeterminado es "30s". Pulse **Δ▽◀▷** mientras la pantalla está apagada para volver a la pantalla original.

Operaciones disponibles a través del botón **OPTION**

Pulse el botón **OPTION** para ver un menú de funciones que se puede utilizar en la pantalla de la TV. Seleccione la función que desee utilizar de este menú. Puede encontrar y utilizar fácilmente la función deseada.

❑ **Realización de una reproducción repetida (Repetir)** ([ver página 72](#))

❑ **Realización de una reproducción aleatoria (Aleatoria)** ([ver página 72](#))

❑ Botones de manejo de Spotify



Botones de manejo	Función
CH/PAGE ▲▼	Búsqueda de página
INFO	Visualización de información como el nombre de la fuente, el volumen y el nombre del modo de sonido
OPTION	Reproducción repetir / Reproducción aleatoria
Δ▽◀▷	Manejo del cursor / Búsqueda automática (localización, Δ▽)
ENTER (Pulsar y soltar)	Introducir
ENTER (mantener pulsado)	Parada
BACK	Volver
SETUP	Menú de configuración
 	Pausa
▶	Reproducción / Pausa
■	Parada
◀◀▶▶	Búsqueda automática (localización)

Funciones útiles

Aquí explicamos cómo utilizar las funciones adecuadas para las fuentes NETWORK y USB. Los nombres de las fuentes en los títulos de la descripción de cada función son fuentes que permiten utilizar estas funciones.

❑ **Búsqueda de contenido con palabras clave (Búsqueda de texto)** (🔗 [página 71](#))

❑ **Realización de una reproducción repetida (Repetir)** (🔗 [página 72](#))

❑ **Realización de una reproducción aleatoria (Aleatoria)** (🔗 [página 72](#))

❑ **Función favoritos** (🔗 [página 73](#))

❑ **Reproducción de música y de una imagen favorita a la vez (Ver imagen)** (🔗 [página 74](#))

❑ **Reproducción de imágenes fijas en orden secuencial (Presentación)** (🔗 [página 74](#))

Búsqueda de contenido con palabras clave (Búsqueda de texto)

USB | Internet Radio | Media Server

1 Mientras se reproduce el contenido, pulse **OPTION**.
Se muestra la pantalla del menú de opciones.

2 Utilice Δ / ∇ para seleccionar “Búsqueda de texto” y, a continuación, pulse **ENTER**.
Se muestra la pantalla del teclado.

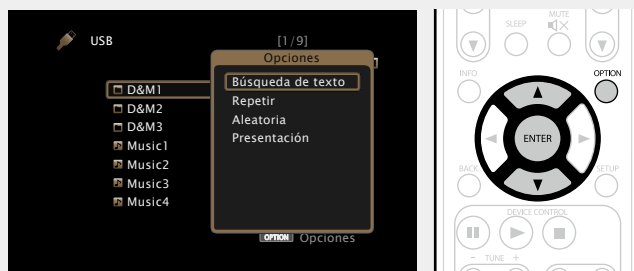

3 Introduzca el primer carácter de la emisora de radio Internet o el archivo que quiera buscar y, a continuación, pulse **OK**.

• Para la entrada de caracteres, consulte la [página 107](#).



“Búsqueda de texto” busca archivos o emisoras de radio por Internet que empiezan con el primer carácter introducido de la lista que se mostrará.

NOTA

La función “Búsqueda de texto” podría no funcionar con algunas listas.

❑ **Reproducción de contenido de resultados de búsqueda**

Utilice Δ / ∇ para seleccionar el contenido que quiere reproducir y, a continuación, pulse **ENTER** o \triangleright .
Comienza la reproducción.

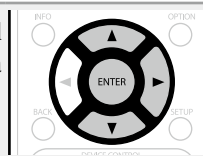

Realización de una reproducción repetida (Repetir)

USB Media Server Spotify

1 Mientras se reproduce el contenido, pulse **OPTION**.
Se muestra la pantalla del menú de opciones.

2 Utilice Δ / ∇ para seleccionar “Repetir” y, a continuación, pulse **ENTER**.

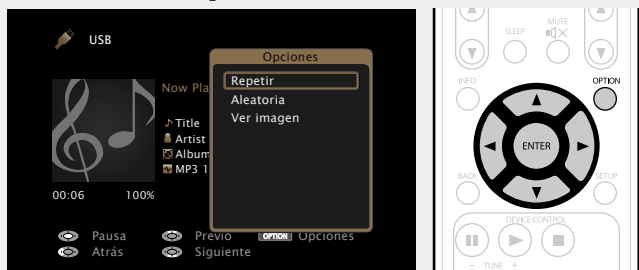

3 Utilice \triangleleft / \triangleright para seleccionar el modo de reproducción repetida.



• Cada vez que pulse \triangleleft / \triangleright , la configuración cambia como se indica a continuación.

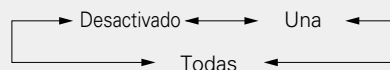

Desactivado El modo de reproducción repetida queda anulado.

Una Un archivo en reproducción no deja de repetirse.

Todas Se repite la reproducción de todos los archivos de la carpeta que se está reproduciendo en este momento.

4 Pulse **ENTER**.
Vuelve a aparecer la pantalla de reproducción.

Realización de una reproducción aleatoria (Aleatoria)

USB Media Server Spotify

1 Mientras se reproduce el contenido, pulse **OPTION**.
Se muestra la pantalla del menú de opciones.

2 Utilice Δ / ∇ para seleccionar “Aleatoria” y, a continuación, pulse **ENTER**.

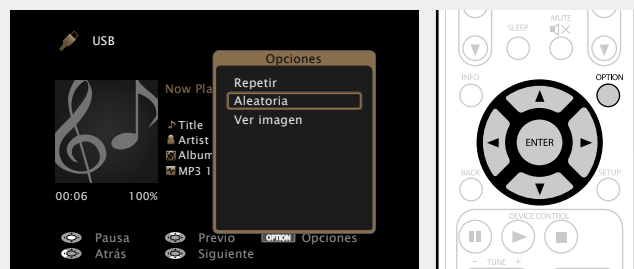

3 Utilice \triangleleft / \triangleright para seleccionar el modo de reproducción aleatoria.



• Cada vez que pulse \triangleleft / \triangleright , la configuración cambia como se indica a continuación.



Desactivado Desactivar la reproducción aleatoria.

Activado Activar la reproducción aleatoria.

4 Pulse **ENTER**.
Vuelve a aparecer la pantalla de reproducción.



La reproducción aleatoria selecciona al azar de entre todas las pistas una pista para reproducir cada vez que finaliza la anterior. Por lo tanto, puede que la misma pista se reproduzca de forma consecutiva.

Función favoritos

Existen dos maneras de añadir contenido a favoritos:

- ① Añadir a favoritos desde el menú de opciones
- ② Añadir al botón **FAVORITE STATION**

❑ Añadir a favoritos desde el menú de opciones (Memoria de favoritos)

Internet Radio **Media Server**

Puede añadir hasta 100 elementos como favoritos para todas las fuentes (Radio por Internet y Servidor de medios).

1 Mientras se reproduce el contenido, pulse **OPTION**. Se muestra la pantalla del menú de opciones.

2 Utilice $\Delta \nabla$ para seleccionar “Memoria de favoritos” y, a continuación, pulse **ENTER**.

Se muestra “Favorito agregado” y se añade el contenido actual a favoritos.

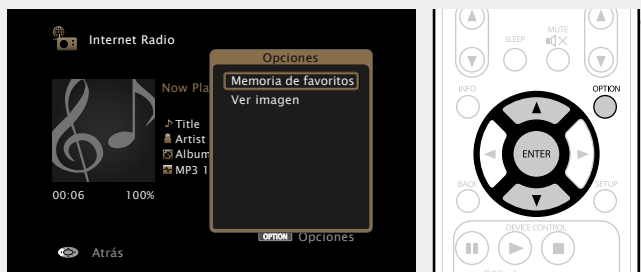

- Vuelve a aparecer la pantalla de reproducción una vez que el procedimiento ha finalizado.

Reproducción de contenido añadido a “Memoria de favoritos”

1 Pulse **NETWORK**.

2 Utilice $\Delta \nabla \leftarrow \rightarrow$ para seleccionar “Favoritos”, y después pulse **ENTER**.

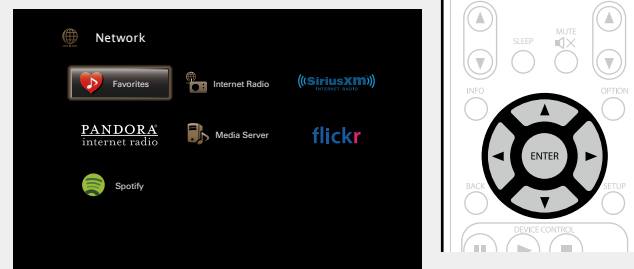

3 Utilice $\Delta \nabla$ para seleccionar el contenido que quiere reproducir y, a continuación, pulse **ENTER** o \rightarrow . Comienza la reproducción.

❑ Añadir al botón **FAVORITE STATION**

Puede añadir hasta cuatro tipos de contenido.

NOTA

- Tenga en cuenta que si añade contenido nuevo a un número que ya contiene contenido, se borrará el contenido antiguo.
- Las siguientes operaciones actualizan la base de datos del servidor de medios, lo cual podrá impedir que se reproduzcan los archivos de música añadidos.
 - Al salir del servidor de medios y reiniciarlo.
 - Al añadir o borrar archivos de música del servidor de medios.
- Cuando se utiliza un servidor ESCIENT, coloque “ESCIENT” delante del nombre de servidor.

Mientras se reproduce el contenido, mantenga pulsado uno de los botones **FAVORITE STATION 1 – 4** durante más de 3 segundos.

El contenido se ha añadido al botón que ha pulsado.



Los contenidos que se pueden añadir al botón **FAVORITE STATION** son diferentes en función de la fuente de entrada.

Fuente de entrada	Contenidos que se pueden añadir
HD Radio	Fuente de entrada/Emisora de radio
Internet Radio	Fuente de entrada/Emisora de radio Internet
Media Server	Fuente de entrada/Pista
Flickr	Fuente de entrada
Pandora	Fuente de entrada
SiriusXM	Fuente de entrada
Spotify	Fuente de entrada
Favorites	Fuente de entrada

Reproducción de contenido añadido al botón **FAVORITE STATION**

Puede recuperar fácilmente el contenido pulsando el botón **FAVORITE STATION**.

Pulse uno de los botones **FAVORITE STATION 1 – 4** a los que ha añadido contenido.

Comienza la reproducción.

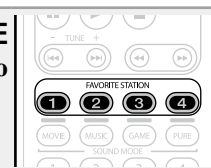

Cuando pulse los botones **FAVORITE STATION 1 – 4** arrancará automáticamente el modo de funcionamiento AVR.

Supresión de contenido añadido a favoritos (Eliminar favorito)

1 Pulse **NETWORK**.

2 Utilice $\Delta \nabla \triangleleft \triangleright$ para seleccionar “Favoritos”, y después pulse **ENTER**.

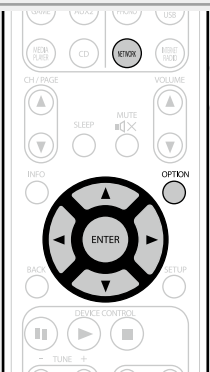
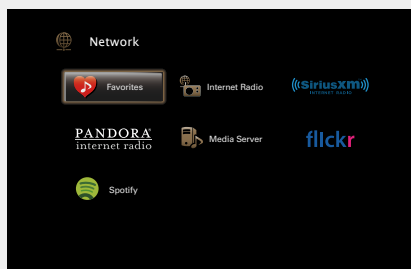

3 Utilice $\Delta \nabla$ para seleccionar el contenido que desea suprimir de favoritos y, a continuación, pulse **OPTION**.

Se muestra la pantalla del menú de opciones.

4 Utilice $\Delta \nabla$ para seleccionar “Eliminar favorito” y, a continuación, pulse **ENTER**.

Se muestra “Favorito eliminado” y se suprime el contenido actual de favoritos.

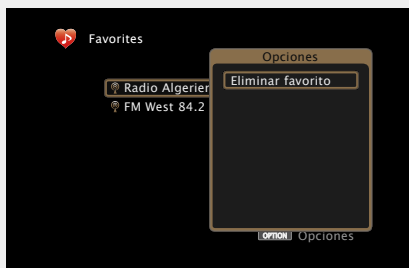

- Vuelve a aparecer la pantalla original una vez que el procedimiento ha finalizado.

Reproducción de música y de una imagen favorita a la vez (Ver imagen)

USB **Internet Radio** **Media Server**

1 Reproduzca una imagen fija (ver [página 62](#)).

2 Reproduzca un archivo de música o una emisora de radio Internet (ver [página 54, 59](#)).

3 Pulse **OPTION**.
Se muestra la pantalla del menú de opciones.

4 Utilice $\Delta \nabla$ para seleccionar “Ver imagen” y, a continuación, pulse **ENTER**.
El menú de opciones desaparece y la imagen que estaba visualizando se muestra en la pantalla.

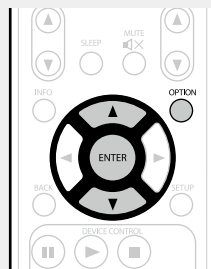

Reproducción de imágenes fijas en orden secuencial (Presentación)

Puede reproducir archivos de imágenes fijas (JPEG) almacenados en un dispositivo de memoria USB o servidor de medios e imágenes en el sitio web de Flickr como presentación de diapositivas. También se puede definir el tiempo de visualización.

USB **Media Server** **Flickr**

1 Reproduzca una imagen y pulse **OPTION**.
Se muestra la pantalla del menú de opciones.

2 Utilice $\Delta \nabla$ para seleccionar “Presentación” y, a continuación, pulse **ENTER**.

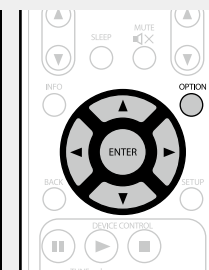

3 Utilice $\triangleleft \triangleright$ para definir el tiempo de visualización.

- Cada vez que pulse $\triangleleft \triangleright$, la configuración cambia como se indica a continuación.

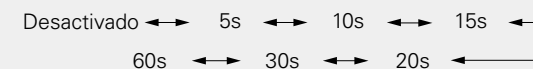

Desactivado La presentación de diapositivas no se reproduce.

5s – 60s Ajusta el tiempo durante el cual se mostrará una sola imagen cuando se reproducen imágenes en una presentación de diapositivas.

4 Pulse **ENTER**.
La presentación de diapositivas se muestra en la pantalla.



Esta unidad reproduce archivos de imágenes (JPEG) en la orientación en la que se guardan en la carpeta.

Función de AirPlay

Disfrute de la música de la biblioteca de iTunes con un sonido de alta calidad en cualquier parte de su hogar.

Utilice la Apple Remote app* para iPhone, iPod touch e iPad para controlar iTunes desde cualquier habitación de su casa.

* Esta app se puede descargar gratuitamente desde el App Store.

❑ Enviar música almacenada en un iPhone, iPod touch, o iPad directamente a la unidad

Si actualiza su "iPhone/iPod touch/iPad" a la versión iOS 4.2.1 o posterior, podrá descargar música guardada en su "iPhone/iPod touch/iPad" directamente en esta unidad.

1 Configure el Wi-Fi para iPhone, iPod touch o iPad.

• Para obtener información, consulte el manual de su dispositivo.

2 Iniciar una app de iPhone, iPod touch o iPad music o iPod.

 se muestra en la pantalla del iPhone, iPod touch o iPad.

3 Puntee el icono AirPlay .

4 Seleccione el altavoz que quiere usar.

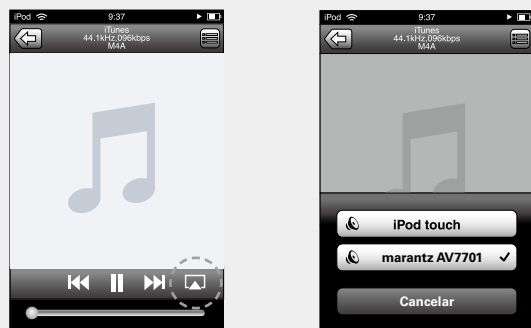

NOTA

En las reproducciones con la función AirPlay, el sonido se emite con el volumen configurado en el iPhone, iPod touch, iPad o iTunes. Baje el volumen del iPhone, iPod touch, iPad o iTunes antes de la reproducción y luego ajústelo a un nivel adecuado.

❑ Reproducir música de iTunes con esta unidad

1 Instale iTunes 10, o posterior, en un Mac o PC con Windows instalado conectado a la misma red que esta unidad.

2 Encienda esta unidad.

Defina "Control de IP" ([véase página 131](#)) en "Siempre encendido" para esta unidad.

NOTA

Al ajustar la "Control de IP" a "Siempre encendido", la unidad consume más energía durante la espera.

3 Arranque iTunes y haga clic en el icono de AirPlay que aparece en la esquina inferior derecha de la ventana, y seleccione esta unidad en la lista.



4 Elija una canción y seleccione la opción de reproducir en iTunes.

La música se enviará a esta unidad.

Selección de varios altavoces (dispositivos)

Es posible reproducir canciones de iTunes con unos altavoces (dispositivos) domésticos AirPlay compatibles distintos de los de esta unidad.

1 Haga clic en el icono de AirPlay y seleccione "Varios altavoces" en la lista.

2 Seleccione los altavoces que desea utilizar.

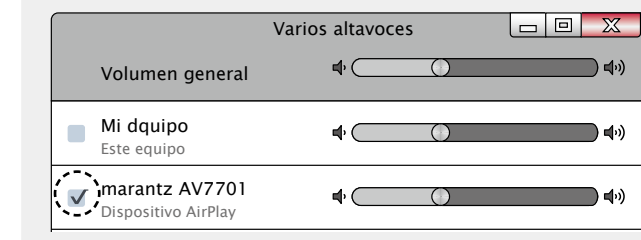

Reproducción de contenidos de iTunes con el mando a distancia de esta unidad

Con el mando a distancia de esta unidad se pueden reproducir, interrumpir y realizar búsquedas automáticas (por marcas) en los contenidos de iTunes.

1 Seleccione “Edición” – “Preferencias...” en el menú.

2 Seleccione “Dispositivos” en la ventana de configuración de iTunes.

3 Marque “Permitir el control de iTunes desde altavoces remotos” y, a continuación, haga clic en “OK”.

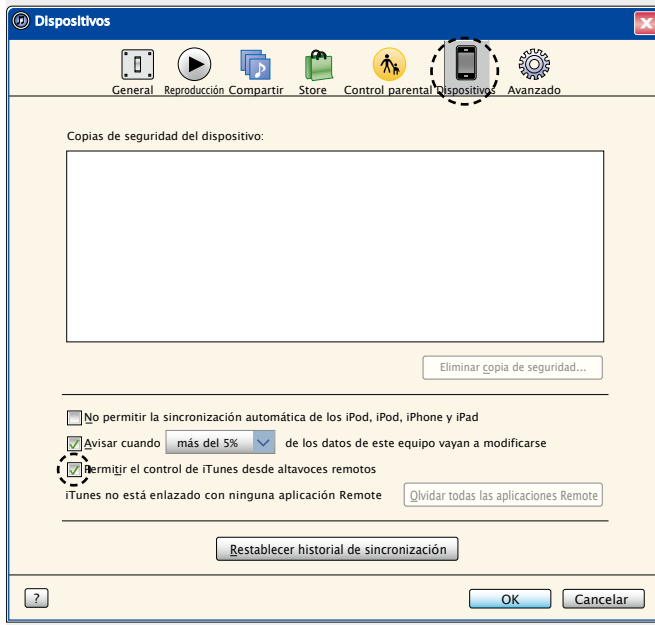

-  se muestra en la pantalla de menús mientras se está utilizando AirPlay.
- La fuente de entrada pasará a ser “NETWORK” cuando se arranque la reproducción con AirPlay.

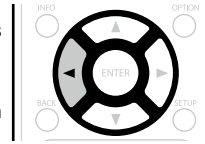

- Puede detener la reproducción de AirPlay pulsando la ◀ o seleccionando otra fuente de entrada.
- Para ver simultáneamente el nombre de la canción y el intérprete, pulse **STATUS** en la unidad principal.
- Para obtener más información sobre cómo usar iTunes, consulte la Ayuda de iTunes.
- La pantalla puede ser distinta en función del sistema operativo y las versiones del software.

Esta unidad le permite disfrutar de varios tipos de reproducciones surround y estéreo.

La mayoría de los contenidos, incluidos Blu-ray Disc y DVD o las emisiones digitales y las películas y la música que se obtienen de Internet, adoptan los formatos de audio multicanal.

Esta unidad admite la reproducción de casi todos estos formatos de audio multicanal. También admite la reproducción surround de formatos de audio diferentes al audio multicanal, como el audio estéreo de 2 canales.

Esta unidad genera automáticamente una lista de todos los modos de sonido reproducibles en función del formato de audio de entrada y de la configuración actual del altavoz, y muestra la lista en la pantalla. Por lo tanto, puede seleccionar un modo de reproducción surround correcto aunque no esté familiarizado con la selección del modo de sonido. Pruebe varios modos de reproducción surround y disfrute de la reproducción surround en su modo favorito.

[Example] Cuando se mantiene pulsado **MOVIE**



Los modos de sonido que se muestran incluyen el modo de reproducción estéreo de 2 canales.



Para obtener información sobre los formatos de audio grabados en un disco, consulte la funda del disco.

Selección de un modo de audición

1 Reproduzca el dispositivo seleccionado (☞ [página 37 – 69](#)).

2 Mantenga pulsado **MOVIE**, **MUSIC** o **GAME** para seleccionar un modo de audición.

Esta unidad genera y muestra automáticamente una lista de los modos de sonido seleccionables.

- Cada vez que se pulsa **MOVIE**, **MUSIC** o **GAME**, se cambia el modo de audición.

MOVIE Selecciona el modo de audición para ver películas y programas de televisión.

MUSIC Selecciona el modo de audición para escuchar música.

GAME Selecciona el modo de audición para jugar a juegos.

- Si se pulsa **MOVIE**, **MUSIC** o **GAME**, aparece una lista de los modos de audición que se pueden seleccionar. Cada vez que pulse **MOVIE**, **MUSIC** o **GAME** irá cambiando el modo de audición.

- Mientras se muestra esta lista, se puede seleccionar un modo de audición con Δ / ∇ .

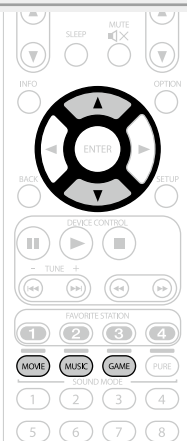

- El botón **MOVIE**, **MUSIC** o **GAME** memoriza el último modo de sonido seleccionado para este botón. Al pulsar **MOVIE**, **MUSIC** o **GAME**, se recuerda el mismo modo de sonido que se ha seleccionado en la reproducción anterior.
- Si el contenido reproducido no es compatible con el modo de sonido seleccionado anteriormente, se seleccionará automáticamente el modo de sonido más estándar para el contenido.
- También podrá configurarlo pulsando **MOVIE**, **MUSIC**, o **GAME** en la unidad principal.

Reproducción directa

El sonido grabado en la fuente se reproduce tal cual.

1 Reproduzca el dispositivo seleccionado (☞ [página 37 – 69](#)).



2 Pulse **PURE** para seleccionar “DIRECT”.

Empieza la reproducción directa.

Reproducción directa pura

Este modo permite reproducir el sonido con una calidad superior al modo de reproducción “DIRECT”. Desactive la visualización del amplificador para detener el circuito de vídeo analógico. Esto suprime la fuente del ruido que afecta la calidad del sonido.

1 Reproduzca el dispositivo seleccionado (☞ [página 37 – 69](#)).



2 Pulse **PURE** para seleccionar “PURE DIRECT On”.

Indicador PURE DIRECT en las luces de la unidad principal.

La pantalla se oscurece y comienza la reproducción directa pura.



- En los modos de audición DIRECT y PURE DIRECT no será posible ajustar los siguientes elementos.
 - Tonalidad (☞ [página 110](#))
 - MultEQ® XT (☞ [página 112](#))
 - Dynamic EQ (☞ [página 113](#))
 - Dynamic Volume (☞ [página 113](#))
 - M-DAX (☞ [página 111](#))
- También podrá configurarlo pulsando **PURE DIRECT** en la unidad principal.

NOTA

- Las señales de vídeo son sólo emitidas al reproducir las señales HDMI en el modo PURE DIRECT.
- En modo de reproducción PURE DIRECT, no se muestra la pantalla de menú.
- En modo de reproducción PURE DIRECT, la pantalla se apaga y parece como si no hubiera electricidad.

Reproducción automática de surround

Este modo detecta el tipo de señal digital de entrada y selecciona automáticamente el modo correspondiente para su reproducción.

1 Reproduzca el dispositivo seleccionado
([página 37 – 69](#)).

2 Pulse **PURE** para seleccionar
“AUTO”.

De este modo se iniciará la reproducción automática de surround.



También podrá configurarlo pulsando **PURE DIRECT** en la unidad principal.

Modo de audición

- Los modos de audición siguientes se pueden seleccionar con **MOVIE, MUSIC, GAME** y **PURE**.
- Ajuste el efecto del campo acústico desde el menú “Parámetro surround” ([página 109](#)) para disfrutar del modo de sonido que prefiera.

Botón	Señal de entrada	Modo de audición	
MOVIE	2 canales *1	STEREO	
		AUTO *2	
		DOLBY PLIIx Movie *3	
		DOLBY PLII Movie *3 /	
		DOLBY PLII Movie A-DSX *5	
		DOLBY Pro Logic *3 /	
		DOLBY Pro Logic A-DSX *5	
		DTS NEO:6 Cinema *3 /	
		DTS NEO:6 Cinema A-DSX *5	
		DOLBY PLIIz Height *3	
		MULTI CH STEREO	
		VIRTUAL	
		Multicanal *4	STEREO
	DOLBY DIGITAL /		
	DOLBY DIGITAL A-DSX *5		
	DOLBY DIGITAL EX		
	DOLBY DIGITAL + PLIIx Movie		
	DOLBY DIGITAL + PLIIz		
	Dolby TrueHD		DOLBY TrueHD /
			DOLBY TrueHD A-DSX *5
			DOLBY TrueHD + EX
			DOLBY TrueHD + PLIIx Movie
	DOLBY TrueHD + PLIIz		
	Dolby Digital Plus		DOLBY DIGITAL Plus /
			DOLBY DIGITAL Plus A-DSX *5
			DOLBY DIGITAL Plus + EX
			DOLBY DIGITAL Plus + PLIIx Movie
	DOLBY DIGITAL Plus + PLIIz		
DTS	DTS SURROUND /		
	DTS SURROUND A-DSX *5		
	DTS ES DSCR 6.1		
	DTS ES MTRX 6.1		
	DTS 96/24		
	DTS + NEO:6		
DTS + PLIIx Movie			
DTS + PLIIz			

Botón	Señal de entrada	Modo de audición	
MOVIE	DTS-HD / DTS Express	DTS-HD HI RES /	
		DTS-HD HI RES A-DSX *5	
		DTS-HD MSTR /	
		DTS-HD MSTR A-DSX *5	
		DTS Express /	
		DTS Express A-DSX *5	
	PCM/DSD multicanal	DTS-HD + NEO:6	
		DTS-HD + PLIIx Movie	
		DTS-HD + PLIIz	
	Multicanal *4	MULTI CH IN /	MULTI CH IN A-DSX *5
			MULTI CH IN 7.1
			MULTI IN + Dolby EX
		MULTI IN + PLIIx Movie	MULTI IN + PLIIz
			MULTI CH STEREO
			VIRTUAL

- *1 La señal de entrada de 2 canales también incluye la señal analógica.
- *2 Si está seleccionado el modo AUTO, para la reproducción se utilizará el modo de sonido compatible con la señal de entrada.
- *3 Este modo reproduce fuentes de 2 canales como reproducción de 5.1 o 7.1 canales. No se puede seleccionar cuando los auriculares se están usando ni cuando se usan únicamente los altavoces frontales.
- *4 Algunos modos de audición no pueden seleccionarse, dependiendo del formato de sonido o del número de canales de la señal de entrada. Para obtener detalles al respecto, consulte “Tipos de señales de entrada y sus correspondientes modos de sonido” ([página 161](#)).
- *5 Estos modos añaden un nuevo canal al sonido surround 5.1 canales, con el procesamiento Audyssey DSX® ([página 113](#)). Cuando se selecciona “Altura, Activado” en Audyssey DSX® ([página 113](#)), se agrega un canal de altura frontal para la reproducción. Cuando se selecciona “Ancho, Activado”, se añade un canal ancho delantero para la reproducción.

Botón	Señal de entrada	Modo de audición
MUSIC	2 canales *1	STEREO
		AUTO *2
		DOLBY PLIIx Music *3
		DOLBY PLII Music *3 /
		DOLBY PLII Music A-DSX *5
		DTS NEO:6 Music *3 /
		DTS NEO:6 Music A-DSX *5
		DOLBY PLIIz Height *3
	MULTI CH STEREO	
	Multicanal *4	STEREO
		AUTO *2
	Dolby Digital	DOLBY DIGITAL /
		DOLBY DIGITAL A-DSX *5
		DOLBY DIGITAL EX
		DOLBY DIGITAL + PLIIx Music
	Dolby TrueHD	DOLBY DIGITAL + PLIIz
		DOLBY TrueHD /
		DOLBY TrueHD A-DSX *5
		DOLBY TrueHD + EX
	Dolby Digital Plus	DOLBY TrueHD + PLIIx Music
		DOLBY TrueHD + PLIIz
		DOLBY DIGITAL Plus /
		DOLBY DIGITAL Plus A-DSX *5
	DTS	DOLBY DIGITAL Plus + EX
		DOLBY DIGITAL Plus + PLIIx Music
		DOLBY DIGITAL Plus + PLIIz
		DTS SURROUND /
		DTS SURROUND A-DSX *5
DTS ES DSCRT 6.1		
DTS ES MTRX 6.1		
DTS 96/24		
DTS + NEO:6		
DTS + PLIIx Music		
DTS + PLIIz		

Botón	Señal de entrada	Modo de audición
MUSIC	DTS-HD / DTS Express	DTS-HD HI RES /
		DTS-HD HI RES A-DSX *5
		DTS-HD MSTR /
		DTS-HD MSTR A-DSX *5
		DTS Express /
		DTS Express A-DSX *5
	PCM/DSD multicanal	DTS-HD + NEO:6
		DTS-HD + PLIIx Music
		DTS-HD + PLIIz
		MULTI CH IN /
	Multicanal *4	MULTI CH IN A-DSX *5
		MULTI CH IN 7.1
	MULTI IN + Dolby EX	
	MULTI IN + PLIIx Music	
	MULTI IN + PLIIz	
	MULTI CH STEREO	
	VIRTUAL	

- *1 La señal de entrada de 2 canales también incluye la señal analógica.
- *2 Si está seleccionado el modo AUTO, para la reproducción se utilizará el modo de sonido compatible con la señal de entrada.
- *3 Este modo reproduce fuentes de 2 canales como reproducción de 5.1 o 7.1 canales. No se puede seleccionar cuando los auriculares se están usando ni cuando se usan únicamente los altavoces frontales.
- *4 Algunos modos de audición no pueden seleccionarse, dependiendo del formato de sonido o del número de canales de la señal de entrada. Para obtener detalles al respecto, consulte "Tipos de señales de entrada y sus correspondientes modos de sonido" ([página 161](#)).
- *5 Estos modos añaden un nuevo canal al sonido surround 5.1 canales, con el procesamiento Audyssey DSX® ([página 113](#)). Cuando se selecciona "Altura, Activado" en Audyssey DSX® ([página 113](#)), se agrega un canal de altura frontal para la reproducción. Cuando se selecciona "Ancho, Activado", se añade un canal ancho delantero para la reproducción.

Botón	Señal de entrada	Modo de audición
GAME	2 canales *1	STEREO
		AUTO *2
		DOLBY PLIIx Game *3
		DOLBY PLII Game *3 / DOLBY PLII Game A-DSX *5
		DOLBY PLIIz Height *3
		MULTI CH STEREO
		VIRTUAL
	Multicanal *4	STEREO
		AUTO *2
	Dolby Digital	DOLBY DIGITAL / DOLBY DIGITAL A-DSX *5
		DOLBY DIGITAL EX DOLBY DIGITAL + PLIIz
		DOLBY TrueHD / DOLBY TrueHD A-DSX *5
	Dolby TrueHD	DOLBY TrueHD + EX DOLBY TrueHD + PLIIz
		DOLBY DIGITAL Plus / DOLBY DIGITAL Plus A-DSX *5
	Dolby Digital Plus	DOLBY DIGITAL Plus + EX DOLBY DIGITAL Plus + PLIIz
		DTS SURROUND / DTS SURROUND A-DSX *5
	DTS	DTS ES DSCRT 6.1
		DTS ES MTRX 6.1
		DTS 96/24
		DTS + NEO:6
		DTS + PLIIz
	DTS-HD / DTS Express	DTS-HD HI RES / DTS-HD HI RES A-DSX *5
		DTS-HD MSTR / DTS-HD MSTR A-DSX *5
		DTS Express / DTS Express A-DSX *5
		DTS-HD + NEO:6
		DTS-HD + PLIIz
	PCM/DSD multicanal	MULTI CH IN / MULTI CH IN A-DSX *5
MULTI CH IN 7.1		
MULTI IN + Dolby EX		
MULTI IN + PLIIz		
MULTI CH STEREO		
		VIRTUAL

Botón	Señal de entrada	Modo de audición
PURE	Todas	DIRECT PURE DIRECT AUTO *2

- *1 La señal de entrada de 2 canales también incluye la señal analógica.
- *2 Si está seleccionado el modo AUTO, para la reproducción se utilizará el modo de sonido compatible con la señal de entrada.
- *3 Este modo reproduce fuentes de 2 canales como reproducción de 5.1 o 7.1 canales. No se puede seleccionar cuando los auriculares se están usando ni cuando se usan únicamente los altavoces frontales.
- *4 Algunos modos de audición no pueden seleccionarse, dependiendo del formato de sonido o del número de canales de la señal de entrada. Para obtener detalles al respecto, consulte "Tipos de señales de entrada y sus correspondientes modos de sonido" (ver página 161).
- *5 Estos modos añaden un nuevo canal al sonido surround 5.1 canales, con el procesamiento Audyssey DSX® (ver página 113). Cuando se selecciona "Altura, Activado" en Audyssey DSX® (ver página 113), se agrega un canal de altura frontal para la reproducción. Cuando se selecciona "Ancho, Activado", se añade un canal ancho delantero para la reproducción.

Vistas del televisor o la pantalla

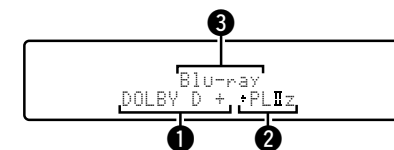

- 1 Muestra un descodificador a usar.
 - Un descodificador DOLBY DIGITAL Plus se muestra como "DOLBY D+".
- 2 Muestra un descodificador que crea una salida de sonido de los altavoces surround traseros.
 - "+ PLIIz" indica el sonido de altura frontal proveniente de los altavoces de altura frontales.
- 3 Muestra el nombre de la fuente de entrada que se está reproduciendo.

□ Descripción de los tipos de modos de audición

Modo de audición Dolby

Tipo de modo de audición	Descripción
DOLBY PLIIx*1	Este modo se puede seleccionar cuando se usa un descodificador Dolby Pro Logic IIx para reproducir una fuente de 2 canales en sonido surround de 6.1/7.1 canales, incluido el canal surround trasero. La adición de un canal surround trasero logra un efecto de sonido surround más acusado en comparación con Dolby Pro Logic II. Existen tres modos de reproducción: el modo "Movie" que se optimiza para la reproducción de películas, el modo "Music" que se optimiza para la reproducción de música y el modo "Game" que se optimiza para los juegos.
DOLBY PLII	Este modo se puede seleccionar cuando se usa un descodificador Dolby Pro Logic II para reproducir una fuente de 2 canales en sonido surround de 5.1 canales con una sensación natural y realista.
DOLBY Pro Logic	Este modo se puede seleccionar cuando se usa un descodificador Dolby Pro Logic para reproducir una fuente de 2 canales en sonido surround de 4.1 canales (izquierdo/central/derecho/surround mono).
DOLBY PLIIz*2	Este modo se puede seleccionar cuando se usa un descodificador Dolby Pro Logic IIz para reproducir una fuente de 2 canales en sonido surround de 7.1 canales con un canal de altura frontal adicional. La adición de un canal de altura frontal logra enfatizar la expresión vertical, mejorando así la calidad tridimensional del sonido.
DOLBY DIGITAL	Este modo se puede seleccionar cuando se reproducen fuentes grabadas con Dolby Digital.
DOLBY DIGITAL EX*1	Con un descodificador Dolby Digital EX, este modo reproduce la fuente Dolby Digital con sonido surround de 6.1/7.1 canales, con un canal surround trasero adicional. Cuando se agrega un canal surround trasero, se mejora la localización del sonido y la sensación de sonido ambiental.
DOLBY TrueHD	Este modo se puede seleccionar cuando se reproducen fuentes grabadas en Dolby TrueHD.
DOLBY DIGITAL Plus	Este modo se puede seleccionar cuando se reproducen fuentes grabadas en Dolby Digital Plus.

*1 Se puede seleccionar cuando "Config. Altavoz" – "Surr. trasero" no está ajustado en "Ninguno".

*2 Se puede seleccionar cuando "Config. Altavoz" – "Alt. frontal" no está ajustado en "Ninguno".

Modo de audición DTS

Tipo de modo de audición	Descripción
DTS NEO:6	Este modo se puede seleccionar cuando se usa un descodificador DTS NEO:6 para reproducir una fuente de 2 canales en sonido surround de 6.1/7.1 canales, incluido el canal surround trasero. Hay un modo "Cinema" optimizado para la reproducción de películas y un modo "Music" optimizado para la reproducción de música.
DTS SURROUND	Este modo se puede seleccionar cuando se reproducen fuentes grabadas en DTS.
DTS ES DSCRT6.1*	Este modo es apto para reproducir discos grabados en DTS-ES. El canal de surround trasero que se agrega con un método discreto se reproduce como un canal independiente. Dado que todos los canales son independientes, se consigue una mejor localización del sonido y una mayor sensación ambiental de 360 grados.
DTS ES MTRX6.1*	Este modo es apto para reproducir discos grabados en DTS-ES. El canal surround trasero que se agrega a los canales surround izquierdo y surround derecho por un codificador por matriz en el momento de grabación de software se descodifica con el descodificador por matriz de la unidad y se reproduce desde cada uno de los canales (surround izquierdo, surround derecho, surround trasero).
DTS 96/24	Este modo se puede seleccionar cuando se reproducen fuentes grabadas en DTS 96/24.
DTS-HD	Este modo se puede seleccionar cuando se reproducen fuentes grabadas en DTS-HD.
DTS Express	Este modo se puede seleccionar cuando se reproducen fuentes grabadas en DTS Express.

* Se puede seleccionar cuando "Config. Altavoz" – "Surr. trasero" no está ajustado en "Ninguno".

Modo de audición PCM multicanal

Tipo de modo de audición	Descripción
MULTI CH IN	Este modo se puede seleccionar cuando se reproducen fuentes PCM multicanal.

Modo de audición Audyssey DSX

Tipo de modo de audición	Descripción
Audyssey DSX (A-DSX)*	Este modo crea una reproducción de los nuevos canales (ancho delantero y altura frontales) en sistemas de 5.1 canales. Al añadir los canales ancho delantero o de altura frontales, los efectos del sonido surround tienen una cualidad más realista y con mayor dimensión.

* Esta opción se puede seleccionar cuando se ha elegido un ajuste distinto de "Ninguno" para "Alt. frontal" o "Del. ancho", y se ha elegido un ajuste diferente de "Ninguno" para "Central" en "Config. Altavoz" ([ver página 127](#)).

Modo de audición original

Tipo de modo de audición	Descripción
MULTI CH STEREO	Este modo permite disfrutar de sonido estéreo a través de todos los altavoces. El mismo sonido que el de los altavoces delanteros (L/R) se reproduce al mismo nivel que los altavoces surround (L/R) y que los altavoces surround traseros (L/R).
VIRTUAL	Este modo permite disfrutar de efectos surround utilizando solamente los altavoces delanteros o auriculares.

Modo de audición AUTO

Tipo de modo de audición	Descripción
AUTO	En este modo se detectará el tipo de entrada de señal digital, como Dolby Digital, Dolby TrueHD, Dolby Digital Plus, DTS, DTS-HD, PCM (multicanal), por lo que el modo de reproducción pasará automáticamente al modo correspondiente. Si la señal de entrada es analógica o PCM (2 canales), se utilizará la reproducción estéreo.

Modo de audición estéreo







Tipo de modo de audición	Descripción
STEREO	Este es el modo para reproducir en estéreo. Se puede ajustar la tonalidad. <ul style="list-style-type: none"> • El sonido se emite desde los altavoces delanteros izquierdo y derecho y desde el subwoofer. • Si se emiten señales multicanal, estas se reducen a sonido de 2 canales para su reproducción.

Modo de audición directa

Tipo de modo de audición	Descripción
DIRECT	El sonido grabado en la fuente se reproduce tal cual.
PURE DIRECT	Este modo permite reproducir el sonido con una calidad superior al modo de reproducción DIRECT. Desactive la visualización del amplificador para detener el circuito de vídeo analógico. Esto suprime la fuente del ruido que afecta la calidad del sonido.

Versión avanzada

En esta sección se explican funciones y operaciones que le permitirán aprovechar mejor las funciones de la unidad.

- **Instalación/conexión/configuración de los altavoces (Avanzado)**  [página 84](#)
- **Conexiones (Conexión avanzada)**  [página 90](#)
- **Reproducción (Funciones avanzadas)**  [página 92](#)
- **Reproducción en la ZONE2/ZONE3 (Otra habitación)**  [página 100](#)
- **Instrucciones para realizar una configuración detallada**  [página 103](#)
- **Control de dispositivos externos con el mando a distancia**  [página 140](#)

Instalación/conexión del altavoz (Conexión avanzada)

Procedimiento de configuración de los altavoces

Instalación



Conexión ([página 86](#))



Configuración de los altavoces ([página 88](#))

Instalación

Determine el sistema de altavoces en función del número de altavoces que está utilizando e instale el altavoz y el subwoofer en la habitación. Aquí explicamos cómo instalar los altavoces mediante un ejemplo típico.

Esta unidad es compatible con Audyssey DSX® ([página 166](#)) y Dolby Pro Logic IIz ([página 166](#)), un sistema que proporciona una sensación envolvente aún más amplia y profunda. Si se utiliza Audyssey DSX™, instale altavoces anchos frontales o altavoces de altura frontales. Para utilizar Dolby Pro Logic IIz, instale altavoces de altura frontales.



Utilice la ilustración que aparece a continuación como guía para consultar la altura a la que se deberían instalar los altavoces. No es necesario que la altura sea exactamente la misma.

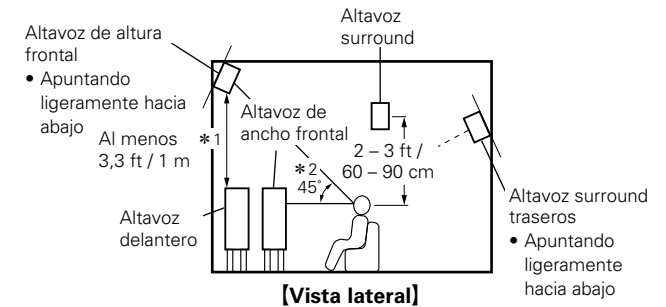

*1 Recomendada para Dolby Pro Logic IIz

*2 Recomendada para Audyssey DSX®

NOTA

No puede utilizar la salida de audio de los altavoces surround traseros, de los altavoces de altura frontales y de los altavoces anchos delanteros simultáneamente.

Cuando hay instalados altavoces de 7.1 canales con altavoces surround traseros, altura frontales y anchos delanteros

Si se utiliza Audyssey DSX®, instale altavoces anchos frontales o altavoces de altura frontales.
 Para utilizar Dolby Pro Logic IIz, instale altavoces de altura frontales.

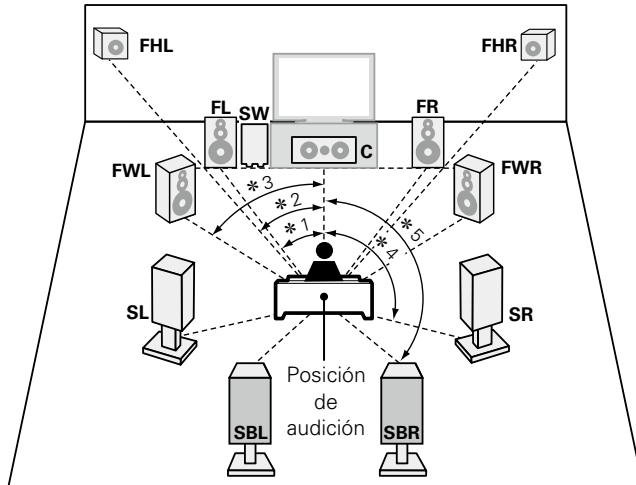

- *1 22° - 30° *2 22° - 45° *3 55° - 60°
- *4 90° - 110° *5 135° - 150°

[Abreviaturas de los altavoces]

- FL** Altavoz delantero (I) **SBL** Altavoz surround trasero (I)
- FR** Altavoz delantero (D) **SBR** Altavoz surround trasero (D)
- C** Altavoz central **FHL** Altavoz de altura frontal (I)
- SW** Subwoofer **FHR** Altavoz de altura frontal (D)
- SL** Altavoz surround (I) **FWL** Altavoz ancho delantero (I)
- SR** Altavoz surround (D) **FWR** Altavoz ancho delantero (D)
- SB** Altavoz surround traseros

Cuando hay altavoces 6.1 canales instalados

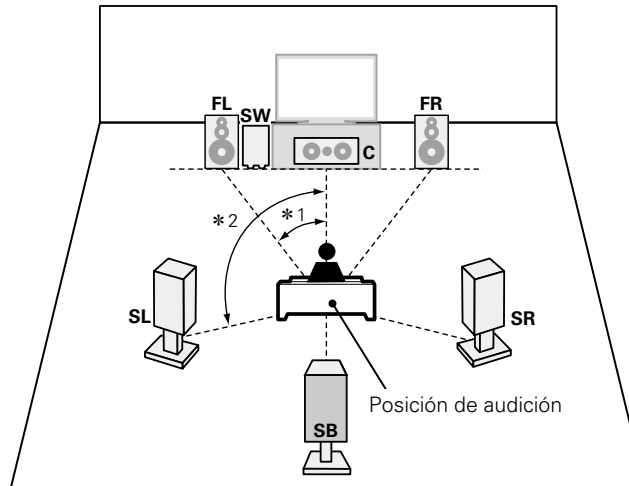

- *1 22° - 30° *2 90° - 110°

Cuando hay altavoces 5.1 canales instalados

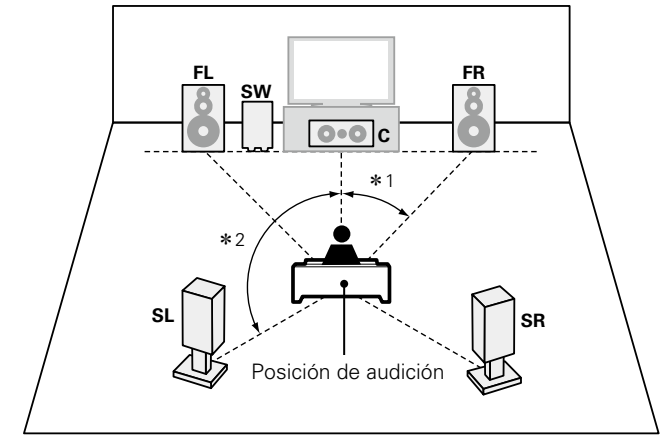

- *1 22° - 30° *2 120°

Conexión

❑ Ejemplo de conexiones a un amplificador de potencia Marantz MM7055 y MM7025

Conexión de 7.1 canales (Altavoz trasero surround / altura frontal / ancho frontal)

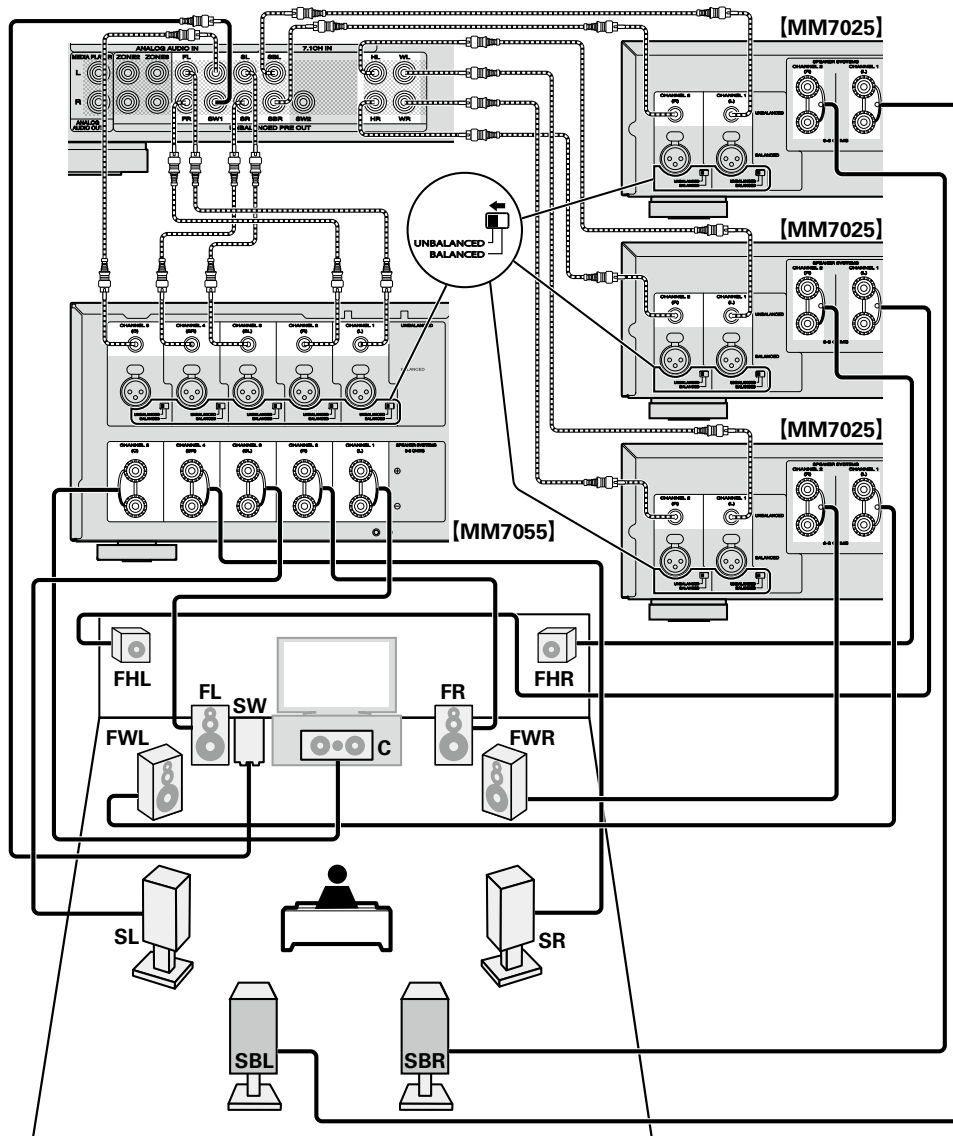

Conexión de 6.1 canales (Altavoz surround trasero)

Si está utilizando sólo 1 altavoz surround trasero, conéctelo a los terminales UNBALANCED o BALANCED PRE OUT SBL del amplificador de potencia.

Para conocer la configuración del altavoz en este caso, consulte "Cuando hay altavoces 6.1 canales instalados" (ícono página 85).

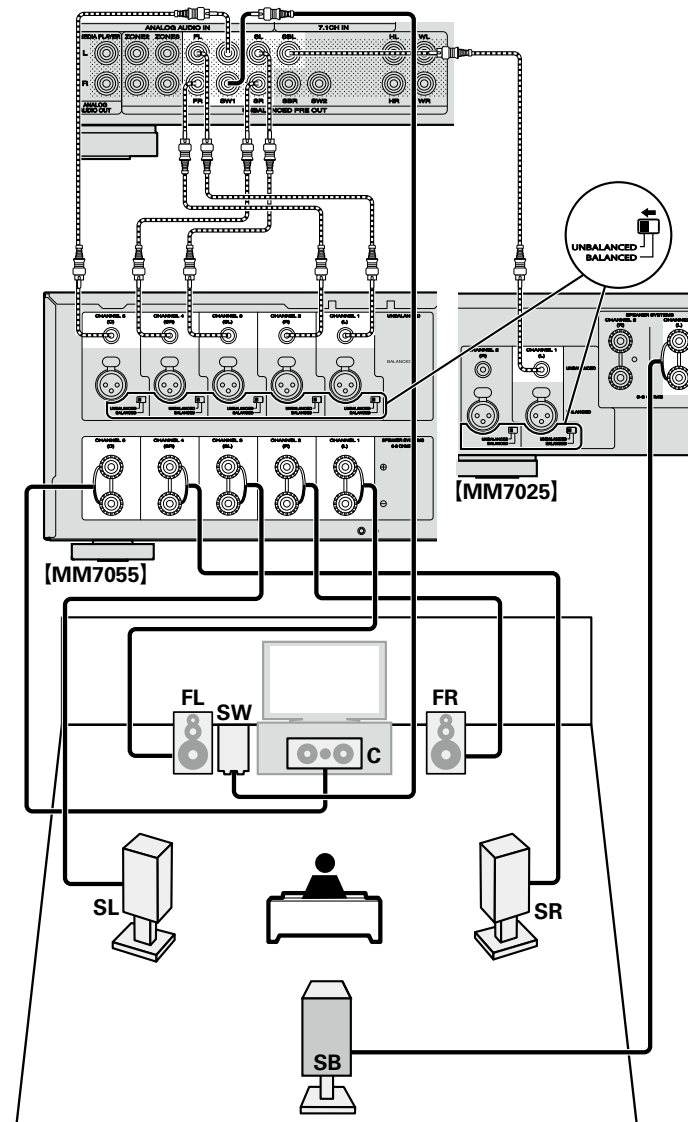

Conexión de 5.1 canales

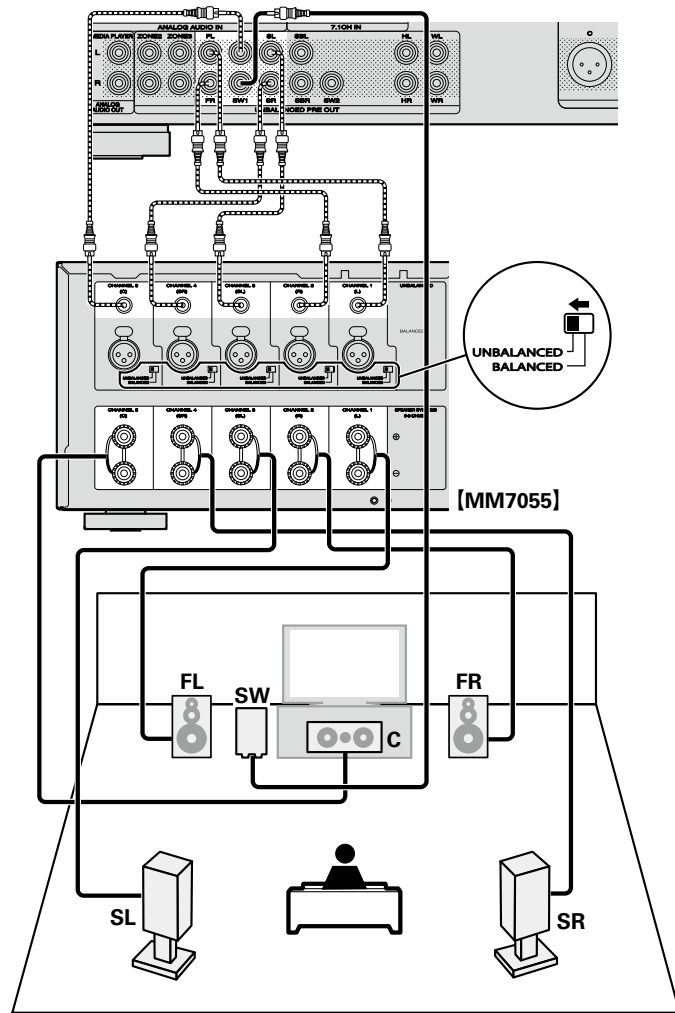

Conexión de 2.1 canales

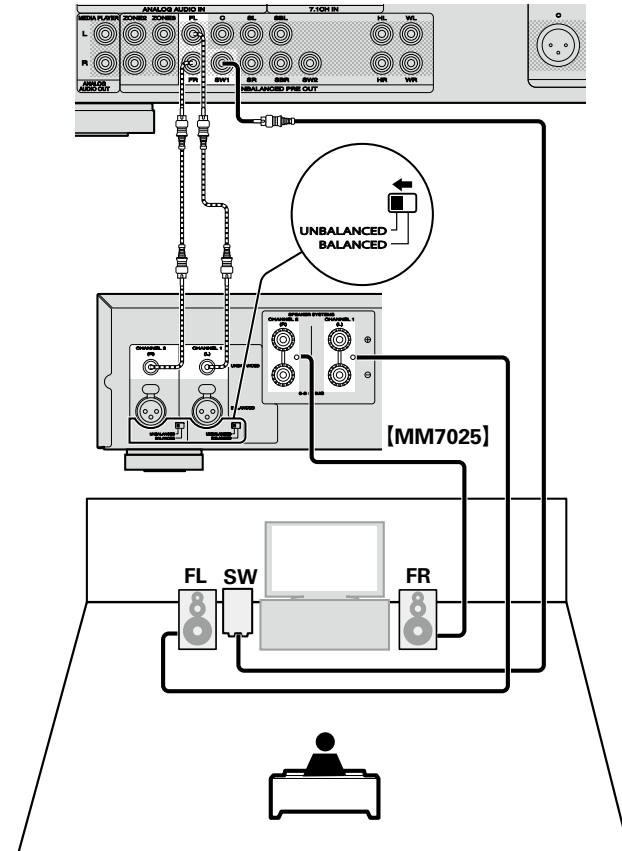

Conexión de cuatro subwoofers

Esta unidad admite la conexión de cuatro subwoofers. Desde cada terminal de subwoofer se emite la misma señal.

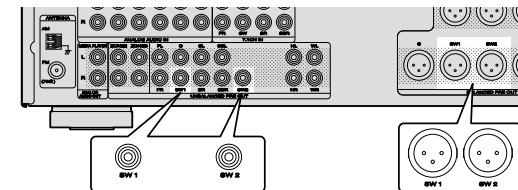

En esta sección se describe la configuración detallada para Config Audyssey®.

Conexión del presintonizador, el amplificador de potencia y la TV.

Antes de realizar una medición de Config Audyssey®, es posible realizar la configuración siguiente.

- Configuración de canales que se van a usar (Selección de canal)

Si los canales que no se van a usar se definen por adelantado, se omite la medición de los canales definidos con la consiguiente reducción del tiempo de medición. También puede cambiar el número de altavoces surround traseros ([véase página 88](#) "Configuración de "Selección de canal"").

❑ La salida audio desde cada terminal PRE OUT

	Canal PRE OUT						
Terminal UNBALANCED PRE OUT	FL/FR	C	SW1/SW2	SL/SR	SBL/SBR	HL/HR	WL/WR
Terminal BALANCED PRE OUT	FL/FR	C	SW1/SW2	SL/SR	SBL/SBR	---	---
Salida audio	Delantero	Central	Subwoofer 1 / Subwoofer 2	Surround	Surround trasero	Altura frontal	Ancho delantero

1 Configuración del mando a distancia

- ❑ Configuración del modo de zona
Pulse **ZONE SELECT** para cambiar "MAIN".

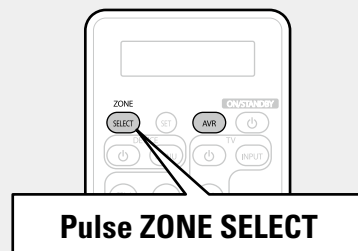

NOTA

Cuando utilice un mando a distancia con códigos preset registrados ([véase página 143](#)), pulse **AVR** para establecer el modo de funcionamiento AVR en el mando a distancia antes de usarlo.

2 Conecte el micrófono con base.

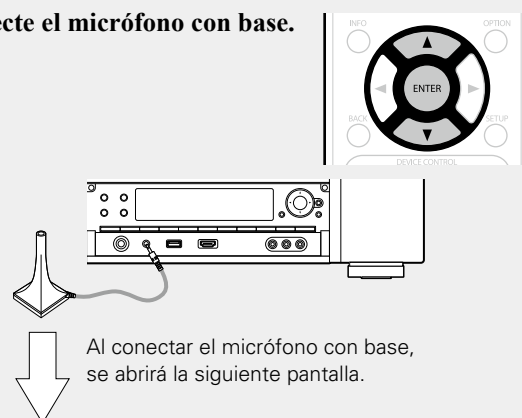

3 Configuración de "Selección de canal"

Utilice Δ / ∇ para seleccionar "Selección de canal" y pulse **ENTER**.

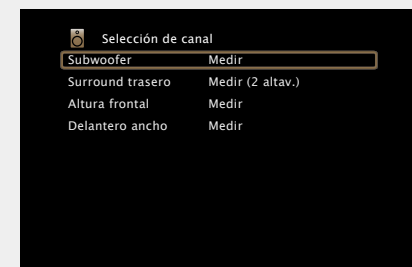

4 Utilice $\triangle\triangledown$ para seleccionar un canal y, a continuación, pulse ENTER.

Subwoofer Indique que no se va a usar un subwoofer. En este caso, vaya al paso 5.

Surround trasero Seleccione el número de altavoces surround traseros que se utilizarán. En este caso, vaya al paso 6.

Altura frontal Seleccione si no se utilizan altavoces de altura frontales. En este caso, vaya al paso 7.

Del. ancho Seleccione si no se utilizan altavoces anchos frontales. En este caso, vaya al paso 8.

5 Utilice $\triangleleft\triangleright$ para establecer si se mide o no un canal de subwoofer, y después pulse ENTER.

Medir Configure esta opción para medir un canal de subwoofer.

Saltar Configure esta opción para no medir un canal de subwoofer.

6 Utilice $\triangleleft\triangleright$ para establecer si se mide o no un canal surround trasero, y después pulse ENTER.

Medir (2 altav.) Configure esta opción para medir dos altavoces surround traseros.

Medir (1 altav.) Configure esta opción para medir un altavoz surround trasero.

Saltar Configure esta opción para no medir un altavoz surround trasero.

7 Utilice $\triangleleft\triangleright$ para establecer si se mide o no un canal altura frontal, y después pulse ENTER.

Medir Configure esta opción para medir los altavoces de altura frontales.

Saltar Configure esta opción si no desea medir los altavoces de altura frontales.

8 Utilice $\triangleleft\triangleright$ para establecer si se mide o no un canal ancho delantero y después pulse ENTER.

Medir Configure esta opción para medir los altavoces anchos delanteros.

Saltar Configure esta opción si no desea medir los altavoces anchos delanteros.

9 Pulse \triangleleft o BACK. Vaya a la [página 31](#) **Preparación** \triangleright paso 5.

NOTA

No cambie las conexiones del altavoz o el volumen del subwoofer después de ejecutar una Config Audyssey®. Si es necesario realizar algún cambio, realice de nuevo la Config Audyssey®.

Conexiones (Conexión avanzada)

Conexión de los conectores REMOTE CONTROL

Realización de operaciones en esta unidad y en dispositivos externos

- Es posible conectar un receptor IR a esta unidad para realizar operaciones en la misma y en dispositivos externos mediante el mando a distancia incluido.
- Para ello, desactive la función de recepción de señales del mando a distancia ([véase página 98](#) "Función de bloqueo remoto").

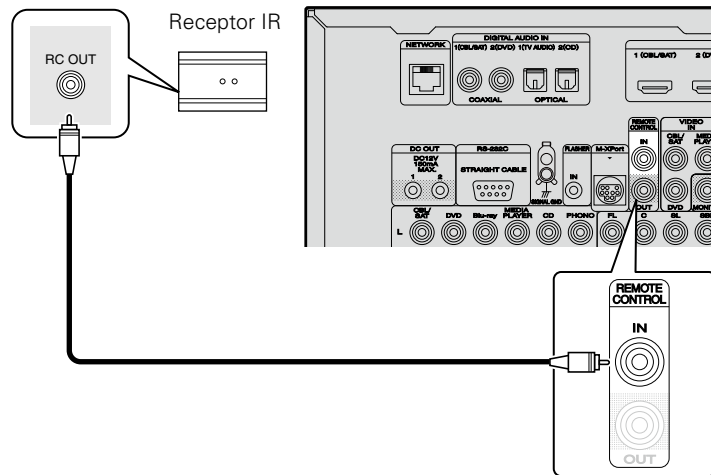

NOTA

Si no se conecta un receptor IR, asegúrese de activar la función de recepción de señal del mando a distancia. Si esta función está desactivada, no podrá realizar ninguna actividad con el mando a distancia.

Conexión remota de dispositivos marantz

- Si se está utilizando un equipo marantz (salvo esta unidad) compatible con conexión remota, no será necesario un receptor IR.
- Será posible transmitir señales de control a distancia con solamente conectar este dispositivo al conector REMOTE CONTROL IN/OUT mediante un cable monoaural.
- Para utilizar esta función, configure el interruptor de mando a distancia situado en el panel posterior del componente de audio conectado como "EXTERNAL" o "EXT.".
- Si se conecta un amplificador de potencia marantz (con la excepción de determinados modelos) a cualquiera de estos conectores, la potencia del amplificador se activará o se pondrá en espera conjuntamente con el botón **ON/STANDBY** de esta unidad.

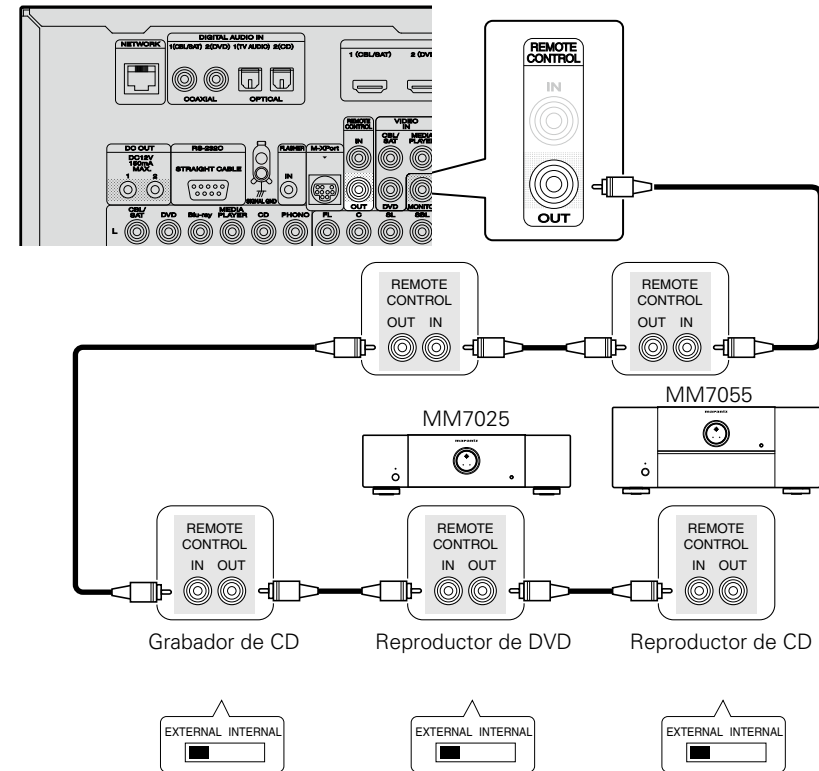

Conexión de un dispositivo de control externo

Conector RS-232C

Si conecta un dispositivo de control externo, puede utilizarlo para controlar esta unidad (por ejemplo, el funcionamiento de la alimentación eléctrica, el ajuste de volumen y el cambio de la fuente de entrada).

Controlador en serie externo

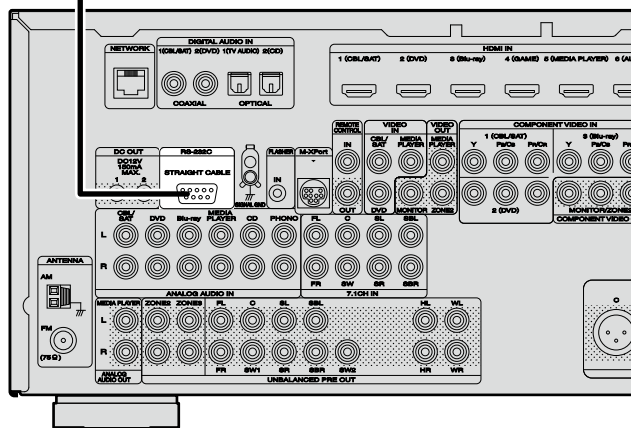

Antes de hacerlo realice la operación descrita a continuación.

- 1 Conecte la alimentación de esta unidad.
- 2 Desconecte la alimentación de esta unidad desde el controlador externo.
- 3 Compruebe que esta unidad se encuentra en modo de espera.

Conectores DC OUT

Al conectar un dispositivo con conector DC IN a través de un mini-plug monoaural, el encendido/modo de espera del dispositivo conectado se puede controlar a través de una operación enlazada con esta unidad. El conector DC OUT emite una señal eléctrica de 12 V/150 mA máximo.

Dispositivo compatible con un disparador de 12 V/150 mA

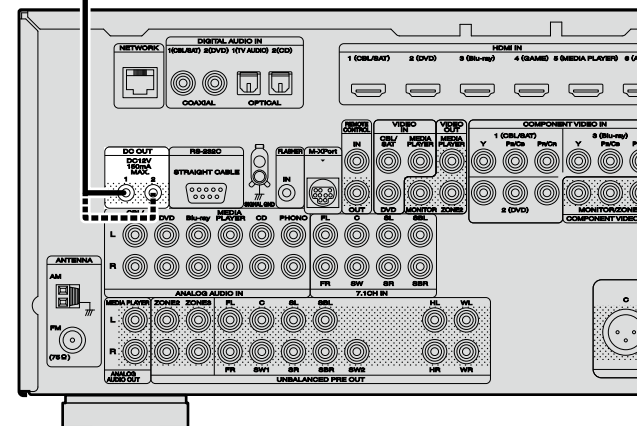

NOTA

- Utilice un cable monoaural con miniconector para las tomas DC OUT. No utilice el cable con miniconector estéreo.
- Si el nivel de entrada de disparo admisible del dispositivo conectado es superior a 12 V/150 mA, o se ha cortocircuitado, no será posible utilizar el conector DC OUT. En este caso, apague la unidad y desconéctela.

Reproducción (Funciones avanzadas)

Configuración (ícono página 29)

Reproducción (Funcionamiento básico)

(ícono página 36)

Selección de un modo de audición (Modo de sonido)

(ícono página 77)

Conexiones (Conexión avanzada) (ícono página 90)

- Función de control de HDMI** (ícono página 92)
- Función de temporizador de dormir** (ícono página 94)
- Función de control Web** (ícono página 95)
- Función de memoria de copia de seguridad dual** (ícono página 97)
- Función de bloqueo del panel** (ícono página 97)
- Función de bloqueo remoto** (ícono página 98)
- Activa y desactiva la iluminación** (ícono página 99)
- Distintas funciones de memoria** (ícono página 99)

Función de control de HDMI

Si conecta la unidad y un televisor o reproductor compatible con la función de control HDMI con un cable HDMI y activa la función de control HDMI en ambos dispositivos, estos tendrán la capacidad de controlarse mutuamente.

Operaciones que se pueden realizar mediante el control HDMI

- **La interrupción del suministro eléctrico a esta unidad puede vincularse al paso de la misma función correspondiente al aparato de TV.**
- **Se pueden conmutar los dispositivos de salida de audio con una operación del aparato de TV.**
Podrá encender el suministro eléctrico cuando haya definido "Emisión de audio desde el amplificador" en la operación de configuración de la salida de audio del aparato de TV.
- **Se puede regular el volumen de esta unidad con la operación de ajuste del volumen del aparato de TV.**
- **Se pueden conmutar las fuentes de entrada de esta unidad vinculándola a la conmutación de la función de entrada de la TV.**
- **Cuando el reproductor esté funcionando, la fuente de entrada de esta unidad se conmuta y pasa a la fuente de dicho reproductor.**
- **Si cambia la fuente de entrada de la unidad a "TV AUDIO", podrá reproducir el audio de la TV con esta unidad (ícono página 9 "Acerca de la función ARC (Audio Return Channel)").**
- **Si "HDMI Control" (ícono página 117) en el menú está configurado en "Activado", las señales que se introducen en el conector de entrada HDMI se transmiten al televisor o a otro componente conectado al conector de salida HDMI, incluso aunque la alimentación de esta unidad esté en espera (función de traspaso).**



- Si desea reproducir en esta unidad sonido de una televisión que no admita la función ARC, conecte la televisión mediante una conexión óptica-digital o analógica (ícono página 9)
- Para usar la función de traspaso, conecte un dispositivo de conexión HDMI que sea compatible con el control HDMI.

Procedimiento de ajuste

- 1 Ajuste el conector de salida HDMI correspondiente con la función de control HDMI.**
Ajuste "HDMI Control" (ícono página 117) en "Activado".
- 2 Encienda la alimentación de todos los equipos conectados mediante un cable HDMI.**
- 3 Configure la función de control de HDMI en todos los equipos conectados mediante un cable HDMI.**
 - Consulte las instrucciones de funcionamiento de los equipos conectados para comprobar las configuraciones.
 - Realice los pasos 2 y 3 si se desconecta algunos de los equipos.
- 4 Cambie la entrada de televisión a la entrada HDMI conectada a esta unidad.**
- 5 Cambie la entrada de esta unidad a la fuente de entrada de HDMI y compruebe si la imagen del reproductor es correcta.**
- 6 Cuando deje la TV en modo de espera, compruebe que la alimentación de la unidad también entre en modo de espera.**



Si la función de control de HDMI no funciona correctamente, compruebe los siguientes factores.

- ¿Es compatible la TV o reproductor con la función de control HDMI?
- ¿Se ha configurado el "HDMI Control" ([véase página 117](#)) en "Activado"?
- ¿Está configurado "Control de apagado" ([véase página 117](#)) como "Todas" o "Vídeo"?
- ¿Ha ajustado "Monitor de control" ([véase página 117](#)) para la salida de monitor conectada al televisor?
- ¿Está el ajuste "Monitor de control" ([véase página 117](#)) del menú establecido para la TV que utiliza la función de control HDMI cuando esta unidad se conecta a dos TV que admiten conectores HDMI?
- ¿La configuración de la función de control de HDMI de todos los equipos es correcta?

NOTA

- **Cuando se ajusta la opción "HDMI Control" en "Activado", se consume más alimentación del modo de espera.**
- La función de control de HDMI controla el funcionamiento de una televisión compatible con dicha función. Asegúrese de que la televisión y el HDMI estén conectados al utilizar el control de HDMI.
- Es posible que algunas funciones no funcionen correctamente, según la TV o el reproductor conectados. Consulte el manual de usuario de los dispositivos correspondientes antes de realizar la configuración.
- Al establecer "Control de apagado" en el menú en "Desactivado" ([véase página 117](#)), esta unidad no se establece en el modo de espera aún cuando el dispositivo conectado se encuentre en el modo de espera.
- Cuando realice cambios en las conexiones, como añadir conexiones a dispositivos HDMI, es posible que se inicialicen otras operaciones relacionadas. En ese caso, será necesario volver a configurar los parámetros.
- Cuando se fija el "HDMI Control" en "Activado", no es posible asignar un terminal HDMI a la "TV AUDIO" en "Asignación entrada" ([véase página 122](#)).
- Si se realiza alguna de las siguientes operaciones, es posible que se restablezca la función de enclavamiento, en cuyo caso debería repetir los pasos 2 y 3.
 - La configuración de "Asignación entrada" – "HDMI" ([véase página 122](#)) ha cambiado.
 - "Salida de vídeo" ([véase página 117](#)) ha cambiado.
 - Se cambia la conexión entre los dispositivos y el HDMI o se aumenta el número de dispositivos.
- La función HDMI ZONE2 no es compatible con la función de control HDMI.
- Es posible que la función HDMI ZONE2 no funcione correctamente cuando la configuración "HDMI Control" en el menú está ajustada en "Activado".
- Si "HDMI Control" en el menú se ajusta en "Activado" y la alimentación de ZONE2 está conectada, es posible que la unidad se comporte como se describe a continuación. Se recomienda deshabilitar la función de control HDMI en la TV y el reproductor cuando se use la función HDMI ZONE2. (A continuación, se describen algunos ejemplos de comportamiento).
 - Si la TV que se utiliza para MAIN ZONE está desconectada, se conectará cuando el reproductor seleccionado para ZONE2 inicie la reproducción. En ese caso, la fuente de entrada seleccionada para MAIN ZONE se cambia a la seleccionada para ZONE2.
 - Cuando reproduzca con una TV que se utiliza para MAIN ZONE y ZONE2 con una conexión HDMI, al desconectar la TV que se utiliza para MAIN ZONE también se desconectan esta unidad y el reproductor.
 - Cuando se selecciona la misma fuente de entrada para MAIN ZONE y ZONE2, al detener el reproductor en la TV se detienen también el reproductor y el vídeo que se esté reproduciendo en ZONE2.

Función de temporizador de dormir

- Puede configurar un tiempo determinado para que la unidad entre en modo de reposo. Esto resulta muy práctico para ver y escuchar contenidos antes de ir a dormir.
- Es posible configurar el temporizador de dormir para cada zona ([página 102](#) "Función de temporizador de dormir"). (Aquí se explica el método de configuración de MAIN ZONE.)

1 Pulse ZONE SELECT para cambiar "MAIN".

2 Pulse SLEEP y visualice el tiempo que desea configurar.

Se ilumina el indicador **S** de la pantalla.

- **SLEEP** en la unidad principal, tiene la misma función que en el mando a distancia.

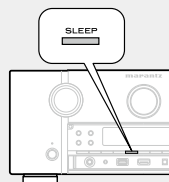

- El tiempo cambia tal como se muestra a continuación cada vez que se pulsa **SLEEP**.

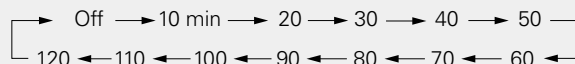

Para confirmar el tiempo de la cuenta atrás antes de poner la unidad en modo de reposo

Pulse **SLEEP**.

"Sleep : *min" aparece en la pantalla.

* Tiempo de la cuenta atrás

Para anular el temporizador de dormir

Pulse **SLEEP** para ponerlo en "Off".

El indicador **S** que aparece en la pantalla se apaga.



- El ajuste del temporizador para el modo de reposo se cancela si se ajusta la alimentación de esta unidad en el modo de espera.
- La función del temporizador de dormir se puede configurar de forma independiente para varias zonas ([página 102](#) "Función de temporizador de dormir").

NOTA

La función de temporizador de dormir no puede desactivar los dispositivos conectados a la unidad. Para desactivar estos dispositivos conectados, configure el temporizador de dormir de cada uno de esos dispositivos.

Función de control Web

Puede controlar esta unidad desde una pantalla de control web en un navegador web.



- Esta unidad y el PC deben conectarse correctamente a la red (☞ [página 27](#) "Conexión en una red doméstica (LAN)") para poder utilizar la función de control web.
- En función de la configuración del software de seguridad, es posible que no pueda acceder a esta unidad desde el PC. Si es así, cambie la configuración del software de seguridad.

1 Cambie el valor de "Control de IP" a "Siempre encendido" (☞ [página 131](#)).

2 Compruebe la dirección IP de esta unidad con "Información" (☞ [página 131](#)).



3 Inicie el navegador web.

4 Escriba la dirección IP de la unidad en el cuadro de direcciones del navegador.

Por ejemplo, si la dirección IP de esta unidad es "192.168.100.19", escriba "http://192.168.100.19/".

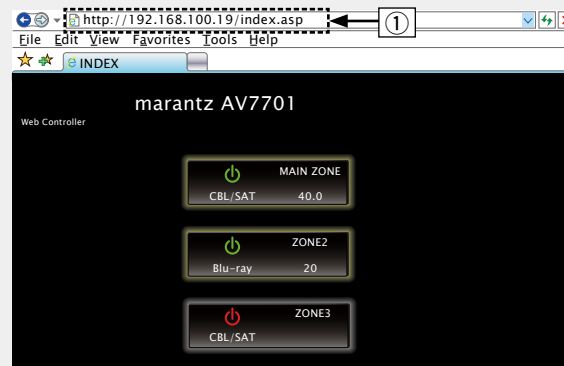

① Introducción de la dirección IP.

- Si añade la dirección IP de esta unidad a los favoritos o marcadores del navegador, puede mostrar la pantalla de control web con la función de favoritos o marcadores la próxima vez que utilice el navegador. Si utiliza un servidor DHCP y "Control de IP" (☞ [página 131](#)) se establece en "Desactivado en reposo", al encender o apagar la alimentación se cambia la dirección IP.

5 Cuando aparezca el menú superior, haga clic en el elemento de menú que desea usar.

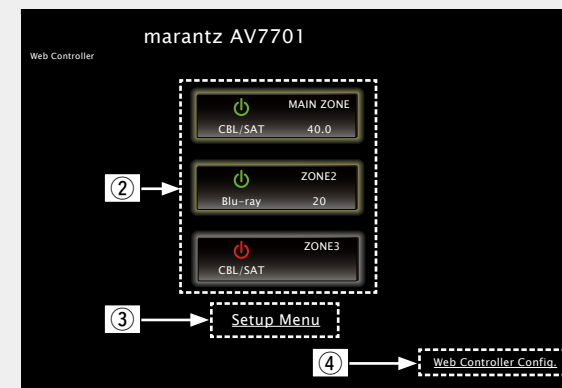

② Haga clic cuando seleccione la zona que se va a utilizar.

(☞ **Ejemplo 1**)

③ Haga clic cuando utilice el menú de configuración.

④ Haga clic para cambiar el ajuste de pantalla de control web.

(☞ **Ejemplo 3**)

6 Uso. [Ejemplo 1] Pantalla de control de la MAIN ZONE

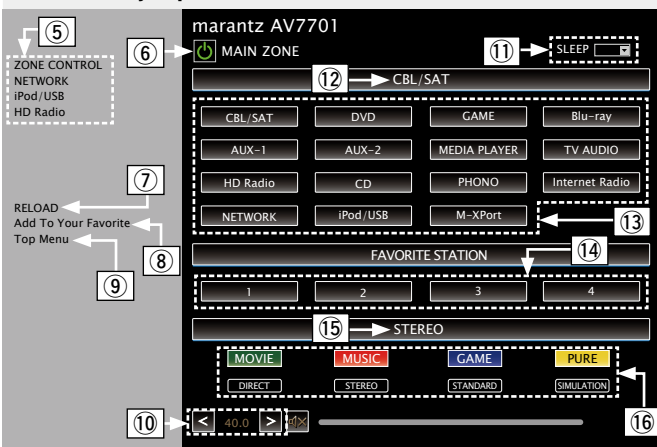

- 5 Haga clic en el elemento de menú desde el que desea realizar los ajustes.
La pantalla de la derecha muestra las pantallas de cada ajuste. **[Ejemplo 4]**
- 6 Haga clic aquí para realizar alguna operación relacionada con el encendido de la unidad.
- 7 Haga clic aquí para actualizar la información más reciente.
Normalmente, se produce un cambio en la información más reciente cada vez que se usa. Si se activa esta función desde la unidad principal, al hacer clic aquí o en otro lugar no actualizará la pantalla.
- 8 Haga clic aquí para añadir un ajuste a los "Favorites" de su navegador.
Le recomendamos registrar las pantallas de ajuste para las diferentes zonas en los favoritos del navegador para no realizar accidentalmente operaciones de menú para zonas que no pretende operar.
- 9 Haga clic aquí para volver al menú superior.
Aparece en pantalla si se ajusta "Top Menu Link Setup" a "ON" en el **[Ejemplo 3]**
- 10 Para ajustar el volumen principal, haga clic en "<" o ">" o en la pantalla de volumen.
- 11 Haga clic en "v" para configurar la función de temporizador de dormir.
- 12 Muestra el nombre de la fuente de entrada seleccionada.
- 13 Haga clic en un botón para cambiar la fuente de entrada.
- 14 Registre su contenido favorito.
- 15 Muestra el modo de sonido.
- 16 El modo de sonido cambia cada vez que hace clic en el botón.

[Ejemplo 2] Pantalla de menús de configuración

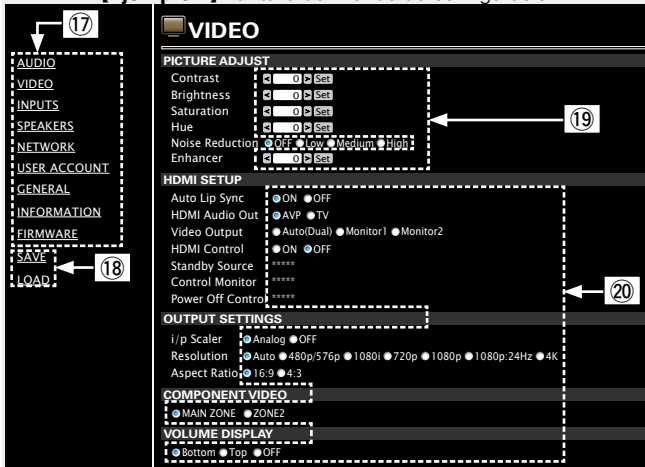

- 17 Haga clic en el elemento de menú desde el que desea realizar los ajustes.
La pantalla de la derecha muestra las pantallas de cada ajuste.
- 18 Haga clic en "SAVE" si desea guardar los ajustes, y en "LOAD" si desea recuperar ajustes.
- 19 Introduzca números o haga clic en "<" o ">" para hacer el ajuste y, a continuación, haga clic en "Set".
- 20 Haga clic en un elemento para realizar un ajuste.

[Ejemplo 3] Pantalla de configuración Web



- 21 Haga clic en "ON" al realizar la operación "Top Menu Link Setup".
Una vez ajustado, vuelve al menú superior desde la pantalla de cada función (Ajuste predefinido: "OFF")
- 22 Haga clic aquí para volver al menú superior.

[Ejemplo 4] Pantalla de control de audio de la red

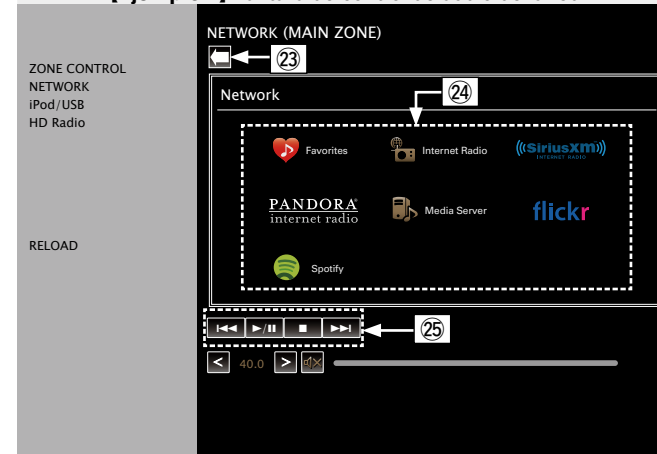

- 23 Haga clic aquí para volver a la pantalla anterior.
- 24 Haga clic en el contenido que desee utilizar.
- 25 Utilice los controles para controlar el contenido.

Función de memoria de copia de seguridad dual

La unidad guarda la información de configuración en la memoria no volátil, incluso cuando se desconecta la alimentación eléctrica principal. Utilizando la función Dual Backup Memory podrá escribir información de configuración en otra área de la memoria como copia de seguridad para disponer de esos datos guardados en caso de que fuese necesaria una recuperación. Recordar detalles de configuración (Copia de seguridad).

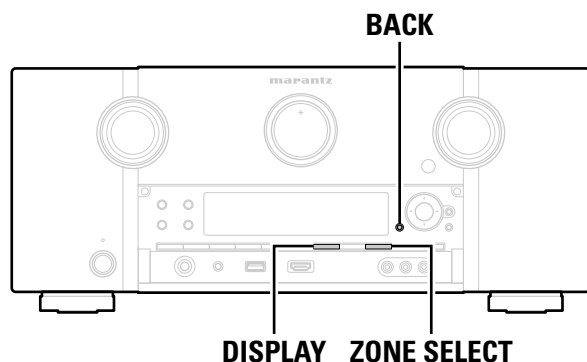

Recordar detalles de configuración (Copia de seguridad)

Configure la unidad en el estado que desee recordar. A continuación, pulse durante al menos 3 segundos los botones **DISPLAY** y **ZONE SELECT**.

En la pantalla aparecerá el mensaje "MEMORY SAVING", y los datos de configuración quedarán guardados.

NOTA

- El volumen no será recordado.
- Si los datos recordados son sobrescritos, el contenido previamente recordado quedará eliminado.

Recuperación de detalles recordados (Recuperación)

Mantenga pulsados los botones **BACK** y **ZONE SELECT** simultáneamente durante al menos 3 segundos.

En la pantalla aparecerá el mensaje "MEMORY LOAD", y los datos recordados serán recuperados.

NOTA

- Si no hay datos recordados, en la pantalla aparecerá el mensaje "NO BACKUP", y no se recuperará ningún dato.
- Como el volumen no puede recuperarse, volverá al volumen configurado en fábrica.

Función de bloqueo del panel

Para evitar el funcionamiento accidental de esta unidad, desactive el funcionamiento de los botones del panel delantero.

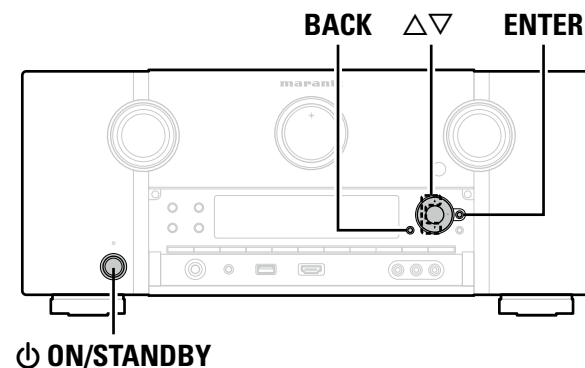

Desactivación del accionamiento de todos los botones principales

- 1** Con la unidad en modo de espera, pulse **ON/STANDBY** mientras mantiene pulsados **BACK** y **ENTER**.
- 2** Pulse **Δ∇** para seleccionar "FP/VOL LOCK ON".
- 3** Pulse **ENTER** para guardar el ajuste.
De este modo quedará desactivado el accionamiento de todos los botones, con la excepción de **ON/STANDBY**.

Desactivación del accionamiento de todos los botones, excepto VOLUME

- 1** Con la unidad en modo de espera, pulse **ON/STANDBY** mientras mantiene pulsados **BACK** y **ENTER**.
- 2** Pulse **Δ∇** para seleccionar "FP LOCK ON".
- 3** Pulse **ENTER** para guardar el ajuste.
De este modo quedará desactivado el accionamiento de todos los botones, con la excepción de **ON/STANDBY** y **VOLUME**.

❑ Cancelación de la función de bloqueo del panel

- 1** Con la unidad en modo de espera, pulse **ON/STANDBY** mientras mantiene pulsados **BACK** y **ENTER**.
- 2** Pulse **Δ∇** para seleccionar “FP LOCK *Off”.
(* El modo seleccionado en ese momento.)
- 3** Pulse **ENTER** para guardar el ajuste.
De este modo quedará cancelada la función de bloqueo del panel.



Incluso si la función de bloqueo del panel está activada, podrá manejar la unidad mediante el mando a distancia.

Función de bloqueo remoto

- Si no se ha conectado un receptor IR, desactive la función de bloqueo remoto. Si esta función está activada, no podrá realizar ninguna actividad con el mando a distancia.
- Esta función está desactivada de manera predeterminada.

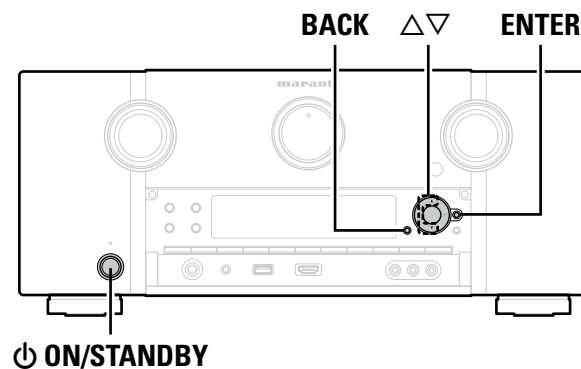

❑ Desactivación de la función de sensor del mando a distancia

- 1** Con la unidad principal en modo de espera, pulse **ON/STANDBY** mientras mantiene pulsados los botones **BACK** y **ENTER** de la unidad principal.
- 2** Pulse **Δ∇** para seleccionar “RC LOCK On”.
- 3** Pulse **ENTER** para guardar el ajuste.
De este modo, la función de recepción de luz infrarroja quedará desactivada.

❑ Activación de la función de sensor remoto

- 1** Con la unidad principal en modo de espera, pulse **ON/STANDBY** mientras mantiene pulsados los botones **BACK** y **ENTER** de la unidad principal.
- 2** Pulse **Δ∇** para seleccionar “RC LOCK *Off”.
(* El modo seleccionado en ese momento.)
- 3** Pulse **ENTER** para guardar el ajuste.
De este modo, quedará activada la función de recepción de luz infrarroja de la unidad principal.

Activa y desactiva la iluminación

- Puede activar y desactivar la iluminación en torno a la pantalla principal.
- El ajuste predeterminado es "ON".

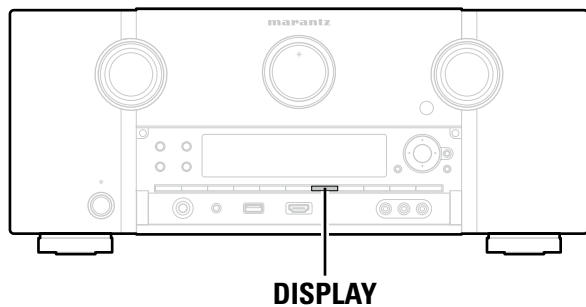

Pulse y mantenga pulsado DISPLAY en la unidad principal durante 3 segundos.

- Lleve a cabo el mismo procedimiento si desea volver a cambiar la configuración.

Distintas funciones de memoria

Función de memoria personal

Esta función define los ajustes (modo de entrada, modo de sonido, modo de salida HDMI, MultEQ® XT, Dynamic EQ, retardo de audio, etc.) que se han seleccionado por última vez para las fuentes de entrada individuales.



Los parámetros surround, los ajustes de tono y los volúmenes de los distintos altavoces se almacenan para los modos de sonido individuales.

Memoria de última función

Esta función almacena los ajustes que se realizaron antes de pasar al modo en espera. Los ajustes se restablecen al volver a conectar la alimentación.

Reproducción en la ZONE2/ZONE3 (Otra habitación)

- Puede operar esta unidad para disfrutar de audio y vídeo en una habitación (ZONE2, ZONE3) diferente de la MAIN ZONE (la habitación en que se encuentra la unidad).
- Es posible reproducir simultáneamente la misma fuente en MAIN ZONE, ZONE2 y ZONE3. También puede reproducir distintas fuentes en MAIN ZONE, ZONE2 y ZONE3.
- Si conecta una TV al conector HDMI ZONE2 OUT, puede reproducir vídeo o audio desde el dispositivo conectado al conector HDMI 1 - 6 IN en ZONE2 (**función HDMI ZONE2**).



La fuente seleccionada para ZONE2 también se emite desde los conectores de salida de grabación (MEDIA PLAYER).

NOTA

Se aplican las siguientes restricciones a la función HDMI ZONE2.

- Si selecciona la misma fuente de entrada para MAIN ZONE y ZONE2, es posible que se restrinja la reproducción de audio o se interrumpa el vídeo.
- Es posible que no se emita vídeo en función de la resolución de la TV que se utilice para MAIN ZONE y ZONE2. En ese caso, utilice el reproductor para ajustar la resolución de la TV.
- Las señales de audio HDMI de la fuente de entrada seleccionada en ZONE2 no se emiten desde los altavoces ZONE2.
- Cuando se utiliza la función HDMI ZONE2, no se pueden configurar los siguientes elementos.
 - Ajuste imagen
 - Conversión de vídeo
 - Relación de aspecto
 - Sincro. labios auto.
 - Escalador i/p
 - Pantalla del menú de configuración
 - Modo vídeo
 - Modo progresivo

Salida de sonido

Es posible reproducir sonido de 2 canales en salas que no estén en la MAIN ZONE donde se realice la reproducción multicanal. Elija uno de los métodos.

- Reproducción de la ZONE por la salida del audio (PRE OUT)
Utilice un amplificador externo.

Reproducción de la zona por salida de audio (PRE OUT)

Conexiones de audio (ZONE2, ZONE3)

Las señales de audio de los terminales de salida de audio ZONE2 y ZONE3 de esta unidad se emiten hacia los amplificadores de la ZONE2 y ZONE3 y se reproducen en estos amplificadores

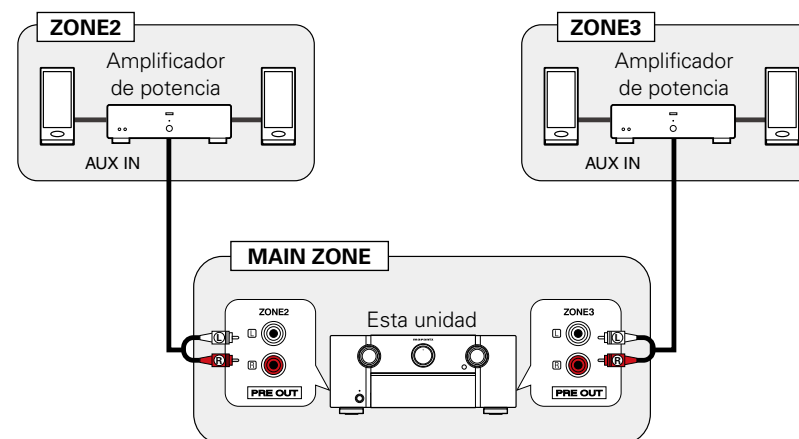

Recomendamos utilizar cables de patillas de gran calidad para las conexiones de audio, con el fin de evitar que haya ruido.

NOTA

En ZONE2 o ZONE3, no se puede reproducir la entrada de las señales de audio digital del conector HDMI, COAXIAL o OPTICAL. Cuando vaya a reproducir en ZONE2 o ZONE3, realice una conexión analógica.

Salida de vídeo

Conexión de vídeo

Las señales de vídeo del conector de salida de vídeo ZONE2 de esta unidad se reproducen mediante el televisor de ZONE2.

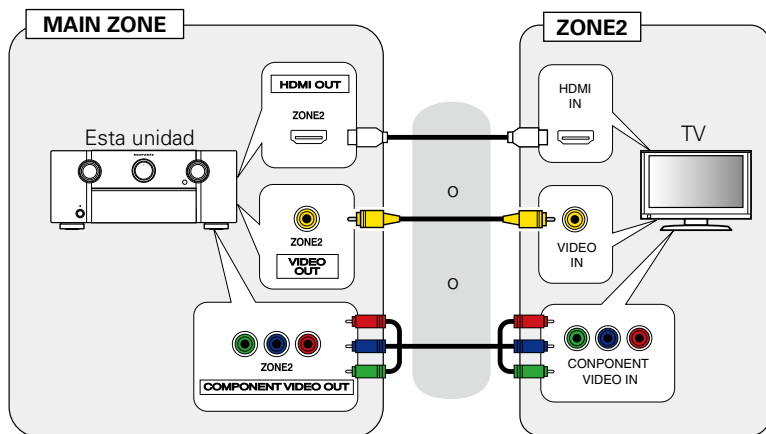

Cuando "Salida víd. por compon." ([ícono página 119](#)) en el menú está ajustado en "ZONE2", el conector de salida de vídeo por componentes emite el vídeo de ZONE2.

NOTA

La pantalla de menús no se visualiza.

Reproducción

1 Pulse **ZONE SELECT** para cambiar “ZONE2” o “ZONE3”.

2 Pulse **ON/STANDBY** para encender la alimentación de ZONE2 o ZONE3.

- Pulse los botones selectores de la fuente de entrada en modo de espera para encender la unidad.
- Cuando se pulsa **ON/STANDBY**, la ZONE2 o ZONE3 se apaga.
- La alimentación en la ZONE2 o ZONE3 puede conectarse o desconectarse pulsando **ZONE2 ON/OFF** o **ZONE3 ON/OFF** en la unidad principal.

3 Pulse el botón de selección de la fuente de entrada para seleccionar la fuente de entrada que se debe reproducir.

La señal de audio de la fuente seleccionada se emite a la ZONE2 o ZONE3.

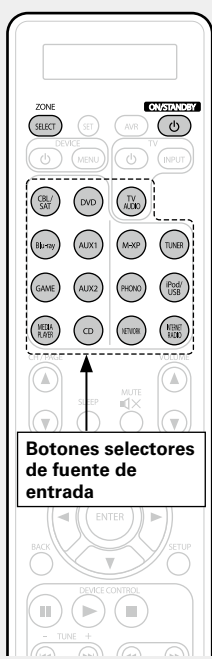

Botones selectores de fuente de entrada



Cuando se conectan MAIN ZONE y ZONE2 al mismo tiempo, solo es posible desconectar la alimentación de MAIN ZONE. En el paso 1, pulse **ZONE SELECT** para seleccionar “MAIN” y, a continuación, pulse **ON/STANDBY**.

Ajuste del volumen

Utilice **VOLUME ▲▼** para ajustar el volumen.



[Intervalo de ajuste] 0 – 40 – 98

(Cuando el ajuste “Escala” (página 112) es “0 – 98”)

[Intervalo de ajuste] --- –79dB – –40dB – 18dB

(Cuando el ajuste “Escala” (página 112) es “–79.5dB – 18.0dB”)

- En el momento de la compra, el “Límite volumen” (página 135) está fijado en “70 (–10dB)”.



Gire **VOLUME** después de pulsar **ZONE SELECT** en la unidad principal para ajustar el volumen del sonido.

Interrupción temporal de la salida de sonido

Pulse **MUTE**.

El sonido se reduce al nivel establecido en “Nivel silenciam.” (página 135) en el menú.

- Para cancelarlo, ajuste el volumen o vuelva a pulsar **MUTE**.
- La configuración se puede cancelar ajustando el volumen o desactivando la alimentación de ZONE2 o ZONE3.



Se puede ajustar el tono y el volumen de la ZONE2 o ZONE3 en “Configuración ZONE2” o “Configuración ZONE3” (página 135) en el menú.

Función de temporizador de dormir

- Esto resulta muy práctico para ver y escuchar contenidos antes de ir a dormir en ZONE2 o ZONE3.
- Es posible configurar el temporizador de dormir para cada zona.

1 Pulse **ZONE SELECT** para cambiar “ZONE2” o “ZONE3”.

2 Pulse **SLEEP** y visualice el tiempo que desea configurar.

- **SLEEP** en la unidad principal, tiene la misma función que en el mando a distancia.

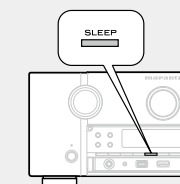
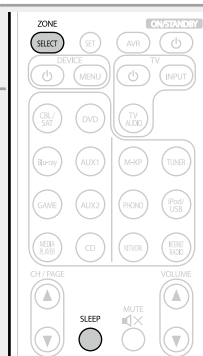

- El tiempo cambia tal como se muestra a continuación cada vez que se pulsa **SLEEP**.

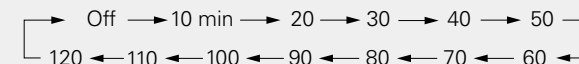

Para confirmar el tiempo de la cuenta atrás antes de poner la unidad en modo de reposo

Pulse **SLEEP**.

“Z2 Sleep : *min” o “Z3 Sleep : *min” aparece en la pantalla.

* Tiempo de la cuenta atrás

Para anular el temporizador de dormir

Pulse **SLEEP** para ponerlo en “Off”.



También se cancela el temporizador de dormir cuando la unidad entra en modo de reposo o se apagan ZONE2 o ZONE3.



NOTA

La función de temporizador de dormir no puede desactivar los dispositivos conectados a la unidad. Para desactivar estos dispositivos conectados, configure el temporizador de dormir de cada uno de esos dispositivos.

Instrucciones para realizar una configuración detallada



Estructura de los menús

Para el uso del menú, conecte una TV a esta unidad y visualice el menú en la pantalla de la TV. Para conocer las funciones del menú, consulte la siguiente página. De forma predeterminada, esta unidad ha recomendado la definición de los ajustes. Puede personalizar esta unidad en función de su sistema y sus preferencias actuales.

Elementos de ajuste	Elementos detallados	Descripción	Página
 Audio	Parámetro surround	Ajusta los parámetros de sonido surround.	109
	Tonalidad	Ajusta la cualidad tonal del sonido.	110
	Nivel de diálogo	Define el nivel de salida para aclarar la salida de diálogo del canal central.	110
	Nivel de subwoofer	Define el encendido/apagado del subwoofer y su nivel de salida.	111
	M-DAX	Expande los componentes de frecuencia baja y alta del audio comprimido para ofrecer una mejor reproducción de audio.	111
	Retardo audio	Compensa la sincronización incorrecta entre el vídeo y el audio.	112
	Volumen	Configura el volumen de la MAIN ZONE (la sala donde se encuentra la unidad).	112
	Audyssey	Realiza los ajustes de Audyssey MultEQ® XT, Audyssey Dynamic EQ® y Audyssey Dynamic Volume®.	112
	EQ Gráfico	Use el ecualizador gráfico para ajustar el tono de cada altavoz.	114
 Vídeo	Ajuste imagen	Ajusta la calidad del vídeo.	116
	Config. HDMI	Realiza la configuración para salida de vídeo/ audio HDMI.	116
	Ajustes de salida	Realiza la configuración relacionada con la pantalla.	118
	Salida vid. por compon.	Define si se utilizará el conector de salida de vídeo por componentes para MAIN ZONE o ZONE2.	119
	Visual. Volumen	Define el lugar donde mostrar el nivel de volumen principal.	119
	Vista de información	Muestra temporalmente el estado de funcionamiento cuando se cambia el modo de sonido o la fuente de entrada. Puede definir si mostrar o no cada una de estas visualizaciones de estado.	119
	Pantalla de audio	Define durante cuánto tiempo se muestra cada menú cuando la fuente de entrada es "NETWORK", "iPod/USB" o "HD Radio".	120
	Formato TV	Para ajustar el formato de la señal de vídeo que se va a emitir para el TV que está usando.	120

Elementos de ajuste	Elementos detallados	Descripción	Página
 Entradas	Asignación entrada	Cambia la asignación del conector de entrada.	122
	Renombrar fuente	Cambia el nombre que se muestra para tal fuente.	123
	Ocultar fuentes	Quitar de la pantalla las fuentes de entrada que no están en uso.	124
	Nivel de fuente	Ajusta el nivel de reproducción de la entrada de audio.	124
	Selección de entrada	Configura el modo de entrada de audio y el modo de decodificación.	124
	Fuente de vídeo	El vídeo de otra fuente de entrada se reproduce junto con el audio en reproducción.	125
	 Altavoces	Config Audyssey®	Se miden las características acústicas de los altavoces conectados y de la sala de escucha para realizar automáticamente la configuración óptima.
Configuración manual		Realice el procedimiento que se describe a continuación para configurar los altavoces manualmente o si desea cambiar los ajustes realizados mediante el procedimiento "Config Audyssey®".	127
 Red	Información	Visualizar información de red.	131
	Control de IP	Active/Desactive la función de red durante el modo en espera.	131
	Designación	El nombre amistoso es el nombre de esta unidad visualizado en la red. Puede modificar la designación de acuerdo con sus preferencias.	131
	Ajustes	Realice la configuración para la LAN con cable.	132
	Modo Servio	Se usa durante las operaciones de mantenimiento de un instalador o técnico de servicio de marantz.	133

Estructura de los menús

Elementos de ajuste	Elementos detallados	Descripción	Página
 General	Idioma	Ajusta el idioma de los menús visualizados en la pantalla del televisor.	135
	Configuración ZONE2	Realiza la configuración para la reproducción de audio en un sistema ZONE2.	135
	Configuración ZONE3	Realiza la configuración para la reproducción de audio en un sistema ZONE3.	135
	Cambio nom. Zona	Cambie el título de visualización de cada zona por alguno que sea de su preferencia.	136
	Activar salida 1	Selecciona cuándo se activa la salida 1.	136
	Activar salida 2	Selecciona cuándo se activa la salida 2.	136
	En espera automática	Cuando no realiza ninguna operación en esta unidad con ninguna entrada de audio o vídeo durante un tiempo determinado, esta unidad entra automáticamente en el modo de espera. Antes de entrar en el modo de espera, se muestra "En espera automática" en la pantalla de esta unidad y en la pantalla del menú.	136
	Display Frontal	Realiza ajustes relacionados con la pantalla de esta unidad.	136
	Información	Muestra información sobre la configuración del receptor, las señales de entrada, etc.	137
	Firmware	Defina si desea o no buscar actualizaciones de firmware, actualizar el firmware y mostrar notificaciones de actualizaciones y mejoras.	138
Bloquear config.	Proteger configuración de los cambios involuntarios.	139	
 Asistente configuración	Permite realizar los procedimientos de instalación, conexión y configuración para preparar la unidad siguiendo los pasos pertinentes.	 7	

Ejemplos de pantallas de menú

Los siguientes son algunos ejemplos de indicaciones típicas.

[Ejemplo 1]

Pantalla de selección de menú (Menú superior)

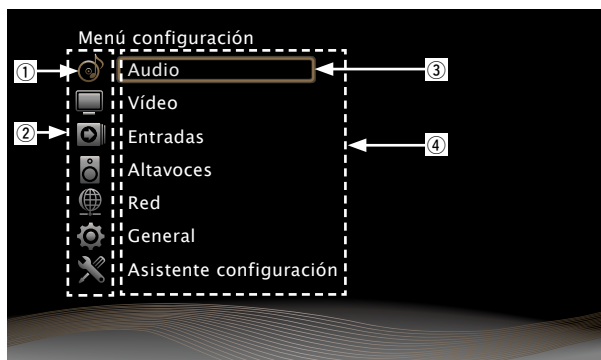

- ① Icono de configuración seleccionado actualmente
- ② Lista de los iconos de configuración del menú GUI
- ③ Elemento de configuración seleccionado actualmente
- ④ Lista de los elementos de configuración del menú GUI

Utilice Δ / ∇ para seleccionar "Audio", y después pulse \triangleright .
(O pulse ENTER.)

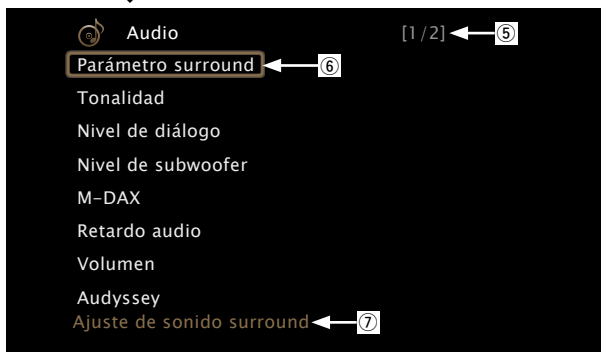
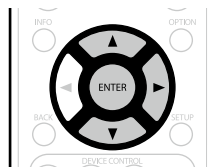

- ⑤ Indicación de la página en la que se encuentra con respecto al total de páginas
- ⑥ Icono de configuración seleccionado
- ⑦ Texto de guía para el elemento de configuración seleccionado actualmente

[Ejemplo 2]

Pantalla de Config Audyssey® (con ilustración)







- ⑧ Icono de configuración seleccionado actualmente
- ⑨ Texto de ayuda para la operación
- ⑩ Ilustración
- ⑪ Icono de configuración seleccionado

NOTA

Cuando se utiliza el menú con una Resolución de ordenador (por ej., VGA) o durante la reproducción de determinados contenidos de vídeo 3D, la imagen que se está reproduciendo deja paso a la imagen de la pantalla del menú.

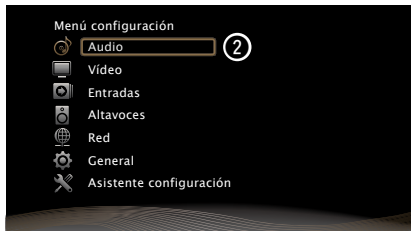
Ejemplos de la pantalla del menú y la pantalla delantera

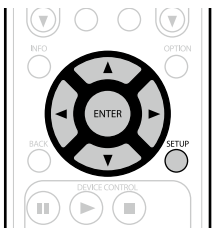
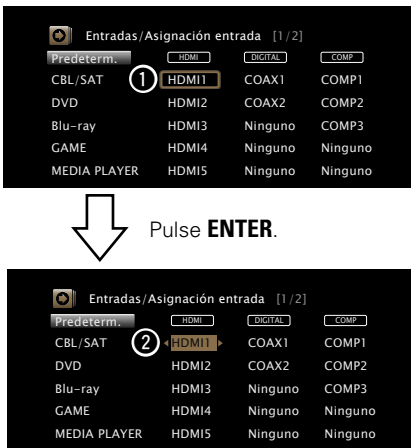
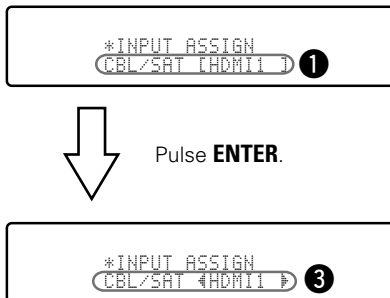
A continuación se describen ejemplos típicos de visualizaciones en la pantalla de la televisión y en la ventana de visualización del equipo.

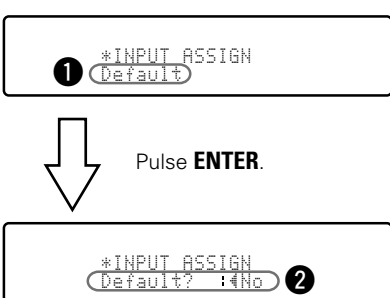
	Pantalla del menú	Pantalla delantera	Descripción
Visualización del menú superior			<ol style="list-style-type: none"> 1 Pulse SETUP para ver la pantalla del menú. 2 Pantalla del televisor: Muestra la línea seleccionada. Pantalla: Muestra el elemento seleccionado. <ul style="list-style-type: none"> • Utilice Δ/∇ para desplazarse al elemento que desea configurar. 
Visualización de un cambio de configuración	 <p>Pulse ENTER.</p>	 <p>Pulse ENTER.</p>	<ol style="list-style-type: none"> 1 Pantalla del televisor: Muestra la línea seleccionada. Pantalla: Muestra el elemento seleccionado. <ul style="list-style-type: none"> • Utilice Δ/∇ para desplazarse al elemento que desea configurar. 2 Pulse ENTER para establecer el modo en el cual se puede realizar el ajuste. 3 Al lado de los elementos que se pueden configurar, aparecen los signos \blacktriangleleft \blacktriangleright. Utilice \triangleleft \triangleright para seleccionar la configuración que desee.
Visualización al recuperar los parámetros de fábrica	 <p>Pulse ENTER.</p>	 <p>Pulse ENTER.</p>	<ol style="list-style-type: none"> 1 Pulse Δ para seleccionar "Predeterm." y después pulse ENTER. 2 Pulse \triangleleft para seleccionar "Sí", y después pulse ENTER.

Introducción de caracteres

En esta unidad, es posible cambiar el nombre que aparece en las siguientes pantallas por los nombres de su elección.

- Búsqueda de texto (🔗 [página 71](#))
- Nombre Preset (🔗 [página 51](#))
- Renombrar fuente (🔗 [página 123](#))
- Designación (🔗 [página 131](#))
- Cambio nom. Zona (🔗 [página 136](#))
- Entrada de caracteres para las funciones de red (🔗 [página 54, 62, 64, 67, 69, 133](#))

Teclado en pantalla

Seleccione un carácter en la pantalla de la TV para introducir caracteres.

❑ Vista de un teclado de introducción de datos en pantalla

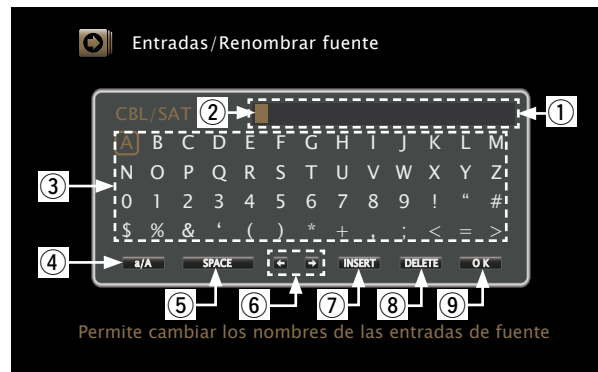

- 1 Sección de introducción de caracteres
- 2 Cursor
- 3 Sección del teclado
- 4 Tecla de cambio de mayúscula a minúscula
- 5 Tecla de espacio
- 6 Teclas del cursor
- 7 Tecla de insertar
- 8 Tecla de suprimir
- 9 Tecla OK

❑ Método de entrada

1 Abra la pantalla para la introducción de caracteres (🔗 [página 103](#) “Estructura de los menús”).

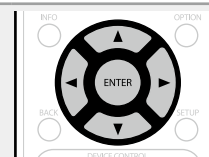

2 Seleccione el carácter que vaya a cambiar.

① Utilice $\Delta \nabla \triangleleft \triangleright$ para seleccionar \leftarrow o \rightarrow .

② Pulse **ENTER** para colocar el cursor en el carácter que se va a cambiar.

Cada vez que se pulsa **ENTER** el cursor se desplaza un carácter.

3 Seleccione un carácter que desee introducir con el $\Delta \nabla \triangleleft \triangleright$ luego pulse **ENTER**.

• Los tipos de caracteres que se pueden introducir son los siguientes.

[Mayúsculas/Números/Símbolos]
ABCDEFGHIJKLMNOPQRSTUVWXYZ
0123456789
! " # \$ % & ' () * + , ; < = >

[Minúsculas/Números/Símbolos]
abcdefghijklmnopqrstuvwxyz
0123456789
. @ _ - / : ; ~ ? [\] ^ ` { | }

4 Repita los pasos 2 y 3 para cambiar el nombre.

5 Utilice $\Delta \nabla \triangleleft \triangleright$ para seleccionar **OK** y pulse **ENTER**.



Realice los ajustes de audio.

Uso de los menús

- 1** Pulse **ZONE SELECT** para cambiar “MAIN”.
- 2** Pulse **SETUP**.
El menú se muestra en la pantalla de la TV.
- 3** Utilice Δ / ∇ para seleccionar el menú que desea utilizar.
- 4** Pulse **ENTER** o \triangleright para introducir el ajuste.

- Para volver al elemento anterior, pulse \triangleleft o **BACK**.
- Para salir del menú, pulse **SETUP** mientras visualiza el menú.
Desaparece la pantalla del menú.

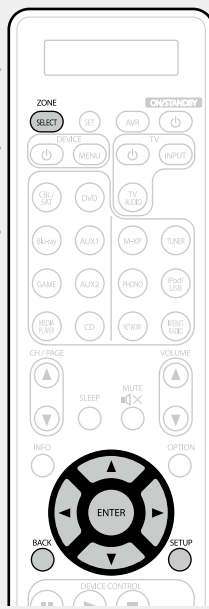

Elementos que se pueden configurar con el procedimiento “Audio”

Parámetro surround (👉 página 109)

Tonalidad (👉 página 110)

Nivel de diálogo (👉 página 110)

Nivel de subwoofer (👉 página 111)

M-DAX (👉 página 111)

Retardo audio (👉 página 112)

Volumen (👉 página 112)

Audyssey (👉 página 112)

EQ Gráfico (👉 página 114)

Parámetro surround



Los ajustes predeterminados están subrayados.



Puede ajustar los efectos de campo sonoro del sonido surround para adecuarlos a sus preferencias. Los elementos (parámetros) que se pueden ajustar dependen de la señal que se introduce y del modo de sonido actualmente definido. Para obtener detalles sobre los parámetros ajustables, consulte "Modos de sonido y parámetros surround" ([página 158](#)).

NOTA

- Algunos parámetros de configuración no se pueden configurar si no hay una reproducción en marcha. Realice la configuración durante la reproducción.
- Cuando el modo de sonido sea "PURE DIRECT", no será posible ajustar los parámetros surround.

Elementos de ajuste	Detalles del ajuste
EQ Cine en Casa Suaviza la gama de agudos de bandas sonoras para un mejor entendimiento.	Activado : Se utiliza "EQ Cine en Casa". Desactivado : No se utiliza "EQ Cine en Casa".
Gestión de Loudness Puede seleccionarse en el modo Dolby TrueHD. Esto define si emitir tal como se especifica en "Compresión dinámica" o bien emitir directamente sin comprimir el rango dinámico de audio grabado en el disco.	Activado : Salidas que utilizan los ajustes realizados en "Compresión dinámica". Desactivado : Los ajustes de "Compresión dinámica" y "Normalización de diálogo" (página 137) están desactivados y las señales del disco se emiten tal cual.
Compresión dinámica Compresión de gama dinámica (diferencia entre sonidos altos y bajos).	Automática : Control activ./desact. compresión de gama dinámica automática según la fuente. Baja / Mediano / Alta : Estas opciones fijan el nivel de compresión. Desactivado : Compresión de gama dinámica siempre desactivada.  Puede definir "Automática" solo para la fuente Dolby TrueHD.

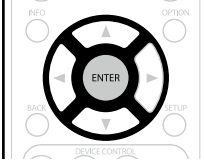

Elementos de ajuste	Detalles del ajuste
Efectos baja frecuencia Ajusta el nivel de efectos de baja frecuencia (LFE).	<input type="checkbox"/> Cuando "Mode entrada" (página 124) se ajusta en un valor diferente a "7.1CH IN" -10dB - 0dB <input type="checkbox"/> Cuando "Mode entrada" (página 124) se ajusta en "7.1CH IN" 0dB / +5dB / +10dB / +15dB  Para reproducir correctamente distintas fuentes de señal, le recomendamos ajustar esta opción a los valores siguientes. <ul style="list-style-type: none"> • Fuentes Dolby Digital : "0dB" • Fuentes de películas DTS : "0dB" • Fuentes musicales DTS : "-10dB"
Imagen central Distribuye la salida de diálogo desde el canal central hasta los canales frontales izquierdo y derecho y amplía la imagen de sonido en la parte frontal. Puede configurarlo cuando el modo de sonido está definido en DTS NEO:6 en el modo "Music".	0.0 - 1.0 (0.3)  Cuanto más pequeño es el valor, más diálogo se concentra en el canal central. Cuanto mayor es el valor, más diálogo se distribuye hacia los canales frontales izquierdo y derecho y más se amplía la imagen de sonido en la parte frontal.
Panorama Asigna la señal delantera I/D también a los canales surround, para obtener un sonido más amplio. Puede configurarlo cuando el modo de sonido es Dolby PLII en el modo "Music".	Activado : Activar. Desactivado : No activar.
Dimensión Desplaza el centro la imagen sonora hacia adelante o atrás, para ajustar balance de reproducción. Puede configurarlo cuando el modo de sonido es Dolby PLII en el modo "Music".	0 - 6 (3)  Al definir un número más pequeño, el campo de sonido surround se desplaza hacia atrás; al definir un número más grande, el campo de sonido surround se desplaza hacia delante.

Elementos de ajuste	Detalles del ajuste	
<p>Anchura central Distribuye la salida de diálogo desde el canal central hasta los canales izquierdo y derecho y amplía la imagen de sonido en la parte frontal. Puede configurarlo cuando el modo de sonido es Dolby PLIIx en el modo "Music".</p>	<p>0 – 7 (3)</p> <p> Cuando más pequeño es el valor, más diálogo se concentra en el canal central. Cuando mayor es el valor, más diálogo se distribuye hacia los canales frontales izquierdo y derecho y más se amplía la imagen de sonido en la parte frontal.</p>	
<p>Ganancia de altura Controla el volumen del canal de altura frontal.</p>	<p>Baja : Reduce el volumen del canal de altura frontal. Normal : El sonido del canal de altura frontal se emite con volumen de sonido estándar. Alta : Aumenta el volumen del canal de altura frontal.</p> <p>NOTA</p> <p>Se muestra "Ganancia de altura" para los siguientes parámetros.</p> <ul style="list-style-type: none"> • Cuando el parámetro "Config. Altavoz" – "Alt. frontal" (página 128) tiene un valor diferente a "Ninguno". • Cuando el modo de sonido es "PLIIz" o se utiliza el decodificador PLIIz. 	
<p>Selec.altavoz Realice la configuración para el sonido emitido desde los altavoces al reproducir en el modo surround original.</p>	<p>Surround trasero : El sonido se emite desde los altavoces surround traseros. Altura : El sonido se emite desde los altavoces de altura frontales. Ancho : El sonido se emite desde los altavoces anchos frontales. Desactivado : El sonido no se emite desde los altavoces surround traseros, los altavoces de altura frontales ni los altavoces anchos delanteros.</p> <p>NOTA</p> <p>Solamente se pueden seleccionar los altavoces que se hayan ajustado en un valor que no sea "Ninguno" en "Config. Altavoz" (página 127).</p>	
<p>Predeterm. La configuración "Parámetro surround" vuelve a los parámetros predeterminados.</p>	<p>Sí : Restablecer los valores predeterminados. No : No restablecer los valores predeterminados.</p> <p> Cuando selecciona "Predeterm." y pulsa ENTER, el mensaje "¿Regresar a los ajustes predeterminados?" es visualizado. Seleccione "Sí" o "No" y pulse ENTER.</p>	

Tonalidad

Los ajustes predeterminados están subrayados.

Ajusta la cualidad tonal del sonido.

Elementos de ajuste	Detalles del ajuste	
<p>Control tonalidad Establecer la función de control de tonos en "Activado" y "Desactivado".</p>	<p>Activado : Permitir ajuste de tono (graves, agudos). Desactivado : Reproducir sin ajustes de tono.</p> <p> La función "Control tonalidad" se puede configurar aunque "Dynamic EQ" (página 113) esté en "Desactivado".</p> <p>NOTA</p> <ul style="list-style-type: none"> • La configuración "Control tonalidad" no se refleja en ZONE2 y ZONE3. • El tono no se puede ajustar en el modo "DIRECT" o "PURE DIRECT". 	
<p>Graves Ajustar los tonos bajos.</p>	<p>-6dB – +6dB (0dB)</p> <p> Los "Graves" se pueden fijar cuando el ajuste de menú "Control tonalidad" esté en "Activado".</p>	
<p>Agudos Ajustar los tonos agudos</p>	<p>-6dB – +6dB (0dB)</p> <p> Los "Agudos" se pueden fijar cuando el ajuste de menú "Control tonalidad" esté en "Activado".</p>	

Nivel de diálogo

Los ajustes predeterminados están subrayados.

Define el nivel de salida para aclarar la salida de diálogo del canal central.

Elementos de ajuste	Detalles del ajuste	
<p>Diálogo</p>	<p>-12.0dB – +12.0dB (0dB)</p>	

Nivel de subwoofer

Los ajustes predeterminados están subrayados.

Define el encendido/apagado del subwoofer y su nivel de salida.

Elementos de ajuste	Detalles del ajuste
Subwoofer Active y desactive la salida subwoofer.	Activado : Se utiliza el subwoofer. Desactivado : No se utiliza el subwoofer. <div style="background-color: #e91e63; color: white; padding: 2px; border-radius: 5px; display: inline-block;">NOTA</div> Esto se puede configurar cuando el modo de sonido sea "DIRECT" o "PURE DIRECT" (véase página 77) y el "Modo subwoofer" (véase página 128) sea "LFE+Main".
Nivel de subwoofer Para ajustar el nivel de salida de subwoofer.	-12.0dB – +12.0dB (0dB)

M-DAX

Los ajustes predeterminados están subrayados.

Los formatos de audio comprimido tales como MP3, WMA (Windows Media Audio) y MPEG-4 AAC reducen la cantidad de datos eliminando los componentes de señal que son difíciles de percibir por el oído humano. La función M-DAX regenera las señales eliminadas en la compresión, restableciendo el sonido a un estado casi idéntico al del sonido original antes de que fuera comprimido. También corrige la sensación de volumen de los graves para obtener un sonido más rico a partir de señales de audio comprimido.

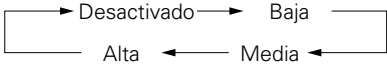
Elementos de ajuste	Detalles del ajuste
Modo Ajuste el modo para M-DAX.	Desactivado : No utilizar M-DAX. Baja : Modo optimizado para fuentes comprimidas con altos normales. Media : Incrementar bajas y altas frecuencias para todas las fuentes comprimidas. Alta : Modo optimizado para fuentes comprimidas con altos muy débiles.  <ul style="list-style-type: none"> Este elemento se puede fijar con señales analógicas o cuando se recibe una señal de PCM (Muestreo = 44,1/48 kHz). Se guarda una configuración de "M-DAX" para cada fuente de entrada. Si está configurado como "Desactivado", el indicador M-DAX del panel delantero se apagará. Esto no puede configurarse cuando el modo surround está configurado como "DIRECT" o "PURE DIRECT". También podrá configurarlo pulsando M-DAX en la unidad principal. Cada vez que pulse M-DAX, la configuración cambia como se indica a continuación. <div style="text-align: center; margin-top: 10px;">  <pre> graph LR A[Desactivado] --> B[Baja] B --> C[Media] C --> D[Alta] D --> A </pre> </div>

Retardo audio

Los ajustes predeterminados están subrayados.

Mientras mira el vídeo, ajuste manualmente el tiempo para retrasar la salida.

Detalles del ajuste

0ms – 200ms



- Este elemento se puede establecer dentro del rango de 0 a 100 ms cuando “Sincro. labios auto.” (ícono [página 116](#)) está en “Activado” y cuando está conectada una TV compatible con sincronización de labios automática.
- Almacenamiento de “Retardo audio” para cada fuente de entrada.
- El retardo de audio para el modo de juegos puede ajustarse cuando el parámetro “Modo vídeo” (ícono [página 118](#)) es “Automática” y “Juego”.

Volumen

Los ajustes predeterminados están subrayados.

Configura el volumen de la MAIN ZONE (la sala donde se encuentra la unidad).

Elementos de ajuste	Detalles del ajuste
Escala Fijar cómo se visualiza el volumen.	0 – 98 : Mostrar en el rango 0 (Mín) a 98. -79.5dB – 18.0dB : Mostrar -dB (Mín), en el rango -79,5 dB a 18,0 dB.  <ul style="list-style-type: none"> El ajuste “Escala” se aplica también para el método de visualización “Límite” y “Nivel encendido”. El ajuste “Escala” aplica para todas las zonas.
Límite Realizar una configuración para volumen máximo.	Desactivado : No ajustar un volumen máximo. 60 (-20dB) / 70 (-10dB) / 80 (0dB)
Nivel encendido Definir la configuración de volumen activa al encender la unidad.	Último : Usar la configuración memorizada en la última sesión. Silencio : Configurar el silenciamiento como modo predeterminado al encender el equipo. 1 – 98 (-79dB – 18dB) : El volumen se ajusta al nivel fijado.
Nivel silenciam. Ajustar la cantidad de atenuación cuando se activa el silenciamiento.	Completo : El sonido se corta completamente. -40dB : El sonido se atenúa en 40 dB. -20dB : El sonido se atenúa en 20 dB.

Audyssey

Los ajustes predeterminados están subrayados.

Establezca Audyssey MultEQ® XT, Audyssey Dynamic EQ® y Audyssey Dynamic Volume®. Estos ajustes se pueden seleccionar después de realizar “Config Audyssey®”. Para obtener información adicional sobre la tecnología Audyssey, consulte la [página 166](#).



NOTA



- Si no ha realizado la Config Audyssey®, o si modifica los ajustes del altavoz después de realizar la Config Audyssey®, es posible que no pueda seleccionar Dynamic EQ/Dynamic Volume. En este caso, realice nuevamente “Config Audyssey®” o “Restablecer” (ícono [página 35](#)) para volver a los ajustes después de haberse ejecutado “Config Audyssey®”.
- Cuando se reproduce el audio HD con una frecuencia de muestreo que supera los 96 kHz, no se pueden configurar los “Audyssey”.

Elementos de ajuste	Detalles del ajuste
MultEQ® XT MultEQ® XT compensa las características de tiempo y frecuencia de la zona de audición basándose en los resultados de las mediciones de “Config Audyssey®”. La selección se realiza a partir de tres tipos de curvas de compensación. Recomendamos el ajuste “Audyssey”. MultEQ® XT es un prerequisite para seleccionar Dynamic EQ y Dynamic Volume.	Audyssey : Optimice la respuesta de frecuencia de todos los altavoces. Audyssey Byp. L/R : Optimice la respuesta de frecuencia de los altavoces, salvo los altavoces izquierdo y derecho. Audyssey Flat : Optimizar la respuesta de frecuencia de todos los altavoces para obtener una respuesta plana. EQ Gráfico : Aplicar la respuesta de frecuencia establecida con “EQ Gráfico” (ícono página 114). Desactivado : Apague el ecualizador “MultEQ® XT” .  <ul style="list-style-type: none"> “Audyssey”, “Audyssey Byp. L/R” y “Audyssey Flat” se pueden seleccionar después de haber realizado “Config Audyssey®”. “Audyssey” se selecciona automáticamente después de realizar la “Config Audyssey®”. Si “Audyssey”, “Audyssey Byp. L/R” o “Audyssey Flat” está seleccionado, AUDYSSEY se ilumina. Tras ejecutar “Config Audyssey®”, sólo se iluminará AUDYSSEY si la configuración del altavoz, distancia, nivel del canal y frecuencia de cruce se cambian sin que se aumente el número de altavoces medidos.
	NOTA Cuando utilice auriculares, “MultEQ® XT” se pondrá automáticamente en “Desactivado”.

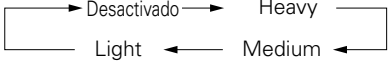

Para cada fuente de entrada se guarda una configuración de “MultEQ® XT”, “Dynamic EQ” y “Dynamic Volume”.

Elementos de ajuste	Detalles del ajuste
<p>Dynamic EQ Resolver el problema de deterioro de la calidad del sonido al bajar el volumen teniendo en cuenta la percepción humana y la acústica de la habitación. Funciona con MultEQ® XT.</p>	<p>Activado : Utilizar Dynamic EQ. Desactivado : No utilizar Dynamic EQ.</p>  <ul style="list-style-type: none"> • AUDYSSEY se muestra cuando está en “Activado”. • También podrá configurarlo pulsando DYNAMIC EQ en la unidad principal. Cada vez que pulse DYNAMIC EQ, la configuración cambia como se indica a continuación. <p style="text-align: center;">Activado ←→ Desactivado</p> <p>NOTA</p> <p>Cuando el ajuste de “Dynamic EQ” sea “Activado”, no será posible realizar el ajuste de “Control tonalidad” (véase página 110)</p>
<p>Desviación nivel ref. “Audyssey Dynamic EQ®” toma como referencia el nivel estándar de mezcla cinematográfica. Realiza ajustes para mantener la respuesta de referencia y el surround envolvente cuando el volumen baje a partir de 0 dB. Si embargo, el nivel de referencia cinematográfica no se utiliza siempre en música ni en otros contenidos no cinematográficos. El Desplazamiento de nivel de referencia Dynamic EQ ofrece tres desplazamientos del nivel de cinematográfico de referencia (5 dB, 10 dB y 15 dB) que pueden seleccionarse cuando el nivel de mezcla del contenido no se encuentre dentro del estándar. Los niveles de configuración recomendados se muestran a la derecha.</p>	<p>0dB (Ref cinematográfica) : Se trata del ajuste predeterminado y debería utilizarse para el sonido de películas. 5dB : Seleccione este ajuste para contenido que cuente con un rango dinámico muy amplio, como la música clásica. 10dB : Seleccione este ajuste para jazz u otras músicas que tengan un rango dinámico más amplio. Este ajuste debería también seleccionarse para contenido televisivo que se mezcla habitualmente a 10 dB por debajo de la referencia cinematográfica. 15dB : Seleccione este ajuste para música pop/rock u otros materiales que se mezclen con niveles altos de escucha y cuenten con un rango dinámico comprimido.</p>  <p>La configuración queda activada cuando “Dynamic EQ” está ajustado a “Activado” (véase página 113).</p>

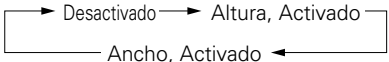

Elementos de ajuste	Detalles del ajuste
<p>Dynamic Volume Resolver el problema de variaciones grandes en el nivel de volumen entre el TV, películas y otro tipo de contenido (entre pasajes silenciosos y pasajes con ruido, etc.) ajustándose automáticamente al volumen establecido como preferido por el usuario.</p>	<p>Heavy : Ajuste máximo para los sonidos más suaves e intensos. Medium : Ajuste medio para los sonidos más suaves e intensos. Light : Ajuste mínimo para los sonidos más suaves e intensos. Desactivado : No utilizar “Dynamic Volume”.</p>  <ul style="list-style-type: none"> • AUDYSSEY se muestra cuando está en “ Heavy”, “Medium” o “Light”. • Si “Dynamic Volume” está configurado como “Sí” en “Config Audyssey®” (véase página 33), el parámetro cambia automáticamente a “Medium”. • También podrá configurarlo pulsando DYNAMIC VOL en la unidad principal. Cada vez que pulse DYNAMIC VOL, la configuración cambia como se indica a continuación. <p style="text-align: center;">  </p>
<p>Audyssey DSX® Proporciona un sonido surround más envolvente añadiendo nuevos canales.</p>	<p>Altura, Activado : Active el procesamiento A-DSX para la expansión en altura. Ancho, Activado : Active el procesamiento A-DSX para la expansión a lo ancho. Desactivado : No se establece Audyssey DSX®.</p>  <p>También podrá configurarlo pulsando A-DSX en la unidad principal. Cada vez que pulse A-DSX, la configuración cambia como se indica a continuación.</p> <p style="text-align: center;">  </p> <p>NOTA</p> <p>“Audyssey DSX®” no se puede configurar si la fuente de HD Audio que se está reproduciendo incluye canales de altura y anchos frontales. En este caso, cada canal reproduce las señales de entrada correspondientes</p>

Elementos de ajuste	Detalles del ajuste
<p>Altura de escenario Se ajusta la altura del sonido de escenario al usar altavoces altos delanteros.</p>	<p>-10 – +10 (0)</p> <p></p> <ul style="list-style-type: none"> • Se puede establecer “Audyssey DSX®” cuando use altavoces delanteros altos o altavoces delanteros anchos. • “Audyssey DSX®” sólo es válido si se utiliza un altavoz central. • “Audyssey DSX®” es válido cuando el modo surround tiene el modo de audición DOLBY o un modo de audición DTS que no es PLIIz Height. <div style="border: 1px solid black; padding: 5px; margin: 5px 0;"> <p align="center">Acerca de Audyssey Dynamic Surround Expansion (A-DSX)</p> <p>Audyssey DSX® es un sistema ampliable que agrega nuevos altavoces para mejorar la sensación envolvente. Empezando con un sistema 5.1, Audyssey DSX® añade primero los canales anchos que tienen un mayor efecto envolvente. Las investigaciones sobre la audición de las personas ha demostrado que la información que reciben de los canales anchos es mucho más importante para presentar un entorno sonoro realista que los canales surround trasero de los sistemas 7.1 tradicionales. Después, Audyssey DSX® crea un par de canales de altura para reproducir las tonalidades acústicas y perceptuales más importantes. Además de los nuevos canales de altura y ancho, Audyssey DSX® aplica un procesamiento de envolvente surround que mejora la fusión de los canales delanteros y surround.</p> </div>
<p>Ancho de escenario Se ajusta la anchura del sonido de escenario al usar altavoces anchos delanteros.</p>	<p>-10 – +10 (0)</p>

EQ Gráfico

Los ajustes predeterminados están subrayados.

Use el ecualizador gráfico para ajustar el tono de cada altavoz. Cuando el parámetro “MultEQ® XT” ([véase página 112](#)) es “EQ Gráfico”, puede configurar la opción “EQ Gráfico”.

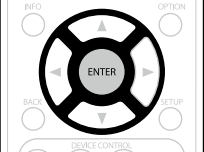
Elementos de ajuste	Detalles del ajuste
<p>Selección de altavoz Seleccione si desea ajustar los tonos para cada altavoz por separado o para todos los altavoces.</p>	<p>Todas : Ajuste el tono de todos los altavoces conjuntamente. Izquierdo/derecho : Ajuste el tono de los altavoces izquierdo y derecho conjuntamente. Cada uno : Ajuste el tono de cada altavoz.</p>
<p>Ajustar EQ Ajuste los tonos para cada banda de frecuencia. Ajuste el altavoz seleccionado en “Selección de altavoz”.</p>	<p>① Seleccione el altavoz. ② Seleccione el ajuste de la banda de frecuencia. 63Hz / 125Hz / 250Hz / 500Hz / 1kHz / 2kHz / 4kHz / 8kHz / 16kHz • Seleccione los altavoces que desea ajustar al seleccionar “Izquierdo/derecho” o “Cada uno”. ③ Ajuste el nivel. -20.0dB – +6.0dB (0.0dB)</p>
<p>Copiar curva Copiar la curva “Audyssey Flat” (véase página 112) del MultEQ® XT.</p>	<p>Sí : Copiar. No : No copiar.</p> <p></p> <ul style="list-style-type: none"> • Una vez realizado el procedimiento “Config Audyssey®”, se visualiza “Copiar curva”. • Cuando se selecciona “Copiar curva” y se pulsa ENTER, aparece el mensaje “¿Desea copiar “Audyssey Flat?””. Seleccione “Sí” o “No” y pulse ENTER.
<p>Predeterm. La configuración “EQ Gráfico” vuelve a los parámetros predeterminados.</p>	<p>Sí : Restablecer los valores predeterminados. No : No restablecer los valores predeterminados.</p> <p></p> <p>Cuando selecciona “Predeterm.” y pulsa ENTER, el mensaje “¿Regresar a los ajustes predeterminados?” es visualizado. Seleccione “Sí” o “No” y pulse ENTER.</p> <div style="border: 1px solid black; padding: 5px; margin-top: 10px;">  </div>



Realice los ajustes de vídeo.

NOTA

Cuando se utiliza la función HDMI ZONE2, estos ajustes no están disponibles.

Uso de los menús

- 1** Pulse **ZONE SELECT** para cambiar “MAIN”.
- 2** Pulse **SETUP**.
El menú se muestra en la pantalla de la TV.
- 3** Utilice \triangle ∇ para seleccionar el menú que desea utilizar.
- 4** Pulse **ENTER** o \triangleright para introducir el ajuste.
 - Para volver al elemento anterior, pulse \triangleleft o **BACK**.
 - Para salir del menú, pulse **SETUP** mientras visualiza el menú.
Desaparece la pantalla del menú.

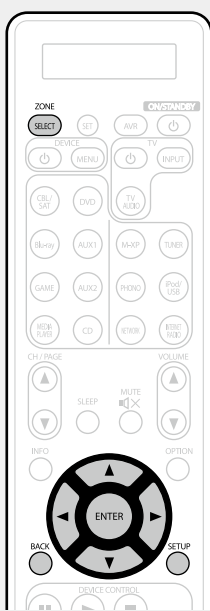

Elementos que se pueden configurar con el procedimiento “Vídeo”

Ajuste imagen ([ícono página 116](#))

Config. HDMI ([ícono página 116](#))

Ajustes de salida ([ícono página 118](#))

Salida víd. por compon. ([ícono página 119](#))

Visual.Volumen ([ícono página 119](#))

Vista de información ([ícono página 119](#))

Pantalla de audio ([ícono página 120](#))

Formato TV ([ícono página 120](#))

Ajuste imagen

Los ajustes predeterminados están subrayados.

La calidad de la imagen se puede ajustar.

Recomendamos no cambiar la configuración de los ajustes predeterminados. Primero ajuste la calidad de imagen de la pantalla de la TV, y utilice este menú únicamente cuando desee realizar ajustes precisos.

- Este elemento se puede establecer cuando la fuente de entrada sea **CBL/SAT** **DVD** **Blu-ray** **GAME** **AUX1** **AUX2** **MEDIA PLAYER** **CD** **NETWORK** **TV AUDIO**.
- Con otras fuentes de entrada, es posible usar este elemento cuando se ha seleccionado "Selec. vídeo". En este caso se cancelan los ajustes de fuente de entrada originales.
- Esto se puede configurar si "Conversión de vídeo" ([página 118](#)) está a "Activado".
- "Blu-ray", "GAME", "AUX2", "TV AUDIO" o "CD" se pueden configurar cuando se ha asignado "HDMI" o "COMP" ([página 122, 123](#)).

Elementos de ajuste	Detalles del ajuste
Contraste Ajustar el contraste de la imagen.	-6 - +6 (0)
Luminosidad Ajustar la luminosidad de la imagen.	0 - +12
Saturación Ajustar el nivel de croma de la imagen (saturación).	-6 - +6 (0)
Matiz Ajustar el equilibrio de verdes y rojos.	-6 - +6 (0)
Reducción ruido Reducir el ruido del vídeo.	Desactivado / Baja / Mediano / Alta
Potenciador Resaltar los perfiles de la imagen.	0 - +12





- "Ajuste imagen" no se puede configurar cuando se produce una salida de señales de vídeo y de vídeo por componentes.
- "Ajuste imagen" no se puede configurar cuando se reciben señales de entrada de 4K.





Config. HDMI

Los ajustes predeterminados están subrayados.

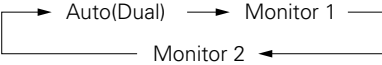
Realizar configuración para salida de vídeo/audio HDMI.

Elementos de ajuste	Detalles del ajuste
Sincro. labios auto. Realizar la compensación automática para cambio de sincronización en salida de audio y vídeo.	Activado : Compensada. Desactivado : No compensada.
Salida audio HDMI Seleccionar el dispositivo de salida de audio HDMI.	AVP : Reproduzca a través de los altavoces conectados al amplificador de potencia. (El audio se emite desde el conector PRE OUT de esta unidad). TV : Reproduzca a través de la TV conectada a la unidad.  <ul style="list-style-type: none"> La señal de entrada de audio procedente del conector de entrada HDMI se puede emitir como señal de salida por el conector de salida HDMI si el destino de salida de audio HDMI se configura como TV. Las señales de audio que se reciben a través de los conectores de entrada Analógica/Coaxial/Óptica no se pueden emitir por el conector de salida HDMI. Cuando se activa la función de control de HDMI, se da prioridad a la configuración de audio de la TV (página 92 "Función de control de HDMI").

Elementos de ajuste	Detalles del ajuste
<p>Salida de vídeo Realizar la config. para la salida de monitor HDMI.</p>	<p>Auto(Dual) : La presencia de un TV conectado en el conector HDMI MONITOR 1 o HDMI MONITOR 2 se detecta automáticamente y se utiliza esa conexión de TV.</p> <p>Monitor 1 : Siempre se usa un TV conectado en el conector HDMI MONITOR 1. El vídeo no se reproduce en la televisión conectada al conector HDMI MONITOR 2.</p> <p>Monitor 2 : Siempre se usa un TV conectado en el conector HDMI MONITOR 2. El vídeo no se reproduce en la televisión conectada al conector HDMI MONITOR 1.</p> <p></p> <ul style="list-style-type: none"> • Si los conectores HDMI MONITOR 1 y HDMI MONITOR 2 están conectados y la opción "Resolución" (página 118) está ajustada a "Automática", las señales se emiten con una Resolución compatible con ambos monitores. • Con "Resolución" (página 118) no ajustado en "Automática", verifique si el TV que esta utilizando es compatible con la Resolución en "Vídeo" – "Monitor" (página 137). • También podrá configurarlo pulsando HDMI OUT en la unidad principal. Cada vez que pulse HDMI OUT, la configuración cambia como se indica a continuación. <div style="text-align: center;">  <pre> graph LR A[Auto(Dual)] --> B[Monitor 1] B --> C[Monitor 2] C --> A </pre> </div> <p>NOTA</p> <p>Según el monitor conectado, puede que la visualización no sea correcta cuando ajuste a "Auto(Dual)". En ese caso, elija la opción "Monitor 1" o bien "Monitor 2".</p>

Elementos de ajuste	Detalles del ajuste
<p>HDMI Control Puede vincular operaciones a los dispositivos conectados a través de HDMI, compatibles con el control de HDMI.</p>	<p>Activado : Usar la función de control de HDMI.</p> <p>Desactivado : No usar la función de control de HDMI.</p> <p></p> <ul style="list-style-type: none"> • Al conectar un dispositivo que no es compatible con la función de control HDMI, ajuste "HDMI Control" en "Desactivado". • Consulte las instrucciones de funcionamiento de cada componente conectado para comprobar la configuración. • Para obtener información detallada sobre la función de control de HDMI, consulte "Función de control de HDMI" (página 92). <p>NOTA</p> <ul style="list-style-type: none"> • Cuando se ajusta la opción "HDMI Control" en "Activado", se consume más alimentación del modo de espera. Si no va a usar la unidad durante mucho tiempo, es recomendable desenchufar el cable de alimentación de la toma de corriente. • La función de control de HDMI controla el funcionamiento de una televisión compatible con dicha función. Asegúrese de que la televisión y el HDMI estén conectados al utilizar el control de HDMI. • Cuando se modifique la configuración de "HDMI Control", no olvide apagar y encender los dispositivos conectados tras el cambio.
<p>Standby origen Configura la fuente de entrada de HDMI que hay que poner en espera cuando la unidad esté encendida.</p>	<p>Último : Introduce la espera con la fuente de entrada utilizada antes.</p> <p>CBL/SAT / DVD / Blu-ray / GAME / AUX1 / AUX2 / MEDIA PLAYER / CD : Introduce la espera con cada una de las fuentes de entrada asignadas a cada conector de entrada.</p> <p></p> <p>La función "Standby origen" se puede configurar cuando "HDMI Control" esté en "Activado".</p>
<p>Monitor de control Ajuste el conector HDMI MONITOR para emitir la señal de control HDMI.</p>	<p>Monitor 1 : Salida desde el conector HDMI MONITOR 1.</p> <p>Monitor 2 : Salida desde el conector HDMI MONITOR 2.</p> <p></p> <ul style="list-style-type: none"> • "Monitor de control" puede seleccionarse cuando la opción "HDMI Control" está ajustada a "Activado". • La función ARC sólo controla el terminal seleccionado por "Monitor de control".
<p>Control de apagado Vincula el modo de espera de la unidad a los equipos externos.</p>	<p>Todas : Si la alimentación de la TV se apaga independientemente de la fuente de entrada, la alimentación a esta unidad queda de inmediato en modo de espera.</p> <p>Vídeo : Si la alimentación a una TV se desconecta cuando la fuente de entrada es CBL/SAT / DVD / Blu-ray / GAME / AUX1 / AUX2 / MEDIA PLAYER / CD, la alimentación a esta unidad queda automáticamente en modo de espera.</p> <p>Desactivado : La alimentación de la unidad no está vinculada a la TV.</p> <p></p> <p>La función "Control de apagado" se puede configurar cuando "HDMI Control" esté en "Activado".</p>

Ajustes de salida

Los ajustes predeterminados están subrayados.

Realiza la configuración relacionada con la pantalla.



* "Blu-ray", "GAME", "AUX2", "TV AUDIO" o "CD" se pueden configurar cuando se ha asignado "HDMI" o "COMP" ([página 122, 123](#)).



"Ajustes de salida" no se puede configurar cuando se reciben señales de entrada de 4K.

Elementos de ajuste	Detalles del ajuste
<p>Modo vídeo Realiza los ajustes para el procesamiento del vídeo.</p> <p>CBL/SAT DVD Blu-ray* GAME* AUX1 AUX2* MEDIA PLAYER CD* TV AUDIO*</p>	<p>Automática : Procesa el vídeo automáticamente basándose en la información del contenido de HDMI. Juego : Procesa siempre el vídeo para el contenido del juego. Película : Procesa siempre el vídeo para el contenido de cine.</p> <p> <ul style="list-style-type: none"> Si "Modo vídeo" se configura en "Automática", el modo cambia de acuerdo con el contenido de entrada. Si se reproduce una fuente en los modos MAIN ZONE (audio y vídeo) y ZONE2 (solo audio) simultáneamente y en la misma habitación, es posible que haya una falta de sincronía de audio entre la MAIN ZONE y la ZONE2, pero no se trata de una avería. En ese caso, probablemente la sincronización del audio mejore si se selecciona el modo "Juego". </p>
<p>Conversión de vídeo La señal de vídeo de entrada es convertida automáticamente junto con del TV conectado con el TV conectado (página 6 "Conversión de señales de vídeo de entrada para su emisión (Función de conversión de vídeo)").</p> <p>CBL/SAT DVD Blu-ray* GAME* AUX1 AUX2* MEDIA PLAYER CD* TV AUDIO*</p>	<p>Activado : La señal de vídeo de entrada es convertida. Desactivado : La señal de vídeo de entrada no es convertida.</p> <p> <ul style="list-style-type: none"> Si se introduce una señal de vídeo no estándar desde una consola de videojuegos u otra fuente, es posible que la función de conversión de vídeo no funcione. En este caso ajuste "Conversión de vídeo" a "Desactivado". Cuando "Conversión de vídeo" está en "Desactivado", la función de conversión de vídeo no funciona. En este caso, conecte esta unidad y el TV con el mismo tipo de cable. </p>

Elementos de ajuste	Detalles del ajuste
<p>Escalador i/p Convertir la resolución de la fuente de entrada a la resolución fijada.</p> <p>CBL/SAT DVD Blu-ray* GAME* AUX1 AUX2* MEDIA PLAYER CD* NETWORK TV AUDIO*</p>	<p>Analógica : Usar la función escalado i/p para señal de vídeo analógica. Analógica & HDMI : Usar la función escalado i/p para señal de vídeo analógica y HDMI. HDMI : Utilice la función de escala i/p para la señal de vídeo HDMI. Desactivado : No usar la función escalado i/p.</p> <p> <ul style="list-style-type: none"> "Analógica & HDMI" pueden ser establecidos para fuentes de entrada para las cuales está asignado un conector de entrada HDMI. Los elementos que pueden configurarse dependen de la fuente de entrada asignada a cada conector de entrada. Esta función no está activa cuando la señal de entrada sea "x.v.Color", 3D, sYCC601 color, Adobe RGB color, Adobe YCC601 color o la Resolución sea la de un ordenador. </p>
<p>Resolución Para ajustar la Resolución de salida. Es posible ajustar "Resolución" de forma separada para la salida HDMI de la entrada de vídeo analógico y la entrada HDMI.</p> <p>CBL/SAT DVD Blu-ray* GAME* AUX1 AUX2* MEDIA PLAYER CD* NETWORK TV AUDIO*</p>	<p>Automática : Se detecta automáticamente el número de píxeles que es compatible con el TV conectado en el terminal de HDMI MONITOR OUT y se establece la Resolución de salida apropiada. 480p/576p / 1080i / 720p / 1080p / 1080p:24Hz / 4K : Para ajustar la Resolución de salida.</p> <p> <ul style="list-style-type: none"> Este elemento puede seleccionarse cuando "Escalador i/p" está ajustado a cualquier opción distinta de "Desactivado". Cuando "Escalador i/p" está establecido en "Analógica & HDMI", se puede ajustar la Resolución de la señal de entrada de vídeo analógica y de la señal de entrada HDMI. Para ver imágenes 1080p/24Hz, use un TV que sea compatible con las señales de vídeo 1080p/24Hz. Cuando esté establecido en "1080p:24Hz", puede disfrutar imágenes como de película cuando la fuente es de una película (en 24 Hz). Para fuentes de vídeo y fuentes mixtas, recomendamos establecer la Resolución en "1080p". No es posible convertir una señal de 50 Hz en 1080p/24Hz. Se emite a una Resolución de 1080p/50Hz. </p>

Elementos de ajuste	Detalles del ajuste
<p>Modo progresivo Establece un modo de conversión progresiva adecuado a la señal de vídeo de la fuente.</p> <p>CBL/SAT DVD Blu-ray * GAME * AUX1 AUX2 * MEDIA PLAYER CD * TV AUDIO *</p>	<p>Automática : Se detecta automáticamente la señal de vídeo y se fija el modo adecuado. Vídeo : Seleccionar el modo adecuado para la reproducción de vídeo. Vídeo y Película : Seleccionar el modo adecuado para la reproducción de vídeo y de películas de 30 frames.</p> <p> Este elemento puede seleccionarse cuando “Escalador i/p” está ajustado a cualquier opción distinta de “Desactivado”.</p>
<p>Relación de aspecto Fijar la relación de aspecto de la salida de señales de vídeo según HDMI.</p> <p>CBL/SAT DVD Blu-ray * GAME * AUX1 AUX2 * MEDIA PLAYER CD * NETWORK TV AUDIO *</p>	<p>16:9 : Emitir con un relación de aspecto de 16:9. 4:3 : Emitir con un relación de aspecto de 4:3.</p> <p> “Relación de aspecto” puede seleccionarse cuando “Escalador i/p” está ajustado a cualquier opción distinta de “Desactivado”.</p>

* “Blu-ray”, “GAME”, “AUX2”, “TV AUDIO” o “CD” se pueden configurar cuando se ha asignado “HDMI” o “COMP” ([ver página 122, 123](#)).

Salida víd. por compon.

Los ajustes predeterminados están subrayados.

Ajusta la zona a la que se asigna el conector de salida de vídeo por componentes.

Elementos de ajuste	Detalles del ajuste
Componente	<p>MAIN ZONE : Asigna el conector de salida de vídeo por componentes a MAIN ZONE. ZONE2 : Asigna el conector de salida de vídeo por componentes a ZONE2.</p>

Visual.Volumen

Los ajustes predeterminados están subrayados.

Define el lugar donde mostrar el nivel de volumen principal.

Elementos de ajuste	Detalles del ajuste
Volumen	<p>Abajo : Mostrar abajo. Arriba : Mostrar arriba. Desactivado : Desactivar la visualización.</p> <p> Cuando sea difícil ver la pantalla de visualización del volumen principal cuando esté superpuesto en los subtítulos de película, ajuste en “Arriba”.</p>

Vista de información

Los ajustes predeterminados están subrayados.

Muestra temporalmente el estado de funcionamiento cuando se cambia el modo de sonido o la fuente de entrada. Puede definir si mostrar o no cada una de estas visualizaciones de estado.

Elementos de ajuste	Detalles del ajuste
Información	<p>Activado : Activar la visualización. Desactivado : Desactivar la visualización.</p>

Pantalla de audio

Los ajustes predeterminados están subrayados.

Define durante cuánto tiempo se muestra cada menú cuando la fuente de entrada es "NETWORK", "iPod/USB" o "HD Radio".

Elementos de ajuste	Detalles del ajuste
Audio	<p>Siempre : Mostrar la visualización continuamente.</p> <p>30s : Mostrar la visualización durante 30 segundos después de la operación.</p> <p>10s : Mostrar la visualización durante 10 segundos después de la operación.</p> <p>Desactivado : Desactivar la visualización.</p>

Formato TV

Los ajustes predeterminados están subrayados.

Para ajustar el formato de la señal de vídeo que se va a emitir para el TV que está usando.

Elementos de ajuste	Detalles del ajuste
Formato	<p>NTSC : Seleccionar salida NTSC.</p> <p>PAL : Seleccionar salida PAL.</p> <p></p> <p>"Formato" también se puede configurar realizando el procedimiento siguiente. Sin embargo, la pantalla del menú no se muestra.</p> <ol style="list-style-type: none"> 1. Pulse y mantenga pulsados STATUS y ZONE SELECT de la unidad principal al menos durante 3 segundos. "V.Format : <NTSC>" aparece en la pantalla. 2. En la unidad principal, utilice <◀▶> y defina el formato de la señal de vídeo. 3. Pulse ENTER de la unidad principal para completar el ajuste. <p>NOTA</p> <p>Cuando se ajusta un formato distinto del formato de vídeo de la TV conectada, la imagen no se mostrará correctamente.</p>



Configura parámetros relacionados con la reproducción de la fuente de entrada.

- No es necesario cambiar los parámetros para utilizar la unidad. Cambie la configuración solamente cuando sea necesario.

Uso de los menús

- 1** Pulse **ZONE SELECT** para cambiar “MAIN”.
- 2** Pulse **SETUP**.
El menú se muestra en la pantalla de la TV.
- 3** Utilice Δ / ∇ para seleccionar el menú que desea utilizar.
- 4** Pulse **ENTER** o \triangleright para introducir el ajuste.
 - Para volver al elemento anterior, pulse \triangleleft o **BACK**.
 - Para salir del menú, pulse **SETUP** mientras visualiza el menú. Desaparece la pantalla del menú.

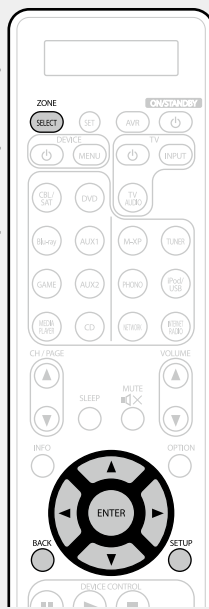

Elementos que se pueden configurar con el procedimiento “Entradas”

Asignación entrada ([ícono página 122](#))

Renombrar fuente ([ícono página 123](#))

Ocultar fuentes ([ícono página 124](#))

Nivel de fuente ([ícono página 124](#))

Selección de entrada ([ícono página 124](#))

Fuente de vídeo ([ícono página 125](#))

Información importante

❑ Acerca de la visualización de fuentes de entrada

En esta sección, las fuentes de entrada configurables para cada elemento aparecen como se muestra a continuación.

CBL/SAT	DVD	Blu-ray	GAME	AUX1	AUX2	MEDIA PLAYER	iPod/USB	CD	HD Radio
NETWORK	TV AUDIO	M-XPort	PHONO						

NOTA

No es posible seleccionar fuentes para las cuales se ha seleccionado “Ocultar” en “Ocultar fuentes” ([ícono página 124](#)).

Asignación entrada

Esta unidad dispone de varias fuentes de entrada, como "CBL/SAT", asignadas a los conectores de audio y vídeo de modo predeterminado. Al realizar las conexiones predeterminadas, solo tiene que pulsar un botón selector de la fuente de entrada para reproducir audio o vídeo del dispositivo conectado con facilidad. Al realizar conexiones distintas a los ajustes predeterminados, debe modificar los ajustes de esta sección.

Ejemplos de visualizaciones de pantalla del menú "Asignación entrada"

Esta es la pantalla que aparece cuando se selecciona el menú "Entradas" – "cada fuente de entrada" – "Asignación entrada". Utilice el menú "Asignación entrada" para cambiar los conectores de entrada de HDMI ②, los conectores de entrada digital ③ y los conectores de entrada por componentes ④ asignados a las fuentes de entrada ① en la configuración predeterminada.



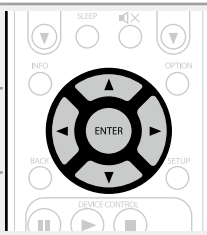

Operaciones del menú de asignaciones de entrada

- 1** Utilice $\Delta \nabla \triangleleft \triangleright$ para mover el cursor hasta el elemento que desea ajustar y pulse **ENTER**.
- 2** Utilice $\triangleleft \triangleright$ para seleccionar el conector de entrada que se va a asignar.
- 3** Pulse **ENTER** para guardar la configuración.



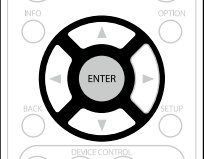

Elementos de ajuste	Detalles del ajuste				
HDMI Realice este ajuste para cambiar los conectores de entrada HDMI asignados en las fuentes de entrada.	HDMI 1 / HDMI 2 / HDMI 3 / HDMI 4 / HDMI 5 / HDMI 6 / HDMI 7 : Asigne un conector de entrada HDMI a la fuente de entrada seleccionada. Ninguno : No asigne un terminal de entrada de HDMI a la fuente de entrada seleccionada.				
CBL/SAT	DVD				
Blu-ray	GAME				
AUX1	AUX2				
MEDIA PLAYER	CD				
TV AUDIO					
	<ul style="list-style-type: none"> En el momento de la compra, la configuración de las fuentes de entrada es la siguiente. 				
Fuente de entrada	CBL/SAT	DVD	Blu-ray	GAME	AUX1
Ajuste predeterminado	HDMI 1	HDMI 2	HDMI 3	HDMI 4	HDMI 7
Fuente de entrada	AUX2	MEDIA PLAYER	CD	TV AUDIO	
Ajuste predeterminado	HDMI 6	HDMI 5	Ninguno	Ninguno	
	<ul style="list-style-type: none"> Una fuente de entrada en la cual no se pueda asignar un conector de entrada HDMI se visualiza como "— — —". Para reproducir la señal de vídeo asignada en "HDMI" combinada con la señal de audio asignada en "Asignación entrada" – "DIGITAL", seleccione "Digital" en el menú "Modo entrada" (ver página 124). La entrada de señales de sonido procedente de los conectores analógicos y digitales no se envía al monitor. Al ajustar "HDMI Control" (ver página 117) en "Activado", el terminal de entrada HDMI no se puede asignar en "TV AUDIO". 				

Elementos de ajuste	Detalles del ajuste																										
DIGITAL Realice este ajuste para cambiar los terminales de entrada digital asignados en las fuentes de entrada.	COAX 1 / COAX 2 / OPT 1 / OPT 2 : Asigne un conector de entrada digital a la fuente de entrada seleccionada. Ninguno : No asigne un terminal de entrada digital a la fuente de entrada seleccionada.																										
	• En el momento de la compra, la configuración de las fuentes de entrada es la siguiente.																										
<table border="1"> <tr><td>CBL/SAT</td><td>DVD</td></tr> <tr><td>Blu-ray</td><td>GAME</td></tr> <tr><td>AUX1</td><td>AUX2</td></tr> <tr><td>MEDIA PLAYER</td><td>CD</td></tr> <tr><td>TV AUDIO</td><td></td></tr> </table>	CBL/SAT	DVD	Blu-ray	GAME	AUX1	AUX2	MEDIA PLAYER	CD	TV AUDIO		<table border="1"> <tr> <th>Fuente de entrada</th> <th>CBL/SAT</th> <th>DVD</th> <th>Blu-ray</th> <th>GAME</th> <th>AUX1</th> </tr> <tr> <td>Ajuste predeterminado</td> <td>COAX 1</td> <td>COAX 2</td> <td>Ninguno</td> <td>Ninguno</td> <td>Ninguno</td> </tr> </table>	Fuente de entrada	CBL/SAT	DVD	Blu-ray	GAME	AUX1	Ajuste predeterminado	COAX 1	COAX 2	Ninguno	Ninguno	Ninguno				
CBL/SAT	DVD																										
Blu-ray	GAME																										
AUX1	AUX2																										
MEDIA PLAYER	CD																										
TV AUDIO																											
Fuente de entrada	CBL/SAT	DVD	Blu-ray	GAME	AUX1																						
Ajuste predeterminado	COAX 1	COAX 2	Ninguno	Ninguno	Ninguno																						
	<table border="1"> <tr> <th>Fuente de entrada</th> <th>AUX2</th> <th>MEDIA PLAYER</th> <th>CD</th> <th>TV AUDIO</th> </tr> <tr> <td>Ajuste predeterminado</td> <td>Ninguno</td> <td>Ninguno</td> <td>OPT 2</td> <td>OPT 1</td> </tr> </table>	Fuente de entrada	AUX2	MEDIA PLAYER	CD	TV AUDIO	Ajuste predeterminado	Ninguno	Ninguno	OPT 2	OPT 1																
Fuente de entrada	AUX2	MEDIA PLAYER	CD	TV AUDIO																							
Ajuste predeterminado	Ninguno	Ninguno	OPT 2	OPT 1																							
COMP (Vídeo componente) Realice este ajuste para cambiar los terminales de entrada de vídeo de componente asignados en las fuentes de entrada.	COMP 1 / COMP 2 / COMP 3 : Asigne un conector de entrada de vídeo por componentes a la fuente de entrada seleccionada. Ninguno : No asigne un terminal de entrada de vídeo componente a la fuente de entrada seleccionada.																										
	• En el momento de la compra, la configuración de las fuentes de entrada es la siguiente.																										
<table border="1"> <tr><td>CBL/SAT</td><td>DVD</td></tr> <tr><td>Blu-ray</td><td>GAME</td></tr> <tr><td>AUX1</td><td>AUX2</td></tr> <tr><td>MEDIA PLAYER</td><td>CD</td></tr> <tr><td>TV AUDIO</td><td></td></tr> </table>	CBL/SAT	DVD	Blu-ray	GAME	AUX1	AUX2	MEDIA PLAYER	CD	TV AUDIO		<table border="1"> <tr> <th>Fuente de entrada</th> <th>CBL/SAT</th> <th>DVD</th> <th>Blu-ray</th> <th>GAME</th> <th>AUX1</th> </tr> <tr> <td>Ajuste predeterminado</td> <td>COMP 1</td> <td>COMP 2</td> <td>COMP 3</td> <td>Ninguno</td> <td>Ninguno</td> </tr> </table>	Fuente de entrada	CBL/SAT	DVD	Blu-ray	GAME	AUX1	Ajuste predeterminado	COMP 1	COMP 2	COMP 3	Ninguno	Ninguno				
CBL/SAT	DVD																										
Blu-ray	GAME																										
AUX1	AUX2																										
MEDIA PLAYER	CD																										
TV AUDIO																											
Fuente de entrada	CBL/SAT	DVD	Blu-ray	GAME	AUX1																						
Ajuste predeterminado	COMP 1	COMP 2	COMP 3	Ninguno	Ninguno																						
	<table border="1"> <tr> <th>Fuente de entrada</th> <th>AUX2</th> <th>MEDIA PLAYER</th> <th>CD</th> <th>TV AUDIO</th> </tr> <tr> <td>Ajuste predeterminado</td> <td>Ninguno</td> <td>Ninguno</td> <td>Ninguno</td> <td>Ninguno</td> </tr> </table>	Fuente de entrada	AUX2	MEDIA PLAYER	CD	TV AUDIO	Ajuste predeterminado	Ninguno	Ninguno	Ninguno	Ninguno																
Fuente de entrada	AUX2	MEDIA PLAYER	CD	TV AUDIO																							
Ajuste predeterminado	Ninguno	Ninguno	Ninguno	Ninguno																							
	 Una fuente de entrada en la cual no se pueda asignar un terminal de entrada de vídeo componente se visualiza como " - - - ".																										

Elementos de ajuste	Detalles del ajuste	
Predeterm. El nombre de la fuente de entrada vuelve al valor predeterminado.	Sí : Restablecer los valores predeterminados. No : No restablecer los valores predeterminados.	
	 Cuando selecciona "Predeterm." y pulsa ENTER , el mensaje "¿Regresar a los ajustes predeterminados?" es visualizado. Seleccione "Sí" o "No" y después pulse ENTER .	

Renombrar fuente

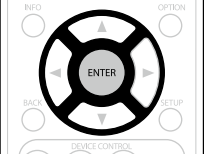
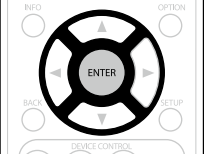
Cambia el nombre de visualización de la fuente de entrada seleccionada. Esto resulta adecuado cuando el nombre de la fuente de entrada de su dispositivo y el nombre de la fuente de entrada de esta unidad son diferentes. Puede modificar el nombre de acuerdo con sus necesidades. Cuando la asignación del nombre haya finalizado, el nombre se mostrará en la pantalla de esta unidad y en la pantalla del menú.

Detalles del ajuste	
CBL/SAT / DVD / Blu-ray / GAME / AUX1 / AUX2 / MEDIA PLAYER / CD / TV AUDIO / M-XPport / PHONO : Cambia el nombre de visualización de la fuente de entrada seleccionada.	
<ul style="list-style-type: none"> • Se puede introducir un máximo de 12 caracteres. • Para la entrada de caracteres, consulte la página 107. 	
Predeterm. : El nombre de la fuente de entrada vuelve al valor predeterminado.	
<ul style="list-style-type: none"> • Sí : Restablecer los valores predeterminados. • No : No restablecer los valores predeterminados. 	
 Cuando selecciona "Predeterm." y pulsa ENTER , el mensaje "¿Regresar a los ajustes predeterminados?" es visualizado. Seleccione "Sí" o "No" y después pulse ENTER .	

Ocultar fuentes

Los ajustes predeterminados están subrayados.

Quitar de la pantalla las fuentes de entrada que no están en uso.

Detalles del ajuste

CBL/SAT / DVD / Blu-ray / GAME / AUX1 / AUX2 / MEDIA PLAYER / iPod/USB / CD / HD Radio / NETWORK / TV AUDIO / M-XPport / PHONO : Seleccione la fuente de entrada que está sin usar.

- **Mostrar** : Usar esta fuente.
- **Ocultar** : No usar esta fuente.

NOTA

- No es posible seleccionar las fuentes de entrada que están en uso en MAIN ZONE, ZONE2 o ZONE3.
- No es posible borrar las fuentes de entrada que están en uso en las distintas zonas.
- Las fuentes de entrada establecidas en "Ocultar" no se pueden seleccionar utilizando el botón de selección de la fuente de entrada.

Nivel de fuente

Los ajustes predeterminados están subrayados.

- Esta función corrige el nivel de reproducción de la entrada de audio de la fuente seleccionada.
- Active esta opción si hay diferencias en los niveles de volumen de entrada entre las diferentes fuentes.

Detalles del ajuste



-12dB - +12dB (0dB)

- El nivel de entrada analógico y el nivel de entrada digital pueden ser ajustados independientemente para fuentes de entrada para las que "DIGITAL" está asignado en "Asignación entrada" ([página 122](#)).

Selección de entrada

Los ajustes predeterminados están subrayados.

Configure el modo de entrada de audio y el modo de decodificación de cada fuente de entrada. Los modos de entrada que se pueden seleccionar pueden variar en función de la fuente de entrada.

Elementos de ajuste	Detalles del ajuste
Modo entrada Fija los modos de entrada de audio para las distintas fuentes de entrada. Normalmente se recomienda ajustar el modo de entrada de audio en "Automática".	Automática : Detectar automáticamente señal de entrada y reproducir. HDMI : Reproducir sólo señales desde la entrada HDMI. Digital : Reproducir sólo señales desde la entrada digital. Analógica : Reproducir sólo señales desde la entrada analógica. 7.1CH IN : Solo se reproducirán entradas de señales del conector 7.1CH IN.  <ul style="list-style-type: none"> • "Digital" puede ser establecido para fuentes de entrada para las que "DIGITAL" está asignado en "Asignación entrada" (página 123). • Si se ha configurado la fuente de entrada en "CBL/SAT", "DVD", "Blu-ray", "MEDIA PLAYER", "CD" o "PHONO", se puede configurar como "Analógica". • Cuando las señales digitales han sido introducidas correctamente, se enciende el indicador DIG. en la pantalla. Si el indicador DIG. no se enciende, compruebe el ajuste "Asignación entrada" (página 122) y las conexiones. • Si "HDMI Control" se ajusta como "Activado" y se conecta una TV compatible con ARC a través de los conectores HDMI MONITOR, el modo de entrada cuya fuente de entrada es "TV" queda fijado como ARC. • El modo surround no se puede configurar si el modo de entrada está ajustado en "7.1CH IN".
Modo decodificación Ajusta el modo de decodificación de audio para la fuente de entrada.	Automática : Detectar tipo de señal de entrada digital y decodificar y reproducir automáticamente. PCM : Decodificar y reproducir sólo señales de entrada PCM. DTS : Decodificar y reproducir sólo señales de entrada DTS.  <ul style="list-style-type: none"> • Este elemento se puede definir para las fuentes de entrada para las que "DIGITAL" se ha asignado en "Asignación entrada" (página 122). • Configure normalmente este modo en "Automática". Seleccione "PCM" y "DTS" sólo al reproducir las señales correspondientes.

CBL/SAT	DVD
Blu-ray	GAME
AUX1	AUX2
MEDIA PLAYER	CD
TV AUDIO	

Fuente de vídeo

Los ajustes predeterminados están subrayados.

El vídeo de otra fuente de entrada se reproduce junto con el audio en reproducción.

Detalles del ajuste

Predeterm. : Reproducir la imagen y el sonido de la fuente de entrada.

CBL/SAT / DVD / Blu-ray / GAME / AUX1 / AUX2 / MEDIA PLAYER / TV AUDIO / CD : Selecciona la fuente de entrada de vídeo que hay que visualizar. El vídeo de la fuente de entrada seleccionada se reproduce junto con el sonido que esté sonando en este momento. Esto puede configurarse para fuentes de entrada individuales.

 Las opciones "Blu-ray", "GAME", "AUX2", "TV AUDIO" o "CD" solo se pueden seleccionar cuando se ha asignado "COMP" a la fuente de entrada.

NOTA

- No es posible seleccionar señales de entrada HDMI.
- No es posible seleccionar fuentes para las cuales se ha seleccionado "Ocultar" en "Ocultar fuentes"

( [página 124](#)).



Defínalo al cambiar los ajustes de Config Audyssey®.

- Si cambia los ajustes del altavoz después de realizar "Config Audyssey®", no será posible seleccionar Audyssey MultEQ® XT, Audyssey Dynamic EQ® ni Audyssey Dynamic Volume® (👉 [página 112](#)).
- Puede usarse sin cambiar los ajustes. Actívelo si fuera necesario.

Uso de los menús

- 1** Pulse **ZONE SELECT** para cambiar "MAIN".
- 2** Pulse **SETUP**.
El menú se muestra en la pantalla de la TV.
- 3** Utilice Δ / ∇ para seleccionar el menú que desea utilizar.
- 4** Pulse **ENTER** o \triangleright para introducir el ajuste.

- Para volver al elemento anterior, pulse \triangleleft o **BACK**.
- Para salir del menú, pulse **SETUP** mientras visualiza el menú.
Desaparece la pantalla del menú.

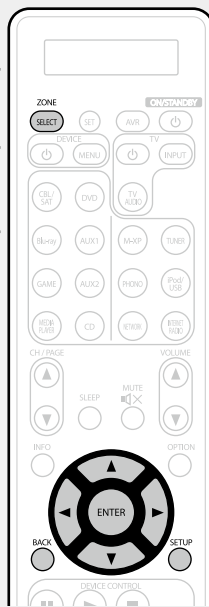

Elementos que se pueden configurar con el procedimiento "Altavoces"

Config Audyssey® (👉 [página 29, 88](#))

Configuración manual (👉 [página 127](#))

Configuración manual

Los ajustes predeterminados están subrayados.

Realice el procedimiento que se describe a continuación para configurar los altavoces manualmente o si desea cambiar los ajustes realizados mediante el procedimiento "Config Audyssey®".

- Si cambia los ajustes del altavoz después de realizar "Config Audyssey®", no será posible seleccionar Audyssey MultEQ® XT, Audyssey Dynamic EQ® ni Audyssey Dynamic Volume® (ver [página 112](#)).
- La "Configuración manual" puede usarse sin cambiar los ajustes. Actívelo si fuera necesario.

La salida audio desde cada terminal PRE OUT

	Canal PRE OUT						
Terminal UNBALANCED PRE OUT	FL/FR	C	SW1/SW2	SL/SR	SBL/SBR	HL/HR	WL/WR
Terminal BALANCED PRE OUT	FL/FR	C	SW1/SW2	SL/SR	SBL/SBR	---	---
Salida audio	Delantero	Central	Subwoofer 1 / Subwoofer 2	Surround	Surround trasero	Altura frontal	Ancho delantero

Elementos de ajuste

Config. Altavoz

Indica la presencia de altavoces y selecciona las categorías de tamaño de los altavoces basándose en la capacidad de reproducción de bajos.

NOTA

No se guíe por la forma externa del altavoz para elegir la opción de altavoz "Grande" o "Pequeño". En su lugar, utilice las frecuencias definidas en "Filtros" ([ver página 129](#)) como estándar para determinar la capacidad de reproducción de los graves.

Detalles del ajuste

Delantero : Define el tamaño del altavoz delantero.

- **Grande** : Utilizando un altavoz grande que pueda reproducir adecuadamente las frecuencias bajas.
- **Pequeño** : Utilizando un altavoz pequeño que tenga una capacidad de reproducción inadecuada para las frecuencias bajas.



- Cuando se ajusta "Subwoofer" a "No", "Delantero" se ajusta automáticamente a "Grande".
- Si "Delantero" se ajusta en "Pequeño", "Central", "Surround", "Surr. trasero", "Alt. frontal" y "Del. ancho" no puede ajustarse a "Grande".

Central : Define la presencia y el tamaño del altavoz central.

- **Grande** : Utilizando un altavoz grande que pueda reproducir adecuadamente las frecuencias bajas.
- **Pequeño** : Utilizando un altavoz pequeño que tenga una capacidad de reproducción inadecuada para las frecuencias bajas.
- **Ninguno** : Selecciónelo cuando no haya un altavoz central conectado.



- No se muestra "Grande" cuando se configura la opción "Delantero" en el valor "Pequeño".

Subwoofer : Define la presencia de un subwoofer.

- **Sí** : Usando un subwoofer.
- **No** : Selecciónelo cuando no haya un subwoofer conectado.



- Cuando se ajusta "Delantero" a "Pequeño", "Subwoofer" se ajusta automáticamente a "Sí".



Surround : Define la presencia y el tamaño de los altavoces surround.



- **Grande** : Utilizando un altavoz grande que pueda reproducir adecuadamente las frecuencias bajas.
- **Pequeño** : Utilizando un altavoz pequeño que tenga una capacidad de reproducción inadecuada para las frecuencias bajas.
- **Ninguno** : Selecciónelo cuando los altavoces surround no estén conectados.

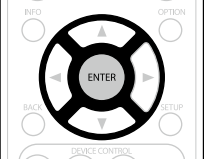

- Cuando "Surround" se ajuste en "Grande", "Surr. trasero", "Alt. frontal" y "Del. ancho" puede ajustarse en "Grande".
- Cuando se ajusta "Surround" a "Ninguno", "Surr. trasero", "Alt. frontal" y "Del. ancho" se ajusta automáticamente a "Ninguno".

Elementos de ajuste	Detalles del ajuste
Config. Altavoz (Continuación)	<p>Surr. trasero : Define la presencia, el tamaño y el número de altavoces surround traseros.</p> <ul style="list-style-type: none"> • Grande : Utilizando un altavoz grande que pueda reproducir adecuadamente las frecuencias bajas. • Pequeño : Utilizando un altavoz pequeño que tenga una capacidad de reproducción inadecuada para las frecuencias bajas. • Ninguno : Selecciónelo cuando los altavoces surround traseros no estén conectados. <ul style="list-style-type: none"> • 2 altav. : Usando dos altavoces surround traseros. • 1 altav. : Usando un único altavoz surround trasero. Cuando seleccione este ajuste, conecte el altavoz trasero envolvente en el canal izquierdo (L). <p>Alt. frontal : Ajusta la presencia y el tamaño de los altavoces anchos delanteros.</p> <ul style="list-style-type: none"> • Grande : Utilizando un altavoz grande que pueda reproducir adecuadamente las frecuencias bajas. • Pequeño : Utilizando un altavoz pequeño que tenga una capacidad de reproducción inadecuada para las frecuencias bajas. • Ninguno : Selecciónelo cuando los altavoces altos delanteros no se encuentren conectados. <p>Del. ancho : Ajusta la presencia y el tamaño de los altavoces anchos delanteros.</p> <ul style="list-style-type: none"> • Grande : Utilizando un altavoz grande que pueda reproducir adecuadamente las frecuencias bajas. • Pequeño : Utilizando un altavoz pequeño que tenga una capacidad de reproducción inadecuada para las frecuencias bajas. • Ninguno : Selecciónelo cuando los altavoces altos delanteros no se encuentren conectados.
Graves Configura el subwoofer y la reproducción del rango de señal LFE.	<p>Modo subwoofer : Selecciona la señal de margen bajo que va a ser reproducida por el subwoofer.</p> <ul style="list-style-type: none"> • LFE : La señal de bajo rango del canal ajustado en tamaño de altavoz "Pequeño" se agrega a la salida de señal LFE del subwoofer. • LFE+Main : La señal de bajo rango de todos los canales se agrega a la salida de señal LFE del subwoofer. <p> La función "Modo subwoofer" se puede configurar cuando "Config. Altavoz" – "Subwoofer" (página 127) esté en "Sí".</p> <ul style="list-style-type: none"> • Reproduzca música o una película y seleccione el modo que ofrezca el bajo más potente. • Seleccione "LFE+Main" si desea que las señales de graves siempre sean emitidas desde el subwoofer. <p>NOTA</p> <p>Si "Delantero" y "Central" para "Config. Altavoz" se configuran en "Grande" y "Modo subwoofer" se configura en "LFE", puede que no se emita ningún sonido de los subwoofers en función de la señal de entrada o del modo de sonido seleccionado.</p> <p>LPF para LFE : Establezca el rango de reproducción de la señal LFE. Configure este ajuste cuando desee modificar la frecuencia de reproducción del subwoofer.</p> <ul style="list-style-type: none"> • 80Hz / 90Hz / 100Hz / 110Hz / 120Hz / 150Hz / 200Hz / 250Hz

Elementos de ajuste	Detalles del ajuste
Distancias	<p>Unidad : Establece la unidad de distancia.</p> <ul style="list-style-type: none"> • Pies / Metros <p>Paso : Establezca la anchura variable mínima de la distancia.</p> <ul style="list-style-type: none"> • 1ft / 0.1ft • 0.1m / 0.01m <p>Predeterm. : La configuración "Distancias" vuelve a los parámetros predeterminados.</p> <ul style="list-style-type: none"> • Sí : Restablecer los valores predeterminados. • No : No restablecer los valores predeterminados. <p> Cuando selecciona "Predeterm." y pulsa ENTER, el mensaje "¿Regresar a los ajustes predeterminados?" es visualizado. Seleccione "Sí" o "No" y pulse ENTER.</p> 
	<p>Delantero I / Delantero D / Alt. fron. I / Alt. fron. D / Central / Subwoofer / Surround I / Surround D / Surr. tras. I* / Surr. tras. D* / Del. ancho I / Del. ancho D : Seleccione el altavoz para el ajuste de la distancia.</p> <p>* Cuando el parámetro "Config. Altavoz" – "Surr. trasero" (página 128) se fije en "1 altav.", en pantalla aparecerá "Surr. trasero".</p> <ul style="list-style-type: none"> • 0.0ft – 60.0ft / 0.00m – 18.00m : Establezca la distancia. <p> Los altavoces que se pueden seleccionar dependen de la configuración de "Config. Altavoz" (página 127).</p> <ul style="list-style-type: none"> • Ajustes predeterminados : Delantero I / Delantero D / Alt. fron. I / Alt. fron. D / Central / Subwoofer / Del. ancho I / Del. ancho D : 12,0 ft (3,60 m) Surround I / Surround D / Surr. tras. I / Surr. tras. D : 10,0 ft (3,00 m) • Ajuste la diferencia de distancia entre los altavoces a menos de 20,0 ft (6,00 m). <p>NOTA</p> <p>Los altavoces que están ajustados a "Ninguno" en "Config. Altavoz" (página 127) no se visualizan.</p>

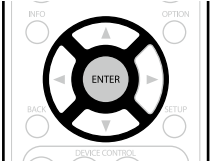
Elementos de ajuste	Detalles del ajuste
<p>Niveles Configura el volumen del tono de prueba para que sea idéntico al emitirse desde todos los altavoces.</p>	<p>Inicio tono de prueba : Emisión de tonos de prueba.</p> <ul style="list-style-type: none"> • Delantero I / Alt. fron. I / Central / Alt. fron. D / Delantero D / Del. ancho D / Surround D / Surr. tras. D* / Surr. tras. I* / Surround I / Del. ancho I / Subwoofer : Seleccione el altavoz para emitir un tono de prueba. * Cuando el parámetro “Config. Altavoz” – “Surr. trasero” (página 128) se fije en “1 altav.”, en pantalla aparecerá “Surr. trasero”. • -12.0dB – +12.0dB (0.0dB) : Ajuste el volumen. <p> Cuando se ajusta “Niveles”, los valores ajustados se configuran para todos los modos de sonido.</p> <p>NOTA</p> <ul style="list-style-type: none"> • Los altavoces que están ajustados a “Ninguno” en “Config. Altavoz” (página 127) no se visualizan. • Al insertar una clavija de auriculares en el enchufe PHONES esta unidad, no se visualiza “Niveles”. <p>Predeterm. : La configuración “Niveles” vuelve a los parámetros predeterminados.</p> <ul style="list-style-type: none"> • Sí : Restablecer los valores predeterminados. • No : No restablecer los valores predeterminados. <p> Cuando selecciona “Predeterm.” y pulsa ENTER, el mensaje “¿Regresar a los ajustes predeterminados?” es visualizado. Seleccione “Sí” o “No” y pulse ENTER.</p> 

Elementos de ajuste	Detalles del ajuste
<p>Filtros Establece la frecuencia máxima de la salida de señal de graves desde cada canal al subwoofer. Configura la frecuencia de cruce para adaptarla a la capacidad de reproducción de bajos del altavoz en uso.</p>	<p>Filtro : Fija la frecuencia de cruce.</p> <ul style="list-style-type: none"> • 40Hz / 60Hz / 80Hz / 90Hz / 100Hz / 110Hz / 120Hz / 150Hz / 200Hz / 250Hz / Individual : Fija la frecuencia de cruce en todos los altavoces. Consulte el manual de los altavoces para obtener información sobre la frecuencia de cruce de los altavoces. <p>Se pueden configurar los ajustes siguientes cuando la opción “Filtro” esté configurada en “Individual”.</p> <ul style="list-style-type: none"> • Delantero / Central / Surround / Surr. trasero / Alt. frontal : Selecciona el altavoz para fijar la frecuencia de cruce. • 40Hz / 60Hz / 80Hz / 90Hz / 100Hz / 110Hz / 120Hz / 150Hz / 200Hz / 250Hz : Fija la frecuencia de cruce. <p> La “Filtros” puede ajustarse cuando el parámetro “Graves” – “Modo subwoofer” (página 128) es “LFE+Main”, o cuando se dispone de un altavoz configurado como “Pequeño”.</p> <ul style="list-style-type: none"> • Ajuste siempre la frecuencia de transición a “80Hz”. Sin embargo, al utilizar altavoces pequeños, le recomendamos ajustar la frecuencia de transición a un valor mayor. • En el caso de altavoces ajustados a “Pequeño”, el sonido que está por debajo de la frecuencia de transición se suprime de la salida de sonido. Los graves suprimidos son emitidos desde el subwoofer o los altavoces delanteros. • Los altavoces que se pueden configurar cuando se selecciona “Individual” dependen de la configuración de “Modo subwoofer” (página 128). • Cuando se selecciona “LFE”, es posible configurar los altavoces fijados en “Pequeño” en la “Config. Altavoz”. Si los altavoces están ajustados en “Grande”, se visualiza “Full Band” y no se puede llevar a cabo el ajuste. • Cuando se selecciona “LFE+Main”, los altavoces se pueden configurar independientemente de la configuración del tamaño de altavoces.



Para utilizar esta unidad conectándola a una red doméstica (LAN), debe definir las configuraciones de red.

Si configura su red doméstica (LAN) mediante DHCP, configure "DHCP" en "Activado" (utilice el ajuste predeterminado). Esto permite que esta unidad utilice su red doméstica (LAN).

Si asigna una dirección IP para cada dispositivo, debe utilizar el ajuste "Dirección IP" para asignar una dirección IP a esta unidad e introducir la información sobre su red doméstica (LAN), como la dirección de la puerta de enlace y la máscara de subred.

Uso de los menús

- 1** Pulse **ZONE SELECT** para cambiar "MAIN".
- 2** Pulse **SETUP**.
El menú se muestra en la pantalla de la TV.
- 3** Utilice Δ / ∇ para seleccionar el menú que desea utilizar.
- 4** Pulse **ENTER** o \triangleright para introducir el ajuste.

- Para volver al elemento anterior, pulse \triangleleft o **BACK**.
- Para salir del menú, pulse **SETUP** mientras visualiza el menú.
Desaparece la pantalla del menú.



Elementos que se pueden configurar con el procedimiento "Red"

Información ([ícono página 131](#))

Control de IP ([ícono página 131](#))

Designación ([ícono página 131](#))

Ajustes ([ícono página 132](#))

Modo Servio ([ícono página 133](#))

Información

Visualizar información de red.

Detalles del ajuste

Designación / DHCP=Activado o Desactivado / Dirección IP / Dirección MAC

 Se necesita una dirección MAC para crear una cuenta vTuner.

Control de IP

Los ajustes predeterminados están subrayados.

Active/Desactive la función de red durante el modo en espera.

Detalles del ajuste

Desactivado en reposo : Suspender la función de red durante el modo en espera.

Siempre encendido : La red está activada durante el modo en espera. La unidad principal puede manejarse con un controlador compatible con red.

 Ajuste en "Siempre encendido" al usar la función de control de web.

NOTA

Cuando se ajusta la opción "Control de IP" en "Siempre encendido", se consume más alimentación del modo de espera.

Designación

El nombre amistoso es el nombre de esta unidad visualizado en la red. Puede modificar la designación de acuerdo con sus preferencias.

Elementos de ajuste

Editar

Edita las designaciones.

Predeterm.

Restaura el nombre amistoso, que el usuario ha cambiado, al ajuste predeterminado.

Detalles del ajuste

- El nombre amistoso predeterminado al usarse por primera vez es "marantz AV7701".
- Se puede introducir un máximo de 63 caracteres.
- Para la entrada de caracteres, consulte la [página 107](#).

Sí : Restablecer los valores predeterminados.

No : No restablecer los valores predeterminados.

 Cuando selecciona "Predeterm." y pulsa **ENTER**, el mensaje "¿Regresar a los ajustes predeterminados?" es visualizado. Seleccione "Sí" o "No" y pulse **ENTER**.

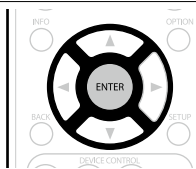

Ajustes

Los ajustes predeterminados están subrayados.

Realice la configuración para la LAN con cable.

Ajuste sólo "Ajustes" cuando realice la conexión a una red que no cuente con la función DHCP.

Detalles del ajuste

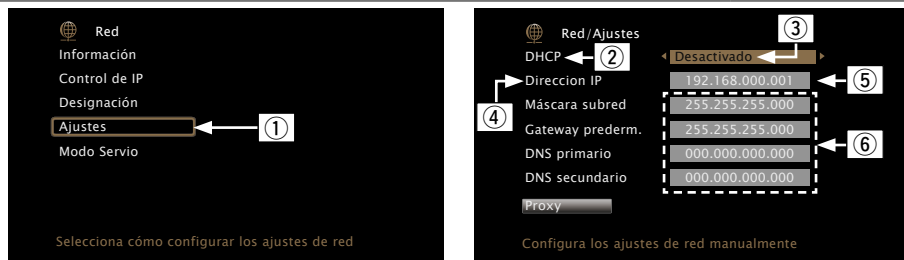

① En el menú, seleccione "Red" – "Ajustes" y pulse **ENTER**.

② Utilice Δ/∇ para seleccionar "DHCP" y, a continuación, pulse **ENTER**.

③ Utilice $\triangleleft/\triangleright$ para seleccionar "Desactivado" y, a continuación, pulse **ENTER**.

④ Utilice Δ/∇ para seleccionar "Dirección IP" y, a continuación, pulse **ENTER**.

- **Dirección IP** : Establezca la dirección IP dentro de margen que se indica a continuación.

No es posible utilizar la función Audio de Red si hay otras direcciones IP establecidas.

CLASS A: 10.0.0.1 – 10.255.255.254

CLASS B: 172.16.0.1 – 172.31.255.254

CLASS C: 192.168.0.1 – 192.168.255.254

⑤ Utilice $\Delta/\nabla/\triangleleft/\triangleright$ para introducir la dirección y pulse **ENTER**.

⑥ Utilice Δ/∇ para seleccionar el elemento de ajuste y pulse **ENTER**.

- **Máscara subred** : Al conectar un módem xDSL o un adaptador de terminal directamente a esta unidad, introduzca la máscara de subred indicada en la documentación suministrada por su proveedor. Normalmente, introduzca 255.255.255.0.

- **Gateway prederm.** : Al realizar la conexión a una puerta de enlace (enrutador), introduzca la dirección IP de la puerta de enlace.

- **DNS primario, DNS secundario** : Si en la documentación proporcionada por el proveedor sólo se indica una dirección DNS, introdúzcala en "DNS primario". Si su proveedor le facilita dos o más direcciones DNS, introduzca "DNS primario" y "DNS secundario".

En la visualización se muestra la pantalla original.

- Para conectarse a la red a través de un servidor Proxy, seleccione "Proxy" y pulse **ENTER** ([página 133](#) "Configuración proxy").

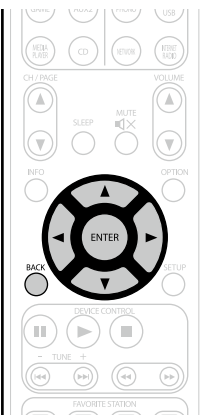

Detalles del ajuste



- Si se utiliza un enrutador de banda ancha (función DHCP), no es necesario realizar la configuración en configuración de la "Dirección IP" y configuración del "Proxy", ya que la función DHCP viene ajustada a "Activado" en la configuración predeterminada de esta unidad.
- Si se utiliza esta unidad conectada a una red sin la función DHCP, se debe realizar la configuración de red. Para ello es necesario contar con conocimientos básicos sobre redes. Para obtener detalles, consulte a un administrador de red.
- Si no puede conectarse a Internet, vuelva a comprobar las conexiones y la configuración ([página 27](#)).
- Si no está familiarizado con las conexiones a internet, póngase en contacto con su proveedor de servicios de internet o la tienda donde adquirió el ordenador.
- Cuando desee cancelar el ajuste durante la introducción de la dirección IP, pulse \triangleleft o **BACK**.

Detalles del ajuste

Configuración proxy

Realice esta configuración para conectarse a Internet a través de un servidor proxy.

Realiza los ajustes del proxy solo cuando se conecta a Internet mediante un servidor proxy que se encuentra en su red interna o que ha proporcionado su proveedor, etc.

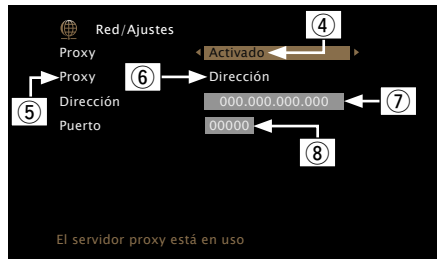
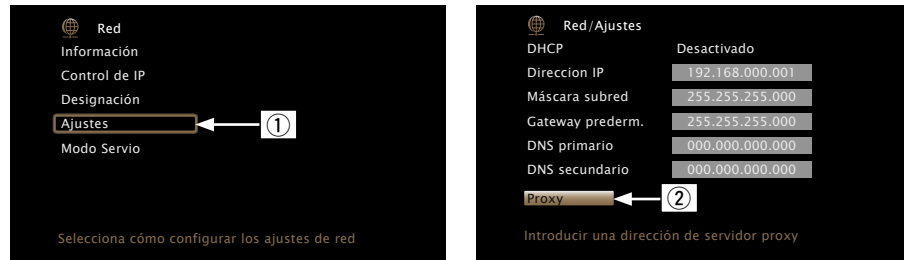

- ① En el menú, seleccione “Red” – “Ajustes” y pulse **ENTER**.
- ② Utilice Δ/∇ para seleccionar “Proxy” y pulse **ENTER**.
- ③ Vuelva a pulsar **ENTER**.
- ④ Utilice $\triangleleft/\triangleright$ para seleccionar “Activado” y, a continuación, pulse **ENTER**.
- ⑤ Pulse ∇ para seleccionar “Proxy” y, a continuación, pulse **ENTER**.
- ⑥ Utilice $\triangleleft/\triangleright$ para seleccionar “Dirección” o “Nombre” y, a continuación, pulse **ENTER**.
Dirección : Seleccione esta opción para introducir por dirección.
Nombre : Seleccione esta opción para introducir por nombre de dominio.
- ⑦ Pulse ∇ para seleccionar “Dirección” o “Nombre” y, a continuación, pulse **ENTER**.
 Si se ha seleccionado “Dirección” en el paso ⑥ : Utilice $\Delta/\nabla/\triangleleft/\triangleright$ para introducir la dirección del servidor proxy y pulse **ENTER**.
 Si se ha seleccionado “Nombre” en el paso ⑥ : Utilice el teclado de software ([página 107](#)) para introducir el nombre de dominio y seleccione **OK** .
 • Para la entrada de caracteres, consulte la [página 107](#).
- ⑧ Pulse ∇ para seleccionar “Puerto” y, a continuación, pulse **ENTER**. Utilice $\Delta/\nabla/\triangleleft/\triangleright$ para introducir el número de puerto del servidor proxy y pulse **ENTER**.

Con esto finaliza la configuración.

- ⑨ Pulse \triangleleft o **BACK**.

En la visualización se muestra la pantalla original.

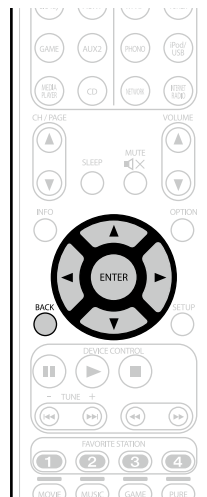

Modo Servio

Se usa durante las operaciones de mantenimiento de un instalador o técnico de servicio de marantz.

Detalles del ajuste

NOTA

Utilice esta función únicamente si se lo indica un técnico o instalador de marantz.



Realiza otras configuraciones.

Uso de los menús

- 1** Pulse **ZONE SELECT** para cambiar “MAIN”.
- 2** Pulse **SETUP**.
El menú se muestra en la pantalla de la TV.
- 3** Utilice Δ / ∇ para seleccionar el menú que desea utilizar.
- 4** Pulse **ENTER** o \triangleright para introducir el ajuste.

- Para volver al elemento anterior, pulse \triangleleft o **BACK**.
- Para salir del menú, pulse **SETUP** mientras visualiza el menú.
Desaparece la pantalla del menú.

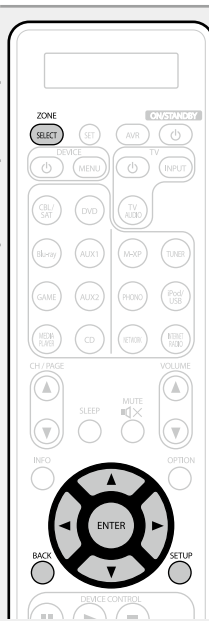

Elementos que se pueden configurar con el procedimiento “General”

Idioma ([👉 página 135](#))

Configuración ZONE2 / Configuración ZONE3 ([👉 página 135](#))

Cambio nom. Zona ([👉 página 136](#))

Activar salida 1/Activar salida 2 ([👉 página 136](#))

En espera automática ([👉 página 136](#))

Display Frontal ([👉 página 136](#))

Información ([👉 página 137](#))

Firmware ([👉 página 138](#))

Bloquear config. ([👉 página 139](#))

Idioma

Los ajustes predeterminados están subrayados.

Establezca el idioma de la pantalla de menús.

Detalles del ajuste

English / Français / Español



“Idioma” también se puede ajustar por medio del siguiente procedimiento. Sin embargo, la pantalla del menú no se muestra.

Siga las indicaciones en pantalla para realizar la configuración.

1. Pulse y mantenga pulsados **STATUS** y **ZONE SELECT** de la unidad principal al menos durante 3 segundos.

“V. Format : <NTSC>” aparece en la pantalla.

2. Pulse el $\Delta \nabla$ de la unidad principal y configúrelo en “Lange. : <ENGLISH>”.

3. Utilice $\triangleleft \triangleright$ de la unidad principal y configure el idioma.

4. Pulse **ENTER** de la unidad principal para completar el ajuste.

Configuración ZONE2 / Configuración ZONE3

Los ajustes predeterminados están subrayados.

Realizar config. para reproducción de audio en un sistema multizona (ZONE2, ZONE3).

NOTA

Cuando se utiliza la función HDMI ZONE2, estos ajustes no están disponibles.

Elementos de ajuste	Detalles del ajuste
Graves Ajustar los tonos bajos.	-10dB – +10dB (0dB)
Agudos Ajustar los tonos agudos.	-10dB – +10dB (0dB)
Filtro paso alto Realizar config. para corte de la gama baja para reducir distorsión en los graves.	Activado : La gama baja se atenúa. Desactivado : La gama baja no se atenúa.
Nivel canal izq. Ajuste el nivel de salida del canal izquierdo.	-12dB – +12dB (0dB)
Nivel canal der. Ajuste el nivel de salida del canal derecho.	-12dB – +12dB (0dB)

Elementos de ajuste	Detalles del ajuste
Canal Para ajustar la salida de señal de multi-zona.	Estéreo : Seleccionar salida estéreo. Mono : Seleccionar salida mono.
Nivel volumen Para ajustar el nivel de salida de volumen.	Variable : El ajuste del volumen se realiza desde la unidad principal y el controlador remoto. 40 (-40dB) : Fijar volumen a -40 dB. Fijar al ajustar el volumen mediante amplificador exterior. 80 (0dB) : Fijar volumen a 0 dB. Fijar al ajustar el volumen mediante amplificador exterior.
Límite volumen Realizar una configuración para volumen máximo.	Desactivado : No ajustar un volumen máximo. 60 (-20dB) / 70 (-10dB) / 80 (0dB) Se visualiza de -79 dB a 18 dB cuando “Escala” (ícono página 112) está ajustado en “-79.5dB – 18.0dB”.
Volumen de encendido Definir la configuración de volumen activa al encender la unidad.	Último : Usar la configuración memorizada en la última sesión. Silencio : Silenciar siempre al encender el equipo. 1 – 98 (-79dB – 18dB) : El volumen se ajusta al nivel fijado. Se visualiza de -79 dB a 18 dB cuando “Escala” (ícono página 112) está ajustado en “-79.5dB – 18.0dB”.
Nivel silenciam. Ajustar la cantidad de atenuación cuando se activa el silenciamiento.	Completo : El sonido se corta completamente. -40dB : El sonido se atenúa en 40 dB. -20dB : El sonido se atenúa en 20 dB.

Cambio nom. Zona

Cambie el título de visualización de cada zona por alguno que sea de su preferencia.

Detalles del ajuste

MAIN ZONE / ZONE2 / ZONE3

- Se puede introducir un máximo de 10 caracteres.
- Para la entrada de caracteres, consulte la [página 107](#).

Activar salida 1/Activar salida 2

Selecciona cuándo se activa la salida.

Para obtener información sobre cómo conectar el conectores DC OUT, consulte “Conectores DC OUT” ([página 91](#)).

Detalles del ajuste

Cuando el ajuste sea para zona (MAIN ZONE / ZONE2 / ZONE3)

La salida de activación se activa a través del enlace con la alimentación de la zona establecida en “Activado”.

Cuando el ajuste sea la fuente de entrada

Active la salida de activación al seleccionar la fuente de entrada establecida en “Activado”.

-  Activo para la zona establecida en “Activado” con “Cuando el ajuste sea para zona”.

Cuando el ajuste sea para monitor HDMI

Active la salida de activación al seleccionar el monitor HDMI establecido en “Activado”.

-  Active la salida de activación al seleccionar el monitor HDMI establecido en “Activado”. Se activa cuando el ajuste de “MAIN ZONE” se configura como “Activado” con la opción “Cuando el ajuste sea para zona” seleccionada, y cuando la fuente de entrada se configura en “Activado” con la opción “Cuando el ajuste sea la fuente de entrada” seleccionada.

- **Activado** : Se habilita el activador en este modo.
- **---** : No se habilita el activador en este modo.

En espera automática

Los ajustes predeterminados están subrayados.

Cuando no realiza ninguna operación en esta unidad con ninguna entrada de audio o vídeo durante un tiempo determinado, esta unidad entra automáticamente en el modo de espera. Antes de entrar en el modo de espera, se muestra “En espera automática” en la pantalla de esta unidad y en la pantalla del menú.

Detalles del ajuste

30 min : La unidad entra en modo de espera después de 30 minutos.

60 min : La unidad entra en modo de espera después de 60 minutos.

Desactivado : La unidad no entra en modo de espera automáticamente.

Display Frontal

Los ajustes predeterminados están subrayados.

Realiza ajustes relacionados con la pantalla de esta unidad.

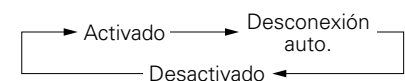
Elementos de ajuste	Detalles del ajuste
Visualización	<p>Activado : La pantalla está siempre encendida.</p> <p>Desconexión auto. : La pantalla está apagada, salvo cuando muestra el estado.</p> <p>Desactivado : La pantalla está apagada.</p> <p> También podrá configurarlo pulsando DISPLAY en la unidad principal. Cada vez que pulse DISPLAY, la configuración cambia como se indica a continuación.</p> <div style="text-align: center;">  <pre> graph LR A[Activado] --> B[Desconexión auto.] B --> C[Desactivado] C --> A </pre> </div>
Canal	<p>Salida : Utiliza la pantalla de señal de salida para la indicación del canal en la pantalla.</p> <p>Entrada : Utiliza la pantalla de señal de entrada para la indicación del canal en la pantalla.</p>

NOTA

Cuando “Visualización” se ha configurado en “Desactivado”, la pantalla se apaga y parece como si no hubiera electricidad.

Información

Muestra información sobre la configuración del receptor, las señales de entrada, etc.

NOTA

Este elemento no es compatible con la función HDMI ZONE2.

Elementos	Detalles del ajuste
Audio Mostrar información acerca de las señales de entrada de audio.	<p>Modo de sonido : Se visualiza el modo surround seleccionado.</p> <p>Señal de entrada : Se visualiza el tipo de señal de entrada.</p> <p>Formato : El número de canales de señal de entrada (presencia de delantero, surround, LFE)</p> <p>Muestreo : Se visualiza la frecuencia de muestreo de la señal de entrada.</p> <p>Desviación : Se visualiza el valor de corrección de normalización de diálogo.</p> <p>Marca : Esto se muestra al recibir señales que incluyen un canal de surround trasero. "MATRIX" se muestra con las señales Dolby Digital EX y DTS-ES Matrix; "DISCRETE" se muestra con las señales DTS-ES Discrete.</p> <div style="border: 1px solid black; padding: 5px; margin: 10px 0;"> <p style="text-align: center;">Función de normalización de diálogo</p> <p>Esta función se activa automáticamente al reproducir fuentes Dolby Digital. Corrige automáticamente el nivel de señal estándar para fuente de señales individuales. El valor de corrección se puede comprobar con STATUS en la unidad principal.</p> <div style="border: 1px solid black; padding: 5px; text-align: center; margin: 5px auto; width: fit-content;"> Dial.Norm Offset - 4dB </div> <p style="text-align: center;">La cifra es el valor corregido. No puede cambiarse.</p> </div>
Vídeo Mostrar información sobre el monitor y las señales de entrada/salida de HDMI.	<p>Señal</p> <ul style="list-style-type: none"> • Resolución / Espacio color / Profundidad píxeles <p>Monitor 1 / Monitor 2</p> <ul style="list-style-type: none"> • Interfaz / Resolución Soportada

Elementos	Detalles del ajuste
ZONA Mostrar información acerca de la configuración en uso.	<p>MAIN ZONE : Este elemento muestra información acerca de la configuración para la MAIN ZONE. La información que se muestra depende de la fuente de entrada.</p> <ul style="list-style-type: none"> • Nombre de ZONA / Seleccionar fuente / Nombre / Modo de sonido / Modo entrada / Modo decodificación / HDMI / Digital / Componente / Seleccionar Vídeo / Modo vídeo / Content Type / Conversión de vídeo / Escalador i/p / Resolución / Modo progresivo / Aspecto etc. <p>ZONE2/3 : Este elemento muestra información acerca de la configuración para la ZONE2 o ZONE3.</p> <ul style="list-style-type: none"> • Nombre de ZONA / Energía / Seleccionar fuente / Nivel volumen
Firmware	<p>Versión : Muestra información del firmware actual.</p>



Pulse **INFO** para mostrar el nombre de la fuente, el volumen y el nombre del modo de sonido actuales, así como otro tipo de información, en la parte inferior de la pantalla.

Ejemplos de la visualización en pantalla

- Pantalla de visualización del estado
 Cuando se cambia la fuente de entrada.

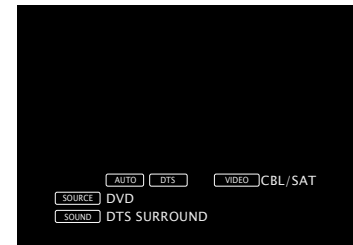

- Cuando se ajusta el volumen.

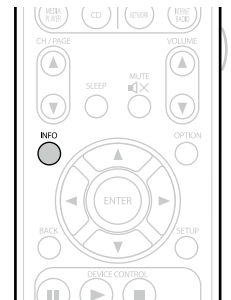
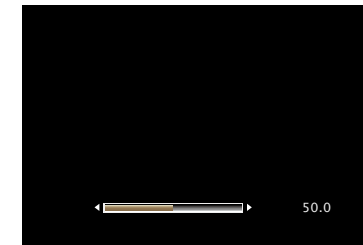

NOTA



El estado que aparece en la pantalla no se puede mostrar con la Resolución de un ordenador (por ej., VGA) ni durante la reproducción de determinados contenidos de vídeo 3D.

Firmware

Los ajustes predeterminados están subrayados.

Defina si desea o no buscar actualizaciones de firmware, actualizar el firmware y mostrar notificaciones de actualizaciones y mejoras.

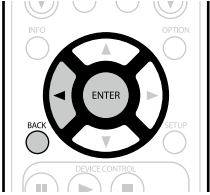
Elementos de ajuste	Detalles del ajuste												
<p>Actualizar Actualizar el firmware del receptor.</p> <p>NOTA Cuando no sea posible conectarse a la red después de actualizar el firmware, vuelva a conectarse con la "Red" (página 130).</p>	<p>Comp. actualización : Puede comprobar si existen actualizaciones del firmware. También puede comprobar aproximadamente cuánto se tardará en realizar una actualización parcial.</p> <p>Comenzar actualizar : Ejecute el proceso de actualización.</p> <p>Cuando se inicia la actualización, el indicador STANDBY se vuelve rojo y la pantalla de menú se cierra. Se muestra el tiempo transcurrido desde el inicio de la actualización.</p> <ul style="list-style-type: none"> • Si no se puede realizar la actualización, el equipo vuelve a intentar automáticamente, pero si aún así no es posible llevarla a cabo, se visualiza uno de los mensajes mostrados a continuación. Si en la pantalla aparece alguno de los mensajes que se indican a continuación, compruebe la configuración y el entorno de red, y vuelva a realizar la actualización. <table border="1"> <thead> <tr> <th>Pantalla</th> <th>Descripción</th> </tr> </thead> <tbody> <tr> <td>Updating fail</td> <td>La actualización falló.</td> </tr> <tr> <td>Login failed</td> <td>No se pudo iniciar sesión en el servidor.</td> </tr> <tr> <td>Server is busy</td> <td>El servidor está ocupado. Espere algunos instantes y vuelva a intentarlo.</td> </tr> <tr> <td>Connection fail</td> <td>Fallo al conectar al servidor.</td> </tr> <tr> <td>Download fail</td> <td>Configuración del modo de reproducción.</td> </tr> </tbody> </table>	Pantalla	Descripción	Updating fail	La actualización falló.	Login failed	No se pudo iniciar sesión en el servidor.	Server is busy	El servidor está ocupado. Espere algunos instantes y vuelva a intentarlo.	Connection fail	Fallo al conectar al servidor.	Download fail	Configuración del modo de reproducción.
Pantalla	Descripción												
Updating fail	La actualización falló.												
Login failed	No se pudo iniciar sesión en el servidor.												
Server is busy	El servidor está ocupado. Espere algunos instantes y vuelva a intentarlo.												
Connection fail	Fallo al conectar al servidor.												
Download fail	Configuración del modo de reproducción.												

Elementos de ajuste	Detalles del ajuste
<p>Notificación Muestra un mensaje de notificación en la pantalla de menús de la unidad cuando se publica el firmware más reciente con "Actualizar". Muestra un mensaje de notificación en la pantalla de menús de la unidad cuando se publica el firmware más reciente con "Añadir nueva función".</p>	<p>Actualizar : El mensaje de notificación se visualiza por alrededor de 20 segundos cuando se haya activado la alimentación eléctrica. Al usar esta función conéctese a Internet de banda ancha (página 27).</p> <ul style="list-style-type: none"> • Activado : Mostrar mensaje de mejoras disponibles. • Desactivado : No mostrar mensaje de actualización. <p> Cuando pulse ENTER durante la visualización del mensaje de notificación, se visualizará la pantalla "Comp. actualización" (Consulte la página 138 para más información sobre "Actualizar").</p> <ul style="list-style-type: none"> • Pulse ◀ o BACK para borrar el mensaje de notificación.  <p>Mejorar : El mensaje de notificación se visualiza por alrededor de 20 segundos cuando se haya activado la alimentación eléctrica. Al usar esta función conéctese a Internet de banda ancha (página 27).</p> <ul style="list-style-type: none"> • Activado : Mostrar mensaje de actualización. • Desactivado : No mostrar mensaje de mejoras disponibles. <p> Cuando pulse ENTER durante la visualización del mensaje de notificación, se visualizará la pantalla "Añadir nueva función" (Consulte la página 139 para más información sobre "Añadir nueva función").</p> <ul style="list-style-type: none"> • Pulse ◀ o BACK para borrar el mensaje de notificación.

Elementos de ajuste	Detalles del ajuste
<p>Añadir nueva función Muestra las nuevas funciones que se pueden descargar en la unidad y realiza una actualización.</p> <p>NOTA Cuando no sea posible conectarse a la red después de añadir una función nueva, vuelva a conectarse con la "Red" (página 130).</p>	<p>Paquete Actualización : Visualice los elementos que se van a actualizar. Est. actualiz : Muestra una lista de las funciones adicionales que se incluyen en la actualización. Comenzar actualizar : Ejecute el proceso de actualización integral. Cuando se inicia la actualización, el indicador STANDBY se vuelve rojo y la pantalla de menú se cierra. Durante la actualización, se muestra el tiempo de actualización que ha transcurrido.</p> <ul style="list-style-type: none"> • Si la actualización integral no finaliza satisfactoriamente, en la pantalla aparecerá un mensaje de error idéntico al que se muestra en "Update". Compruebe los ajustes y el entorno de red y vuelva a realizar la actualización. <p> Consulte la página web de marantz para ver información sobre las actualizaciones. Cuando el proceso finaliza, en el menú se muestra "Registrada" y es posible realizar las actualizaciones. Si el procedimiento no se ha llevado a cabo, se muestra "No registrada". El número ID que aparece en esta pantalla es necesario a la hora de realizar el procedimiento. El número de ID también se puede visualizar manteniendo pulsadas las teclas SETUP e ◀ de la unidad principal durante al menos 3 segundos.</p>

Notas relativas al uso de "Actualizar" y "Añadir nueva función"

- Para usar estas funciones, el sistema tiene que cumplir los requisitos y debe tener la configuración adecuada a una conexión de banda ancha de Internet ([página 27](#)).
- No apague la alimentación hasta que finalice la actualización parcial o integral.
- Incluso con una conexión de banda ancha a Internet, el proceso de actualización parcial / integral tarda aproximadamente 1 hora en completarse.
- Una vez que comienza la actualización parcial / integral, no es posible realizar operaciones normales en esta unidad hasta que el proceso de actualización parcial / integral finalice. Además, es posible que en algún caso se elimine la copia de seguridad de los parámetros configurados en esta unidad.
- Si la actualización no es correcta, mantenga pulsado **ON/STANDBY** en la unidad durante más de 5 segundos o desenchufe y vuelva a enchufar el cable de alimentación. Aparece "Update retry" en la pantalla y reinicia la actualización desde el punto en el cual falló la actualización. Si el error continúa a pesar de esto, verifique el entorno de red.



- La información sobre las funciones "Actualizar" y "Añadir nueva función" se anunciarán en el sitio web de marantz cada vez que se definan planes al respecto.
- Al se publica un nuevo firmware con "Actualizar" o "Añadir nueva función", se visualiza un mensaje de notificación en la pantalla de menús. Cuando no desee ser notificado, ajuste "Notificación" – "Actualizar" ([página 138](#)) y "Notificación" – "Mejorar" ([página 138](#)) en "Desactivado".

Bloquear config.

Los ajustes predeterminados están subrayados.

Proteger configuración de los cambios involuntarios.

Elementos de ajuste	Detalles del ajuste
Bloquear	<p>Activado : Activar la protección. Desactivado : Desactivar la protección.</p> <p> Al cancelar el ajuste, establezca "Bloquear" en "Desactivado".</p> <p>NOTA Cuando se ajusta la opción "Bloquear" a "Activado", no es posible modificar los ajustes que se indican a continuación. Además, si se intenta utilizar las configuraciones relacionadas con esa opción, se mostrará el mensaje "Setup Locked!".</p> <ul style="list-style-type: none"> • Operaciones del menú de configuración













Control de dispositivos externos con el mando a distancia

Al registrar los códigos preset para los dispositivos externos en el mando a distancia suministrado, puede controlar la TV y los dispositivos de reproducción (como el reproductor de Blu-ray Disc o de DVD) con el mando a distancia.

Registro de códigos preset

Cuando se registran códigos preset en el mando a distancia se puede usar el mando para manejar todos los dispositivos disponibles, como los reproductores de DVD o las televisiones de otros fabricantes.

Botones para el manejo de los dispositivos

- 1 **DEVICE**  Permiten conectar y desconectar los dispositivos.
- 2   , **ENTER**, **BACK** Permiten utilizar los menús de cada dispositivo.
- 3 **MENU**, **INFO**, **OPTION**, **SETUP** Permiten visualizar el menú de cada dispositivo.
- 4       Permiten manejar la TV.
- 5 Botones numéricos (0 – 9, +10)
- 6 **CH/PAGE**  
- 7 **TV** , **TV INPUT** Permiten manejar la TV. Este botón está habilitado en todos los modos.

Para obtener detalles sobre el manejo desde el mando a distancia, consulte las [41](#), [44](#), [53](#), [56](#), [60](#), [63](#), [66](#), [68](#), [70](#), [144](#), [145](#).

NOTA

El código preset no se puede configurar en **M-XP**, **TUNER**, **PHONO**, **iPod/USB**, **NETWORK** y **INTERNET RADIO**.

Registro de códigos preset

Se pueden utilizar los dos métodos siguientes para registrar el código preset.

- 1 Introducción de un código de 4 dígitos
- 2 Exploración de la tabla de códigos

Introducción de un código de 4 dígitos

Consulte la tabla de lista de códigos preset para encontrar el código que se debe introducir.

- 1 Mantenga pulsados los botones selectores de la fuente de entrada para el dispositivo que desea controlar y, a continuación, pulse **SET** hasta que el indicador  parpadee dos veces. La retroiluminación destellará.

NOTA

Tenga en cuenta que los números del grupo que se pueden registrar están predefinidos para cada botón selector de fuente de entrada ([véase página 142](#)).

- 2 Pulse el código de 4 dígitos para el dispositivo utilizando 0 – 9 (la tabla de códigos se proporciona al final de este manual).

Una vez finalizada la configuración, aparecerá "OK" en la pantalla del mando a distancia.

NOTA

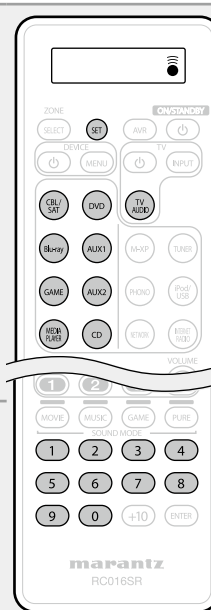

Si "NG" se muestra en la pantalla del mando a distancia, repita los pasos 1 y 2 y vuelva a introducir el mismo código.



Exploración de la tabla de códigos

- 1 Encienda la alimentación del dispositivo para el que desea establecer el código preset.

- 2 Mantenga pulsados los botones selectores de la fuente de entrada para el dispositivo que desea controlar y, a continuación, pulse **SET** hasta que el indicador  parpadee dos veces. La retroiluminación destellará.

- 3 Apunte el mando a distancia al dispositivo y alterne lentamente entre pulsar **CH/PAGE**  y **DEVICE**  para el dispositivo. El código preset se mostrará en la pantalla del mando a distancia.

- 4 Detenga la acción cuando el dispositivo se desactive.

- 5 Pulse **ENTER** una vez para bloquear el código.



- Algunos fabricantes usan varios tipos de códigos para el mando a distancia. Predefina los códigos para cambiar el número en cuestión y compruebe que funciona correctamente.
- Si el dispositivo AV no es de la marca marantz, o si el dispositivo no funciona aunque el código preset esté registrado, utilice la función de memorización. Se pueden recordar códigos remotos para distintos dispositivos para que los utilice el mando a distancia de marantz incluido con este dispositivo.

NOTA

Según el modelo y año de fabricación de su equipo, es posible que algunos botones no estén operativos.

Comprobación del código preset registrado

1 Mantenga pulsados los botones selectores de la fuente de entrada para el dispositivo que desea controlar y, a continuación, pulse SET hasta que el indicador  parpadee dos veces.

La retroiluminación destellará.

2 Pulse INFO.

El indicador  parpadeará dos veces y después se mostrará el código definido durante 3 segundos en la pantalla del mando a distancia.

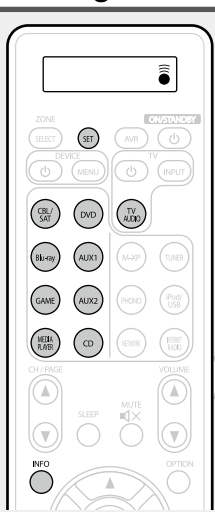

Modos de funcionamiento mediante el mando a distancia

De forma predeterminada, los botones selectores de la fuente de entrada del mando a distancia solo realizan la operación de selección de la fuente de entrada. Para controlar un dispositivo externo con este mando a distancia, establezca el código preset de la "Lista de códigos preset" ([página 177](#)) para el dispositivo que desea registrar en cada botón selector de la fuente de entrada. Para obtener información sobre cómo establecer los códigos preset para los botones, consulte "Registro de códigos preset" ([página 140](#)).

Si registra códigos preset en este mando a distancia, los botones selectores de la fuente de entrada del mando a distancia pueden realizar las dos funciones siguientes.

- ① La función de cambiar entre las fuentes de entrada de esta unidad (modo de funcionamiento AVR)
- ② La función mediante la cual este mando a distancia cambia al modo en el que se puede controlar el dispositivo registrado en el botón (modo de funcionamiento de dispositivo externo)

Cómo alternar entre los modos de funcionamiento

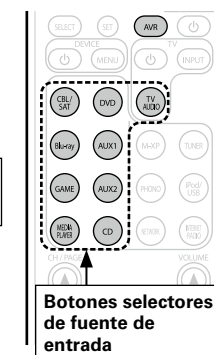
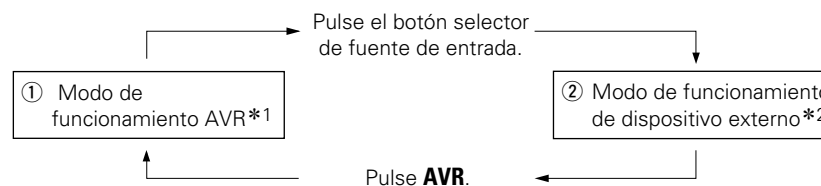

- *1 El modo en el que puede controlar esta unidad.
- *2 Si pulsa uno de estos botones, la fuente de entrada de esta unidad cambia y el mando a distancia pasa al modo en el que puede controlar el dispositivo externo registrado en ese botón.

❑ Dispositivos que se pueden registrar en los botones selectores de la fuente de entrada del mando a distancia

Los tipos de dispositivos que se pueden registrar en cada botón selector de la fuente de entrada de este mando a distancia se asignan como se muestra en la tabla siguiente. Registre el código preset que figura bajo el nombre del dispositivo que desea controlar en "Lista de códigos preset" ([ver página 177](#)).

Los códigos preset se pueden registrar en los botones CBL/SAT, Blu-ray, GAME, MEDIA PLAYER, DVD, AUX1, AUX2 y CD

Botón	Modo preset predeterminado	Cambio disponible para preset
	AVR	Grupo de CBL/SAT
		Grupo de BD Grupo de DVD
		Grupo de CBL/SAT Grupo de BD Grupo de DVD Grupo de CD
		Grupo de CBL/SAT
		Grupo de BD Grupo de DVD
		Grupo de CBL/SAT Grupo de BD Grupo de DVD Grupo de CD
		Grupo de CBL/SAT Grupo de BD Grupo de DVD Grupo de CD
		Grupo de CD



- Para eliminar el registro del dispositivo en un botón y restablecer la configuración predeterminada, establezca el código AVR "0000" en el botón.

Códigos preset que se pueden registrar en los botones de la TV

Botón	Modo preset predeterminado	Cambio disponible para preset
	AVR	Grupo de TV

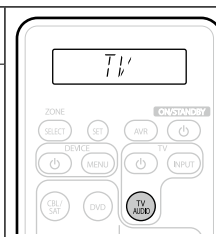

- Al pulsar el botón TV AUDIO que tiene un código preset registrado, se ilumina la indicación "TV" en el mando a distancia.



- Para realizar operaciones del menú de esta unidad, pulse **AVR** para que el mando a distancia entre en el modo de funcionamiento AVR.

Control de dispositivos externos

Pulse el botón selector de fuente de entrada (ver [página 36](#)).

- El modo de funcionamiento del mando a distancia cambia tal como se muestra en la tabla.



Botones selectores de fuente de entrada	Fuente de entrada de esta unidad	Modo de funcionamiento
		Dispositivos controlables con el mando a distancia
	–	Esta unidad (funcionamiento de AVR) *2
*1	CBL/SAT	Dispositivo registrado en el botón CBL/SAT
*1	Blu-ray	Dispositivo registrado en el botón Blu-ray
*1	GAME	Dispositivo registrado en el botón GAME
*1	MEDIA PLAYER	Dispositivo registrado en el botón MEDIA PLAYER
*1	DVD	Dispositivo registrado en el botón DVD
*1	AUX1	Dispositivo registrado en el botón AUX1
*1	AUX2	Dispositivo registrado en el botón AUX2
*1	CD	Dispositivo registrado en el botón CD
*1	TV AUDIO	Dispositivo registrado en el botón TV AUDIO

*1 Si se registra un código preset para este botón, el mando a distancia de esta unidad puede controlar otros dispositivos.

*2 Con este modo, puede controlar: HD Radio, iPod, dispositivo de memoria USB, giradiscos y función de red.



Cuando pulse **FAVORITE STATION** arrancará automáticamente el modo de funcionamiento AVR.

NOTA

Si el modo del mando a distancia está configurado con un valor diferente al modo de funcionamiento AVR, pulse **AVR** para cambiar el mando a distancia al modo de funcionamiento AVR para realizar las siguientes operaciones:

- Para utilizar funciones de menú, pulse **SETUP**.

Control de dispositivos externos

El mando a distancia suministrado puede controlar un componente distinto a esta unidad.

1 Pulse el botón de selección de la fuente de entrada en el que haya registrado el código preset del dispositivo que desea operar ([página 143](#)).

2 Utilice el componente.

- Para más detalles, consulte las instrucciones de uso del componente.



Funcionamiento del grupo de TV (1****)

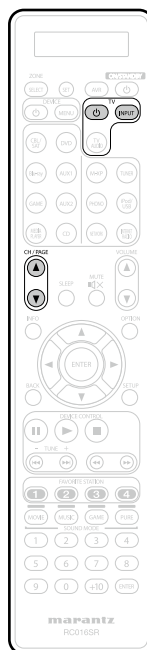

Botones de manejo	Función
TV	Encendido/reposo de TV
TV INPUT	Cambio de entrada de TV
CH/PAGE	Cambio de canal (arriba/abajo)

Funcionamiento del grupo de DVD (2****) (Reproductor de DVD/grabador de DVD)

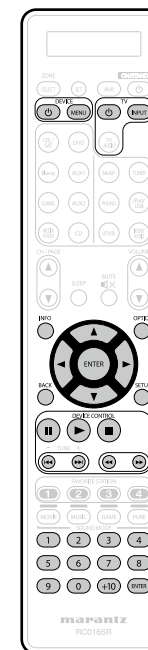

Botones de manejo	Función
DEVICE	Encendido/espera
DEVICE MENU	Menú
TV	Encendido/reposo de TV
TV INPUT	Cambio de entrada de TV
INFO	Información
OPTION	Menú superior
	Manejo del cursor
ENTER	Introducir
BACK	Volver
SETUP	Configuración
II	Pausa
	Reproducción
	Parada
	Búsqueda automática (localización)
	Búsqueda manual (retroceso rápido/avance rápido)
0 - 9, +10	Seleccione título, capítulo o canal

Funcionamiento del grupo de CD (3*)**
(Reproductor de CD/grabador de CD)

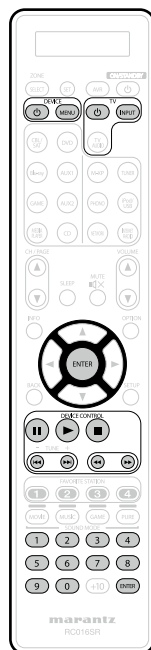

Botones de manejo	Función
DEVICE	Unidad encendida/ apagada
DEVICE MENU	Menú
TV	Encendido/reposo de TV
TV INPUT	Cambio de entrada de TV
ENTER	Introducir
II	Pausa
▶	Reproducción
■	Parada
I◀▶I	Búsqueda automática (localización)
◀▶	Búsqueda manual (retroceso rápido/avance rápido)
0-9	Selección de pista

Funcionamiento del grupo de CBL/SAT (4*)**
(Descodificador de TV por satélite (SAT)/ cable (CBL)/reproductor de medios)

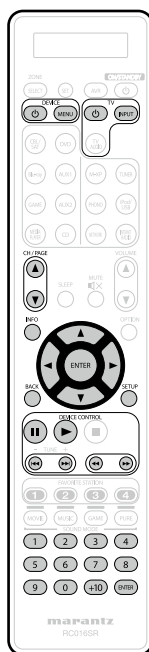

Botones de manejo	Función
DEVICE	Encendido/espera
DEVICE MENU	Menú
TV	Encendido/reposo de TV
TV INPUT	Cambio de entrada de TV
CH/PAGE	Cambio de canal (arriba/abajo)
INFO	Información
Δ▽◀▶	Manejo del cursor
ENTER	Introducir
BACK	Volver
SETUP	Configuración
II	Pausa
▶	Reproducción
I◀▶I	Búsqueda automática (localización)
◀▶	Búsqueda manual (retroceso rápido/avance rápido)
0-9, +10	Selección de pista

Funcionamiento del grupo de BD (5*)**
(Reproductor de Blu-ray Disc)

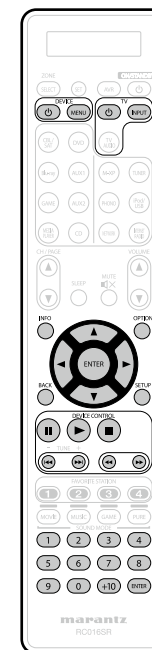

Botones de manejo	Función
DEVICE	Encendido/espera
DEVICE MENU	Menú (emergente)
TV	Encendido/reposo de TV
TV INPUT	Cambio de entrada de TV
INFO	Información
OPTION	Menú superior
Δ▽◀▶	Manejo del cursor
ENTER	Introducir
BACK	Volver
SETUP	Configuración
II	Pausa
▶	Reproducción
■	Parada
I◀▶I	Búsqueda automática (localización)
◀▶	Búsqueda manual (retroceso rápido/avance rápido)
0-9, +10	Seleccione título, capítulo o canal

Funcionamiento de la función de memorización

- Si el dispositivo AV no es de la marca marantz, o si el dispositivo no funciona aunque el código preset esté registrado, utilice la función de memorización. Se pueden recordar códigos remotos para distintos dispositivos para que los utilice el mando a distancia de marantz incluido con este dispositivo.
- Este mando a distancia es capaz de memorizar aproximadamente 160 códigos.

Recordatorio de códigos del mando a distancia desde otros dispositivos

- 1 Coloque el mando a distancia de marantz y el mando a distancia del otro dispositivo a una distancia aproximada de 5 cm entre sí, con las secciones de transmisión de señales de los mandos a distancia enfrentadas.**

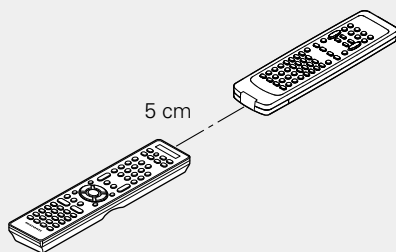

- 2 Pulse y mantenga pulsado SET hasta que el indicador LEARN parpadee.**

- 3 Pulse los botones de selección de la fuente de entrada para seleccionar la fuente de entrada.**

La fuente de entrada se mostrará en la pantalla del mando a distancia.

NOTA

Antes de utilizar la función de memorización, registre un código preset (véase [página 140](#) "Registro de códigos preset") para un modo que no sea AVR preseleccionado (véase [página 142](#)) en cada selector de fuente de entrada.

- 4 Seleccione el botón que se debe memorizar.**

El indicador LEARN se iluminará.



- 5 Pulse y mantenga pulsado el botón que desea registrar en el otro mando a distancia hasta que se muestre "OK" en la pantalla del mando a distancia de marantz.**

- Si se muestra "NG" en la pantalla del mando a distancia, vuelva a realizar el paso 5. Si se vuelve a mostrar "NG" en la pantalla del mando a distancia, es posible que el mando a distancia no pueda memorizar el código correctamente. En ese caso, utilice el mando a distancia especializado para el dispositivo.
- Si la memoria del mando a distancia está llena, aparecerá "FULL" en la pantalla del mando a distancia. Si desea memorizar el código, debe borrar otro botón memorizado.

- 6 Repita los pasos 4 y 5 para memorizar otros botones para la misma fuente de entrada.**

- 7 Repita los pasos 3 al 6 para memorizar otras fuentes de entrada.**

- 8 Una vez finalizada la programación del mando a distancia, pulse SET.**

El indicador LEARN se desactivará y el mando a distancia saldrá del modo de aprendizaje.



- Algunos mandos a distancia no se pueden programar o, incluso si se pueden programar, es posible que no funcionen correctamente. Si esto sucediera, utilice el mando a distancia suministrado con el equipo AV para controlarlo.
- Las operaciones de los botones programados anulan la memoria preestablecida. Si no necesita los botones programados, borre los códigos almacenados en el mando a distancia para regresar a la configuración inicial (véase [página 147](#) "Eliminación de los códigos guardados en el mando a distancia").
- El número de botones que se pueden almacenar varía en función del mando a distancia utilizado. Si ha almacenado el número máximo de botones permitidos para el mando a distancia, aparecerá "FULL" en la pantalla.

NOTA

- La función de memorización no está disponible para **ZONE SELECT**, **SET**, **AVR**, **ON/STANDBY**, **VOLUME**, **FAVORITE STATION**, **SOUND MODE** ni para los botones de selección de fuente de entrada en ningún modo.
- Con el modo de funcionamiento AVR, la función de memorización no está disponible.
- El procedimiento de memorización no funciona correctamente si las pilas se han agotado.
- Si no se pulsa ningún botón durante aproximadamente 1 minuto en el modo LEARN, el mando a distancia sale automáticamente de dicho modo.

Eliminación de los códigos guardados en el mando a distancia

Los códigos de pueden borrar de tres formas: con los botones, con las fuentes y con todo el contenido de la memoria.

❑ Eliminación de códigos del mando a distancia para cada botón

1 Pulse y mantenga pulsado **SET** hasta que el indicador **LEARN** parpadee.

2 Pulse los botones de selección de la fuente de entrada para seleccionar la fuente de entrada que desea eliminar.

La fuente de entrada se mostrará en la pantalla del mando a distancia.

3 Pulse y mantenga pulsado **ON/STANDBY** y pulse dos veces el botón memorizado que se va a borrar.

“ERASE” aparecerá en la pantalla del mando a distancia y el modo regresará a LEARN.

- Para volver al modo normal, pulse **SET**.

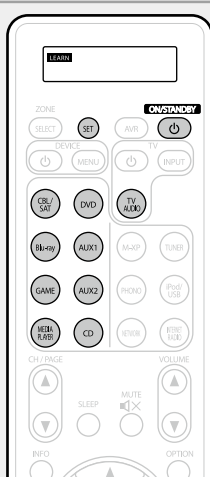

❑ Eliminación de códigos del mando a distancia para cada fuente de entrada

1 Pulse y mantenga pulsado **SET** hasta que el indicador **LEARN** parpadee.

2 Pulse y mantenga pulsado **ON/STANDBY** y pulse dos veces los botones de selección de la fuente de entrada memorizados que se van a borrar.

“ERASE” se mostrará en la pantalla del mando a distancia.

3 Pulse **ENTER** para continuar con el borrado.

El indicador **LEARN** parpadeará dos veces y el modo regresará a LEARN.

- Para cancelar la operación de borrado, no pulse **ENTER**; simplemente pulse cualquier otro botón.
- Para volver al modo normal, pulse **SET**.

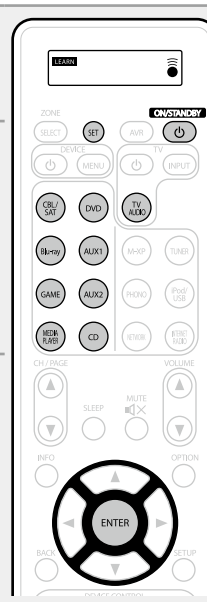

❑ Eliminación de códigos del mando a distancia para todas las fuentes de entrada

1 Pulse y mantenga pulsado **SET** hasta que el indicador **LEARN** parpadee.

2 Pulse y mantenga pulsado **ON/STANDBY** y pulse **AVR**.

El indicador **LEARN** se iluminará.

3 Pulse **ENTER** para continuar con el borrado.

“ERASE” aparecerá en la pantalla del mando a distancia y el modo regresará a LEARN.

- Para cancelar la operación de borrado, no pulse **ENTER**; simplemente pulse cualquier otro botón.
- Para volver al modo normal, pulse **SET**.



Ajuste de la retroiluminación

Pulse el botón de luz en el lateral del mando a distancia y los botones del mando a distancia se iluminarán durante 2 segundos. Si el botón de luz se pulsa con los botones iluminados, los botones permanecerán iluminados otros 2 segundos.

- La retroiluminación está activada en los ajustes predeterminados.

Desactivación de la retroiluminación

Pulse y mantenga pulsado tanto el botón SET como el botón de luz hasta que el indicador  parpadee dos veces.



Activación de la retroiluminación

Pulse y mantenga pulsado tanto el botón SET como el botón de luz hasta que el indicador  parpadee dos veces.



Especificación de la zona utilizada con el mando a distancia

Cuando se pulsa el botón **ZONE SELECT** solo se puede usar la zona configurada con el mando a distancia.

- El ajuste predeterminado es "M23".

1 Mantenga pulsados los botones **ZONE SELECT** y **SET** simultáneamente durante al menos 3 segundos.





2 Utilice Δ / ∇ para definir la zona que se va a utilizar y pulse **ENTER**. "SET" destellará cuatro veces en el mando a distancia y se restaurará el modo de funcionamiento normal.

Pantalla del mando a distancia	Zona que se va a utilizar
M	Solo MAIN ZONE
M2	MAIN ZONE / ZONE2
M23	MAIN ZONE / ZONE2 / ZONE3



Información

En este apartado encontrará la información que se indica más abajo.
Es una sección de referencia que puede resultar muy útil.

- Nombres y funciones de las piezas  [página 150](#)
- Otra información  [página 157](#)
- Resolución de problemas  [página 169](#)
- Especificaciones  [página 174](#)
- Índice alfabético  [página 175](#)

Nombres y funciones de las piezas

Panel delantero

Para los botones no explicados aquí, vea la página indicada entre paréntesis ().

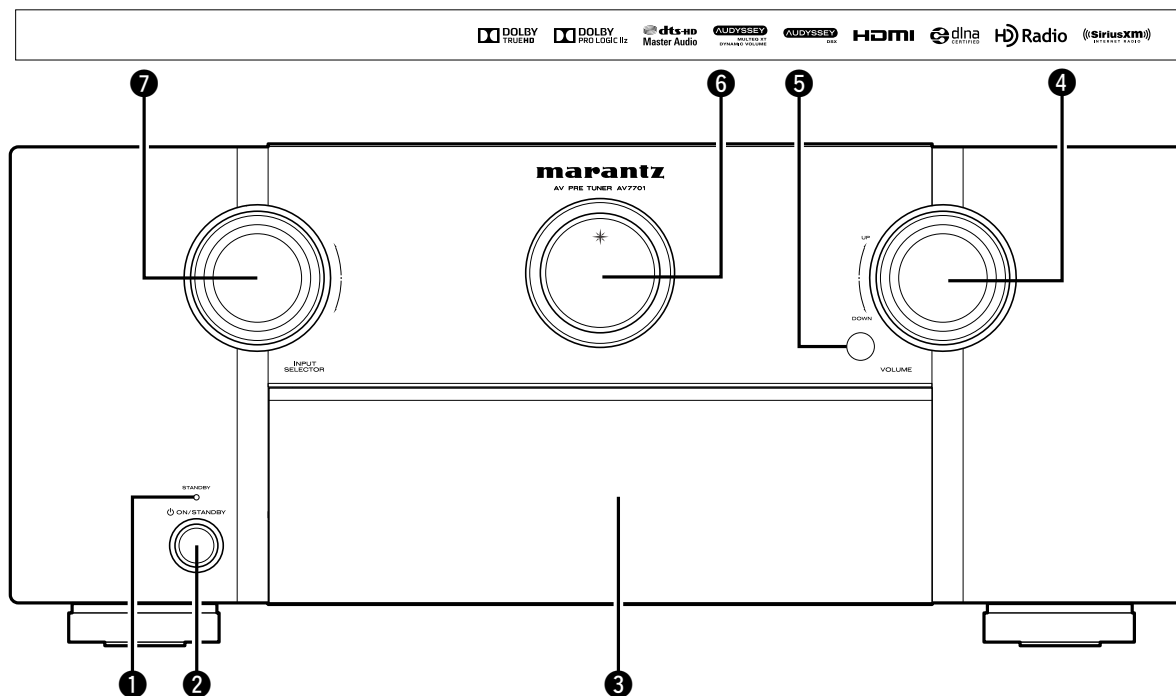

1 Indicador STANDBY (36)

[Estado del indicador STANDBY]

- Encendido: Desactivado
- Modo de espera normal : Rojo
- Si "HDMI Control" ([página 117](#)) está configurado en "Activado": Naranja
- Si "Control de IP" ([página 131](#)) está configurado en "Siempre encendido": Naranja

2 Botón de alimentación (ON/STANDBY) (36)

Enciende y apaga la unidad (modo de espera).

3 Tapa

Cuando utilice los botones o los conectores situados detrás de la tapa, presione la parte inferior de la tapa para abrirla. Cuando no utilice los botones o los conectores situados detrás de la tapa, ciérrela. Tenga cuidado de no pillarse los dedos al cerrar la tapa.

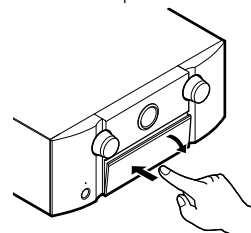

4 Control VOLUME (37, 102)

5 Sensor de mando a distancia (156)

6 Pantalla principal (152)

7 Control INPUT SELECTOR (36, 173)

Con la tapa abierta

Para los botones no explicados aquí, vea la página indicada entre paréntesis ().

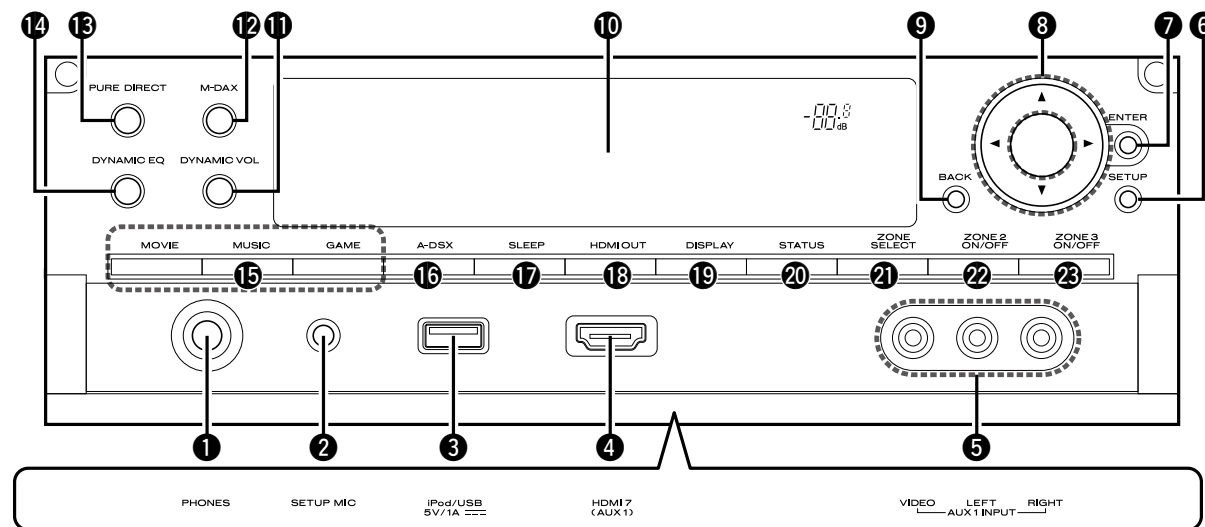

1 Conector de auriculares (PHONES)

Cuando enchufe unos auriculares a este conector, se dejará de oír el audio a través de los altavoces conectados o de los conectores PRE OUT.

NOTA

Para evitar pérdida de audición, no suba el volumen excesivamente cuando use los auriculares.

- 2 Conector SETUP MIC (31, 88)
- 3 Puerto iPod/USB (20)
- 4 Conector HDMI7 (AUX1) (11)
- 5 Conectores AUX1 INPUT (18)

- 6 Botón SETUP (108, 115, 121, 126, 130, 134)
- 7 Botón ENTER (106, 108, 115, 121, 126, 130, 134)
- 8 Botones de cursor (▲▼◀▶) (106, 108, 115, 121, 126, 130, 134)
- 9 Botón BACK (108, 115, 121, 126, 130, 134)
- 10 Pantalla secundaria (152)
- 11 Botón Dynamic Volume (DYNAMIC VOL) (113)
- 12 Botón/indicador M-DAX (111)
- 13 Botón/indicador PURE DIRECT (77)
- 14 Botón DYNAMIC EQ (113)
- 15 Botones SOUND MODE (77)
 - Botón MOVIE
 - Botón MUSIC
 - Botón GAME
- 16 Botón Audyssey DSX® (A-DSX) (113)
- 17 Botón SLEEP (SLEEP) (94, 102)
- 18 Botón HDMI OUT (117)
- 19 Botón DISPLAY (136)
- 20 Botón STATUS (40, 55, 59, 70, 137)
- 21 Botón ZONE SELECT (102)
- 22 Botón ZONE2 ON/OFF (102)
- 23 Botón ZONE3 ON/OFF (102)

Pantalla principal

Aquí se indica el nombre de la fuente de entrada, el modo surround, los valores de ajuste y otra información.

□ Pantalla estándar

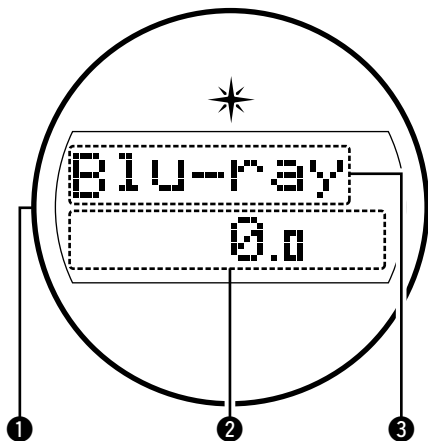

1 Iluminación

Si la alimentación de este dispositivo está activada, la zona circundante se ilumina en color azul. La configuración se puede cambiar para que la luz no se encienda ([página 99](#) "Activa y desactiva la iluminación").

2 Indicador de volumen principal

Se muestra la fuente de entrada seleccionada en ese momento.

3 Indicador de fuente de entrada

Se muestra la fuente de entrada seleccionada en ese momento. Si se ha cambiado el nombre de la fuente de entrada mediante "Renombrar fuente" ([página 123](#)) en el menú, se muestra el nombre actual.

□ Pantalla del temporizador de dormir

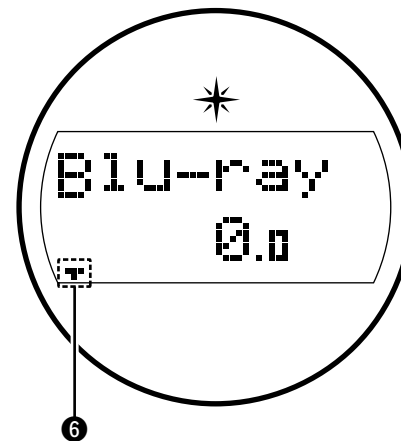

6 Se ilumina al seleccionar el modo dormir ([página 94](#)).

□ Pantalla del sintonizador

Se iluminan según las condiciones de recepción cuando la fuente de entrada está ajustada a "HD Radio".

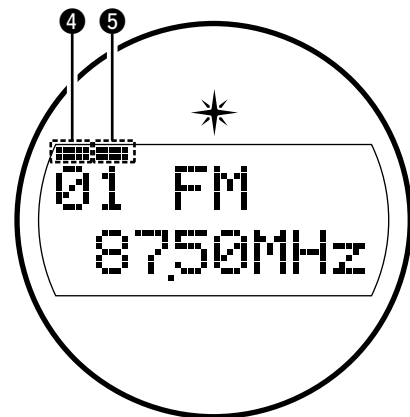

4 Se ilumina cuando la emisión está sintonizada correctamente.

5 En el modo FM, se ilumina cuando se reciben emisiones estéreo.

□ Pantalla de ZONE2/ZONE3 encendida

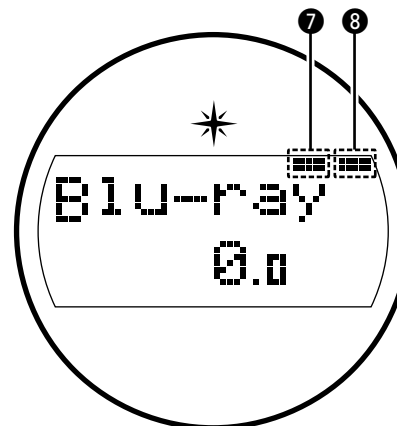

7 Este indicador se ilumina cuando se enciende la ZONE2 (otra habitación) ([página 100](#)).

8 Este indicador se ilumina cuando se enciende la ZONE3 (otra habitación) ([página 100](#)).

Pantalla secundaria

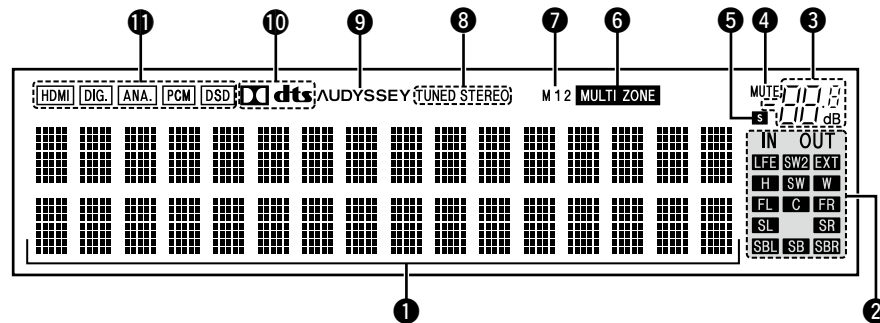

1 Sección de información

Aquí se muestran el nombre de la fuente de entrada, el modo de sonido, los valores de los ajustes y otros datos.

2 Indicadores de canal de señal de salida

Se iluminan cuando las señales de audio se emiten desde los terminales PRE OUT.

3 Indicador de volumen principal

4 Indicador MUTE

Se ilumina al seleccionar el modo silenciado ([véase página 37](#)).

5 Indicador de temporizador de dormir

Se ilumina al seleccionar el modo dormir ([véase página 94, 102](#)).

6 Indicadores MULTI ZONE

Este indicador se ilumina cuando se enciende la ZONE2, ZONE3 (otra habitación) ([véase página 102](#)).

7 Indicadores de salida de monitor

Este indicador se encenderá cuando se conecte un monitor HDMI. Cuando esté configurado el modo "Auto (Dual)", los indicadores se encenderán en función del estado de conexión.

8 Indicadores de modo de recepción del sintonizador

Se iluminan según las condiciones de recepción cuando la fuente de entrada está ajustada a "HD Radio".

STEREO : En el modo FM, se ilumina cuando se reciben emisiones analógicas estéreo.

TUNED : Se ilumina cuando la emisión está sintonizada correctamente.

9 Indicador Audyssey®

Este indicador se enciende cuando el ajuste "MultEQ® XT" ([véase página 112](#)), "Dynamic EQ" ([véase página 113](#)) o "Dynamic Volume" ([véase página 113](#)) se ha configurado en "Activado".

10 Indicadores de descodificador

Se encienden cuando se introducen las señales Dolby o DTS o cuando se está ejecutando el descodificador Dolby o DTS.

11 Indicadores de modo de entrada

Configura los modos de entrada de audio para las diferentes fuentes de entrada ([véase página 124](#)).

Panel trasero

Consulte la página que se indica entre paréntesis ().

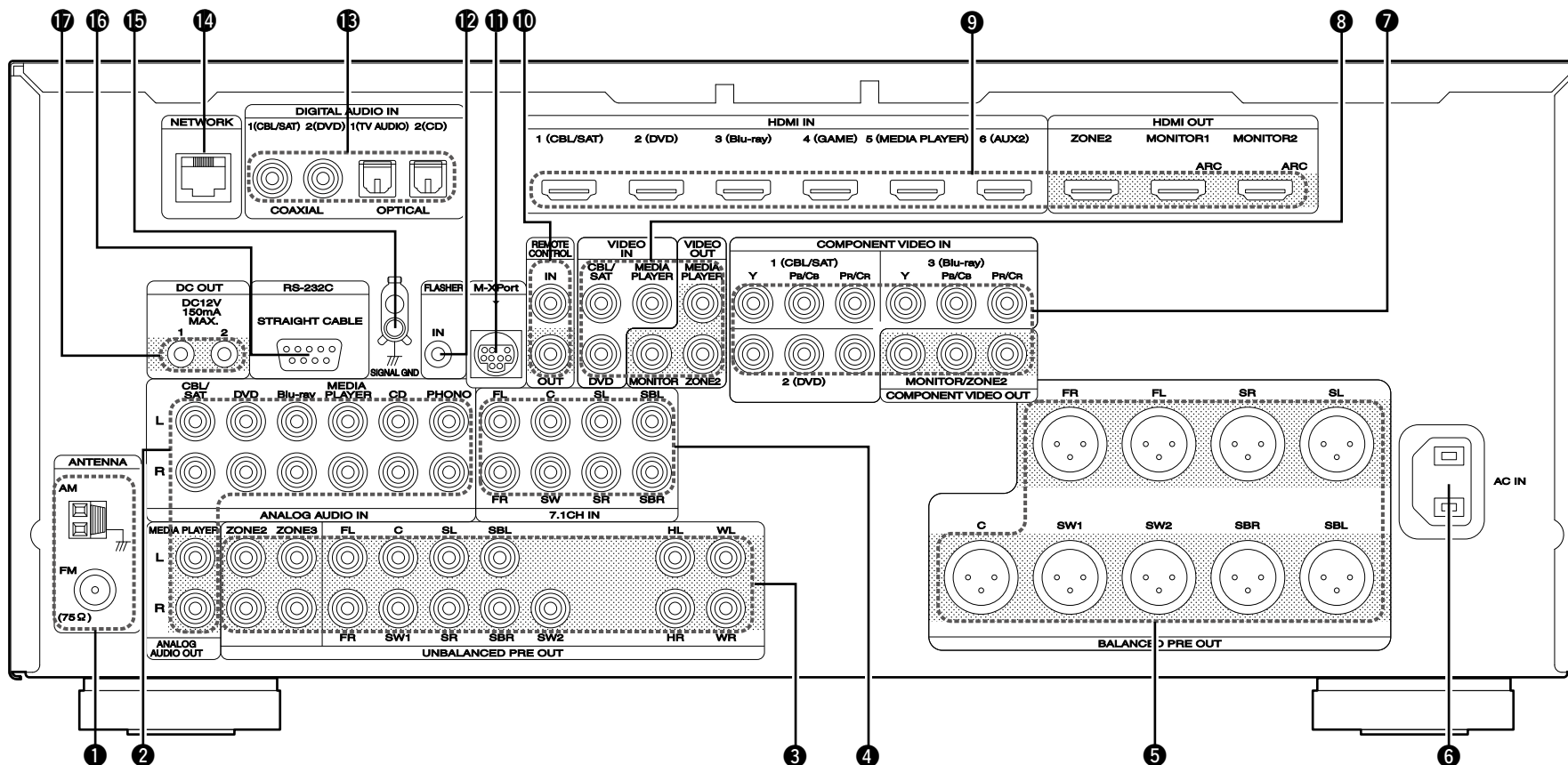

- 1 Terminales de antena FM/AM (ANTENNA) (23)
- 2 Conectores de audio analógico (ANALOG AUDIO IN/ANALOG AUDIO OUT) (15, 16, 17, 19, 21, 22)
- 3 Terminales UNBALANCED PRE OUT (26)
- 4 Conectores de entrada de 7.1 canales (7.1CH IN) (25)
- 5 Terminales BALANCED PRE OUT (26)
- 6 Entrada de CA (AC IN) (28)
- 7 Conectores de video por componentes (COMPONENT VIDEO IN/COMPONENT VIDEO OUT) (14, 15, 16, 17, 18, 19)
- 8 Conectores video (VIDEO IN/VIDEO OUT) (14, 15, 16, 19)
- 9 Conectores HDMI (10, 11)
- 10 Conectores REMOTE CONTROL (90)
- 11 Conector M-XPort (24)
- 12 Conector FLASHER IN
Se utiliza al emplear un cuadro de control u otro dispositivo similar para controlar la unidad.
- 13 Conectores de audio digital (DIGITAL AUDIO IN) (14, 15, 16, 17, 18, 19, 21)
- 14 Conector de red (NETWORK) (27)
- 15 Terminal SIGNAL GND (22)
- 16 Conector RC-232C (91)
- 17 Conectores DC OUT (91)

NOTA

No toque los pines internos de los conectores en el panel trasero. La descarga electrostática puede ocasionar daños permanentes a la unidad.

Mando a distancia

Para los botones no explicados aquí, vea la página indicada entre paréntesis ().

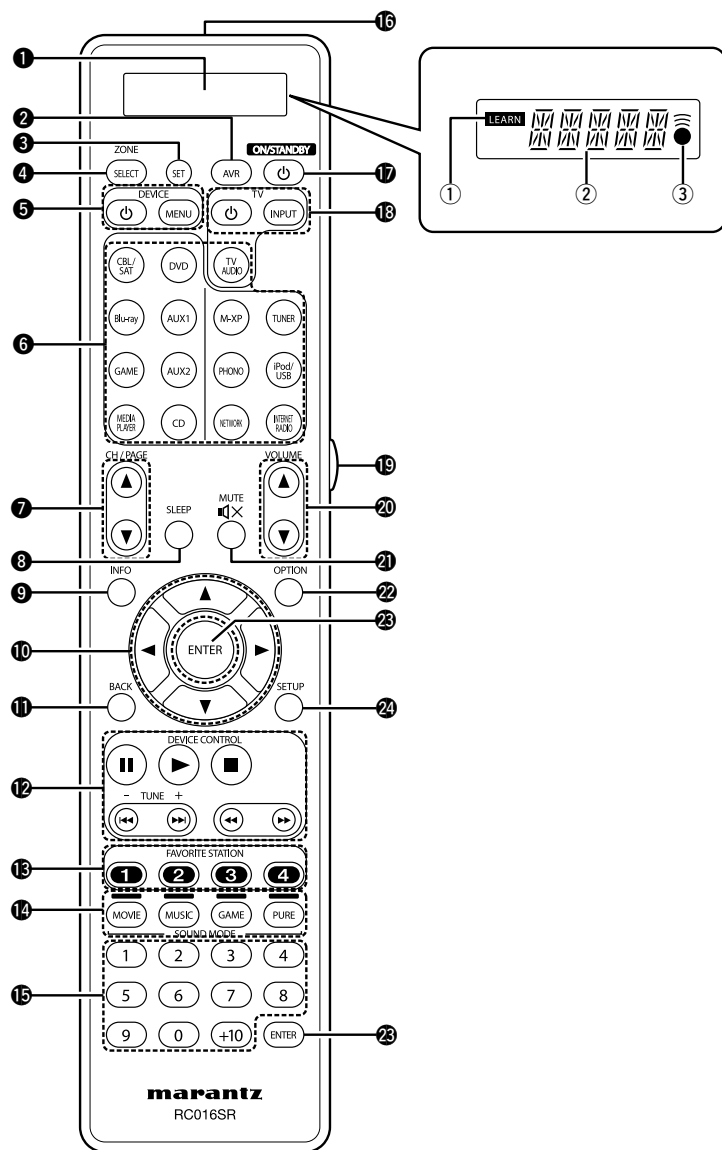

- 1 Pantalla**
 - ① Indicador LEARN
 - ② Sección de información
 - ③ Indicador
- 2 Botón AVR** (141, 143)
- 3 Botón SET** (140, 146, 148)
- 4 Botón ZONE SELECT** (30, 102)
- 5 Botones de funcionamiento de dispositivos (DEVICE / DEVICE MENU)** (144, 145)
- 6 Botones selectores de fuente de entrada** (36, 102)
- 7 Botones de búsqueda de canal/página (CH/PAGE ▲▼)** (41, 44, 53, 56, 60, 63, 66, 68, 70)
- 8 Botón SLEEP** (94, 102)
- 9 Botón de información (INFO)** (137)
- 10 Botones de cursor (▲▼◀▶)** (106, 108, 115, 121, 126, 130, 134)
- 11 Botón BACK** (108, 115, 121, 126, 130, 134)
- 12 Botones DEVICE CONTROL** (41, 44, 60, 66, 70)
 - Botón de pausa (⏸)
 - Botón de reproducción (▶)
 - Botón de parada (■)
 - Botones de omisión (⏮, ⏭)
 - Botones de búsqueda (⏪, ⏩)
- Botones de sintonización arriba/abajo (TUNE +, -)** (46, 47)
- 13 Botones FAVORITE STATION (1 - 4)** (73)
- 14 Botones SOUND MODE** (77)
 - Botón MOVIE
 - Botón MUSIC
 - Botón GAME
 - Botón PURE
- 15 Botones numéricos** (48, 50, 140, 144, 145)
- 16 Transmisor de señales del mando a distancia** (156)
- 17 Botón ON/STANDBY (⏻)** (36)
- 18 Botones de uso de la TV (TV / INPUT)** (144, 145)
- 19 Botón de luz** (148)
- 20 Botones VOLUME (▲▼)** (37, 102)
- 21 Botón MUTE (🔇)** (37, 102)
- 22 Botón OPTION** (39, 43, 46, 55, 60, 62, 70)
- 23 Botón ENTER** (106, 108, 115, 121, 126, 130, 134)
- 24 Botón SETUP** (108, 115, 121, 126, 130, 134)

Inserción de las pilas

- ① Extraiga la tapa trasera en el sentido que indica la flecha para sacarla.
- ② Instale las dos pilas correctamente, como se indica mediante las marcas en el interior del compartimiento de las pilas.

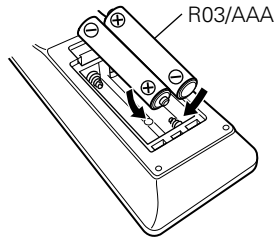
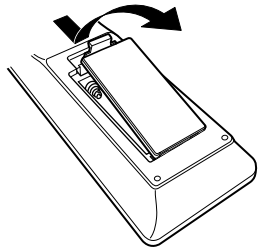

- ③ Coloque la tapa trasera en su lugar.

NOTA

- Introduzca las pilas especificadas en el mando a distancia.
- Ponga pilas nuevas si el equipo no funciona ni siquiera si el mando a distancia se pone muy cerca. (Las pilas que se entregan con la unidad solo sirven para verificar que funciona. Cámbielas por pilas nuevas lo antes posible.)
- Cuando inserte las baterías, asegúrese de hacerlo en la dirección correcta, según las marcas ⊕ y ⊖ en el compartimiento de baterías.
- Para evitar daños o derrames del fluido de la batería:
 - No utilice una nueva batería junto con una ya utilizada.
 - No utilice dos tipos diferentes de baterías.
 - No intente cargar baterías secas.
 - No corto circuite, desensamble, caliente o queme las baterías.
 - No coloque las pilas en un lugar expuesto a la luz directa del sol o donde la temperatura sea extremadamente alta, como cerca de una calefacción.
- Si hay fluido de batería, limpie cuidadosamente el fluido en el compartimiento de las baterías e inserte unas nuevas.
- Retire las baterías del mando a distancia si no lo va a utilizar por un largo periodo de tiempo.
- Las pilas usadas deben desecharse de acuerdo a las regulaciones locales concernientes al desecho de pilas.
- Puede que el mando a distancia no funcione correctamente si se utilizan pilas recargables.

Alcance del mando a distancia

Para utilizar el mando a distancia, apúntelo hacia el sensor de mando a distancia.

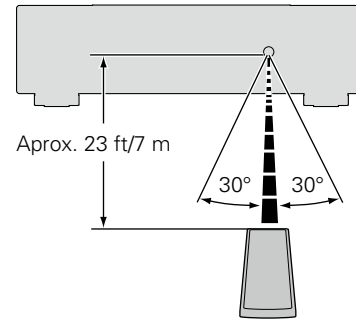

NOTA

- El sistema podría funcionar incorrectamente o el mando a distancia no podría funcionar si el sensor es expuesto a la luz solar directamente, a luz artificial fuerte de un inversor como una lámpara fluorescente o una luz infrarroja.
- Cuando utilice dispositivos de vídeo 3D que envíen señales de comunicación de radio (como señales infrarrojas, por ejemplo, etc.) entre distintas unidades (por ejemplo, el monitor, unas gafas 3D, un transmisor 3D, etc.), es posible que el mando a distancia no funcione debido a las interferencias con esas señales. En ese caso, ajuste la orientación y la distancia de la comunicación 3D de cada unidad y compruebe que las señales ya no afectan al funcionamiento del mando a distancia.

Otra información

❑ Información sobre Marcas Registradas

(👉 [página 157](#))

❑ Surround (👉 [página 158](#))

❑ Relación entre señales de vídeo y salida de monitor

(👉 [página 164](#))

❑ Explicación de términos (👉 [página 166](#))

Información sobre Marcas Registradas

Este producto utiliza las siguientes tecnologías (Orden aleatorio):



Fabricado con licencia de Audyssey Laboratories™, U.S., pendiente de patentes en el extranjero. Audyssey MultEQ® XT, Audyssey Dynamic EQ®, Audyssey Dynamic Volume® y Audyssey DSX® son marcas comerciales registradas de Audyssey Laboratories.



Fabricado bajo licencia de Dolby Laboratories. "Dolby", "Pro Logic" y el símbolo de la doble D son marcas comerciales de Dolby Laboratories.



Fabricado bajo licencia con los números de patentes de EE. UU.: 5,956,674; 5,974,380; 6,226,616; 6,487,535; 7,212,872; 7,333,929; 7,392,195; 7,272,567 y otras patentes norteamericanas y mundiales en vigor y pendientes.

DTS-HD, el símbolo y DTS-HD y el símbolo juntos son marcas comerciales registradas. DTS-HD Master Audio es una marca comercial de DTS, Inc. El producto incluye el software. © DTS, Inc. Todos los derechos reservados.



Los términos HDMI y HDMI High-Definition Multimedia Interface, así como el logotipo de HDMI son marcas comerciales o marcas comerciales registradas de HDMI Licensing LLC en los EE.UU. y en otros países.



"Made for iPod" and "Made for iPhone" mean that an electronic accessory has been designed to connect specifically to iPod, or iPhone, respectively, and has been certified by the developer to meet Apple performance standards.

Apple is not responsible for the operation of this device or its compliance with safety and regulatory standards. Please note that the use of this accessory with iPod, or iPhone, may affect wireless performance.

AirPlay, el logotipo de AirPlay, iPad, iPhone, iPod, iPod classic, iPod nano, iPod shuffle e iPod touch son marcas comerciales de Apple Inc., registradas en los EE.UU. y en otros países.

• Los usuarios individuales pueden utilizar iPhone, iPod, iPod classic, iPod nano, iPod shuffle e iPod touch para copiar y reproducir de manera privada contenido no sujeto a derechos de autor, así como cualquier contenido cuya copia y reproducción estén permitidas por la ley. La violación de los derechos de autor está prohibida por la ley.



Windows Media y el logotipo de Windows son marcas comerciales o marcas comerciales registradas de Microsoft Corporation en Estados Unidos y/o en otros países.

Este producto incorpora tecnología de protección contra copia protegida por patentes de Estados Unidos y otros derechos de propiedad intelectual de Rovi Corporation. Se prohíben la ingeniería inversa y el desmontaje.

Surround

Esta unidad está equipada con un circuito de procesamiento de señales digitales que le permite reproducir fuentes de programas en el modo de sonido para que tenga la misma sensación que si estuviera en un cine.

Modos de sonido y parámetros surround

Esta tabla recoge los altavoces que se pueden utilizar en cada modo de sonido y los parámetros surround ajustables de cada modo de sonido.

Símbolos en la tabla

- Esto indica los canales de salida de audio o parámetros surround que pueden configurarse.
- ⊙ Esto indica los canales de salida de audio. Los canales de salida dependen del parámetro en "Config. Altavoz". ([página 127](#)).

Modo de sonido (página 77)	Salida de canal						
	Delantero I/D	Central	Surround I/D	Surround trasero I/D	Altura frontales I/D	Delanteros anchos I/D	Subwoofer
DIRECT/PURE DIRECT (2 canales) *1	○						⊙*2
DIRECT/PURE DIRECT (Multicanal) *1	○	⊙	⊙	⊙*3	⊙*3	⊙*3	○
STEREO	○						○
MULTI CH IN	○	⊙	⊙	⊙	⊙*4		○
DOLBY PRO LOGIC IIz	○	⊙	⊙		⊙		○
DOLBY PRO LOGIC IIx	○	⊙	⊙	⊙			○
DOLBY PRO LOGIC II	○	⊙	⊙				○
DOLBY PRO LOGIC	○	⊙	⊙				○
DOLBY PRO LOGIC II A-DSX	○	⊙	⊙		⊙*5	⊙*6	○
DOLBY PRO LOGIC A-DSX	○	⊙	⊙		⊙*5	⊙*6	○
DTS NEO:6	○	⊙	⊙	⊙			○
DTS NEO:6 A-DSX	○	⊙	⊙		⊙*5	⊙*6	○
Audyssey DSX®	○	⊙	⊙		⊙*5	⊙*6	○
DOLBY DIGITAL	○	⊙	⊙	⊙	⊙*4		○
DOLBY DIGITAL Plus	○	⊙	⊙	⊙	⊙*4		○
DOLBY TrueHD	○	⊙	⊙	⊙	⊙*4		○
DTS SURROUND	○	⊙	⊙	⊙	⊙*4		○
DTS 96/24	○	⊙	⊙	⊙	⊙*4		○
DTS-HD	○	⊙	⊙	⊙	⊙*4		○
DTS Express	○	⊙	⊙	⊙	⊙*4		○
MULTI CH STEREO	○	⊙	⊙	⊙*7	⊙*8	⊙*9	○
VIRTUAL	○						○

- *1 Durante la reproducción en modo PURE DIRECT, las operaciones son las mismas que en el modo DIRECT.
- *2 Solo cuando "Modo subwoofer" se configura como "LFE+Main" ([página 128](#)), el sonido procede del subwoofer.
- *3 Una señal de cada uno de los canales que contiene una señal de entrada se emite como audio.
- *4 El audio se emite desde el altavoz de altura frontal cuando el nombre del modo de sonido configurado contiene "+PLIIz". Para obtener información sobre cómo comprobar el modo de sonido, consulte la [página 77](#).
- *5 El audio se emite desde el altavoz de altura frontal cuando "Audyssey DSX®" ([página 113](#)) se ajusta en "Altura, Activado".
- *6 El audio se emite desde el altavoz ancho delantero cuando "Audyssey DSX®" ([página 113](#)) se ajusta en "Ancho, Activado".
- *7 El audio se emite desde el altavoz surround trasero cuando "Selección de altavoz" ([página 110](#)) se ajusta en "Surround trasero".
- *8 El audio se emite desde el altavoz de altura frontal cuando "Selección de altavoz" ([página 110](#)) se ajusta en "Altura".
- *9 El audio se emite desde el altavoz ancho delantero cuando "Selección de altavoz" ([página 110](#)) se ajusta en "Ancho".

Modo de sonido (🔗 página 77)	Parámetro surround (🔗 página 109)									
	EQ Cine en Casa * 10 (🔗 página 109)	Gestión de Loudness * 11 (🔗 página 109)	Compresión dinámica * 12 (🔗 página 109)	Efectos baja frecuencia * 13 (🔗 página 109)	Ganancia de altura * 14 (🔗 página 110)	Selección de altavoz (🔗 página 110)	Solo modo PRO LOGIC II/IIx Música			Solo modo NEO:6 Música (🔗 página 109)
							Panorama (🔗 página 109)	Dimensión (🔗 página 109)	Anchura central (🔗 página 110)	
DIRECT/PURE DIRECT (2 canales)*1		<input type="radio"/>	<input type="radio"/>							
DIRECT/PURE DIRECT (Multicanal)*1		<input type="radio"/>	<input type="radio"/>	<input type="radio"/>						
STEREO		<input type="radio"/>	<input type="radio"/>	<input type="radio"/>						
MULTI CH IN	<input type="radio"/> *15			<input type="radio"/>	<input type="radio"/>					
DOLBY PRO LOGIC IIz	<input type="radio"/>	<input type="radio"/>	<input type="radio"/>		<input type="radio"/>					
DOLBY PRO LOGIC IIx	<input type="radio"/> *16	<input type="radio"/>	<input type="radio"/>			<input type="radio"/>	<input type="radio"/>	<input type="radio"/>		
DOLBY PRO LOGIC II	<input type="radio"/> *17	<input type="radio"/>	<input type="radio"/>			<input type="radio"/>	<input type="radio"/>	<input type="radio"/>		
DOLBY PRO LOGIC	<input type="radio"/> *17	<input type="radio"/>	<input type="radio"/>							
DOLBY PRO LOGIC II A-DSX	<input type="radio"/> *17	<input type="radio"/>	<input type="radio"/>			<input type="radio"/>	<input type="radio"/>	<input type="radio"/>		
DOLBY PRO LOGIC A-DSX	<input type="radio"/> *17	<input type="radio"/>	<input type="radio"/>			<input type="radio"/>	<input type="radio"/>	<input type="radio"/>		
DTS NEO:6	<input type="radio"/> *16	<input type="radio"/>	<input type="radio"/>						<input type="radio"/>	
DTS NEO:6 A-DSX	<input type="radio"/> *16	<input type="radio"/>	<input type="radio"/>						<input type="radio"/>	
Audyssey DSX®	<input type="radio"/>	<input type="radio"/>	<input type="radio"/>	<input type="radio"/>						
DOLBY DIGITAL	<input type="radio"/> *15		<input type="radio"/>	<input type="radio"/>	<input type="radio"/>					
DOLBY DIGITAL Plus	<input type="radio"/> *15		<input type="radio"/>	<input type="radio"/>	<input type="radio"/>					
DOLBY TrueHD	<input type="radio"/> *15	<input type="radio"/>	<input type="radio"/>	<input type="radio"/>	<input type="radio"/>					
DTS SURROUND	<input type="radio"/> *15		<input type="radio"/>	<input type="radio"/>	<input type="radio"/>					
DTS 96/24	<input type="radio"/> *15			<input type="radio"/>	<input type="radio"/>					
DTS-HD	<input type="radio"/> *15			<input type="radio"/>	<input type="radio"/>					
DTS Express	<input type="radio"/> *15			<input type="radio"/>	<input type="radio"/>					
MULTI CH STEREO		<input type="radio"/>	<input type="radio"/>	<input type="radio"/>		<input type="radio"/>				
VIRTUAL		<input type="radio"/>	<input type="radio"/>	<input type="radio"/>						

- *1 Durante la reproducción en modo PURE DIRECT, las operaciones son las mismas que en el modo DIRECT.
- *10 Este elemento no se puede seleccionar durante la reproducción de la señal DSD (SA-CD).
- *11 Este elemento se puede seleccionar cuando se reproduce una señal Dolby TrueHD.
- *12 Este elemento se puede seleccionar cuando se reproduce una señal Dolby Digital o DTS.
- *13 Este elemento se puede seleccionar cuando se reproduce una señal Dolby Digital o DTS o un DVD-Audio.
- *14 Este ajuste está disponible cuando el nombre del modo de sonido configurado contiene "PLIIz". Para obtener información sobre cómo comprobar el modo de sonido, consulte la [página 77](#).
- *15 Este ajuste no está disponible cuando el nombre del modo de sonido configurado contiene "PLIIx Music". Para obtener información sobre cómo comprobar el modo de sonido, consulte la [página 77](#).
- *16 Este ajuste se puede definir cuando el modo de sonido es "PLIIx Movie" o "DTS NEO:6 Cinema".
- *17 Este ajuste se puede definir cuando el modo de sonido es "PLII Movie".

Modo de sonido (🔗 página 77)	Subwoofer (🔗 página 111)	Tonalidad *19 (🔗 página 110)	Audyssey (🔗 página 112)				M-DAX *22 (🔗 página 111)
			MultEQ® XT *20 (🔗 página 112)	Dynamic EQ *21 (🔗 página 113)	Dynamic Volume *21 (🔗 página 113)	Audyssey DSX® *20 (🔗 página 113)	
DIRECT/PURE DIRECT (2 canales)*1	<input type="radio"/> *5						
DIRECT/PURE DIRECT (Multicanal)*1	<input type="radio"/>						
STEREO		<input type="radio"/>	<input type="radio"/>	<input type="radio"/>	<input type="radio"/>		<input type="radio"/>
MULTI CH IN	<input type="radio"/>	<input type="radio"/>	<input type="radio"/>	<input type="radio"/>	<input type="radio"/>	<input type="radio"/>	
DOLBY PRO LOGIC IIz	<input type="radio"/>	<input type="radio"/>	<input type="radio"/>	<input type="radio"/>	<input type="radio"/>		<input type="radio"/>
DOLBY PRO LOGIC IIx	<input type="radio"/>	<input type="radio"/>	<input type="radio"/>	<input type="radio"/>	<input type="radio"/>	<input type="radio"/>	<input type="radio"/>
DOLBY PRO LOGIC II	<input type="radio"/>	<input type="radio"/>	<input type="radio"/>	<input type="radio"/>	<input type="radio"/>	<input type="radio"/>	<input type="radio"/>
DOLBY PRO LOGIC	<input type="radio"/>	<input type="radio"/>	<input type="radio"/>	<input type="radio"/>	<input type="radio"/>	<input type="radio"/>	<input type="radio"/>
DOLBY PRO LOGIC II A-DSX	<input type="radio"/>	<input type="radio"/>	<input type="radio"/>	<input type="radio"/>	<input type="radio"/>	<input type="radio"/>	<input type="radio"/>
DOLBY PRO LOGIC A-DSX	<input type="radio"/>	<input type="radio"/>	<input type="radio"/>	<input type="radio"/>	<input type="radio"/>	<input type="radio"/>	<input type="radio"/>
DTS NEO:6	<input type="radio"/>	<input type="radio"/>	<input type="radio"/>	<input type="radio"/>	<input type="radio"/>	<input type="radio"/>	<input type="radio"/>
DTS NEO:6 A-DSX	<input type="radio"/>	<input type="radio"/>	<input type="radio"/>	<input type="radio"/>	<input type="radio"/>	<input type="radio"/>	<input type="radio"/>
Audyssey DSX®	<input type="radio"/>	<input type="radio"/>	<input type="radio"/>	<input type="radio"/>	<input type="radio"/>	<input type="radio"/>	
DOLBY DIGITAL	<input type="radio"/>	<input type="radio"/>	<input type="radio"/>	<input type="radio"/>	<input type="radio"/>	<input type="radio"/>	
DOLBY DIGITAL Plus	<input type="radio"/>	<input type="radio"/>	<input type="radio"/>	<input type="radio"/>	<input type="radio"/>	<input type="radio"/>	
DOLBY TrueHD	<input type="radio"/>	<input type="radio"/>	<input type="radio"/>	<input type="radio"/>	<input type="radio"/>	<input type="radio"/>	
DTS SURROUND	<input type="radio"/>	<input type="radio"/>	<input type="radio"/>	<input type="radio"/>	<input type="radio"/>	<input type="radio"/>	
DTS 96/24	<input type="radio"/>	<input type="radio"/>	<input type="radio"/>	<input type="radio"/>	<input type="radio"/>	<input type="radio"/>	
DTS-HD	<input type="radio"/>	<input type="radio"/>	<input type="radio"/>	<input type="radio"/>	<input type="radio"/>	<input type="radio"/>	
DTS Express	<input type="radio"/>	<input type="radio"/>	<input type="radio"/>	<input type="radio"/>	<input type="radio"/>	<input type="radio"/>	
MULTI CH STEREO	<input type="radio"/>	<input type="radio"/>	<input type="radio"/>	<input type="radio"/>	<input type="radio"/>		<input type="radio"/>
VIRTUAL	<input type="radio"/>	<input type="radio"/>	<input type="radio"/>	<input type="radio"/>	<input type="radio"/>		<input type="radio"/>

- *1 Durante la reproducción en modo PURE DIRECT, las operaciones son las mismas que en el modo DIRECT.
- *5 Solo cuando "Modo subwoofer" se configura como "LFE+Main" (🔗 página 128), el sonido procede del subwoofer.
- *19 Este elemento no se puede configurar cuando "Dynamic EQ" (🔗 página 113) está ajustado en "Activado".
- *20 Este elemento no se puede ajustar para el audio HD que supere una frecuencia de 96 kHz o durante la reproducción de la señal DSD (SA-CD).
- *21 Este elemento no se puede configurar cuando la opción "MultEQ® XT" (🔗 página 112) está configurada como "Desactivado" o "EQ Gráfico".
- *22 Este elemento se puede configurar si la señal de entrada es analógica, PCM 48 kHz o 44.1 kHz.
- *23 En este modo de sonido, los graves son de +6 dB y los agudos de +4 dB (ajustes predeterminados).

Tipos de señales de entrada y sus correspondientes modos de sonido

Esta tabla muestra la señal de entrada que se puede reproducir en cada modo de sonido. Compruebe la señal de audio de la fuente de entrada y, a continuación, seleccione el modo de sonido.

Símbolos en la tabla

- Indica el modo de sonido predeterminado.
- Indica el modo de sonido que se puede seleccionar.

Modo de sonido (véase página 77)	NOTA	Formatos y tipos de señales de entrada																	
		ANALOG	PCM		DTS-HD		DTS					DOLBY		DOLBY DIGITAL				Super Audio CD	
			PCM (multicanal)	PCM (2can.)	DTS-HD Master Audio	DTS-HD High Resolution Audio	DTS EXPRESS	DTS ES DSCRT (con marca)	DTS ES MTRX (con marca)	DTS (5.1can.)	DTS 96/24	DOLBY TrueHD	DOLBY DIGITAL Plus	DOLBY DIGITAL EX (con marca)	DOLBY DIGITAL EX (sin marca)	DOLBY DIGITAL (5.1 can.)	DOLBY DIGITAL (2can.)	DSD (Multicanal)	DSD (2 canales)
DTS SURROUND																			
DTS-HD MSTR	*1			●	●														
DTS-HD HI RES	*1				●														
DTS ES DSCRT6.1	*2						●												
DTS ES MTRX6.1	*2							●											
DTS SURROUND	*1						○	○	●										
DTS 96/24	*1									●									
DTS (-HD) + PLIIx MOVIE	*3			○	○	○				○	○								
DTS (-HD) + PLIIx MUSIC	*2			○	○	○				○	○								
DTS (-HD) + PLIIz	*4			○	○	○		○	○	○	○								
DTS EXPRESS	*1						●												
DTS (-HD) + NEO:6	*2			○	○	○				○	○								
DTS NEO:6 CINEMA	*1	○	○														○	○	
DTS NEO:6 MUSIC	*1	○	○														○	○	
DTS NEO:6 CINEMA A-DSX		○	○														○		
DTS NEO:6 MUSIC A-DSX		○	○														○		
Audyssey DSX®				○	○	○	○	○	○	○	○								

- *1 Si "Audyssey DSX®" (véase página 113) se ajusta en "Activado", el efecto Audyssey DSX® se añade al modo de sonido que se ha marcado con *1.
- *2 Si "Config. Altavoz" - "Surr. trasero" (véase página 128) se configura como "Ninguno", este modo de sonido no puede seleccionarse.
- *3 Si "Config. Altavoz" - "Surr. trasero" (véase página 128) se configura como "1 altav." o "Ninguno", este modo de sonido no puede seleccionarse.
- *4 Si "Config. Altavoz" - "Alt. frontal" (véase página 128) se configura como "Ninguno", este modo de sonido no puede seleccionarse.

Modo de sonido (ver página 77)	NOTA	Formatos y tipos de señales de entrada																	
		ANALOG	PCM		DTS-HD		DTS					DOLBY		DOLBY DIGITAL				Super Audio CD	
			PCM (multicanal)	PCM (2can.)	DTS-HD Master Audio	DTS-HD High Resolution Audio	DTS EXPRESS	DTS ES DSCRT (con marca)	DTS ES MTRX (con marca)	DTS (5.1can.)	DTS 96/24	DOLBY TrueHD	DOLBY DIGITAL Plus	DOLBY DIGITAL EX (con marca)	DOLBY DIGITAL EX (sin marca)	DOLBY DIGITAL (5.1 can.)	DOLBY DIGITAL (2can.)	DSD (Multicanal)	DSD (2 canales)
DOLBY SURROUND																			
DOLBY TrueHD	*1												●						
DOLBY DIGITAL+	*1												●						
DOLBY DIGITAL EX	*2													○	○	○			
DOLBY (D+) (HD) +EX	*2												○	○					
DOLBY DIGITAL	*1													●	●	●			
DOLBY (D) (D+) (HD) +PLIIx MOVIE	*3												○	○	○				
DOLBY (D) (D+) (HD) +PLIIx MUSIC	*2												○	○	○				
DOLBY (D) (D+) (HD) +PLIIz	*4												○	○	○				
DOLBY PRO LOGIC IIx MOVIE	*2	○															○		○
DOLBY PRO LOGIC IIx MUSIC	*2	○															○		○
DOLBY PRO LOGIC IIx GAME	*2	○															○		○
DOLBY PRO LOGIC IIz	*4	○															○		○
DOLBY PRO LOGIC II MOVIE	*1	○															○		○
DOLBY PRO LOGIC II MUSIC	*1	○															○		○
DOLBY PRO LOGIC II GAME	*1	○															○		○
DOLBY PRO LOGIC	*1	○															○		○
DOLBY PRO LOGIC II MOVIE A-DSX		○															○		
DOLBY PRO LOGIC II MUSIC A-DSX		○															○		
DOLBY PRO LOGIC II GAME A-DSX		○															○		
DOLBY PRO LOGIC A-DSX		○															○		
Audyssey DSX®													○	○	○	○	○		

- *1 Si "Audyssey DSX®" (ver página 113) se ajusta en "Activado", el efecto Audyssey DSX® se añade al modo de sonido que se ha marcado con *1.
- *2 Si "Config. Altavoz" - "Surr. trasero" (ver página 128) se configura como "Ninguno", este modo de sonido no puede seleccionarse.
- *3 Si "Config. Altavoz" - "Surr. trasero" (ver página 128) se configura como "1 altav." o "Ninguno", este modo de sonido no puede seleccionarse.
- *4 Si "Config. Altavoz" - "Alt. frontal" (ver página 128) se configura como "Ninguno", este modo de sonido no puede seleccionarse.

Modo de sonido (ícono página 77)	NOTA	Formatos y tipos de señales de entrada																	
		ANALOG	PCM		DTS-HD		DTS				DOLBY		DOLBY DIGITAL				Super Audio CD		
			PCM (multicanal)	PCM (2can.)	DTS-HD Master Audio	DTS-HD High Resolution Audio	DTS EXPRESS	DTS ES DSCRT (con marca)	DTS ES MTRX (con marca)	DTS (5.1can.)	DTS 96/24	DOLBY TrueHD	DOLBY DIGITAL Plus	DOLBY DIGITAL EX (con marca)	DOLBY DIGITAL EX (sin marca)	DOLBY DIGITAL (5.1 can.)	DOLBY DIGITAL (2can.)	DSD (Multicanal)	DSD (2 canales)
MULTI CH IN																			
MULTI CH IN	*1		●																○
MULTI CH IN + PLIIx MOVIE	*3		○																○
MULTI CH IN + PLIIx MUSIC	*2		○																○
MULTI CH IN + PLIIz	*4		○																○
MULTI CH IN + Dolby EX	*2		○																○
MULTI CH IN 7.1	*2		● (7.1)																
Audyssey DSX®			○																
DIRECT																			
DIRECT		○	○	○	○	○	○	○	○	○	○	○	○	○	○	○	○	○	○
PURE DIRECT																			
PURE DIRECT		○	○	○	○	○	○	○	○	○	○	○	○	○	○	○	○	○	○
Modo de audición original																			
MULTI CH STEREO		○	○	○	○	○	○	○	○	○	○	○	○	○	○	○	○	○	
VIRTUAL		○	○	○	○	○	○	○	○	○	○	○	○	○	○	○	○	○	
STEREO																			
STEREO		●	○	●	○	○	○	○	○	○	○	○	○	○	○	○	○	○	○

- *1 Si "Audyssey DSX®" ([ícono página 113](#)) se ajusta en "Activado", el efecto Audyssey DSX® se añade al modo de sonido que se ha marcado con *1.
- *2 Si "Config. Altavoz" – "Surr. trasero" ([ícono página 128](#)) se configura como "Ninguno", este modo de sonido no puede seleccionarse.
- *3 Si "Config. Altavoz" – "Surr. trasero" ([ícono página 128](#)) se configura como "1 altav." o "Ninguno", este modo de sonido no puede seleccionarse.
- *4 Si "Config. Altavoz" – "Alt. frontal" ([ícono página 128](#)) se configura como "Ninguno", este modo de sonido no puede seleccionarse.

Relación entre señales de vídeo y salida de monitor

MAIN ZONE MONITOR OUT										
Conversión de vídeo	Conector de entrada			Conector de salida			Menú que se muestra			
	HDMI	COMPONENT	VIDEO	HDMI	COMPONENT	VIDEO	HDMI	COMPONENT	VIDEO	
Activado	×	×	×	×	×	×	Sólo se muestra el menú	×	×	
Activado	×	×	○	○ <VIDEO>	×	○ <VIDEO>	○ (VIDEO)	×	× (VIDEO)	
Activado	×	○	×	○ <COMPONENT>	○ <COMPONENT>	×	○ (COMPONENT)	× (COMPONENT)	×	
Activado	×	○	○			○ <VIDEO>			×	×
Activado	○	×	×	○ <HDMI>	×	×	○ (HDMI)	×	×	
Activado	○	×	○			○ <VIDEO>			×	×
Activado	○	○	×			×			×	×
Activado	○	○	○			○ <COMPONENT>			○ <VIDEO>	×
Desactivado	×	×	×	×	×	×	Sólo se muestra el menú	×	×	
Desactivado	×	×	○			○ <VIDEO>			×	×
Desactivado	×	○	×			×			×	×
Desactivado	×	○	○			○ <COMPONENT>			○ <VIDEO>	×
Desactivado	○	×	×	○ <HDMI>	×	×	Sólo se muestra el menú	×	×	
Desactivado	○	×	○			○ <VIDEO>			×	×
Desactivado	○	○	×			×			×	×
Desactivado	○	○	○			○ <COMPONENT>			○ <VIDEO>	×

○ : Entrada de señal de vídeo presente
 × : No hay entrada de señal de vídeo

○ <> : Se emite la señal de entrada indicada entre las marcas < >.
 × : No hay salida de señal de vídeo

○ () : Superimpuesto en la imagen indicada en ().
 × () : Sólo se reproduce la imagen en ().
 × : No se reproducen ni la imagen ni el menú.

ZONE2 MONITOR OUT					
Conector de entrada			Conector de salida		
HDMI	COMPONENT	VIDEO	HDMI	COMPONENT	VIDEO
×	×	×	×	×	×
×	×	○			○ <VIDEO>
×	○	×		○ <COMPONENT>	×
×	○	○			○ <VIDEO>
○	×	×	○ <HDMI>	×	×
○	×	○			○ <VIDEO>
○	○	×		○ <COMPONENT>	×
○	○	○			○ <VIDEO>

○ : Entrada de señal de vídeo presente
 × : No hay entrada de señal de vídeo

○ <> : Se emite la señal de entrada indicada entre las marcas < >.
 × : No hay salida de señal de vídeo



La función de conversión de vídeo de zona principal es compatible con los formatos siguientes: NTSC, PAL, SECAM, NTSC4.43, PAL-N, PAL-M y PAL-60.

NOTA

- El estado que aparece en la pantalla no se puede mostrar con la Resolución de un ordenador (por ej., VGA) ni durante la reproducción de determinados contenidos de vídeo 3D.
- Cuando se utiliza el menú con una Resolución de ordenador (por ej., VGA) o durante la reproducción de determinados contenidos de vídeo 3D, la imagen que se está reproduciendo deja paso a la imagen de la pantalla del menú.

Tabla de conversión de la Resolución de la señal de vídeo

Cuando se configura "Conversión de vídeo" ([ícono página 118](#)) en "Activado", "Escalador i/p" ([ícono página 118](#)) se fija en "Analógica", "Analógica & HDMI" o "HDMI" están activados, la Resolución de la señal de vídeo entrante se puede convertir a una Resolución de salida diferente ([ícono página 6](#) "Conversión de señales de vídeo de entrada para su emisión (Función de conversión de vídeo)").

La relación entre la Resolución de la señal de vídeo convertible y la Resolución de salida HDMI se muestra en la siguiente tabla.

	Resolución de entrada	Salida HDMI							
		Resolución de salida	480i/576i *1	480p/576p	1080i	720p	1080p	1080p 24Hz	4K *2
Entrada vídeo	480i/576i		○	○	○	○	○	○	○
Entrada de vídeo por componentes	480i/576i		○	○	○	○	○	○	○
	480p/576p		-	○	○	○	○	○	○
	1080i		-	-	○	○	○	○	○
	720p		-	-	○	○	○	○	○
Entrada HDMI	1080p		-	-	-	-	○	○	○
	480i/576i		○	○	○	○	○	○	○
	480p/576p		-	○	○	○	○	○	○
	1080i		-	-	○	○	○	○	○
	720p		-	-	○	○	○	○	○
	1080p 24Hz		-	-	-	-	○*3	○*4	○
	1080p		-	-	-	-	○	○	○
4K		-	-	-	-	-	-	○*5	

○ La Resolución configurada en "Resolución" ([ícono página 118](#)) en el menú es la Resolución de salida.

- La salida tiene la misma Resolución que la señal de entrada de vídeo.

*1 Solo se emite cuando en el menú "Escalador i/p" está configurado en "Desactivado".

*2 Produce una resolución de 3840 x 2160 (24/25/30Hz).

*3 La Resolución configurada en "Resolución" ([ícono página 118](#)) en el menú se fija en "Automática" y se ha conectado una televisión que no es compatible con señales de vídeo 1080p 24Hz.

*4 La Resolución configurada en "Resolución" ([ícono página 118](#)) en el menú se fija en "Automática" y se ha conectado una televisión que no es compatible con señales de vídeo 1080p 24Hz.

*5 La salida tiene la misma Resolución que la señal de entrada de vídeo.

NOTA

- Las salidas de vídeo por componentes y vídeo tienen la misma resolución que la señal de entrada de vídeo.
- La Resolución de ordenador, el 4K, 3D, "x.v.Color", sYCC601 color, Adobe RGB color o Adobe YCC601 color que se envíen a HDMI se emitirán con la misma Resolución que la señal de entrada de vídeo.
- Cuando se configura la opción "Modo vídeo" del menú en "Juego" o "Automática" y se reproduce algún videojuego, se emite con la misma Resolución que la señal de entrada de vídeo.
- Cuando se configura la opción "Resolución" del menú en "Automática", el número de píxeles del panel de la televisión conectada al conector de salida HDMI se detecta automáticamente y la Resolución óptima se emite como se indica en la tabla anterior.
- Si las señales de entrada 1080p 24 Hz del terminal HDMI se convierten en señales de salida 1080p 60 Hz/1080p 50 Hz, se emiten según la opción "Formato" ([ícono página 120](#)) especificada en el menú:
 - "NTSC" – produce una salida 1080p 60 Hz.
 - "PAL" – produce una salida 1080p 50 Hz.
- No puede convertir una señal de 60 Hz en 50 Hz ni al contrario.
- No puede convertir una señal de 50 Hz en una de 24 Hz.
- Este elemento no es compatible con la función HDMI ZONE2.

Explicación de términos

A

A2DP

A2DP es un perfil de Bluetooth definido para dispositivos a bordo de vehículos o dispositivos AV que utilizan comunicaciones inalámbricas en lugar de cable.

Adobe RGB color, Adobe YCC601 color

El espacio de color definido por Adobe Systems Inc. Debido a que es un espacio de color más amplio que el RGB, puede producir imágenes más intensas y naturales.

AirPlay

AirPlay envía (reproduce) el contenido grabado en iTunes o en un iPhone/iPod touch/iPad a un dispositivo compatible a través de la red.

App Store

App Store es un sitio que vende software de aplicaciones para dispositivos como el iPhone o el iPod touch, gestionado por Apple Inc.

Audyssey Dynamic EQ®

Dynamic EQ resuelve el problema de la pérdida de calidad de sonido a medida que aumenta el volumen, teniendo en cuenta la percepción acústica del ser humano y la acústica de la sala. Audyssey Dynamic EQ® funciona en sincronía con Audyssey MultEQ® para ofrecer un sonido bien equilibrado para todos los oyentes, a cualquier nivel de volumen.

Audyssey Dynamic Surround Expansion (A-DSX)

Audyssey DSX® es un sistema ampliable que agrega nuevos altavoces para mejorar la sensación envolvente.

Empezando con un sistema 5.1, Audyssey DSX® añade primero los canales anchos que tienen un mayor efecto envolvente. Las investigaciones sobre la audición de las personas ha demostrado que la información que reciben de los canales anchos es mucho más importante para presentar un entorno sonoro realista que los canales surround trasero de los sistemas 7.1 tradicionales. Después, Audyssey DSX® crea un par de canales de altura para reproducir las tonalidades acústicas y perceptuales más importantes. Además de los nuevos canales de altura y ancho, Audyssey DSX® aplica un procesamiento de envolvente surround que mejora la fusión de los canales delanteros y surround.

Audyssey Dynamic Volume®

Dynamic Volume resuelve el problema de las grandes variaciones en el nivel de volumen entre los programas de televisión, los anuncios y entre las secuencias con menor y mayor sonido de las películas. Audyssey Dynamic EQ® está integrado en Dynamic Volume, de modo que aunque se ajuste automáticamente el volumen de reproducción, la respuesta ante los graves, el equilibrio del tono, la impresión surround y la claridad del diálogo se mantienen iguales.

Audyssey MultEQ® XT

MultEQ® XT es una solución de compensación del entorno que calibra todo sistema de audio a fin de que éste pueda lograr un rendimiento óptimo para cada oyente situado en un amplio espacio de escucha. Basándose en varias mediciones de la sala, MultEQ® XT calcula una solución compensadora que corrija tanto los problemas de la respuesta de tiempo como los de la frecuencia, en el marco de la zona de escucha, y ejecuta además una configuración del sistema perimétrico envolvente totalmente automática.

Autosinc.Labios

Si conecta el receptor en un TV que sea compatible con la función de Autosinc.Labios, puede corregir automáticamente el retraso entre el audio y el vídeo.

B

Bluetooth

Bluetooth es una tecnología de comunicación inalámbrica a corta distancia empleada para conectar dispositivos portátiles situados a pocos metros de distancia. Esto permite conectar ordenadores portátiles, PDA, teléfonos móviles, etc. sin necesidad de cable para transmitir sonido y datos.

D

Deep Color

Una tecnología de imágenes compatible con HDMI. A diferencia de RGB, que utiliza 8 bits (256 tonos) por color, puede utilizar 10 bits (1.024 tonos), 12 bits (4.096 tonos) o 16 bits (65.536 tonos) para producir colores en alta definición. Ambos dispositivos conectados mediante HDMI deben ser compatibles con Deep Color.

DLNA

DLNA y DLNA CERTIFIED son marcas comerciales y/o marcas de servicio de Digital Living Network Alliance.

Algunos contenidos pueden no ser compatibles con otros productos DLNA CERTIFIED®.

Dolby Digital

Dolby Digital es un formato de señal digital multicanal desarrollado por Dolby Laboratories.

Se reproduce un total de 5.1 canales: 3 canales delanteros ("FL", "FR" y "C"), 2 canales surround ("SL" y "SR") y el canal "LFE" para las frecuencias bajas.

Gracias a esto, no se produce diafonía entre los canales y se logra un campo acústico realista, con una sensación tridimensional (sensación de distancia, movimiento y posición).

También se logra una sensación de presencia real e intensa al reproducir películas en salas de AV.

Dolby Digital EX

Dolby Digital EX es un formato surround de 6.1 canales propuesto por Dolby Laboratories, que permite a los usuarios disfrutar en sus hogares del formato de audio "DOLBY DIGITAL SURROUND EX", desarrollado conjuntamente por Dolby Laboratories y Lucas Films.

Los canales de sonido 6.1, incluidos los canales traseros surround, proporcionan un posicionamiento mejorado del sonido y de la expresión del espacio.

Dolby Digital Plus

Dolby Digital Plus es un formato de señal Dolby Digital mejorado que es compatible con un máximo de 7.1 canales de sonido digital discreto y que además mejora la calidad de sonido gracias a su mayor velocidad de transferencia de bits de datos. Es compatible con el sistema Dolby Digital convencional, por lo que ofrece mayor flexibilidad en respuesta a la señal de origen y a las condiciones del equipo de reproducción.

Dolby Pro Logic II

Dolby Pro Logic II es una tecnología de descodificación de matriz desarrollada por Dolby Laboratories.

La música corriente, como la de los CD, se codifica en 5 canales para producir un excelente efecto de sonido surround.

Las señales de los canales surround son convertidas en señales estéreo y de banda completa (con una respuesta de frecuencia de 20 Hz a 20 kHz o superior) para crear una imagen sonora "tridimensional" y ofrecer una rica sensación de presencia para todas las fuentes estereofónicas.

Dolby Pro Logic IIx

Dolby Pro Logic IIx es una versión mejorada de la tecnología de descodificación de matriz Dolby Pro Logic II.

Las señales de audio grabadas en 2 canales son descodificadas para lograr un sonido natural con un máximo de 7.1 canales.

Hay tres modos disponibles: "Music" es apropiado para reproducir música, "Movie" es apropiado para reproducir películas y "Game" es apropiado para juegos.

Dolby Pro Logic IIz

Dolby Pro Logic IIz introduce una nueva dimensión para el entretenimiento en casa por medio de la adición de un par de canales altos delanteros. Compatible con contenido estéreo, 5.1 y 7.1 canales, Dolby Pro Logic IIz proporciona espaciosidad mejorada, profundidad y dimensión a la reproducción de películas, vídeos de conciertos y vídeo juegos manteniendo la total integridad de la mezcla de la fuente.

Dolby Pro Logic IIz identifica y decodifica las pistas espaciales que ocurren naturalmente en todo contenido, dirigiendo esta información hacia los canales altos delanteros, complementando el desempeño de los altavoces de sonido envolvente izquierdo y derecho. El contenido que está codificado con información de canal alto Dolby Pro Logic IIz puede ser incluso más revelador, con información perceptivamente discreta para el canal alto brindando así una nueva dimensión excitante al entretenimiento en casa.

Dolby Pro Logic IIz, con canales altos delanteros también es una alternativa ideal para aparatos domésticos que no son compatibles con la colocación de altavoces traseros envolventes de un sistema de 7.1 canales típico pero podría tener un espacio de estantería disponible para dar soporte a la adición de altavoces altos.

Dolby TrueHD

Dolby TrueHD es una tecnología de audio de alta definición desarrollada por Dolby Laboratories, que utiliza una tecnología de codificación sin pérdidas para reproducir fielmente el sonido original del estudio de grabación.

Este formato admite hasta 8 canales de audio con una frecuencia de muestreo de 96 kHz/24 bit de Resolución y hasta 6 canales de audio con una frecuencia de muestreo de 192 kHz/24 bit de Resolución. Dolby TrueHD es el formato adoptado por las aplicaciones para las que la calidad de audio es la máxima prioridad.

Downmix

Esta función convierte el número de canales de audio envolvente en un número menor de canales y los reproduce.

DTS

Es una abreviación de Digital Theater System, el cual es un sistema de audio digital desarrollado por DTS. Al reproducir audio conectando este sistema con un dispositivo tal como un amplificador DTS, se puede obtener la posición precisa del campo de sonido y el efecto realista del sonido tal como si estuviera en una sala de cine.

DTS 96/24

DTS 96/24 es un formato de audio digital que permite reproducir sonido de alta calidad en modo de 5.1 canales con una frecuencia de muestreo de 96 kHz y cuantificación de 24 bits en DVD-Vídeo.

DTS Digital Surround

DTS Digital Surround es el formato surround digital estándar de DTS, Inc., compatible con una frecuencia de muestreo de 44,1 o 48 kHz y con un máximo de 5.1 canales de sonido surround digital discreto.

DTS-ES™ Discrete 6.1

DTS-ES™ Discrete 6.1 es un formato de audio digital de 6.1 canales discretos que añade un canal surround trasero (SB) al sonido surround digital DTS. La descodificación de señales de audio de 5.1 canales convencionales también es posible según el descodificador que se utilice.

DTS-ES™ Matrix 6.1

DTS-ES™ Matrix 6.1 es un formato de audio digital de 6.1 canales discretos que inserta un canal surround trasero (SB) en el sonido surround digital DTS mediante codificación de matriz. La descodificación de señales de audio de 5.1 canales convencionales también es posible según el descodificador que se utilice.

DTS Express

DTS Express es un formato de sonido compatible con tasas de bits bajas (máx. 5.1 canales, 24 a 256 kbps).

DTS-HD

Esta tecnología de audio proporciona mayor calidad de sonido y mejor funcionalidad que la tecnología DTS convencional y es adoptada como audio opcional para los Blu-ray Disc. Esta tecnología es compatible con la reproducción de audio multicanal, velocidad alta de transferencia de datos, frecuencia de muestreo alta y reproducción de audio sin pérdida. Es compatible con un máximo de 7.1 canales en los Blu-ray Disc.

DTS-HD High Resolution Audio

El Audio de alta Resolución DTS-HD es una versión mejorada de los formatos de señal DTS, DTS-ES y DTS 96/24 convencionales, compatibles frecuencias de muestreo de 96 o 48 kHz y con un máximo de 7.1 canales de sonido digital discreto. Al alta velocidad de bits de datos ofrece sonido de alta calidad. Este formato es completamente compatible con productos convencionales, incluyendo datos de sonido surround digital DTS de 5.1 canales convencionales.

DTS-HD Master Audio

DTS-HD Master Audio es un formato de audio sin pérdida creado por Digital Theater System (DTS). Este formato admite hasta 8 canales de audio con una frecuencia de muestreo de 96 kHz/24 bit de Resolución y hasta 6 canales de audio con una frecuencia de muestreo de 192 kHz/24 bit de Resolución. Es completamente compatible con productos convencionales, incluyendo datos de sonido surround digital DTS de 5.1 canales convencionales.

DTS NEO:6™ Surround

DTS NEO:6™ es una tecnología de descodificación de matriz que permite reproducir fuentes de 2 canales en modo surround de 6.1 canales. Incluye "DTS NEO:6 Cinema", que es apropiado para reproducir películas, y "DTS NEO:6 Music", que es apropiado para reproducir música.

E**Emparejamiento**

El emparejamiento es una operación de configuración necesaria para conectar entre sí dos dispositivos Bluetooth. El emparejamiento permite que dos dispositivos Bluetooth puedan conectarse entre sí.

F**FLAC**

FLAC significa en inglés Free lossless Audio Codec (Código libre de compresión de audio sin pérdida) y es un formato de archivo libre de audio sin pérdida. Sin pérdida quiere decir que el audio se comprime sin ninguna pérdida de calidad.

La licencia FLAC es como se muestra abajo.

Copyright (C) 2000,2001,2002,2003,2004,2005,2006,2007,2008,2009 Josh Coalson

Redistribution and use in source and binary forms, with or without modification, are permitted provided that the following conditions are met:

- Redistributions of source code must retain the above copyright notice, this list of conditions and the following disclaimer.
- Redistributions in binary form must reproduce the above copyright notice, this list of conditions and the following disclaimer in the documentation and/or other materials provided with the distribution.
- Neither the name of the Xiph.org Foundation nor the names of its contributors may be used to endorse or promote products derived from this software without specific prior written permission.

THIS SOFTWARE IS PROVIDED BY THE COPYRIGHT HOLDERS AND CONTRIBUTORS "AS IS" AND ANY EXPRESS OR IMPLIED WARRANTIES, INCLUDING, BUT NOT LIMITED TO, THE IMPLIED WARRANTIES OF MERCHANTABILITY AND FITNESS FOR A PARTICULAR PURPOSE ARE DISCLAIMED. IN NO EVENT SHALL THE FOUNDATION OR CONTRIBUTORS BE LIABLE FOR ANY DIRECT, INDIRECT, INCIDENTAL, SPECIAL, EXEMPLARY, OR CONSEQUENTIAL DAMAGES (INCLUDING, BUT NOT LIMITED TO, PROCUREMENT OF SUBSTITUTE GOODS OR SERVICES; LOSS OF USE, DATA, OR PROFITS; OR BUSINESS INTERRUPTION) HOWEVER CAUSED AND ON ANY THEORY OF LIABILITY, WHETHER IN CONTRACT, STRICT LIABILITY, OR TORT (INCLUDING NEGLIGENCE OR OTHERWISE) ARISING IN ANY WAY OUT OF THE USE OF THIS SOFTWARE, EVEN IF ADVISED OF THE POSSIBILITY OF SUCH DAMAGE.

Frecuencia de muestreo

El muestreo consiste en realizar una lectura de una onda sonora (señal analógica) en intervalos regulares y expresar la altura de la onda en cada lectura, en formato digitalizado (lo que da lugar a una señal digital).

El número de lecturas que se realiza en un segundo se denomina "frecuencia de muestreo". Cuanto mayor sea el valor, más próximo estará el sonido que se reproduzca del original.

H**HDCP**

Al transmitir señales digitales entre los dispositivos, esta tecnología de protección de derechos de autor codifica las señales para prevenir que se copie el contenido sin autorización.

HDMI

Esta es una abreviación de High-Definition Multimedia Interface (Interfaz multimedia de alta definición), la cual es una interfaz digital de AV que se puede conectar en un TV o en un amplificador. Las señales de vídeo y de audio se pueden conectar utilizando 1 cable.

I**Impedancia de altavoces**

Este es un valor de resistencia de CA, indicado en Ω (ohmios). Con este valor, más pequeño, es posible obtener una mayor potencia.

iTunes

iTunes es el nombre del reproductor multimedia suministrado por Apple Inc. Permite la gestión y la reproducción de contenido multimedia incluidos música y películas. iTunes admite numerosos formatos de archivos principales como AAC, WAV y MP3.

L**LFE**

Esta es una abreviación de Low Frequency Effect (Efecto de baja frecuencia), el cual es un canal de salida que enfatiza el sonido de un efecto de baja frecuencia. El sonido envolvente es intensificado emitiendo graves profundos de 20 Hz a 120 Hz.

M**MAIN ZONE**

La habitación en la que se coloca esta unidad se llama MAIN ZONE.

MP3 (MPEG Audio Layer-3)

Se trata de un formato de audio normalizado de uso internacional que se basa en el estándar de compresión de vídeo "MPEG-1". Comprime el volumen de datos a aproximadamente la undécima parte del tamaño original, pero manteniendo una calidad de sonido equivalente a la de un CD de música.

MPEG (Moving Picture Experts Group), MPEG-2, MPEG-4

Son los nombres de diferentes formatos de compresión digital que se usan para codificar el vídeo y el audio. Los estándares de vídeo son: "MPEG-1 Video", "MPEG-2 Video", "MPEG-4 Visual" y "MPEG-4 AVC". Los estándares de audio son: "MPEG-1 Audio", "MPEG-2 Audio" y "MPEG-4 AAC".

P**Progresivo (exploración secuencial)**

Es es un sistema de escaneo de la señal de vídeo que muestra 1 cuadro de vídeo como una imagen. En comparación con el sistema entrelazado, este sistema proporciona imágenes con menos centelleo y desplazamiento.

R**Rango dinámico**

Diferencia entre el nivel de sonido sin distorsionar máximo y el nivel de sonido mínimo que es perceptible por encima del ruido emitido por el dispositivo.

S**sYCC601 color**

Al igual que "x.v.Color", cada uno de estos espacios de color define una paleta de colores disponibles que es mayor que el modelo cromático tradicional o RGB.

V**vTuner**

Se trata de un servidor de contenido en línea gratuitos de radio Internet. Tenga presente que en el coste de actualización se incluyen las tarifas de uso.

Si desea obtener más información acerca de este servicio, visite el sitio web de vTuner.

Sitio web de vTuner: <http://www.radiomarentz.com>
Este producto está protegido por ciertos derechos de propiedad intelectual de Nothing Else Matters Software y BridgeCo. Se prohíbe el uso o distribución de esta tecnología sin este producto, sin la correspondiente licencia de Nothing Else Matters Software y BridgeCo o de una subsidiaria autorizada.

W**Windows Media DRM**

Se trata de una tecnología de protección de copyright desarrollada por Microsoft.

Los proveedores de contenidos utilizan la tecnología de gestión de derechos digitales para material Windows Media contenido en este dispositivo (WM-DRM) con el fin de proteger la integridad del contenido (Secure Content) y evitar la apropiación indebida de la propiedad intelectual, incluido el copyright, de dicho material. Este dispositivo utiliza software WM-DRM para reproducir contenidos seguros (WM-DRM Software). Si se detecta una amenaza a la seguridad del software WM-DRM de este dispositivo, los propietarios de los contenidos seguros (Secure Content Owners) pueden solicitar a Microsoft que revoque al software WM-DRM el derecho de adquirir nuevas licencias para copiar, mostrar y/o reproducir contenidos seguros. La revocación no afecta la capacidad del software WM-DRM para reproducir contenidos no protegidos. Cada vez que usted descarga una licencia de contenido seguro de Internet o desde un PC, se envía una lista de software WM-DRM revocado a su dispositivo. Microsoft también puede, de acuerdo con los términos y condiciones de dicha licencia, descargar la lista de revocación a su dispositivo a nombre de los propietarios de los contenidos seguros.

Windows Media Player versión 11 o posterior

Este es un reproductor de medios que Microsoft Corporation distribuye gratuitamente.

Puede reproducir listas de reproducción creadas con la versión 11 o posterior de Windows Media Player, así como WMA, DRM WMA, WAV y otros archivos.

WMA (Windows Media Audio)

Es una tecnología de compresión de audio desarrollada por Microsoft Corporation.

Los datos WMA se pueden codificar con Windows Media® Player Ver.7, 7.1, Windows Media® Player para Windows® XP y la serie Windows Media® Player 9.

Para codificar los archivos WMA, utilice solamente aplicaciones autorizadas por Microsoft Corporation. Si utiliza una aplicación no autorizada, es probable que el archivo no funcione correctamente.

X**x.v.Color**

Esta función permite la visualización de colores más realistas en la pantalla del HDTV. Permite mostrar colores naturales y vívidos. "x.v.Color" es una marca comercial de Sony Corporation.

Z**ZONE2**

Esta unidad puede funcionar en una sala diferente a la sala en la que se coloca esta unidad (MAIN ZONE) (reproducción ZONE2). La sala para la reproducción ZONE2 se llama ZONE2.

ZONE3

Esta unidad puede funcionar en una sala diferente a la sala en la que se coloca esta unidad (MAIN ZONE) (reproducción ZONE3). La sala para la reproducción ZONE3 se llama ZONE3.

Resolución de problemas

Si se produce algún problema, siga primero los pasos siguientes:

1. ¿Las conexiones están correctamente hechas?

2. ¿Se está utilizando el equipo de acuerdo con las instrucciones del Manual del usuario?

3. ¿Los otros componentes funcionan correctamente?

Si esta unidad no funciona correctamente, compruebe los elementos que figuran en la tabla siguiente. Si persistiera el problema, puede producirse un funcionamiento erróneo.

En este caso, desconecte la alimentación eléctrica inmediatamente y póngase en contacto con su proveedor.

[General]

Síntoma	Causa / Solución	Página
El equipo no se enciende.	<ul style="list-style-type: none"> • Compruebe si se ha introducido correctamente el enchufe en la toma de corriente. • El circuito protector está activo. Desconecte el enchufe de la toma de corriente espere entre 5 y 10 segundos y vuelva a introducirlo en la toma. 	<p>36</p> <p>–</p>
La alimentación cambia automáticamente al modo de espera.	<ul style="list-style-type: none"> • El temporizador de dormir se ha configurado. Encienda de nuevo la alimentación o cambie los ajustes del temporizador de dormir. • Cuando no se realiza ninguna operación durante un periodo de tiempo determinado, se activa "En espera automática". Para desactivar "En espera automática", configúrelo en el menú en "Desactivado". 	<p>94, 102</p> <p>136</p>
La pantalla está apagada.	<ul style="list-style-type: none"> • Configure "Visualización" en el menú con un valor diferente a "Desactivado". 	136
El equipo no funciona correctamente.	<ul style="list-style-type: none"> • Reinicie el microprocesador. 	173

[HDMI]

Síntoma	Causa / Solución	Página
No se emite audio desde una conexión HDMI.	<ul style="list-style-type: none"> • Compruebe las conexiones de los conectores HDMI. • Cuando vaya a reproducir audio HDMI desde los altavoces, ajuste "Salida audio HDMI" en el menú al valor "AVP". • Cuando vaya a reproducir audio HDMI desde una TV, ajuste "Salida audio HDMI" en el menú al valor "TV". 	<p>11</p> <p>116</p> <p>116</p>
No se emite vídeo desde una conexión HDMI.	<ul style="list-style-type: none"> • Compruebe las conexiones de los conectores HDMI. • Configure la fuente de entrada de modo que coincida con el conector HDMI conectado. • Compruebe si la TV es compatible con la protección de derechos de autor (HDCP). Si está conectado a un dispositivo que no sea compatible con la protección HDCP, el vídeo no se emitirá correctamente. 	<p>11</p> <p>11, 36</p> <p>12</p>

Síntoma	Causa / Solución	Página
<p>Cuando se realizan las siguientes operaciones en dispositivos compatibles con el control HDMI, en la unidad se realizarán las mismas operaciones.</p> <ul style="list-style-type: none"> • Unidad encendida/apagada • Conmutación de los dispositivos de salida de audio • Ajuste del volumen • Cambio de la fuente de entrada 	<ul style="list-style-type: none"> • Ponga "HDMI Control" en el menú en "Desactivado". Además, si no quiere vincular la desconexión con los dispositivos compatibles con el control HDMI, configure la opción del menú "Control de apagado" en "Desactivado". 	92, 117
<p>Cuando se utiliza la función HDMI ZONE2 y se realiza alguna operación en MAIN ZONE, tienen lugar las siguientes operaciones.</p> <ul style="list-style-type: none"> • El reproductor se desconecta o la reproducción se pone en pausa. • La fuente de entrada de esta unidad cambia automáticamente. 	<ul style="list-style-type: none"> • "HDMI Control" en el menú está ajustado en "Activado". En ese caso, la función de control HDMI que está ajustada para MAIN ZONE afecta a la reproducción en ZONE2. Cuando utilice la función HDMI ZONE2, ajuste "HDMI Control" en el menú en "Desactivado". • Cuando la fuente de entrada para ZONE2 es "SOURCE", seleccione una fuente de entrada que sea diferente a la que esté ajustada para MAIN ZONE. 	92, 117
<p>Cuando se utiliza la función HDMI ZONE2, no se puede reproducir audio Dolby TrueHD/DTS HD Master Audio/Dolby Digital/DTS en MAIN ZONE.</p>	<ul style="list-style-type: none"> • Asegúrese de que "Salida audio HDMI" en el menú esté ajustado en "AVP". Cuando esté seleccionada una misma fuente de entrada para MAIN ZONE y ZONE2, ajuste el botón ZONE2 ON/OFF en "OFF", o bien cambie la fuente de entrada para ZONE2 a otra que sea diferente a la de MAIN ZONE. 	116

Síntoma	Causa / Solución	Página
Cuando se utiliza la función HDMI ZONE2, no se emite vídeo ni audio a la TV de ZONE2.	<ul style="list-style-type: none"> • Asegúrese de que la alimentación está encendida para ZONE2. • Compruebe la fuente de entrada para ZONE2. • Compruebe la configuración de salida (resolución/formato de audio) para el dispositivo de entrada 	102 102 -
Cuando se reproduce en el dispositivo de entrada solo para utilizar la función HDMI ZONE2, la TV utilizada para MAIN ZONE se enciende.	<ul style="list-style-type: none"> • "HDMI Control" en el menú está ajustado en "Activado". Cuando utilice la función HDMI ZONE2, ajuste "HDMI Control" en el menú en "Desactivado". 	92 , 117

[Vídeo]

Síntoma	Causa / Solución	Página
No se visualiza ninguna imagen.	<ul style="list-style-type: none"> • Compruebe la conexión entre el terminal de salida de vídeo de la unidad y el terminal de entrada de la televisión. • Ajuste los parámetros de entrada al terminal de entrada de la televisión conectada a la unidad. 	10 , 14 -

[Audio]

Síntoma	Causa / Solución	Página
No se emite audio.	<ul style="list-style-type: none"> • Compruebe las conexiones de todos los dispositivos. • Compruebe las conexiones y configuraciones de los altavoces. • Compruebe las conexiones de los conectores PRE OUT. • Compruebe si el dispositivo de audio está encendido. • Ajuste el volumen principal. • Cancele el modo de silenciado. • Compruebe la conexión con el dispositivo de reproducción y seleccione la fuente de entrada correcta. • Adecúe el modo de entrada al terminal asignado como terminal de entrada digital. • Desconecte los auriculares. Cuando los auriculares están conectados, no se emite ningún sonido desde los terminales PRE OUT. 	10 , 11 , 14 , 15 , 16 , 17 , 18 , 19 , 20 , 21 , 22 , 23 , 24 , 25 , 26 , 27 26 , 86 , 87 26 , 86 , 87 - 37 , 102 37 , 102 36 , 102 124 150
El volumen no aumenta.	<ul style="list-style-type: none"> • El volumen máximo se ha configurado demasiado bajo. Configure el volumen máximo mediante "Límite" en el menú. • Puede que la alimentación de los dispositivos externos conectados a los conectores de salida de la unidad no esté encendida. Compruebe la alimentación de los dispositivos externos conectados. 	112 -
El altavoz surround no emite ningún sonido.	<ul style="list-style-type: none"> • Compruebe si los altavoces surround están conectados a los terminales SURROUND del amplificador de potencia. 	-
El altavoz surround trasero no emite sonido.	<ul style="list-style-type: none"> • Configure "Config. Altavoz" - "Surr. trasero" en el menú con un valor diferente a "Ninguno". • Configure el modo de sonido en un valor diferente a "STEREO" y "VIRTUAL". 	128 77
El altavoz de altura frontal no emite ningún sonido.	<ul style="list-style-type: none"> • Configure "Config. Altavoz" - "Alt. frontal" en el menú con un valor diferente a "Ninguno". 	128
El altavoz de ancho delantero no emite ningún sonido.	<ul style="list-style-type: none"> • Configure "Config. Altavoz" - "Del. ancho" en el menú con un valor diferente a "Ninguno". 	128

Síntoma	Causa / Solución	Página
El subwoofer no emite sonido.	<ul style="list-style-type: none"> • Compruebe las conexiones del subwoofer. • Conecte la alimentación del subwoofer. • Configure "Config. Altavoz" – "Subwoofer" en el menú al valor "Sí". • Si "Delantero" y "Central" para "Config. Altavoz" se configuran en "Grande" y "Modo subwoofer" se configura en "LFE", puede que no se emita ningún sonido de los subwoofers en función de la señal de entrada o del modo de sonido seleccionado. 	26, 86, 87 – 127 127, 128
No se emite sonido DTS.	<ul style="list-style-type: none"> • Ajuste "Modo decodificación" en el menú al valor "Automática" o "DTS". 	124
No se emite el audio Dolby TrueHD, DTS-HD, Dolby Digital Plus.	<ul style="list-style-type: none"> • Realice las conexiones HDMI. 	11
No es posible seleccionar los modos Dolby PLII o DTS NEO:6.	<ul style="list-style-type: none"> • Compruebe que "Config. Altavoz" – "Central" o "Surround" estén configurados en un valor distinto de "Ninguno" Si el sistema de altavoces es de 2.0/2.1 canales, este modo de sonido no se puede seleccionar. • Cuando se utilizan los auriculares, no se pueden seleccionar Dolby PLII ni DTS NEO:6. 	127 –
No es posible seleccionar Audyssey MultEQ®, Audyssey Dynamic EQ® y Audyssey Dynamic Volume®.	<ul style="list-style-type: none"> • Cambie el modo de sonido a un modo distinto de "DIRECT" o "PURE DIRECT". • Cuando haya unos auriculares conectados, no será posible seleccionar Audyssey MultEQ® XT, Audyssey Dynamic EQ® y Audyssey Dynamic Volume®. 	77 –
No es posible seleccionar Audyssey DSX®.	<ul style="list-style-type: none"> • Compruebe que "Config. Altavoz" – "Altura frontal" o "Del. Ancho" estén configurados en un valor distinto de "Ninguno". • Compruebe que "Config. Altavoz" – "Central" esté configurado en un valor distinto de "Ninguno". • Cambie el modo de sonido a modo de audición DOLBY o modo de audición DTS. • Si hay unos auriculares conectados, no será posible seleccionar Audyssey DSX®. 	128 127 77 –
No es posible seleccionar Audyssey Dynamic EQ® y Audyssey Dynamic Volume®.	<ul style="list-style-type: none"> • Ejecute la "Config Audyssey®". 	29, 88
"M-DAX" no se puede seleccionar.	<ul style="list-style-type: none"> • Compruebe que se envía una señal analógica o PCM (Muestreo = 44,1/48 kHz). Para la reproducción de señales multicanal, como Dolby Digital o surround DTS, no será posible utilizar "M-DAX". • Cambie el modo de sonido a un modo distinto de "DIRECT" o "PURE DIRECT". 	111 77

[HD Radio]

Síntoma	Causa / Solución	Página
La recepción falla o hay una distorsión o un ruido muy fuerte.	<ul style="list-style-type: none"> • Cambie la orientación o la posición de la antena. • Separe la antena AM de cuadro de la unidad. • Utilice una antena FM de exterior. • Separe la antena del resto de los cables de conexión. 	23 23 23 23





[iPod / Dispositivo de memoria USB / Radio por Internet / Servidor de medios / Flickr / Pandora / SiriusXM / Spotify]

Síntoma	Causa / Solución	Página
No es posible reproducir desde un iPod.	<ul style="list-style-type: none"> • Algunos iPod no admiten una conexión directa al puerto iPod/USB. 	20
Los nombres de los archivos no se visualizan correctamente ("...", etc.).	<ul style="list-style-type: none"> • Se utilizan caracteres que no se pueden mostrar. Esto no es un problema de funcionamiento. En este equipo, los caracteres que no pueden visualizarse se sustituyen por un "." (punto). • Se han utilizado etiquetas no válidas en los archivos del dispositivo de memoria USB conectado a esta unidad. Utilice etiquetas que admita esta unidad. 	– 42
Cuando se conecta un dispositivo de memoria USB, aparece "Sin conectar".	<ul style="list-style-type: none"> • El equipo no puede detectar un dispositivo de memoria USB. Compruebe la conexión. • Esta unidad admite dispositivos de memoria USB compatibles con MTP o dispositivos de clase de almacenamiento masivo. No reconoce otros dispositivos de memoria USB. • Se ha conectado un dispositivo de memoria USB que el equipo no puede detectar. Esto no es un problema de funcionamiento. marantz no garantiza el funcionamiento de todos los dispositivos de memoria USB ni que éstos reciban energía. • El dispositivo de memoria USB ha sido conectado a través de un concentrador USB. Conecte el dispositivo de memoria USB directamente al puerto iPod/USB. • La unidad admite estructuras de archivos de hasta 8 niveles y un máximo total de 5.000 subcarpetas y archivos por cada carpeta. Cambie la estructura de archivos del dispositivo de memoria USB si es necesario. 	20 – – – 42
No es posible reproducir los archivos de un dispositivo de memoria USB.	<ul style="list-style-type: none"> • El formato del dispositivo de memoria USB debe ser FAT16 o FAT32. Para más detalles, consulte las instrucciones de uso del dispositivo de memoria USB. • Si el dispositivo de memoria USB está dividido en varias particiones, solo se podrán reproducir los archivos de la primera partición. • Los archivos están almacenados en un formato incompatible. Grabe los archivos en un formato compatible. • Está intentando reproducir un archivo con protección de derechos de autor. No es posible reproducir archivos con protección de copyright en este equipo. 	– – 42 42

Síntoma	Causa / Solución	Página
No es posible recibir emisiones de radio Internet.	<ul style="list-style-type: none"> El cable Ethernet no está conectado de forma correcta o la red está desconectada. Compruebe el estado de conexión. El programa se está transmitiendo en un formato incompatible. En este equipo sólo es posible reproducir programas de radio Internet transmitidos en formato MP3 y WMA. El cortafuegos del PC o el enrutador está activado. Compruebe los ajustes del cortafuegos del PC o enrutador conectado. La emisora de radio no está transmitiendo en este momento. Seleccione una emisora de radio que esté transmitiendo. La dirección IP es incorrecta. Compruebe la dirección IP del equipo. Algunas emisoras de radio quedarán en silencio en determinados momentos del día. En este caso, no se emitirá ningún audio aunque se reciba una emisora. Inténtelo de nuevo más tarde o cambie a otra emisora de radio. 	<p>27</p> <p>54</p> <p>–</p> <p>54</p> <p>131</p> <p>–</p>
No es posible reproducir archivos almacenados en un ordenador.	<ul style="list-style-type: none"> Los archivos están almacenados en un formato incompatible. Grabe en un formato compatible. Está intentando reproducir un archivo con protección de derechos de autor. No es posible reproducir archivos con protección de copyright en este equipo. El conjunto y el ordenador están conectados mediante un cable USB. No se puede utilizar el puerto iPod/USB del equipo para la conexión a un ordenador. Los ajustes para compartir medios no son correctos. Cambie los ajustes para compartir medios de modo que la unidad pueda acceder a las carpetas del ordenador. 	<p>57</p> <p>57</p> <p>–</p> <p>58</p>
La música almacenada en un NAS no se puede reproducir.	<ul style="list-style-type: none"> Si utiliza un NAS de acuerdo con el estándar DLNA, active la función del servidor DLNA en el ajuste del NAS. Si utiliza un NAS que no cumple el estándar DLNA, reproduzca la música mediante el PC. Configure la función para compartir medios de Windows Media Player y añada el NAS a la carpeta de reproducción seleccionada. Si la conexión está restringida, configure el equipo de audio como objetivo de conexión. 	<p>–</p> <p>58</p> <p>–</p>
El servidor no se encuentra, o no es posible establecer una conexión con el servidor.	<ul style="list-style-type: none"> El cortafuegos del ordenador o enrutador está activado. Compruebe el ajuste del cortafuegos del ordenador o enrutador. La alimentación del ordenador no está conectada. Conecte la alimentación. El servidor no está funcionando. Inicie el servidor. La dirección IP del equipo es incorrecta. Compruebe la dirección IP del equipo. 	<p>–</p> <p>–</p> <p>–</p> <p>131</p>
No es posible establecer conexión con emisoras de radio presintonizadas o registradas en Favoritos.	<ul style="list-style-type: none"> La emisora de radio no está transmitiendo en este momento. Espere un poco y vuelva a intentarlo. La emisora de radio no está en servicio. No es posible establecer conexión con emisoras de radio que ya no están en servicio. 	<p>–</p> <p>–</p>
No se muestra una lista de emisoras.	<ul style="list-style-type: none"> La conexión a la red no es estable. Vuelva a conectarse a la red o realice de nuevo los ajustes "Red" en el menú. 	<p>27, 132</p>

Síntoma	Causa / Solución	Página
Para algunas emisoras de radio se visualiza "Servidor de emisoras lleno" o "Caída de conexión" y no se puede establecer conexión con la emisora.	<ul style="list-style-type: none"> La emisora está congestionada o no está transmitiendo en este momento. Espere un poco y vuelva a intentarlo. 	–
El sonido se interrumpe durante la reproducción.	<ul style="list-style-type: none"> La velocidad de transferencia de señales de la red o del dispositivo de memoria USB es lenta o las líneas de comunicación o la emisora de radio están congestionadas. Esto no es un problema de funcionamiento. Al reproducir datos transmitidos a una alta velocidad de bits, el sonido puede interrumpirse según las condiciones de las comunicaciones. 	–
La calidad del sonido es baja o se escuchan ruidos durante la reproducción.	<ul style="list-style-type: none"> El archivo reproducido tiene una velocidad de bits baja. Esto no es un problema de funcionamiento. 	–
No es posible conectarse a Pandora (Se muestra "Correo electrónico" o "Contraseña").	<ul style="list-style-type: none"> La información de inicio de sesión no es correcta. Compruebe si se ha introducido correctamente el campo "Correo electrónico" para Pandora. Vuelva a introducir el campo "Contraseña". (La contraseña no aparece en pantalla.). http://www.pandora.com/marantz 	64

[AirPlay]

Síntoma	Causa / Solución	Página
El icono AirPlay  no se muestra en iTunes ni en el iPhone/iPod touch/iPad.	<ul style="list-style-type: none"> Esta unidad y el equipo o el iPhone/iPod touch/iPad no están conectados a la misma red (LAN). Conecte el equipo o el iPhone/iPod touch a la misma red que esta unidad. iTunes o el iPhone/iPod touch/iPad no disponen de un firmware que admita la instalación de AirPlay. Actualice al firmware más reciente. 	<p>27</p> <p>138</p>
No hay sonido.	<ul style="list-style-type: none"> El volumen en iTunes o en el iPhone/iPod touch/iPad se define con el ajuste mínimo. Ajuste el volumen al nivel óptimo. Esta unidad no está seleccionada en la pantalla que se muestra al iniciar iTunes o el iPhone/iPod touch/iPad. Inicie iTunes o encienda el iPhone/iPod touch/iPad, haga clic en el icono AirPlay  en la pantalla mostrada y seleccione esta unidad. La reproducción de AirPlay no se ha iniciado. Haga clic en el botón  en iTunes o pulse el botón  en el iPhone/iPod touch/iPad. 	<p>–</p> <p>75</p> <p>–</p>

Síntoma	Causa / Solución	Página
Al utilizar AirPlay con el iPhone/iPod touch/iPad, el sonido sufre interrupciones intermitentes o AirPlay no funciona.	<ul style="list-style-type: none"> • Salga de la aplicación que se ejecuta en segundo plano del iPhone/iPod touch/iPad y, a continuación, realice la reproducción mediante AirPlay. • Al realizar una reproducción mediante una conexión inalámbrica, las condiciones externas pueden afectar la unidad. Para solucionarlo, cambie el entorno de red, por ejemplo, acorte la distancia al punto de acceso de LAN inalámbrica. • Actualice la aplicación iPhone/iPod touch/iPad o iTunes a la última versión. 	–

[M-XPort]

Síntoma	Causa / Solución	Página
No se produce salida de audio cuando conecto un receptor inalámbrico, como RX101.	<ul style="list-style-type: none"> • Compruebe que el dispositivo Bluetooth y el receptor inalámbrico (RX101) estén correctamente emparejados. 	24 , 166 , 167

[Mando a distancia]

Síntoma	Causa / Solución	Página
No es posible manejar el equipo desde el mando a distancia.	<ul style="list-style-type: none"> • Las pilas están agotadas. Sustitúyalas por pilas nuevas. • Utilice el mando a distancia a una distancia de 23 ft/7 m desde la unidad y dentro de un ángulo de 30°. • Retire los obstáculos existentes entre la unidad y el mando a distancia. • Inserte las pilas en la dirección correcta, comprobando los signos ⊕ y ⊖. • El sensor de mando a distancia del equipo está expuesto a luz intensa (luz directa del sol, luz de lámparas fluorescentes del tipo inversor, etc.). Instale el equipo en un lugar donde el sensor de mando a distancia no quede expuesto a luz intensa. • El ajuste de la zona configurada para operar no es correcto. Pulse ZONE SELECT para seleccionar la zona que se va a utilizar. 	156 156 156 156 156 30 , 102

Reinicialización del microprocesador

Realice este procedimiento si la visualización es anormal o si no es posible efectuar operaciones. Cuando se reinicializa el microprocesador, todos los ajustes se restablecen a sus valores predeterminados.

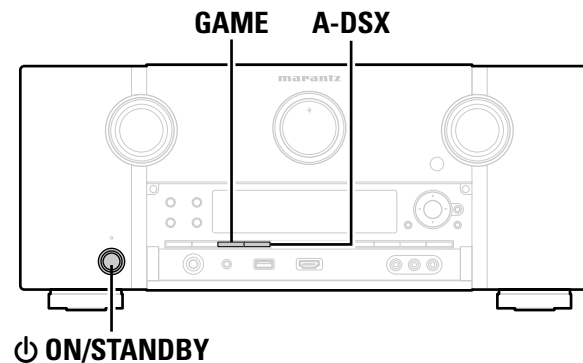

1 Desconecte la alimentación pulsando **⏻**.

2 Pulse **⏻ ON/STANDBY** al mismo tiempo que pulsa **GAME** y **M-DAX**.

3 Cuando la pantalla comience a parpadear a intervalos de aproximadamente 1 segundo, suelte los dos botones.



Si en el paso 3 la pantalla no parpadea en intervalos de 1 segundo, aproximadamente, vuelva a empezar desde el paso 1.

Especificaciones

Sección de audio

Analógico

Sensibilidad de entrada / impedancia de entrada:	200 mV/47 k Ω
Frecuencia de respuesta:	10 Hz – 100 kHz — +1, –3 dB (modo DIRECT)
S/R:	105 dB (IHF-A pesado, modo DIRECT)
Distorsión:	0,005 % (20 Hz – 20 kHz) (modo DIRECT)
Salida nominal:	Unbalanced pre-output: 1,2 V Balanced pre-output: 2,4 V

Digital

Salida D/A:	Salida nominal — 2 V (reproducción a 0 dB) Distorsión armónica total — 0,008 % (1 kHz, a 0 dB) Relación S/R — 102 dB Margen dinámico — 100 dB Formato — Interfaz de audio digital
--------------------	---

Entrada digital:

Ecualizador fonográfico (entrada PHONO – MEDIA PLAYER OUT)

Sensibilidad de entrada:	2,5 mV
Variación RIAA:	± 1 dB (20 Hz a 20 kHz)
S/R:	74 dB (Una ponderación, con entrada de 5 mV)
Salida nominal:	150 mV
Factor de distorsión:	0,03 % (1 kHz, 3 V)

Sección de vídeo

Conectores de vídeo estándar

Nivel de entrada/salida e impedancia:	1 V _{p-p} , 75 Ω
Frecuencia de respuesta:	5 Hz – 10 MHz — +1, –3 dB

Conector de vídeo por componentes de color

Nivel de entrada/salida e impedancia:	Señal Y (luminosidad) — 1 V _{p-p} , 75 Ω Señal P _B / C _B — 0,7 V _{p-p} , 75 Ω Señal P _R / C _R — 0,7 V _{p-p} , 75 Ω
Frecuencia de respuesta:	5 Hz – 60 MHz — 0, –3 dB

Sintonizador de sintonizador

(entrada ANTENNA – MEDIA PLAYER OUT)

	[FM]	[AM]
	(Nota: μV a 75 Ω , 0 dBf = 1×10^{-15} W)	
Frecuencias de recepción:	87,5 MHz – 107,9 MHz	530 kHz – 1710 kHz
Sensibilidad útil:	1,5 μV (14,8 dBf)	20 μV
S/R (IHF-A pesado):	MONO 78 dB STEREO 68 dB HD 85 dB	85 dB
Distorsión (1 kHz):	MONO 0,1 % STEREO 0,2 % HD 0,02 %	0,02 %

General

Alimentación eléctrica:	CA 120 V, 60 Hz
Consumo de energía:	60 W
Consumo de energía en modo de espera:	0,2 W
Consumo de energía en CEC modo de espera:	0,5 W
Consumo de energía en el modo de espera de la red:	2,7 W

Con el propósito de introducir mejoras, las especificaciones y el diseño del equipo están sujetos a cambios sin previo aviso.

Índice alfabético

☞ Numéricos

2.1-canales	87
3D	12
5.1 canales	85, 87
6.1 canales	85, 86
7.1 canales	85, 86

☞ A

A2DP	24, 166
Accesorios	2
Activar salida 1	136
Activar salida 2	136
Actualizar	138
Adobe RGB color / Adobe YCC601 color	166
Agudos	110, 135
AirPlay	75, 166
Ajustar EQ	114
Ajuste del subwoofer	30
Ajuste del volumen principal	37
Ajuste directo	48
Ajuste imagen	116
Ajustes	132
Ajustes de salida	118
Aleatoria	41, 72
Altavoces	126
Altavoz	
Conexión	86
Configuración	29, 88
Instalación	84
Altavoz ancho delantero	85, 86
Altavoz de altura frontal	85, 86
Altavoz surround trasero	85, 86
Altura de escenario	114
Altura frontal	128
Añadir nueva función	139
Ancho de escenario	114
Anchura central	110
Antena AM de cuadro	23
Antena interior de FM	23
App Store	166
ARC	9
Asignación entrada	122
Audio	108, 120
Audyssey	112
Audyssey DSX®	84, 113
Audyssey Dynamic EQ®	113, 166
Audyssey Dynamic Surround Expansion	166
Audyssey Dynamic Volume®	113, 166
Audyssey MultEQ® XT	112, 166

Auriculares	151
Autosinc.Labios	166

☞ B

Bloquear	139
Bloquear config.	139
Bluetooth	24, 166
Búsqueda de texto	71

☞ C

Cable	
Cable de audio	13, 26
Cable de vídeo	13
Cable de vídeo por componentes	13
Cable digital coaxial	13
Cable Ethernet	13
Cable HDMI	10, 11
Cable óptico	13
Cable para altavoz	26
Cambio nom. Zona	136
Canal	135, 136
Caracteres	107
Código preset	140, 177
Componente	119
Compresión dinámica	109
Condensación	3
Conexión	
7.1CH IN	25
Altavoz	86
Amplificador de potencia externo	26
Cable de alimentación	28
Cámara de vídeo digital	11, 18
Conectores REMOTE CONTROL	90
Consola de juego	11
DC OUT	91
Descodificador	11, 15
Dispositivo de memoria USB	20
Giradiscos	22
HDMI	8
iPod (USB)	20
Receptor HD Radio	23
Receptor inalámbrico	24
Red doméstica (LAN)	27
Reproductor de Blu-ray Disc	11, 17
Reproductor de CD	21
Reproductor de DVD	11, 16
Reproductor de medios	11, 19
RS-232C	91
Sintonizador de TV por satélite	15
TV	10, 14
TV por cable	15

Config. Altavoz	127
Config Audyssey®	29, 88
Config. HDMI	116
Config. mando	30, 88
Configuración manual	127
Configuración ZONE2	135
Configuración ZONE3	135
Content Type	12
Contraste	116
Control de apagado	117
Control de HDMI	92
Control de IP	131
Control tonalidad	110
Control Web	95
Conversión de vídeo	6, 118
Copiar curva	114

☞ D

Deep Color	12, 166
Del. ancho	128
Designación	131
Desviación nivel ref.	113
Diálogo	110
Dimensión	109
Display Frontal	136
Distancias	128
DLNA	166
Dolby	
Dolby Digital	81, 166
Dolby Digital EX	81, 166
Dolby Digital Plus	81, 166
Dolby Pro Logic	81
Dolby Pro Logic II	81, 166
Dolby Pro Logic IIx	81, 166
Dolby Pro Logic IIz	81, 84, 166
Dolby TrueHD	81, 167
Downmix	167
DTS	167
DTS 96/24	81, 167
DTS Digital Surround	167
DTS-ES Discrete 6.1	81, 167
DTS-ES Matrix 6.1	81, 167
DTS Express	81, 167
DTS-HD	81, 167
DTS-HD High Resolution Audio	167
DTS-HD Master Audio	167
DTS NEO:6™ Surround	81, 167
Dynamic EQ	113
Dynamic Volume	113

☞ E

Editar	131
Efecto baja frecuencia	109
Eliminar favorito	74
Emparejamiento	167
Encendido	36
En espera automática	136
Entradas	121
EQ Cine en Casa	109
EQ Gráfico	114
Escala	112
Escalador i/p	118
Estructura de los menús	103

☞ F

Filtro paso alto	135
Filtros	129
Firmware	138
FLAC	167
Flickr	61, 62
FM	46
Formato	120
Formato TV	120
Frecuencia de muestreo	167
Fuente de vídeo	125
Función de bloqueo del panel	97
Función de bloqueo remoto	98
Función de memoria de copia de seguridad dual	97

☞ G

Ganancia de altura	110
General	134
Gestión de Loudness	109
Graves	110, 128, 135

☞ H

HDCP	12, 167
HDMI	8, 12, 167
HDMI Control	117

I	
Idioma	135
Imagen central	109
Impedancia de altavoces	167
Información	119, 131, 137
Audio	137
Firmware	137
Vídeo	137
ZONA	137
Interrupción temporal de la salida de sonido	37
Introducción de caracteres	107
iTunes	167

L	
LFE	167
Límite	112
Límite volumen	135
Luminosidad	116

M	
MAIN ZONE	168
Mando a distancia	155
Ajuste de la retroiluminación	148
Control de dispositivos externos	143
Funcionamiento de la función de memorización	146
Inserción de las pilas	156
Registro de códigos preset	140
Marca registrada	157
Matiz	116
M-DAX	111
Memoria de favoritos	73
Mensajes de error (Config Audyssey®)	34
Modo	111
Modo de audición	77
Modo decodificación	124
Modo de sonido	77, 158
Modo directo	39, 40
Modo entrada	124
Modo Funcionamiento	40
Modo progresivo	119
Modo remoto	39, 40
Modo Servio	133
Modo tune	47
Modo vídeo	118
Monitor de control	117
MP3	168
MPEG	168
MultEQ® XT	112

N	
Nivel canal der.	135
Nivel canal izq.	135
Nivel de diálogo	110
Nivel de fuente	124
Nivel de subwoofer	111
Nivel encendido	112
Niveles	129
Nivel silenciam.	112, 135
Nivel volumen	135
Nombre Preset	51
Notificación	138

O	
Ocultar fuentes	124
Omitir Preset	52

P	
Pandora®	61, 64
Panel delantero	150
Panel trasero	154
Panorama	109
Pantalla	152
Pantalla de audio	120
Parámetro surround	109
Posición de audición	29
Potenciador	116
Presentación	74
Preset Memoria	50
Preset Memoria Auto	49
Progresivo	168

R	
Rango dinámico	168
Red	35, 130
Reducción ruido	116
Reinicialización del microprocesador	173
Relación de aspecto	119
Renombrar fuente	123
Repetir	41, 72

Reproducción	
Directa	77, 82
Dispositivo de memoria USB	42
Estéreo	82
FLAC	42, 57
Flickr	62
FM	46
iPod (USB)	39
JPEG	42, 57
Modo de audición original	82
MP3	42, 54, 57
MPEG-4 AAC	42, 57
NAS	57
Pandora®	64
PC	57
Pure direct	77, 82
Radio Internet	54
Reproductor de Blu-ray Disc	37
Reproductor de CD	38
Reproductor de DVD	37
SiriusXM	67
Spotify	69
Super Audio CD	37
Surround automático	78
WAV	42, 57
WMA	42, 54, 57
ZONE2	102
ZONE3	102
Resolución	118
Resolución de problemas	169
Retardo audio	112

S	
Salida audio HDMI	116
Salida de vídeo	117
Salida víd. por compon.	119
Saturación	116
Selec.altavoz	110
Selección de altavoz	114
Selección de entrada	124
Selección de la fuente de entrada	36
Señal de entrada	161
Sincro. labios auto.	116
SiriusXM	61, 67
Spotify	61, 69
Standby origen	117
Subwoofer	111
Surr. trasero	128
yYCC601 color	168

T	
Temporizador de Sleep	94, 102
Tonalidad	110

V	
Ver imagen	74
Ver Parámetros	35
Vídeo	115
Vista de información	119
Visualización	136
Visual.Volumen	119
Volumen	112, 119
Volumen de encendido	135
vTuner	56, 168

W	
Windows Media DRM	168
Windows Media Player	168
WMA	168

X	
x.v.Color	168

Z	
ZONE2	100, 153, 168
ZONE3	100, 153, 168

Lista de códigos preset

AVR

M Marantz 0000

Grupo de TV (1***)

A Acer	1141
Acer	1141
Admiral	1009, 1089, 1002
Aiko	1059
Aiwa	1117, 1118
Aiwa	1117
Aiwa	1118
Akai	1001
Amtron	1023
Anam	1113
Anam National	1023, 1069, 1092
AOC	1003, 1049, 1024, 1127
Audiovox	1023
B Bell & Howell	1009, 1025
Benq	1142
Benq	1104, 1142
Broksonic	1097, 1098, 1113, 1003
Broksonic	1098
Broksonic	1097
C Celebrity	1001
Citizen	1003, 1023, 1059, 1063, 1026, 1013
Colortyme	1003, 1043
Contec/Cony	1045, 1047, 1023, 1113
Craig	1023, 1113, 1020, 1022
Crown	1023, 1067
Curtis Mathes	1003, 1110, 1025, 1062, 1026, 1103, 1013
D Daewoo	1003, 1059, 1024, 1084, 1101, 1013, 1035, 1036
Daewoo	1101
Daytron	1003, 1013, 1016
Dimensia	1110, 1103
Dumont	1010, 1003, 1153
E Electroband	1001
Electrohome	1003, 1133, 1001, 1069
Emerson	1003, 1020, 1044, 1038, 1045, 1048, 1055, 1023, 1025, 1061, 1022, 1094, 1096, 1099, 1013, 1113, 1101, 1015, 1021
Envision	1003
F Fisher	1051, 1025, 1091, 1160
Fujitsu	1124, 1125
Fujitsu	1038, 1155
Funai	1038, 1023, 1113
G Gateway	1150

GE	1110, 1003, 1085, 1046, 1054, 1133, 1018, 1069, 1022, 1103, 1113, 1136, 1153
Goldstar	1045, 1024, 1112, 1080, 1100, 1013, 1003, 1030, 1154
H Hallmark	1003
Hisense	1116
Hitachi	1041, 1003, 1045, 1047, 1032, 1065, 1068, 1088, 1082, 1037, 1094, 1031, 1159
Hitachi	1145, 1139, 1012
Hitachi	1139, 1140
I Infinity	1067
J Janeil	1134
JBL	1067
JC Penney	1003, 1046, 1047, 1054, 1133, 1110, 1019, 1112, 1024, 1063, 1018, 1026, 1083, 1085, 1100, 1103, 1013, 1154
Jensen	1003
JVC	1045, 1047, 1050, 1060, 1065, 1028, 1029
JVC	1028
JVC	1028
K Kawasho	1003, 1001
Kenwood	1003
Kloss Novabeam	1056, 1023, 1057, 1134
KTV	1023, 1073, 1099, 1013, 1113, 1033, 1034
L LG	1024, 1030
M M.Wards	1002, 1009, 1038
Maganvox	1067
Magnavox	1003, 1052, 1053, 1056, 1057, 1063, 1081, 1067, 1106
Marantz	1000, 1003, 1122, 1067, 1031
Mitsubishi	1024
Mitsubishi	1003, 1051, 1133, 1122, 1024, 1115
Motorola	1069, 1014
N NEC	1003, 1043, 1024, 1069, 1012
NET-TV	1137
NET-TV	1150
O Orion	1020, 1096
P Panasonic	1111
Panasonic	1111
Panasonic	1111
Panasonic	1111
Panasonic	1111, 1017
Panasonic	1067, 1069, 1111
Panasonic	1111

Panasonic	1111
Panasonic	1111
Panasonic	1111
Panasonic	1111
Panasonic	1095, 1111
Philips	1003, 1045, 1052, 1054, 1056, 1057, 1058, 1063, 1069, 1067, 1011
Philips Magnavox	1106, 1067
Philips Magnavox	1106
Pioneer	1003, 1018, 1070, 1071, 1037, 1094
Pioneer	1145
Pioneer	1147
Pioneer	1149
Plasmsync	1135
Portland	1003, 1059, 1024, 1013
Price Club	1026
Prism	1018
Proscan	1110, 1085, 1103, 1004, 1005, 1006, 1007, 1008
Proscan	1110
Proton	1003, 1045
Q Quasar	1069, 1073, 1111, 1010, 1153
R Radio Shack	1025, 1103, 1113, 1024
Radio Shack/Realistic	1003, 1045, 1023, 1110, 1025, 1015, 1100, 1013
RCA	1110, 1003, 1049, 1024, 1069, 1075, 1079, 1085, 1087, 1088, 1093, 1094, 1101, 1103, 1085, 1113, 1004, 1005, 1006, 1007, 1008
RCA	1110
RCA	1153
RCA	1110
RCA	1014
Realistic	1025, 1103
Runco	1010, 1153
S Sampo	1150
Sampo	1150
Samsung	1003, 1045, 1024, 1062, 1026, 1078, 1083, 1090, 1100, 1013, 1105, 1040
Samsung	1105, 1114, 1157, 1090
Samsung	1120, 1121, 1105
Samsung	1148
Samsung	1146
Sansui	1119
Sanyo	1003, 1051, 1025, 1072, 1077, 1091, 1156, 1157, 1158

Sharp	1003, 1045, 1055, 1015, 1064, 1066, 1076, 1089, 1013, 1014
Sharp	1014
Sharp	1123, 1014
Signature	1009
Sony	1001, 1102
Sony	1001
Sony	1001
Sony	1001
Sony	1108
Soundesign	1003, 1038, 1023, 1063, 1113
Starlite	1023
Supre-Macy	1134
Sylvania	1151
Sylvania	1003, 1042, 1052, 1053, 1063, 1056, 1057, 1067, 1089, 1151, 1039
Sylvania	1089
Symphonic	1044, 1023, 1039
T Tandy	1014
Tatung	1069
Technics	1018
Techwood	1003, 1018
Teknika	1003, 1009, 1038, 1045, 1047, 1063, 1023, 1059, 1024, 1063, 1026, 1111, 1013, 1113
Telecaption	1074
Toshiba	1042, 1025, 1074, 1026, 1098, 1003, 1107, 1019
Toshiba	1136
Toshiba	1111, 1135
Toshiba	1135
Toshiba	1019
Toshiba	1098
Toshiba	1107
Totevision	1013
U Universal	1046, 1054
V Video Concepts	1113
Viewsonic	1130, 1128, 1006, 1131, 1129, 1109, 1143, 1150, 1022
Viewsonic	1150, 1145
Viewsonic	1138
Wards	1003, 1009, 1044, 1038, 1046, 1052, 1054, 1056, 1110, 1057, 1024, 1015, 1067, 1086, 1103
White Westinghouse	1101, 1001
Y Yamaha	1003, 1024
Z Zenith	1010, 1153
Zenith	1132
Zenith	1010, 1153

Zenith	1010, 1153
Zenith	1010, 1153
Zenith	1010, 1003, 1009, 1144, 1153

Grupo de DVD (2***)

A Aiwa	2036
Aiwa	2037
Apex	2017, 2034, 2018, 2019, 2021, 2012
B Bluray	2064
BOSE	2038, 2039, 2063
D Denon	2047, 2048
F Funai	2049
G GE	2020, 2029, 2033, 2009
H Harman Kardon	2061
Hitachi	2031, 2012, 2008
Hitachi	2031
J JVC	2006, 2010, 2040, 2041, 2042, 2043
JVC	2042
JVC	2043
K Kenwood	2054, 2053
Koss	2058
M Magnavox	2023, 2025, 2011, 2007
Marantz	2000, 2025, 2065
Mitsubishi	2011, 2015
O Onkyo	2062
Onkyo	2062
Oritron	2030, 2009
P Panasonic	2003, 2015, 2016
Panasonic	2055
Philips	2007, 2011
Philips	2058
Pioneer	2002, 2014
Pioneer	2056
Proscan	2020, 2032, 2009
R RCA	2020, 2005, 2009, 2035
RCA	2057
S Sampo	2041
Samsung	2008, 2022, 2024, 2027, 2012
Samsung	2022
Samsung	2027
Sanyo	2050, 2052
Sanyo	2052
Sharp	2044, 2045
Sherwood	2051
Sony	2001, 2013
Sony	2059

T	Toshiba	2004, 2026, 2028, 2008
	Toshiba	2028
	Toshiba	2026
Y	Yamaha	2046
	Yamaha	2060
Z	Zenith	2010
	Zenith	2010

Grupo de CD (3***)

A	AIWA	3001, 3002, 3003
	AKAI	3004, 3005, 3006
	AUDIO	3007
	AUDIO LABS	3008
C	CALIFORNIA	3008
	CARVER	3010, 3011, 3009
	CASIO	3012, 3020
	CURTIS	3020, 3012
D	DENON	3013
E	EMERSON	3014
F	FISHER	3011, 3015, 3016, 3017, 3018
G	GE	3019
	GENEXXA	3014, 3021, 3020
H	HARMON	3022, 3023, 3051
	HITACHI	3020
I	INKEL	3024
J	JC PENNEY	3012, 3020, 3025
	JVC	3026, 3027
K	KARDON	3022, 3051, 3023
	KENWOOD	3028, 3029, 3030, 3031, 3032, 3033
	KRELL	3010
L	LUXMAN	3035, 3036, 3037, 3038
	LX I	3012, 3020, 3014
M	MAGNAVOX	3010, 3039, 3040
	MARANTZ	3000, 3010, 3041, 3042, 3043
	MATHES	3012, 3020
	MCS	3012, 3020
	MGA	3023
	MISSION	3010
	MITSUBISHI	3023, 3044
N	NAD	3034, 3045
	NAKAMICHI	3046, 3047, 3048
	NEC MCS	3025
	NIKKO	3007, 3016
O	ONKYO	3049, 3050, 3051, 3052, 3055, 3102, 3103
	OPTIMUS	3011, 3014, 3020, 3028, 3053, 3054, 3056, 3057, 3058, 3059
P	PANASONIC	3008, 3060, 3061
	PHILIPS	3009, 3010, 3010, 3040

	PIONEER	3020, 3021, 3062, 3063, 3064
Q	QUASAR	3008
R	RCA	3011, 3014, 3065, 3066, 3067, 3068, 3069
	REALISTIC	3011, 3014, 3020, 3042, 3054, 3057
	ROTEL	3010
	RS ORIGINAL	3070
S	SAE	3010, 3083
	SAMSUNG	3071
	SANSUI	3014, 3068, 3072, 3073
	SANYO	3011, 3018, 3074, 3075, 3076
	SCOTT	3014
	SEARS	3012, 3014, 3020, 3028, 3042
	SHARP	3028, 3042, 3077
	SHERWOOD	3042, 3056, 3070, 3078, 3024
	SHURE	3025
	SONY	3039, 3079, 3080, 3081, 3082, 3097, 3098, 3099, 3100, 3101
	SYLVANIA	3010
	SYMPHONIC	3083
T	TEAC	3016, 3042, 3057, 3083, 3084, 3085, 3086
	TECHNICA	3007, 3008, 3061, 3087, 3088
	THETA DIGITAL	3040
	TOSHIBA	3045
V	VICTOR	3026
Y	YAMAHA	3007, 3089, 3090, 3091, 3092
Z	ZENITH	3016, 3093, 3094, 3095, 3096

Grupo de CBL/SAT (4***)

A	Alphastar	4027
	Amstrad	4046, 4047, 4050
	Apple TV	4068
	Atsky	4048
B	BSkyB	4021, 4045, 4046
C	Chaparral	4039
D	Direct Tv	4001, 4016, 4044
	DISH Network	4030
	Drake	4026
E	Echostar	4007, 4017, 4018, 4019, 4020, 4062, 4063, 4064
	Eurosky	4056, 4047
	Express Vu	4017
F	Foxtel	4051
	Freesat	4056
	Fujitsu	4025
G	GE	4002, 4008, 4009
	General Instruments	4036, 4037

	Gradiente	4044, 4057
H	Hitachi	4001, 4015
	Hughes Network	4001, 4016
	Humax	4049, 4050, 4051, 4052, 4053
J	Janeil	4025
	JVC	4017
L	LG Smart TV	4069
M	Marantz	4000
	Mitsubishi	4001
N	NETGEAR Neo TV	4072
	Nokia	4058, 4059, 4060, 4061
O	Optima	4048
P	Panasonic	4004, 4010
	Philips	4031, 4044, 4057
	Philips	4035
	Proscan	4002, 4008, 4009, 4011
R	Radio Shack	4036, 4037
	RCA	4002, 4008, 4009
	RCA	4029
	Realistic	4040
	Roku XDS	4073
	Rural Cable	4036
S	Samsung	4022, 4027, 4042, 4043, 4054, 4055, 4050
	Schneider	4041, 4043
	SKY	4044, 4045, 4057
	Skyplus	4048
	Skysat	4041, 4047, 4056
	Sony	4003, 4012, 4014, 4065, 4066, 4067
	Sony	4014, 4070
	Star Choice	4032
	Star Trak	4024
	STS	4038
	SuperDish	4028
T	Teac	4049
	Thomson	4046, 4056
	Toshiba	4001, 4034
U	Universum	4056
	Uniden	4005, 4006, 4013
V	Video Pall	4025
W	Western Digital WD TV	4071
Z	Zenith	4033, 4025
	Zenith	4023

Grupo de BD (5***)

D	Denon	5034, 5035, 5036
H	Hitachi	5031, 5032, 5033
I	Integra	5013
		5014, 5015, 5017, 5018, 5019, 5020
J	JVC	

L	LG	5010, 5011
M	Marantz	5000, 5026, 5027
	Mitsubishi	5024, 5025
O	Onkyo	5013
P	Panasonic	5001, 5002, 5003
	Philips	5004
	Pioneer	5005
R	RCA	5012
S	Samsung	5005
	Sharp	5028, 5029, 5030
	Sony	5007, 5008, 5009, 5016
T	Toshiba	5012
Y	Yamaha	5021, 5022, 5023

Licencia

En esta sección se describe la licencia de software utilizada para esta unidad. Para conservar el contenido correcto, se utiliza el original (en inglés).

□ Boost

<http://www.boost.org/>

Boost Software License - Version 1.0 - August 17th, 2003

Permission is hereby granted, free of charge, to any person or organization obtaining a copy of the software and accompanying documentation covered by this license (the "Software") to use, reproduce, display, distribute, execute, and transmit the Software, and to prepare derivative works of the Software, and to permit third-parties to whom the Software is furnished to do so, all subject to the following:

The copyright notices in the Software and this entire statement, including the above license grant, this restriction and the following disclaimer, must be included in all copies of the Software, in whole or in part, and all derivative works of the Software, unless such copies or derivative works are solely in the form of machine-executable object code generated by a source language processor.

THE SOFTWARE IS PROVIDED "AS IS", WITHOUT WARRANTY OF ANY KIND, EXPRESS OR IMPLIED, INCLUDING BUT NOT LIMITED TO THE WARRANTIES OF MERCHANTABILITY, FITNESS FOR A PARTICULAR PURPOSE, TITLE AND NON-INFRINGEMENT. IN NO EVENT SHALL THE COPYRIGHT HOLDERS OR ANYONE DISTRIBUTING THE SOFTWARE BE LIABLE FOR ANY DAMAGES OR OTHER LIABILITY, WHETHER IN CONTRACT, TORT OR OTHERWISE, ARISING FROM, OUT OF OR IN CONNECTION WITH THE SOFTWARE OR THE USE OR OTHER DEALINGS IN THE SOFTWARE.

□ Expat

<http://www.jclark.com/xml/expat.html>

Expat License. Copyright (c) 1998, 1999, 2000 Thai Open Source Software Center Ltd

Permission is hereby granted, free of charge, to any person obtaining a copy of this software and associated documentation files (the "Software"), to deal in the Software without restriction, including without limitation the rights to use, copy, modify, merge, publish, distribute, sublicense, and/or sell copies of the Software, and to permit persons to whom the Software is furnished to do so, subject to the following conditions:

The above copyright notice and this permission notice shall be included in all copies or substantial portions of the Software.

THE SOFTWARE IS PROVIDED "AS IS", WITHOUT WARRANTY OF ANY KIND, EXPRESS OR IMPLIED, INCLUDING BUT NOT LIMITED TO THE WARRANTIES OF MERCHANTABILITY, FITNESS FOR A PARTICULAR PURPOSE AND NON-INFRINGEMENT. IN NO EVENT SHALL THE AUTHORS OR COPYRIGHT HOLDERS BE LIABLE FOR ANY CLAIM, DAMAGES OR OTHER LIABILITY, WHETHER IN AN ACTION OF CONTRACT, TORT OR OTHERWISE, ARISING FROM, OUT OF OR IN CONNECTION WITH THE SOFTWARE OR THE USE OR OTHER DEALINGS IN THE SOFTWARE.

□ FastDelegate

<http://www.codeproject.com/KB/cpp/FastDelegate.aspx>

THE WORK (AS DEFINED BELOW) IS PROVIDED UNDER THE TERMS OF THIS CODE PROJECT OPEN LICENSE ("LICENSE"). THE WORK IS PROTECTED BY COPYRIGHT AND/OR OTHER APPLICABLE LAW. ANY USE OF THE WORK OTHER THAN AS AUTHORIZED UNDER THIS LICENSE OR COPYRIGHT LAW IS PROHIBITED.

BY EXERCISING ANY RIGHTS TO THE WORK PROVIDED HEREIN, YOU ACCEPT AND AGREE TO BE BOUND BY THE TERMS OF THIS LICENSE. THE AUTHOR GRANTS YOU THE RIGHTS CONTAINED HEREIN IN CONSIDERATION OF YOUR ACCEPTANCE OF SUCH TERMS AND CONDITIONS. IF YOU DO NOT AGREE TO ACCEPT AND BE BOUND BY THE TERMS OF THIS LICENSE, YOU CANNOT MAKE ANY USE OF THE WORK.

1. Definitions.

- a. "Articles" means, collectively, all articles written by Author which describes how the Source Code and Executable Files for the Work may be used by a user.
 - b. "Author" means the individual or entity that offers the Work under the terms of this License.
 - c. "Derivative Work" means a work based upon the Work or upon the Work and other pre-existing works.
 - d. "Executable Files" refer to the executables, binary files, configuration and any required data files included in the Work.
 - e. "Publisher" means the provider of the website, magazine, CD-ROM, DVD or other medium from or by which the Work is obtained by You.
 - f. "Source Code" refers to the collection of source code and configuration files used to create the Executable Files.
 - g. "Standard Version" refers to such a Work if it has not been modified, or has been modified in accordance with the consent of the Author, such consent being in the full discretion of the Author.
 - h. "Work" refers to the collection of files distributed by the Publisher, including the Source Code, Executable Files, binaries, data files, documentation, whitepapers and the Articles.
 - i. "You" is you, an individual or entity wishing to use the Work and exercise your rights under this License.
2. Fair Use/Fair Use Rights. Nothing in this License is intended to reduce, limit, or restrict any rights arising from fair use, fair dealing, first sale or other limitations on the exclusive rights of the copyright owner under copyright law or other applicable laws.

3. License Grant. Subject to the terms and conditions of this License, the Author hereby grants You a worldwide, royalty-free, non-exclusive, perpetual (for the duration of the applicable copyright) license to exercise the rights in the Work as stated below:

- a. You may use the standard version of the Source Code or Executable Files in Your own applications.
- b. You may apply bug fixes, portability fixes and other modifications obtained from the Public Domain or from the Author. A Work modified in such a way shall still be considered the standard version and will be subject to this License.
- c. You may otherwise modify Your copy of this Work (excluding the Articles) in any way to create a Derivative Work, provided that You insert a prominent notice in each changed file stating how, when and where You changed that file.
- d. You may distribute the standard version of the Executable Files and Source Code or Derivative Work in aggregate with other (possibly commercial) programs as part of a larger (possibly commercial) software distribution.
- e. The Articles discussing the Work published in any form by the author may not be distributed or republished without the Author's consent. The author retains copyright to any such Articles. You may use the Executable Files and Source Code pursuant to this License but you may not repost or republish or otherwise distribute or make available the Articles, without the prior written consent of the Author.

Any subroutines or modules supplied by You and linked into the Source Code or Executable Files this Work shall not be considered part of this Work and will not be subject to the terms of this License.

4. Patent License. Subject to the terms and conditions of this License, each Author hereby grants to You a perpetual, worldwide, non-exclusive, no-charge, royalty-free, irrevocable (except as stated in this section) patent license to make, have made, use, import, and otherwise transfer the Work.
5. Restrictions. The license granted in Section 3 above is expressly made subject to and limited by the following restrictions:
 - a. You agree not to remove any of the original copyright, patent, trademark, and attribution notices and associated disclaimers that may appear in the Source Code or Executable Files.
 - b. You agree not to advertise or in any way imply that this Work is a product of Your own.
 - c. The name of the Author may not be used to endorse or promote products derived from the Work without the prior written consent of the Author.
 - d. You agree not to sell, lease, or rent any part of the Work. This does not restrict you from including the Work or any part of the Work inside a larger software distribution that itself is being sold. The Work by itself, though, cannot be sold, leased or rented.

- e. You may distribute the Executable Files and Source Code only under the terms of this License, and You must include a copy of, or the Uniform Resource Identifier for, this License with every copy of the Executable Files or Source Code You distribute and ensure that anyone receiving such Executable Files and Source Code agrees that the terms of this License apply to such Executable Files and/or Source Code. You may not offer or impose any terms on the Work that alter or restrict the terms of this License or the recipients' exercise of the rights granted hereunder. You may not sublicense the Work. You must keep intact all notices that refer to this License and to the disclaimer of warranties. You may not distribute the Executable Files or Source Code with any technological measures that control access or use of the Work in a manner inconsistent with the terms of this License.
- f. You agree not to use the Work for illegal, immoral or improper purposes, or on pages containing illegal, immoral or improper material. The Work is subject to applicable export laws. You agree to comply with all such laws and regulations that may apply to the Work after Your receipt of the Work.
6. Representations, Warranties and Disclaimer. THIS WORK IS PROVIDED "AS IS", "WHERE IS" AND "AS AVAILABLE", WITHOUT ANY EXPRESS OR IMPLIED WARRANTIES OR CONDITIONS OR GUARANTEES. YOU, THE USER, ASSUME ALL RISK IN ITS USE, INCLUDING COPYRIGHT INFRINGEMENT, PATENT INFRINGEMENT, SUITABILITY, ETC. AUTHOR EXPRESSLY DISCLAIMS ALL EXPRESS, IMPLIED OR STATUTORY WARRANTIES OR CONDITIONS, INCLUDING WITHOUT LIMITATION, WARRANTIES OR CONDITIONS OF MERCHANTABILITY, MERCHANTABLE QUALITY OR FITNESS FOR A PARTICULAR PURPOSE, OR ANY WARRANTY OF TITLE OR NON-INFRINGEMENT, OR THAT THE WORK (OR ANY PORTION THEREOF) IS CORRECT, USEFUL, BUG-FREE OR FREE OF VIRUSES. YOU MUST PASS THIS DISCLAIMER ON WHENEVER YOU DISTRIBUTE THE WORK OR DERIVATIVE WORKS.
7. Indemnity. You agree to defend, indemnify and hold harmless the Author and the Publisher from and against any claims, suits, losses, damages, liabilities, costs, and expenses (including reasonable legal or attorneys' fees) resulting from or relating to any use of the Work by You.
8. Limitation on Liability. EXCEPT TO THE EXTENT REQUIRED BY APPLICABLE LAW, IN NO EVENT WILL THE AUTHOR OR THE PUBLISHER BE LIABLE TO YOU ON ANY LEGAL THEORY FOR ANY SPECIAL, INCIDENTAL, CONSEQUENTIAL, PUNITIVE OR EXEMPLARY DAMAGES ARISING OUT OF THIS LICENSE OR THE USE OF THE WORK OR OTHERWISE, EVEN IF THE AUTHOR OR THE PUBLISHER HAS BEEN ADVISED OF THE POSSIBILITY OF SUCH DAMAGES.

9. Termination.
- This License and the rights granted hereunder will terminate automatically upon any breach by You of any term of this License. Individuals or entities who have received Derivative Works from You under this License, however, will not have their licenses terminated provided such individuals or entities remain in full compliance with those licenses. Sections 1, 2, 6, 7, 8, 9, 10 and 11 will survive any termination of this License.
 - If You bring a copyright, trademark, patent or any other infringement claim against any contributor over infringements You claim are made by the Work, your License from such contributor to the Work ends automatically.
 - Subject to the above terms and conditions, this License is perpetual (for the duration of the applicable copyright in the Work). Notwithstanding the above, the Author reserves the right to release the Work under different license terms or to stop distributing the Work at any time; provided, however that any such election will not serve to withdraw this License (or any other license that has been, or is required to be, granted under the terms of this License), and this License will continue in full force and effect unless terminated as stated above.
10. Publisher. The parties hereby confirm that the Publisher shall not, under any circumstances, be responsible for and shall not have any liability in respect of the subject matter of this License. The Publisher makes no warranty whatsoever in connection with the Work and shall not be liable to You or any party on any legal theory for any damages whatsoever, including without limitation any general, special, incidental or consequential damages arising in connection to this license. The Publisher reserves the right to cease making the Work available to You at any time without notice
11. Miscellaneous
- This License shall be governed by the laws of the location of the head office of the Author or if the Author is an individual, the laws of location of the principal place of residence of the Author.
 - If any provision of this License is invalid or unenforceable under applicable law, it shall not affect the validity or enforceability of the remainder of the terms of this License, and without further action by the parties to this License, such provision shall be reformed to the minimum extent necessary to make such provision valid and enforceable.
 - No term or provision of this License shall be deemed waived and no breach consented to unless such waiver or consent shall be in writing and signed by the party to be charged with such waiver or consent.
 - This License constitutes the entire agreement between the parties with respect to the Work licensed herein. There are no understandings, agreements or representations with respect to the Work not specified herein. The Author shall not be bound by any additional provisions that may appear in any communication from You. This License may not be modified without the mutual written agreement of the Author and You

libogg

<http://www.xiph.org/ogg/>

Copyright (c) 2002, Xiph.org Foundation

Redistribution and use in source and binary forms, with or without modification, are permitted provided that the following conditions are met:

- Redistributions of source code must retain the above copyright notice, this list of conditions and the following disclaimer.
- Redistributions in binary form must reproduce the above copyright notice, this list of conditions and the following disclaimer in the documentation and/or other materials provided with the distribution.
- Neither the name of the Xiph.org Foundation nor the names of its contributors may be used to endorse or promote products derived from this software without specific prior written permission.

THIS SOFTWARE IS PROVIDED BY THE COPYRIGHT HOLDERS AND CONTRIBUTORS "AS IS" AND ANY EXPRESS OR IMPLIED WARRANTIES, INCLUDING, BUT NOT LIMITED TO, THE IMPLIED WARRANTIES OF MERCHANTABILITY AND FITNESS FOR A PARTICULAR PURPOSE ARE DISCLAIMED. IN NO EVENT SHALL THE FOUNDATION OR CONTRIBUTORS BE LIABLE FOR ANY DIRECT, INDIRECT, INCIDENTAL, SPECIAL, EXEMPLARY, OR CONSEQUENTIAL DAMAGES (INCLUDING, BUT NOT LIMITED TO, PROCUREMENT OF SUBSTITUTE GOODS OR SERVICES; LOSS OF USE, DATA, OR PROFITS; OR BUSINESS INTERRUPTION) HOWEVER CAUSED AND ON ANY THEORY OF LIABILITY, WHETHER IN CONTRACT, STRICT LIABILITY, OR TORT (INCLUDING NEGLIGENCE OR OTHERWISE) ARISING IN ANY WAY OUT OF THE USE OF THIS SOFTWARE, EVEN IF ADVISED OF THE POSSIBILITY OF SUCH DAMAGE.

libvorbis

<http://www.xiph.org/vorbis/>

Copyright (c) 2002-2004 Xiph.org Foundation

Redistribution and use in source and binary forms, with or without modification, are permitted provided that the following conditions are met:

- Redistributions of source code must retain the above copyright notice, this list of conditions and the following disclaimer.
- Redistributions in binary form must reproduce the above copyright notice, this list of conditions and the following disclaimer in the documentation and/or other materials provided with the distribution.
- Neither the name of the Xiph.org Foundation nor the names of its contributors may be used to endorse or promote products derived from this software without specific prior written permission.

THIS SOFTWARE IS PROVIDED BY THE COPYRIGHT HOLDERS AND CONTRIBUTORS "AS IS" AND ANY EXPRESS OR IMPLIED WARRANTIES, INCLUDING, BUT NOT LIMITED TO, THE IMPLIED WARRANTIES OF MERCHANTABILITY AND FITNESS FOR A PARTICULAR PURPOSE ARE DISCLAIMED. IN NO EVENT SHALL THE FOUNDATION OR CONTRIBUTORS BE LIABLE FOR ANY DIRECT, INDIRECT, INCIDENTAL, SPECIAL, EXEMPLARY, OR CONSEQUENTIAL DAMAGES (INCLUDING, BUT NOT LIMITED TO, PROCUREMENT OF SUBSTITUTE GOODS OR SERVICES; LOSS OF USE, DATA, OR PROFITS; OR BUSINESS INTERRUPTION) HOWEVER CAUSED AND ON ANY THEORY OF LIABILITY, WHETHER IN CONTRACT, STRICT LIABILITY, OR TORT (INCLUDING NEGLIGENCE OR OTHERWISE) ARISING IN ANY WAY OUT OF THE USE OF THIS SOFTWARE, EVEN IF ADVISED OF THE POSSIBILITY OF SUCH DAMAGE.

Tremolo

<http://wss.co.uk/pinknoise/tremolo>

Copyright (C) 2002-2009 Xiph.org Foundation
 Copyright (C) 2009-2010 Robin Watts for Pinknoise Productions Ltd

Redistribution and use in source and binary forms, with or without modification, are permitted provided that the following conditions are met:

- Redistributions of source code must retain the above copyright notice, this list of conditions and the following disclaimer.
- Redistributions in binary form must reproduce the above copyright notice, this list of conditions and the following disclaimer in the documentation and/or other materials provided with the distribution.
- Neither the name of the Xiph.org Foundation nor the names of its contributors may be used to endorse or promote products derived from this software without specific prior written permission.

THIS SOFTWARE IS PROVIDED BY THE COPYRIGHT HOLDERS AND CONTRIBUTORS "AS IS" AND ANY EXPRESS OR IMPLIED WARRANTIES, INCLUDING, BUT NOT LIMITED TO, THE IMPLIED WARRANTIES OF MERCHANTABILITY AND FITNESS FOR A PARTICULAR PURPOSE ARE DISCLAIMED. IN NO EVENT SHALL THE FOUNDATION OR CONTRIBUTORS BE LIABLE FOR ANY DIRECT, INDIRECT, INCIDENTAL, SPECIAL, EXEMPLARY, OR CONSEQUENTIAL DAMAGES (INCLUDING, BUT NOT LIMITED TO, PROCUREMENT OF SUBSTITUTE GOODS OR SERVICES; LOSS OF USE, DATA, OR PROFITS; OR BUSINESS INTERRUPTION) HOWEVER CAUSED AND ON ANY THEORY OF LIABILITY, WHETHER IN CONTRACT, STRICT LIABILITY, OR TORT (INCLUDING NEGLIGENCE OR OTHERWISE) ARISING IN ANY WAY OUT OF THE USE OF THIS SOFTWARE, EVEN IF ADVISED OF THE POSSIBILITY OF SUCH DAMAGE.

Tremor

<http://wiki.xiph.org/index.php/Tremor>

Copyright (c) 2002, Xiph.org Foundation

Redistribution and use in source and binary forms, with or without modification, are permitted provided that the following conditions are met:

- Redistributions of source code must retain the above copyright notice, this list of conditions and the following disclaimer.
- Redistributions in binary form must reproduce the above copyright notice, this list of conditions and the following disclaimer in the documentation and/or other materials provided with the distribution.
- Neither the name of the Xiph.org Foundation nor the names of its contributors may be used to endorse or promote products derived from this software without specific prior written permission.

THIS SOFTWARE IS PROVIDED BY THE COPYRIGHT HOLDERS AND CONTRIBUTORS "AS IS" AND ANY EXPRESS OR IMPLIED WARRANTIES, INCLUDING, BUT NOT LIMITED TO, THE IMPLIED WARRANTIES OF MERCHANTABILITY AND FITNESS FOR A PARTICULAR PURPOSE ARE DISCLAIMED. IN NO EVENT SHALL THE FOUNDATION OR CONTRIBUTORS BE LIABLE FOR ANY DIRECT, INDIRECT, INCIDENTAL, SPECIAL, EXEMPLARY, OR CONSEQUENTIAL DAMAGES (INCLUDING, BUT NOT LIMITED TO, PROCUREMENT OF SUBSTITUTE GOODS OR SERVICES; LOSS OF USE, DATA, OR PROFITS; OR BUSINESS INTERRUPTION) HOWEVER CAUSED AND ON ANY THEORY OF LIABILITY, WHETHER IN CONTRACT, STRICT LIABILITY, OR TORT (INCLUDING NEGLIGENCE OR OTHERWISE) ARISING IN ANY WAY OUT OF THE USE OF THIS SOFTWARE, EVEN IF ADVISED OF THE POSSIBILITY OF SUCH DAMAGE.

Mersenne Twister

<http://www.math.sci.hiroshima-u.ac.jp/~m-mat/MT/MT2002/CODES/mt19937ar.c>

Copyright (C) 1997 - 2002, Makoto Matsumoto and Takuji Nishimura,
 All rights reserved.

Redistribution and use in source and binary forms, with or without modification, are permitted provided that the following conditions are met:

1. Redistributions of source code must retain the above copyright notice, this list of conditions and the following disclaimer.
2. Redistributions in binary form must reproduce the above copyright notice, this list of conditions and the following disclaimer in the documentation and/or other materials provided with the distribution.

- The names of its contributors may not be used to endorse or promote products derived from this software without specific prior written permission.

THIS SOFTWARE IS PROVIDED BY THE COPYRIGHT HOLDERS AND CONTRIBUTORS "AS IS" AND ANY EXPRESS OR IMPLIED WARRANTIES, INCLUDING, BUT NOT LIMITED TO, THE IMPLIED WARRANTIES OF MERCHANTABILITY AND FITNESS FOR A PARTICULAR PURPOSE ARE DISCLAIMED. IN NO EVENT SHALL THE COPYRIGHT OWNER OR CONTRIBUTORS BE LIABLE FOR ANY DIRECT, INDIRECT, INCIDENTAL, SPECIAL, EXEMPLARY, OR CONSEQUENTIAL DAMAGES (INCLUDING, BUT NOT LIMITED TO, PROCUREMENT OF SUBSTITUTE GOODS OR SERVICES; LOSS OF USE, DATA, OR PROFITS; OR BUSINESS INTERRUPTION) HOWEVER CAUSED AND ON ANY THEORY OF LIABILITY, WHETHER IN CONTRACT, STRICT LIABILITY, OR TORT (INCLUDING NEGLIGENCE OR OTHERWISE) ARISING IN ANY WAY OUT OF THE USE OF THIS SOFTWARE, EVEN IF ADVISED OF THE POSSIBILITY OF SUCH DAMAGE.

zlib

<http://www.zlib.net/>

zlib.h – interface of the 'zlib' general purpose compression library version 1.2.3, July 18th, 2005

Copyright (C) 1995-2004 Jean-loup Gailly and Mark Adler

This software is provided 'as-is', without any express or implied warranty. In no event will the authors be held liable for any damages arising from the use of this software.

Permission is granted to anyone to use this software for any purpose, including commercial applications, and to alter it and redistribute it freely, subject to the following restrictions:

- The origin of this software must not be misrepresented; you must not claim that you wrote the original software. If you use this software in a product, an acknowledgment in the product documentation would be appreciated but is not required.
- Altered source versions must be plainly marked as such, and must not be misrepresented as being the original software.
- This notice may not be removed or altered from any source distribution.

Jean-loup Gailly jloup@gzip.org, Mark Adler madler@alumni.caltech.edu

cURL

<http://curl.haxx.se>

COPYRIGHT AND PERMISSION NOTICE

Copyright (c) 1996 - 2011, Daniel Stenberg, <daniel@haxx.se>.

All rights reserved.

Permission to use, copy, modify, and distribute this software for any purpose with or without fee is hereby granted, provided that the above copyright notice and this permission notice appear in all copies.

THE SOFTWARE IS PROVIDED "AS IS", WITHOUT WARRANTY OF ANY KIND, EXPRESS OR IMPLIED, INCLUDING BUT NOT LIMITED TO THE WARRANTIES OF MERCHANTABILITY, FITNESS FOR A PARTICULAR PURPOSE AND NONINFRINGEMENT OF THIRD PARTY RIGHTS. IN NO EVENT SHALL THE AUTHORS OR COPYRIGHT HOLDERS BE LIABLE FOR ANY CLAIM, DAMAGES OR OTHER LIABILITY, WHETHER IN AN ACTION OF CONTRACT, TORT OR OTHERWISE, ARISING FROM, OUT OF OR IN CONNECTION WITH THE SOFTWARE OR THE USE OR OTHER DEALINGS IN THE SOFTWARE.

Except as contained in this notice, the name of a copyright holder shall not be used in advertising or otherwise to promote the sale, use or other dealings in this Software without prior written authorization of the copyright holder.

c-ares

<http://c-ares.haxx.se>

Copyright 1998 by the Massachusetts Institute of Technology.

Permission to use, copy, modify, and distribute this software and its documentation for any purpose and without fee is hereby granted, provided that the above copyright notice appear in all copies and that both that copyright notice and this permission notice appear in supporting documentation, and that the name of M.I.T. not be used in advertising or publicity pertaining to distribution of the software without specific, written prior permission. M.I.T. makes no representations about the suitability of this software for any purpose. It is provided "as is" without express or implied warranty.

Información de licencia para el software utilizado en la unidad

Acerca de la licencia GPL (Licencia Pública General de GNU), LGPL (Licencia Pública General Menor de GNU)

Este producto utiliza software GPL/LGPL y software desarrollado por otras empresas.

Una vez adquirido este producto, puede obtener, modificar o distribuir el código fuente del software GPL/LGPL que se utiliza en el producto.

marantz proporciona el código fuente basándose en las licencias GPL y LGPL al coste real si lo solicita al centro de servicio al cliente. Sin embargo, tenga en cuenta que no ofrecemos garantías en relación con el código fuente. También debe comprender que no ofrecemos asistencia para el contenido del código fuente.

Dimensions

Unidad: pulg. (mm)

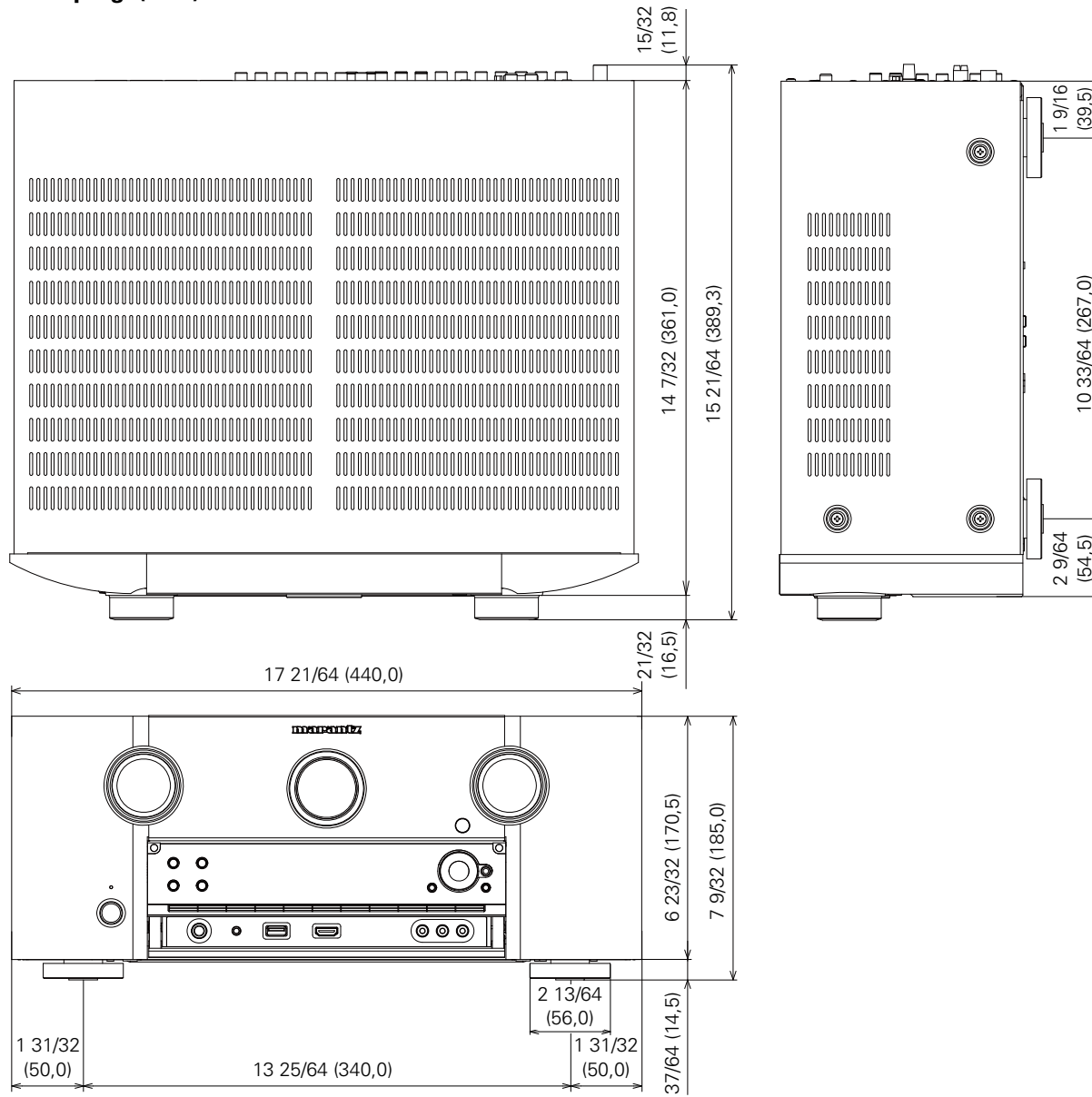

Peso : 21 lbs 9 oz (9,8 kg)

www.marantz.com

You can find your nearest authorized distributor or dealer on our website.

marantz[®] is a registered trademark.