



marantz[®]

Super Audio CD player

SA8004

User Guide

SAFETY PRECAUTIONS



CAUTION
RISK OF ELECTRIC SHOCK
DO NOT OPEN



CAUTION:
TO REDUCE THE RISK OF ELECTRIC SHOCK, DO NOT REMOVE COVER (OR BACK). NO USER-SERVICEABLE PARTS INSIDE. REFER SERVICING TO QUALIFIED SERVICE PERSONNEL.

The lightning flash with arrowhead symbol, within an equilateral triangle, is intended to alert the user to the presence of uninsulated "dangerous voltage" within the product's enclosure that may be of sufficient magnitude to constitute a risk of electric shock to persons.

The exclamation point within an equilateral triangle is intended to alert the user to the presence of important operating and maintenance (servicing) instructions in the literature accompanying the appliance.

WARNING:
TO REDUCE THE RISK OF FIRE OR ELECTRIC SHOCK, DO NOT EXPOSE THIS APPLIANCE TO RAIN OR MOISTURE.

CAUTION:
USE OF CONTROLS OR ADJUSTMENTS OR PERFORMANCE OF PROCEDURES OTHER THAN THOSE SPECIFIED HEREIN MAY RESULT IN HAZARDOUS RADIATION EXPOSURE. THIS PRODUCT SHOULD NOT BE ADJUSTED OR REPAIRED BY ANYONE EXCEPT PROPERLY QUALIFIED SERVICE PERSONNEL.

Laser Class (IEC 60825-1:2001)

CLASS 1 LASER PRODUCT
LUOKAN 1 LASERLAITE
KLASS 1 LASERAPPARAT

IMPORTANT SAFETY INSTRUCTIONS

- Read these instructions.
- Keep these instructions.
- Heed all warnings.
- Follow all instructions.
- Do not use this apparatus near water.
- Clean only with dry cloth.
- Do not block any ventilation openings. Install in accordance with the manufacturer's instructions.
- Do not install near any heat sources such as radiators, heat registers, stoves, or other apparatus (including amplifiers) that produce heat.
- Do not defeat the safety purpose of the polarized or grounding-type plug. A polarized plug has two blades with one wider than the other. A grounding type plug has two blades and a third grounding prong. The wide blade or the third prong are provided for your safety. If the provided plug does not fit into your outlet, consult an electrician for replacement of the obsolete outlet.
- Protect the power cord from being walked on or pinched particularly at plugs, convenience receptacles, and the point where they exit from the apparatus.
- Only use attachments/accessories specified by the manufacturer.
- Use only with the cart, stand, tripod, bracket, or table specified by the manufacturer, or sold with the apparatus. When a cart is used, use caution when moving the cart/apparatus combination to avoid injury from tip-over.
- Unplug this apparatus during lightning storms or when unused for long periods of time.
- Refer all servicing to qualified service personnel. Servicing is required when the apparatus has been damaged in any way, such as power-supply cord or plug is damaged, liquid has been spilled or objects have fallen into the apparatus, the apparatus has been exposed to rain or moisture, does not operate normally, or has been dropped.
- Batteries shall not be exposed to excessive heat such as sunshine, fire or the like.



CAUTION:

To completely disconnect this product from the mains, disconnect the plug from the wall socket outlet.

The mains plug is used to completely interrupt the power supply to the unit and must be within easy access by the user.

PRECAUTION:

Pour déconnecter complètement ce produit du courant secteur, débranchez la prise de la prise murale.

La prise secteur est utilisée pour couper complètement l'alimentation de l'appareil et l'utilisateur doit pouvoir y accéder facilement.

PRECAUCIÓN:

Para desconectar completamente este producto de la alimentación eléctrica, desconecte el enchufe del enchufe de la pared.

El enchufe de la alimentación eléctrica se utiliza para interrumpir por completo el suministro de alimentación eléctrica a la unidad y debe de encontrarse en un lugar al que el usuario tenga fácil acceso.

FCC INFORMATION (For US customers)

1. COMPLIANCE INFORMATION

Product Name: Super Audio CD player

Model Number: SA8004

This product complies with Part 15 of the FCC Rules. Operation is subject to the following two conditions: (1) this product may not cause harmful interference, and (2) this product must accept any interference received, including interference that may cause undesired operation.

Marantz America, Inc.

(a D & M Holdings Company)

100 Corporate Drive,

Mahwah, NJ, 07430, U.S.A.

Tel. (630) 741-0300

2. IMPORTANT NOTICE: DO NOT MODIFY THIS PRODUCT

This product, when installed as indicated in the instructions contained in this manual, meets FCC requirements. Modification not expressly approved by Marantz may void your authority, granted by the FCC, to use the product.

3. IMPORTANT

When connecting this product to network hub or router, use only shielded STP or ScTP LAN cables which is available at retailer.

Follow all installation instructions. Failure to follow instructions could void your authority, granted by the FCC, to use the product.

4. NOTE

This product has been tested and found to comply with the limits for a Class B digital device, pursuant to Part 15 of the FCC Rules. These limits are designed to provide reasonable protection against harmful interference in a residential installation.

This product generates, uses and can radiate radio frequency energy and, if not installed and used in accordance with the instructions, may cause harmful interference to radio communications. However, there is no guarantee that interference will not occur in a particular installation. If this product does cause harmful interference to radio or television reception, which can be determined by turning the product OFF and ON, the user is encouraged to try to correct the interference by one or more of the following measures:

- Reorient or relocate the receiving antenna.
- Increase the separation between the equipment and receiver.
- Connect the product into an outlet on a circuit different from that to which the receiver is connected.
- Consult the local retailer authorized to distribute this type of product or an experienced radio/TV technician for help.

For Canadian customers:

This Class B digital apparatus complies with Canadian ICES-003.

Cet appareil numérique de la classe B est conforme à la norme NMB-003 du Canada.

☐ NOTES ON USE / OBSERVATIONS RELATIVES A L'UTILISATION / NOTAS SOBRE EL USO

WARNINGS	AVERTISSEMENTS	ADVERTENCIAS
<ul style="list-style-type: none"> • Avoid high temperatures. Allow for sufficient heat dispersion when installed in a rack. • Handle the power cord carefully. Hold the plug when unplugging the cord. • Keep the unit free from moisture, water, and dust. • Unplug the power cord when not using the unit for long periods of time. • Do not obstruct the ventilation holes. • Do not let foreign objects into the unit. • Do not let insecticides, benzene, and thinner come in contact with the unit. • Never disassemble or modify the unit in any way. • Ventilation should not be impeded by covering the ventilation openings with items, such as newspapers, tablecloths or curtains. • Naked flame sources such as lighted candles should not be placed on the unit. • Observe and follow local regulations regarding battery disposal. • Do not expose the unit to dripping or splashing fluids. • Do not place objects filled with liquids, such as vases, on the unit. • Do not handle the mains cord with wet hands. • When the switch is in the OFF position, the equipment is not completely switched off from MAINS. • The equipment shall be installed near the power supply so that the power supply is easily accessible. 	<ul style="list-style-type: none"> • Eviter des températures élevées. Tenir compte d'une dispersion de chaleur suffisante lors de l'installation sur une étagère. • Manipuler le cordon d'alimentation avec précaution. Tenir la prise lors du débranchement du cordon. • Protéger l'appareil contre l'humidité, l'eau et la poussière. • Débrancher le cordon d'alimentation lorsque l'appareil n'est pas utilisé pendant de longues périodes. • Ne pas obstruer les trous d'aération. • Ne pas laisser des objets étrangers dans l'appareil. • Ne pas mettre en contact des insecticides, du benzène et un diluant avec l'appareil. • Ne jamais démonter ou modifier l'appareil d'une manière ou d'une autre. • Ne pas recouvrir les orifices de ventilation avec des objets tels que des journaux, nappes ou rideaux. Cela entraverait la ventilation. • Ne jamais placer de flamme nue sur l'appareil, notamment des bougies allumées. • Veuillez à respecter les lois en vigueur lorsque vous jetez les piles usagées. • L'appareil ne doit pas être exposé à l'eau ou à l'humidité. • Ne pas poser d'objet contenant du liquide, par exemple un vase, sur l'appareil. • Ne pas manipuler le cordon d'alimentation avec les mains mouillées. • Lorsque l'interrupteur est sur la position OFF, l'appareil n'est pas complètement déconnecté du SECTEUR (MAINS). • L'appareil sera installé près de la source d'alimentation, de sorte que cette dernière soit facilement accessible. 	<ul style="list-style-type: none"> • Evite altas temperaturas. Permite la suficiente dispersión del calor cuando está instalado en la consola. • Maneje el cordón de energía con cuidado. Sostenga el enchufe cuando desconecte el cordón de energía. • Mantenga el equipo libre de humedad, agua y polvo. • Desconecte el cordón de energía cuando no utilice el equipo por mucho tiempo. • No obstruya los orificios de ventilación. • No deje objetos extraños dentro del equipo. • No permita el contacto de insecticidas, gasolina y diluyentes con el equipo. • Nunca desarme o modifique el equipo de ninguna manera. • La ventilación no debe quedar obstruida por haberse cubierto las aperturas con objetos como periódicos, manteles o cortinas. • No deberán colocarse sobre el aparato fuentes inflamables sin protección, como velas encendidas. • A la hora de deshacerse de las pilas, respete la normativa para el cuidado del medio ambiente. • No exponer el aparato al goteo o salpicaduras cuando se utilice. • No colocar sobre el aparato objetos llenos de líquido, como jarros. • No maneje el cable de alimentación con las manos mojadas. • Cuando el interruptor está en la posición OFF, el equipo no está completamente desconectado de la alimentación MAINS. • El equipo se instalará cerca de la fuente de alimentación de manera que resulte fácil acceder a ella.

☐ CAUTIONS ON INSTALLATION
PRÉCAUTIONS D'INSTALLATION
EMPLAZAMIENTO DE LA INSTALACIÓN

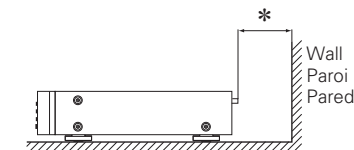
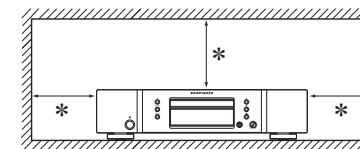

* For proper heat dispersal, do not install this unit in a confined space, such as a bookcase or similar enclosure.

- More than 0,1 m (4 in.) is recommended.
- Do not place any other equipment on this unit.

* Pour permettre la dissipation de chaleur requise, n'installez pas cette unité dans un espace confiné tel qu'une bibliothèque ou un endroit similaire.

- Une distance de plus de 0,1 m (4 po) est recommandée.
- Ne placez aucun matériel sur cet appareil.

* Para la dispersión del calor adecuadamente, no instale este equipo en un lugar confinado tal como una librería o unidad similar.

- Se recomienda dejar más de 0,1 m (4 pulg.) alrededor.
- No coloque ningún otro equipo sobre la unidad.

Primeros pasos

Gracias por haber adquirido este producto Marantz. Para asegurar un funcionamiento correcto de la unidad, lea atentamente este manual del usuario antes de usarla. Después de leerlo, guárdelo para futuras referencias.

Contents

Primeros pasos1	Operaciones básicas8	Operaciones avanzadas14
Accesorios2	Antes de utilizar el aparato8	Antes de la reproducción mediante un dispositivo de memoria USB o un iPod14
Acerca de este manual2	Comutación del modo de sonido (capa de reproducción).....8	Reproducción de archivos MP3 y WMA14
Principales prestaciones2	Apagado del aparato.....8	Formatos MP3 y WMA.....14
Precauciones al manipular3	Conmutación de la fuente de entrada9	Reproducción de archivos MP3 y WMA.....15
Discos3	Reproducción de CD9	Orden de reproducción MP3 o WMA de los archivos MP3 o WMA.....15
Discos que se pueden reproducir en este aparato.....3	Reproducción de Super Audio CD o CD.....9	Reproducción desde iPod®16
Manipulación de los discos.....3	Apagado de la pantalla.....10	Reproducción iPod®.....16
Carga de discos.....3	Cambio de la visualización de la hora.....10	Desconexión del iPod.....16
Precauciones al introducir los discos.....3	Uso de auriculares.....10	Reproducción desde un dispositivo de memoria USB17
Precauciones al manipular.....4	Reproducción continua (Repetición).....10	Formatos de memoria USB reproducibles.....17
Precauciones al guardar los discos.....4	Reproducción en orden aleatorio (Reproducción aleatoria).....10	Reproducción de archivos almacenados en dispositivos de memoria USB.....17
Limpieza de los discos.....4	Reproducción de las pistas en el orden deseado (Reproducción de programa).....11	Extracción del dispositivo de memoria USB.....18
Acerca del mando a distancia4	Búsqueda de una pista específica (Reproducción AMS).....11	Utilización como conversor analógico-digital18
Colocación de las pilas.....4	Configuración de la salida digital.....11	Conexión y reproducción desde un dispositivo digital (Coaxial/Optical).....18
Alcance del mando a distancia.....4	Conexiones avanzadas12	Conexión y reproducción desde un ordenador (USB).....18
Nombres y funciones de las piezas5	Preparativos12	Realizar ajustes de menú19
Panel delantero.....5	Cables para las conexiones.....12	Timer play (Configuración de la reproducción con temporizador).....19
Pantalla.....5	Conexiones digitales12	SA-CD (Cambio del modo de sonido).....20
Panel trasero.....6	Salida de audio digital.....12	USB Setup (Operación del dispositivo de memoria USB).....20
Mando a distancia.....6	Entrada de audio digital.....12	iPod Setup (Operación del iPod).....21
Conexiones básicas7	Conexión de un dispositivo de memoria USB/iPod13	Auto STB (Modo de espera automático).....22
Preparativos7	Conexión a un ordenador13	
Cables para las conexiones.....7	Conexión del mando a distancia14	
Conexiones analógicas7		Explicación de términos23
Conexión del cable de suministro eléctrico7		Resolución de problemas24
		Especificaciones26
		Índice alfabético26

Accesorios

Compruebe que ha recibido todas las piezas que se indican a continuación.

- ① Manual de instrucciones 1
- ② Cable de alimentación de CA
(Longitud del cable: Aprox. 6 ft (1,8 m)) 1
- ③ Cable de conexión de audio
(Longitud del cable: Aprox. 3 1/4 ft (1,0 m)) 1
- ④ Cable de conexión del mando a distancia 1
- ⑤ Mando a distancia (RC004SA) 1
- ⑥ Pilas tamaño "AAA" 2
- ⑦ Tarjeta de garantía (EE UU) 1
- ⑧ Tarjeta de garantía (Canadá) 1

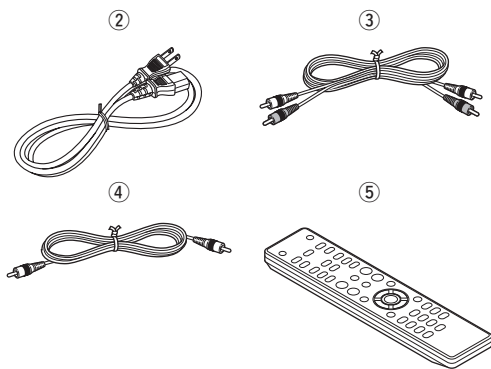

Acerca de este manual

Botones

Para realizar las operaciones que se describen en este manual se utiliza, sobre todo, el mando a distancia.

Símbolos



Este símbolo indica una página de referencia en la que se describe la información relacionada.



Este símbolo indica información adicional y consejos de uso.

NOTA

Este símbolo indica un recordatorio sobre el uso o posibles limitaciones de funcionamiento.

Ilustraciones

Tenga en cuenta que las ilustraciones de estas instrucciones pueden variar de la unidad real con propósitos de explicación.

Principales prestaciones

Transformador toroidal

Esta unidad está equipada con un transformador toroidal que genera menos vibraciones y un menor flujo de fugas magnéticas en comparación con los transformadores de potencia convencionales. Tanto los materiales como el proceso de fabricación del núcleo en forma de anillo están sujetos a un estricto control con el propósito de reducir la vibración, al tiempo que el anillo corto acoplado en el perímetro del transformador reduce el flujo de dispersión magnética.

Un condensador en bloque de gran capacitancia

En el circuito de suministro de energía se ha incorporado un condensador 3300 µF de gran capacitancia, cuidadosamente seleccionado por sus características acústicas.

Condensadores electrolíticos y condensadores de película de calidad audiofilo

Esta unidad está equipada con los mismos condensadores de película de calidad audiofilo y condensadores electrolíticos que se utilizan específicamente en modelos de gama alta.

Circuito con filtro de bajo ruido y baja distorsión y amplificador de salida a alta velocidad tipo HDAM SA2 con HDAM de tipo de entrada diferencial

Chasis de doble capa

Conectores para la salida de audio analógico mecanizados con precisión

Reproducción de discos CD-R/CD-RW

Reproducción de discos CD-R/CD-RW/CD-ROM (MP3/WMA) y audio USB (MP3/WMA/WAV/AAC)/iPod

Puede utilizarse como convertor analógico-digital

Las señales de audio digital procedentes de un dispositivo externo o un ordenador pueden convertirse y emitirse como señales analógicas a través del convertor analógico-digital de esta unidad.

Precauciones al manipular

• Antes de encender el aparato

Vuelva a comprobar que las conexiones son correctas y que los cables están en buen estado.

• Cuando vaya a viajar o si no va a estar en su domicilio durante un tiempo, no olvide desenchufar el cable de suministro eléctrico.

• Ventile suficientemente el lugar de instalación

Si se deja la unidad en una habitación llena de humo de cigarro, etc., durante largos periodos de tiempo, la superficie del lector óptico podría ensuciarse, lo que ocasionaría que no pueda leer las señales correctamente.

• Acerca de la condensación

Cuando hay grandes diferencias de temperatura entre el interior de la unidad y el entorno, se podría formar condensación (rocío) en las piezas de la unidad, lo que perjudicaría el funcionamiento de la unidad.

Si esto ocurriera, apague la unidad una o dos horas y espere a que la diferencia de temperatura se reduzca antes de volver a utilizarla.

• Precauciones en el uso de teléfonos móviles

La utilización de un móvil cerca de la unidad podría provocar ruido. Si ocurriera, aleje el teléfono móvil mientras la unidad esté en uso.

• Movimiento de la unidad

Apague la unidad y desenchufe el cable de suministro eléctrico de la red eléctrica.

Después, desconecte los cables de conexión a otras unidades del sistema, antes de moverlas

Discos

Discos que se pueden reproducir en este aparato

1 Super Audio CDs

Los Super Audio CD marcados con los logotipos indicados abajo pueden ser reproducidos en esta unidad.



SUPER AUDIO CD

2 CDs de música

Los discos marcados correctamente con el logotipo pueden reproducirse sin problemas en esta unidad.

3 CD-R/CD-RW

NOTA

• Sin embargo tenga en cuenta que los discos con formas especiales (discos en forma de corazón, discos octagonales, etc.) no se pueden reproducir.



No intente reproducirlos, puesto que podría dañarse el aparato.

• Algunos discos y algunos formatos de grabación podrían no reproducirse.

• Discos no finalizados no pueden ser reproducidos.

※ ¿Qué es la finalización de un disco?

La finalización es el proceso que hace que los discos grabados CD-R/ CD-RW puedan reproducirse en reproductores compatibles.

Manipulación de los discos



No toque la superficie de grabación.

Carga de discos

- Ponga el disco con la cara de la etiqueta hacia arriba.
- La bandeja para discos debe estar totalmente abierta antes de poner el disco.
- Ponga los discos en horizontal. Los discos de 12 cm de diámetro se colocan en la bandeja exterior (Figura 1) y los discos de 8 cm en la guía interior de la bandeja (Figura 2).

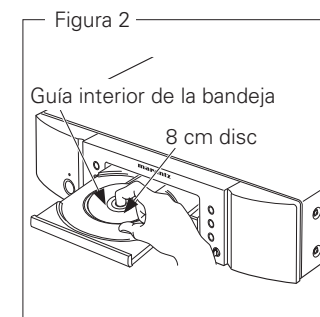
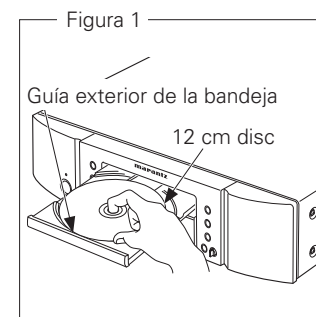

- Ponga los discos de 8 cm en la guía interior de la bandeja, sin adaptadores.

NOTA

- Si coloca un disco DVD u otros que no se pueden reproducir en esta unidad en la bandeja, la bandeja no se abre/cierra en aproximadamente 1 minuto. Cuando esto suceda, pulse ▲ después de que "Error" aparezca en pantalla.
- Si coloca un disco que contenga ficheros que no sean MP3 o WMA, "No File" aparecerá en pantalla.

Precauciones al introducir los discos

- Introduzca sólo un disco cada vez. Si pone dos o más discos simultáneamente, podría dañar la unidad y rayar los discos.
- No utilice discos con fisuras o abombados ni discos pegados con cinta adhesiva, etc.
- No introduzca discos que tengan una parte adhesiva (de las etiquetas, celofán, etc.) expuesta, ni discos con restos de que se le han despegado las etiquetas que pudieran tener. Si lo hace, los discos podrían quedarse adheridos al interior del reproductor y ocasionar daños en la unidad.

Precauciones al manipular

- No deje sus huellas ni manche los discos con ninguna sustancia.
- Tenga un especial cuidado para no rayar los discos al sacarlos de las fundas.
- No doble ni caliente los discos.
- No agrande el orificio central.
- No escriba en la cara de la etiqueta (impresa) con bolígrafos, lápices, etc., ni le pegue etiquetas nuevas a los discos.
- Es posible que se acumulen gotas de agua sobre los discos, si se llevan rápidamente de un sitio frío (el exterior, por ejemplo) a un lugar cálido. No intente secarlas con un secador de aire caliente, por ejemplo.

Precauciones al guardar los discos

- No olvide sacar los discos de la unidad después de usarlos.
- Guarde siempre los discos en sus fundas para protegerlos del polvo, arañazos, abombamientos, etc.
- No guarde discos en los siguientes sitios:
 1. Lugares expuestos a la luz directa del sol, durante mucho tiempo
 2. Lugares con polvo o humedad
 3. Lugares expuestos a altas temperaturas debido a aparatos de calefacción, etc.

Limpieza de los discos

- Si hay huellas de dedos o restos de impurezas en los discos, límpielos antes de usarlos. Las huellas y la suciedad pueden afectar a la calidad del sonido y ocasionar interrupciones en la reproducción.
- Utilice un juego de limpieza de venta en comercios o un paño suave para limpiar la superficie de los discos.

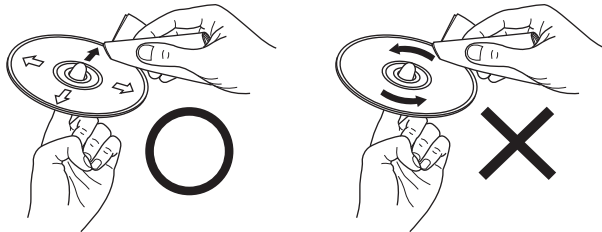

Pase suavemente un paño sobre el disco, desde el interior hacia el exterior.

No mueva el paño en movimientos circulares.

NOTA

No utilice pulverizadores para discos, ni productos antiestáticos, bencenos, disolventes ni otros productos agresivos.

Acerca del mando a distancia

Colocación de las pilas

- ① Quite la cubierta trasera del mando a distancia.
- ② Coloque dos pilas R03/AAA en el compartimiento de las pilas en la dirección indicada.

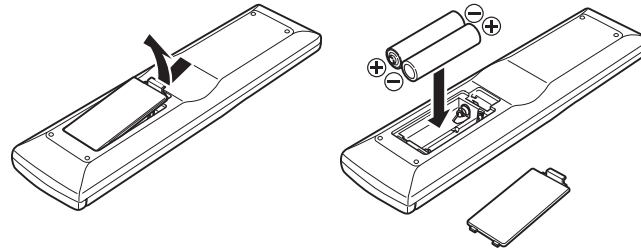

- ③ Coloque nuevamente la cubierta trasera.

NOTA

- Si el mando a distancia no funciona ni siquiera a corta distancia de la unidad, póngale pilas nuevas.
- Las pilas que se entregan sólo sirven para comprobar que la unidad funciona.
- Cuando introduzca las pilas, asegúrese de hacerlo en la posición correcta. Para ello, fíjese en las marcas “+” y “-” del compartimiento de las pilas.
- Para evitar dañar el mando a distancia y que se produzcan fugas de líquido de las pilas:
 - No mezcle pilas nuevas con viejas.
 - No utilice dos tipos de pilas diferentes.
 - No intente cargar las pilas secas.
 - No cortocircuite, desmonte ni caliente las pilas. No las tire al fuego.
 - No coloque las pilas en un lugar expuesto a la luz directa del sol o donde la temperatura sea extremadamente alta, como cerca de una calefacción.
- Si se producen fugas del líquido de las pilas, limpie cuidadosamente el líquido del interior del compartimiento de las pilas y ponga pilas nuevas.
- Retire las pilas del mando a distancia si no se va a usar durante mucho tiempo.
- Las pilas usadas deben desecharse de acuerdo a las regulaciones locales concernientes al desecho de pilas.

Alcance del mando a distancia

Para usar el mando a distancia, diríjalo hacia el sensor situado en la unidad.

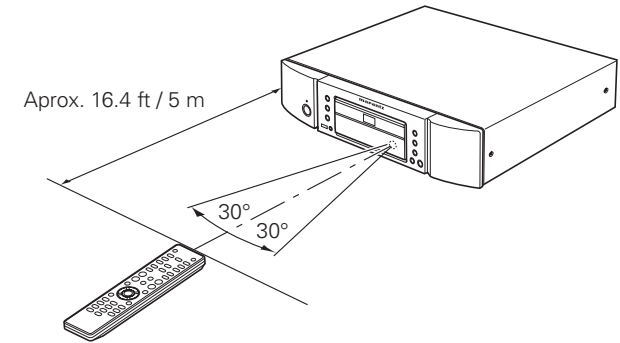

NOTA

Es posible que la unidad o el mando a distancia no funcionen correctamente si se deja el sensor del mando a distancia expuesto a la luz directa del sol, una luz artificial intensa, de un fluorescente con inversor o luz infrarroja.

Nombres y funciones de las piezas

Para obtener información sobre los botones que no se explican aquí, vaya a la página que se indica entre paréntesis ().

Panel delantero

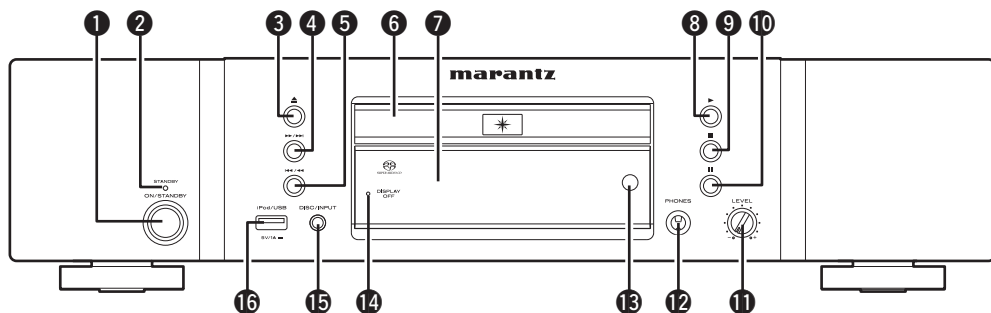

- 1** Interruptor de funcionamiento (ON/STANDBY) (8)
- 2** Indicador de alimentación (STANDBY) (8)
La luz indica el estado de funcionamiento del reproductor de CD como sigue:
• Encendido Apagar
• En espera Rojo
- 3** Botón de apertura y cierre de la bandeja de discos (▲) (9)
- 4** Botón de avance rápido/salto hacia adelante (▶▶, ▶▶▶) (9)
- 5** Botón de retroceso rápido/salto de retroceso (◀◀, ◀◀◀) (9)
- 6** Bandeja de discos (9)
- 7** Pantalla (5)
- 8** Botón de reproducción (▶) (9)
- 9** Botón de selección de parada (■) (9)
- 10** Botón de pausa (⏸) (9)
- 11** Perilla de control del volumen de los auriculares (LEVEL) (10)
- 12** Toma de auriculares (PHONES) (10)
- 13** Sensor de mando a distancia (4)
- 14** Indicador DISPLAY OFF (10)
- 15** Botón DISC/INPUT (9)
- 16** Puerto USB (iPod/USB) (13)

Pantalla

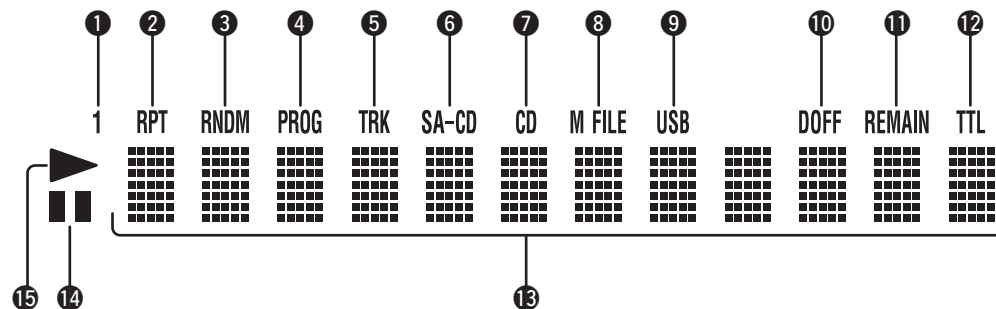

- 1** Indicador 1 (repetición de 1 pista)
Se ilumina durante la reproducción repetida de una pista.
- 2** Indicador RPT (repetición)
Se ilumina durante la reproducción repetida.
- 3** Indicador RNDM (reproducción aleatoria)
Se ilumina durante la reproducción aleatoria.
- 4** Indicador PROG (programa)
Se ilumina durante la reproducción programada.
- 5** Indicador TRK (pista)
Se ilumina encima de la indicación del número de pista que se esté reproduciendo.
- 6** Indicador SA-CD
Indica el tipo de disco introducido en la bandeja portadisco (Super Audio CD).
- 7** Indicador CD
Indica el tipo de disco introducido en la bandeja portadisco (CD).
- 8** Indicador M FILE
Indica el tipo de disco introducido en la bandeja portadisco (WMA/MP3).
- 9** Indicador USB
Se ilumina cuando el reproductor está funcionando en el modo USB/iPod.
- 10** Indicador D OFF (desactivación salida digital)
Se ilumina cuando el ajuste de salida digital de la señal del CD audio se ha desactivado (OFF) (véase página 11).
- 11** Indicador REMAIN (tiempo restante)
Se ilumina encima del tiempo de reproducción restante de una pista, cuando se visualice.
- 12** Indicador TTL (tiempo total)
Se ilumina encima del tiempo total restante o del tiempo total programado, cuando se visualice.
- 13** Pantalla principal
En esta pantalla se visualizan el tiempo y la información textual del disco que se va a reproducir, así como los menús de ajuste, etc.
- 14** Indicador II PAUSE (pausa)
Se ilumina cuando la reproducción se interrumpe temporalmente.
- 15** Indicador ▶ PLAY (reproducir)
Se ilumina durante la reproducción de un disco.

Panel trasero

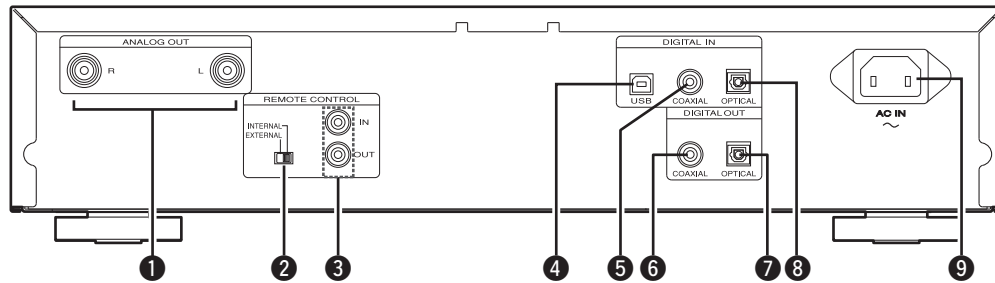

- 1 Conectores ANALOG OUT..... (7)
- 2 Interruptor EXTERNAL/INTERNAL..... (14)
- 3 Conectores REMOTE CONTROL IN / OUT... (14)
- 4 Puerto DIGITAL IN USB (PC)..... (13)
- 5 Conector DIGITAL IN COAXIAL..... (12)
- 6 Conector DIGITAL OUT COAXIAL..... (12)
- 7 Conector DIGITAL OUT OPTICAL..... (12)
- 8 Conector DIGITAL IN OPTICAL..... (12)
- 9 Toma de AC (AC IN)..... (7)

Mando a distancia

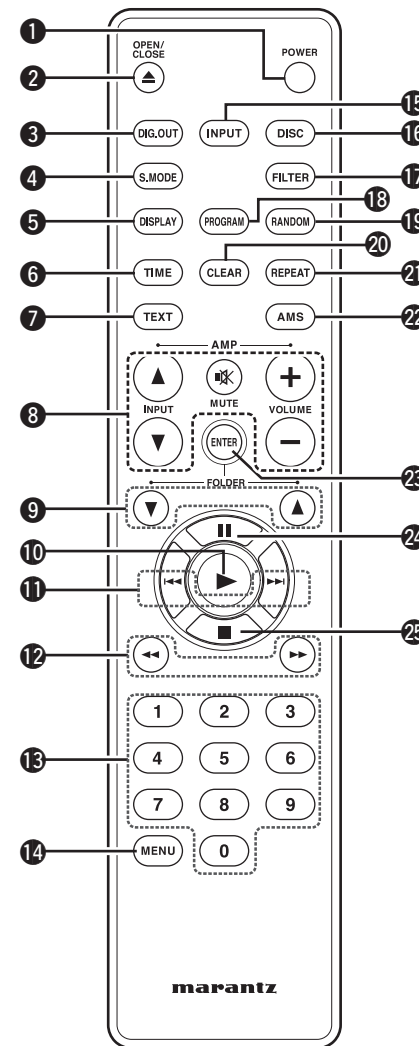

- 1 Botón POWER..... (8)
- 2 Botón OPEN/CLOSE (▲)..... (9)
- 3 Botón DIG. OUT..... (11)
- 4 Botón S. MODE..... (8)
- 5 Botón DISPLAY..... (10)
- 6 Botón TIME..... (10)
- 7 Botón TEXT..... (20, 22)
- 8 Botones de manejo del amplificador
Botón volumen (VOLUME) (+, -)
Botón entrada (INPUT) (▲, ▼)
Botón MUTE
- 9 Botones FOLDER..... (17)
(FOLDER ▲, ▼)
- 10 Botón de reproducción (▶)..... (9, 16, 17)
- 11 Botones salto de pista (◀◀, ▶▶)..... (9)
- 12 Botones búsqueda (◀◀, ▶▶)..... (9)
- 13 Botones numéricos (0 - 9)..... (10)
- 14 Botón MENU..... (19)
- 15 Botón INPUT..... (9)
- 16 Botón DISC..... (8)
- 17 Botón FILTER..... (No usado)
- 18 Botón PROGRAM..... (11)
- 19 Botón RANDOM..... (10)
- 20 Botón CLEAR..... (11)
- 21 Botón REPEAT..... (10)
- 22 Botón escaneo musical automático
(AMS)..... (11)
- 23 Botón ENTER..... (19)
- 24 Botón de pausa (||)..... (9)
- 25 Botón de selección de parada (■)..... (9)



- El mando a distancia también puede usarse con amplificadores Marantz.
- Al utilizarlo, consulte también las instrucciones de funcionamiento de los otros dispositivos.

NOTA

Puede que no funcione con algunos productos.

Conexiones básicas

En este capítulo se describe cómo se conectan el dispositivo analógico (amplificador) y el cable de alimentación.

Para ver la descripción de otras conexiones, consulte las secciones indicadas a continuación.

- ❑ **Conexiones digitales** (👉 página 12)
- ❑ **Conexión de un dispositivo de memoria USB/iPod** (👉 página 13)
- ❑ **Conexión a un ordenador** (👉 página 13)
- ❑ **Conexión del mando a distancia** (👉 página 14)

NOTA

- No enchufe el cable de suministro eléctrico hasta haber realizado todas las demás conexiones.
- Al hacer las conexiones, consulte los manuales de uso de los demás componentes.
- Inserte las tomas de forma segura. Si las conexiones están flojas se generarán ruidos.
- No olvide conectar los canales izquierdo y derecho correctamente (izquierdo con izquierdo, derecho con derecho).
- No junte los cables de alimentación con los de las conexiones. Si están juntos se puede producir un ruido o un zumbido.
- No conecte el aparato a los conectores de entrada PHONO del amplificador.

Conexiones analógicas

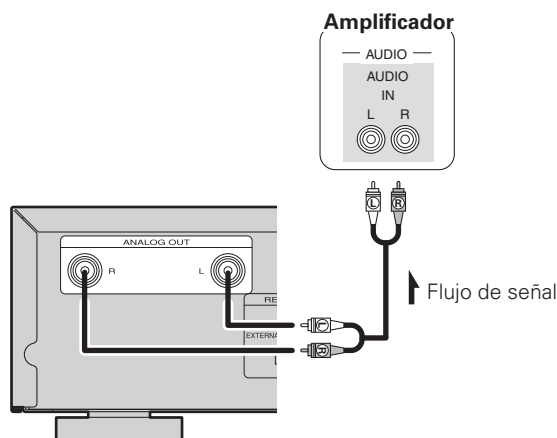

Conexión del cable de suministro eléctrico

No conecte el cable de alimentación hasta que se hayan completado todas las conexiones.

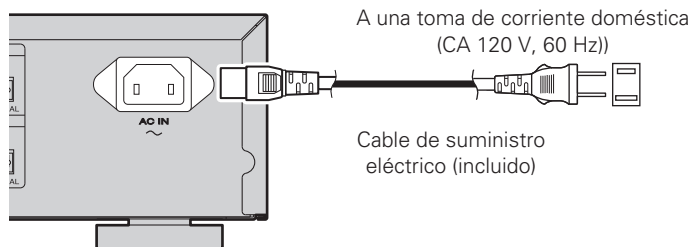

NOTA

- Introduzca bien los enchufes. Las conexiones mal hechas harán que se produzca ruido.
- No desenchufe el cable de suministro eléctrico cuando el aparato esté en funcionamiento.
- No use un cable de alimentación que no sea el cable suministrado con esta unidad.

Preparativos

Cables para las conexiones

Seleccione los cables en función del equipo que se va a conectar.

Cables de audio

Conexiones analógicas (estéreo)



Cable de audio (incluido)

Operaciones básicas

Símbolos empleados para indicar los botones en este manual

- Botón de la unidad principal y el mando a distancia → **BOTÓN**
- Botón de la unidad principal → **<BOTÓN>**
- Botón del mando a distancia → **[BOTÓN]**

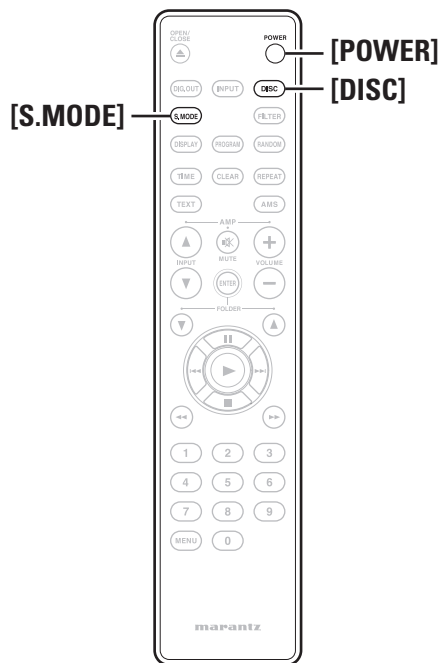
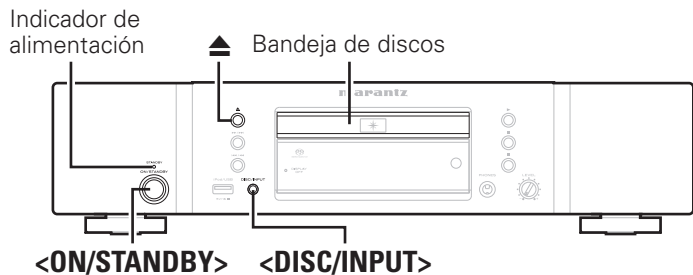

En este capítulo se describen los procedimientos necesarios para reproducir un CD, así como las distintas operaciones que es posible realizar durante la reproducción de un CD. Para ver la descripción de otras operaciones, consulte las secciones indicadas a continuación.

- Reproducción de archivos MP3 y WMA (👉 página 14)
- Reproducción desde iPod® (👉 página 16)
- Reproducción desde un dispositivo de memoria USB (👉 página 17)
- Utilización como convertor analógico-digital (👉 página 18)
- Realizar ajustes de menú (👉 página 19)

Antes de utilizar el aparato

Conmutación del modo de sonido (capa de reproducción)

Algunos Super Audio CD contienen 2 capas. Antes de su reproducción, realice la siguiente operación para seleccionar la capa de reproducción. Para obtener detalles sobre los Super Audio CD, consulte "Super audio CD" (👉 página 23).



El modo de sonido también se puede cambiar mediante "SA-CD (Cambio del modo de sonido)" (👉 página 20) en el menú de configuración.

- 1** Encienda el aparato.
(Pulse <ON/STANDBY> o [POWER].)
- 2** Pulse <DISC / INPUT> o [DISC] para ajustar el modo de reproducción en "DISC".
- 3** Inserte un disco.
Pulse ▲ para abrir y cerrar la bandeja de discos.
- 4** Pulse [S.MODE] cambie a la capa que desea fijar (Super Audio CD sólo).

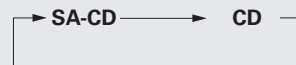

[Elementos seleccionables]

SA-CD : Reproduce el área de 2 canales del Super Audio CD (la ajuste predeterminado).

CD : Reproduce el capa CD del Super Audio CD.

- Si se carga un disco que no contiene la capa fijada para la reproducción de mayor prioridad, se muestran automáticamente los contenidos grabados en otra capa.

Antes de utilizar el aparato



Si se selecciona una capa en la que no hay nada grabado, se reproduce automáticamente el contenido de la otra capa del disco.

NOTA

El modo de sonido no se puede cambiar para los discos con una sola área de Super Audio CD.

Apagado del aparato

Pulse <ON/STANDBY> o [POWER].

Al fijar la alimentación en modo de espera, el indicador de encendido se enciende.



Antes de poner el aparato en modo de espera, asegúrese de que la bandeja del disco esté completamente cerrada.

NOTA

- No fuerce la bandeja para introducirla con la mano mientras el aparato está en modo de espera. Esto podría causar un problema.
- Aun cuando el aparato esté en modo de espera, en algunos circuitos todavía queda corriente eléctrica. Si no tiene intención de utilizar la unidad durante un período prolongado de tiempo, desconecte el cable de alimentación de la toma de corriente doméstica.

Símbolos empleados para indicar los botones en este manual

- Botón de la unidad principal y el mando a distancia → **BOTÓN**
- Botón de la unidad principal → **<BOTÓN>**
- Botón del mando a distancia → **[BOTÓN]**

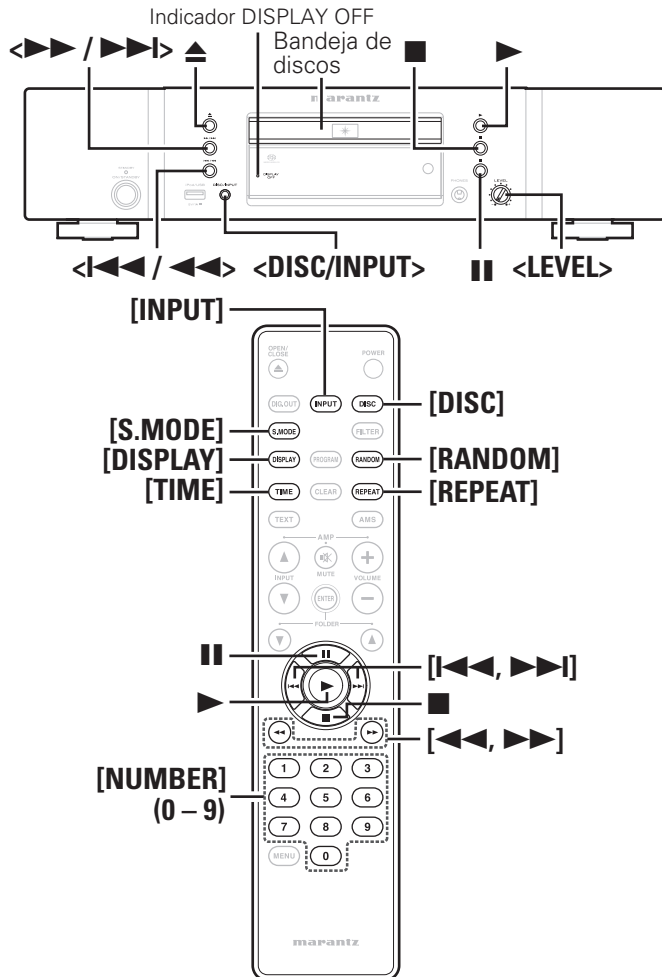

Commutación de la fuente de entrada

Además de la reproducción de discos, esta unidad admite las siguientes funciones de reproducción.

- Reproducción de señales de entrada de audio digital
- Reproducción de archivos de dispositivos de memoria USB desde el puerto USB del panel frontal
- Reproducción de archivos del iPod desde el puerto USB del panel frontal
- Reproducción de archivos del ordenador desde el puerto USB del panel trasero

Antes de reproducir archivos desde un dispositivo conectado, realice la siguiente operación para conmutar la fuente de entrada.

Pulse <DISC/INPUT> o [INPUT] para seleccionar la fuente de entrada.

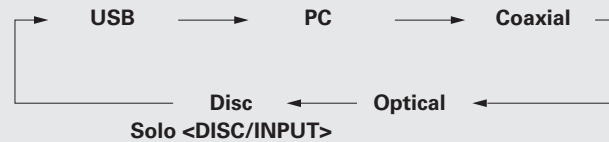

[Elementos seleccionables]

- USB** : Reproduce los archivos del dispositivo conectado al puerto USB (iPod/USB) en el panel frontal (véase página 16,17).
- PC** : Conecte un ordenador al puerto USB (DIGITAL IN) en el panel trasero y utilice esta unidad como convertor analógico-digital (véase página 18).
- Coaxial** : Conecte un dispositivo digital al puerto COAXIAL (DIGITAL IN) en el panel trasero y utilice esta unidad como convertor analógico-digital (véase página 18).
- Optical** : Conecte un dispositivo digital al puerto OPTICAL (DIGITAL IN) en el panel trasero y utilice esta unidad como convertor analógico-digital (véase página 18).
- Disc** : Reproduce el disco que se ha insertado en la bandeja de discos (véase página 9).



Puede pulsar [DISC] para conmutar la fuente de entrada a "Disc".

Reproducción de CD

Reproducción de Super Audio CD o CD

1 Pulse <DISC/INPUT> o [DISC] para cambiar la fuente de entrada a "Disc".

2 Inserte un disco.

- Pulse ▲ para abrir y cerrar la bandeja de discos.
- Cuando se pulsa ▶ y se cierra la bandeja de discos, "Toc Reading" se visualiza en la pantalla y la reproducción se inicia.

3 Cuando reproduzca un Super Audio CD, pulse [S.MODE] y seleccione la capa que desee reproducir.



4 Pulse ▶.

- "▶" se ilumina y la reproducción comienza.
- Cuando se han reproducido todas las pistas grabadas en el disco, la reproducción se detiene automáticamente.

Parada de la reproducción

Pulse ■.

Interrupción temporal de la reproducción

Pulse ||.

- Se enciende el indicador "||".
- Para reiniciar la reproducción, pulse ▶ o ||.

Avance y retroceso rápidos (Búsquedas)

[Uso de los botones de la unidad principal]

La búsqueda se inicia manteniendo pulsado <|◀◀/▶▶> o <▶▶/▶▶> durante la reproducción.

La velocidad de búsqueda se puede cambiar manteniendo pulsados <|◀◀/▶▶> o <▶▶/▶▶>.

La velocidad de búsqueda cambia en 4 pasos: 1 → 2 → 3 → 4 → 1. 4 es la velocidad de búsqueda más rápida.

[Uso de los botones del mando a distancia]

La búsqueda se inicia pulsando [◀◀] o [▶▶] durante la reproducción.

La velocidad de búsqueda se puede cambiar pulsando [◀◀], [▶▶]. La velocidad de búsqueda cambia en 4 pasos: 1 → 2 → 3 → 4 → 1. 4 es la velocidad de búsqueda más rápida.

Ir al principio de las pistas (Omisión de pistas)

[Uso de los botones de la unidad principal]

Durante la reproducción, pulse <|◀◀/◀◀> o <▶▶/▶▶>.

- La unidad omitirá tantas pistas como veces se pulse el botón.
- Al pulsar <|◀◀/◀◀> una vez, la reproducción se reiniciará desde el principio de la pista actual.

[Uso de los botones del mando a distancia]

Durante la reproducción, pulse [I◀◀] o [▶▶I].

- La unidad omitirá tantas pistas como veces se pulse el botón
- Al pulsar [I◀◀] una vez, la reproducción se reiniciará desde el principio de la pista actual.

Para reproducir la pista deseada (Búsqueda directa)

Pulse [NUMBER] (0 – 9) para seleccionar la pista.

[Ejemplo] : Track 4 : Pulse el número [4] para seleccionar la pista n.º 4.

[Ejemplo] : Track 12 : Pulse los números [1] y [2] consecutivamente para seleccionar la pista n.º 12.



El número que introduzca queda ajustado tras aproximadamente 1,5 segundos después de pulsar los botones numéricos. Para introducir un número de dos dígitos, asegúrese de pulsar los dos botones de dos números, uno inmediatamente después del otro.

Apagado de la pantalla

Durante la reproducción, pulse [DISPLAY].

- Cada vez que se pulsa [DISPLAY], el brillo de la pantalla cambia en el orden indicado a continuación.

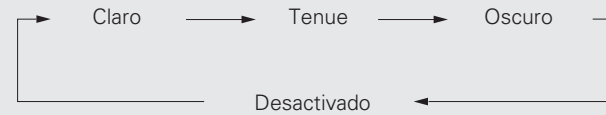

Cuando la pantalla se apaga, el indicador "DISPLAY OFF" se ilumina.

NOTA

Durante el modo de parada, la información de la pantalla no desaparece. La información desaparece únicamente durante la reproducción.

Cambio de la visualización de la hora

Durante la reproducción, pulse [TIME].

- Cada vez que se pulse [TIME], la pantalla cambiará de la forma siguiente.



Uso de auriculares

Enchufe los auriculares a la toma de auriculares (PHONES).

Ajuste del volumen

Gire <LEVEL>.

NOTA

Para evitar pérdida de audición, no suba el volumen excesivamente cuando use los auriculares.

Reproducción continua (Repetición)

Pulse [REPEAT] para seleccionar el modo de repetición.

Cada vez que se pulsa [REPEAT] la pantalla cambia los modos de repetición siguiendo este orden.

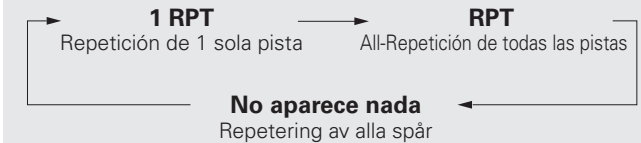

[Elementos seleccionables]

RPT (All-Repetición de todas las pistas)	: Se reproducen todas las pistas repetidamente.
1 RPT (Repetición de 1 sola pista)	: Solamente se reproduce 1 pista repetidamente.
No aparece nada (Repeating av alla spår)	: Se reanuda la reproducción normal.



Cuando la reproducción continua está ajustada, no es posible realizar la reproducción aleatoria ni la reproducción AMS.

Reproducción en orden aleatorio (Reproducción aleatoria)

1 Durante el modo de parada, pulse [RANDOM].

Se enciende el indicador "RNDM" de la pantalla.

2 Pulse ▶/II.

Las pistas se reproducen en orden aleatorio.

Cómo detener la reproducción aleatoria

Pulse [RANDOM] durante el modo de parada. El indicador "RNDM" de la pantalla desaparece.

NOTA

La reproducción continua y la reproducción AMS no se pueden realizar cuando la unidad se encuentra en el modo aleatorio.

- Si <▶▶/▶▶> o [▶▶I] se pulsan durante la reproducción aleatoria, el reproductor salta a la siguiente pista del orden aleatorio.
- Para buscar dentro de la pista actual durante la reproducción aleatoria, mantenga pulsado <|◀◀/◀◀, ▶▶/▶▶> o pulse [◀◀, ▶▶].

Se cancela el modo de reproducción aleatorio si selecciona la alimentación en modo de espera, si desconecta la alimentación, o abre la bandeja de discos.

Símbolos empleados para indicar los botones en este manual

Botón de la unidad principal y el mando a distancia → **BOTÓN**
 Botón de la unidad principal → **<BOTÓN>**
 Botón del mando a distancia → **[BOTÓN]**

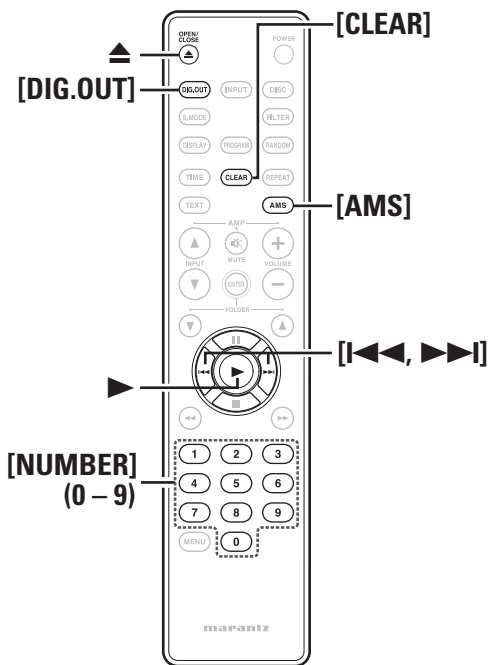
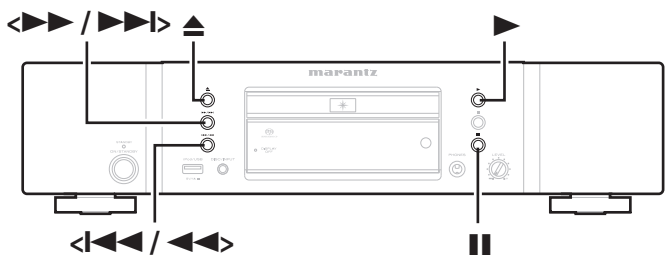

Reproducción de las pistas en el orden deseado (Reproducción de programa)

- 1 Durante el modo de parada, pulse [PROGRAM].**
 - “PROG” se ilumina en la pantalla, y el modo cambia al modo de reproducción de programa.
- 2 Use [NUMBER] (0 – 9) , [I<<<, >>>I] o <I<<</>>>, >>>/>>> para seleccionar las pistas que desee programar.**
[Example]
 Para programar las pistas 3 y 12 que se reproducirán en ese orden, pulse [3], [1], y [2] uno tras otro.
 - El número que se introduce se ajusta aproximadamente 1,5 segundos después de haber pulsado los botones numéricos.
- 3 Pulse ▶.**
 La reproducción se inicia en el orden programado.



Para introducir un número de dos dígitos, asegúrese de pulsar los dos botones de dos números, uno inmediatamente después del otro.

Adición de pistas para la reproducción de programa

Se pueden añadir pistas al final del programa cuando quede programa (el indicador “PROG” está iluminado) y en el modo de parada.

Cancelación de una pista del programa de reproducción.

En el modo de parada, pulse [CLEAR].
 Cuando se pulsa [CLEAR], las pistas se borran en orden a partir de la última pista programada.

Eliminación de todas las pistas programadas

Durante la reproducción del programa, pulse dos veces ■.
 Durante el modo de parada, pulse ■ una vez.
 El programa también se borra al pulsar ▲ para abrir la bandeja de discos.



Es posible especificar como máximo 24 pistas para cada reproducción de programa.

NOTA

- La Reproducción continua, la Reproducción aleatoria y la Reproducción AMS no se pueden realizar mientras la unidad se encuentra en el modo PROGRAM (es decir, cuando el indicador PROG está iluminado).
- No es posible la reproducción programada con ficheros MP3 ni WMA.
- Se cancela el modo de reproducción de programa si selecciona la alimentación en modo de espera, si desconecta la alimentación, o abre la bandeja de discos.

Búsqueda de una pista específica (Reproducción AMS)

Se pueden reproducir todas las introducciones de las pistas, desde la primera pista en adelante, en secuencia. Esta función resulta útil cuando se busca una pista específica que desee escuchar. (Reproducción AMS: reproducción Auto Music Scan.)

- 1 Durante la reproducción o el modo de parada, pulse [AMS].**
 - “▶” parpadea en la pantalla y se inicia la reproducción AMS de 10 segundos.
 - Cuando la Reproducción AMS de 10 segundos está seleccionada, la reproducción cambia automáticamente a la siguiente pista.
- 2 Cuando encuentre la pista que desea escuchar, pulse ▶.**
 El indicador de reproducción “▶” se ilumina y la reproducción normal se reanuda.

NOTA

La Reproducción AMS no se puede ejecutar durante la reproducción de programa y la reproducción aleatoria.

Configuración de la salida digital

La salida se produce desde el terminal DIGITAL OUT del panel trasero (COAXIAL, OPTICAL).

Durante el modo de parada, pulse [DIG. OUT].

Cada vez que se pulsa [DIG. OUT], la salida desde el terminal DIGITAL OUT (COAXIAL, OPTICAL) en el panel trasero cambia entre “On” y “Off”.

[Elementos seleccionables]

- On** : Emite la señal digital.
- Off** : No emite la señal digital.



- Cuando la salida digital se apaga, el indicador “D OFF” se ilumina en la pantalla.
- Cuando la salida digital se apaga, es posible disfrutar de la salida de audio de alta calidad desde el terminal ANALOG OUT.
- La función de “salida digital apagada” incluye una opción de memorización que permite almacenar los ajustes sin cambios aunque se quite el disco o se apague el aparato.

NOTA

Los datos de los Super Audio CD o los datos WMA/MP3 en los discos no se pueden emitir desde el terminal DIGITAL OUT.

Conexiones avanzadas

En este capítulo se describe la conexión de un dispositivo digital, un dispositivo de memoria USB/iPod, un ordenador y el mando a distancia.

Para ver la descripción de otras conexiones, consulte las secciones indicadas a continuación.

- ❑ Conexiones analógicas (👉 página 7)
- ❑ Conexión del cable de suministro eléctrico (👉 página 7)

Preparativos

Cables para las conexiones

Seleccione los cables en función del equipo que se va a conectar.

Cables de audio

Conexiones digitales ópticas



Cable óptico (se venden por separado)

Conexiones digitales coaxiales



Cable digital coaxial (se venden por separado)

Conexiones con el iPod



Cable del iPod (se venden por separado)

Conexiones con el ordenador



Cable USB (se venden por separado)

Conexión del mando a distancia



Cable del conector remoto (incluido)

Conexiones digitales

Durante la conexión, utilice un cable digital óptico o un cable digital coaxial a la venta en comercios.

Salida de audio digital

Para disfrutar de la grabación digital, conecte el reproductor a una grabadora de CD o cualquier otro componente de grabación digital.

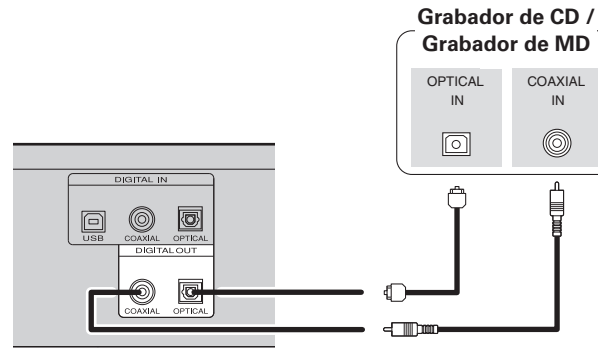

NOTA

Las señales de la capa HD del CD Super Audio y las señales MP3 o WMA grabadas en el disco no se pueden emitir por la salida digital. Las señales que se pueden emitir por la salida digital son las señales de audio digital de los discos CD, capas CD de los discos CD Super Audio, USB, iPod, PC, COAXIAL y OPTICAL.

Al conectar el conector de salida digital óptico con un cable de transmisión óptico (se vende por separado)

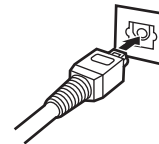

Haga coincidir las formas y luego introduzca el conector firmemente hasta dentro.

Entrada de audio digital

Si un dispositivo equipado con un transporte de CD o salida de audio digital se conecta a esta unidad, este aparato puede utilizarse como un convertor analógico-digital.

("Utilización como convertor analógico-digital" (👉 página 18))

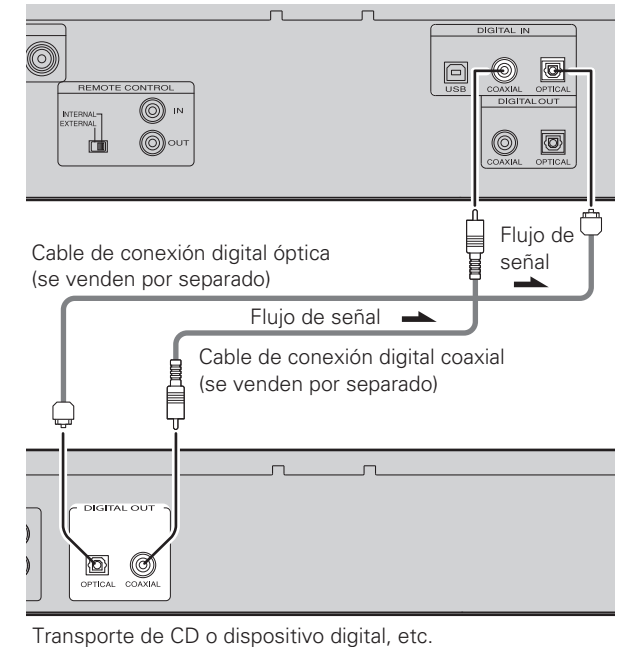

NOTA

- En este aparato puede utilizarse la entrada de señales PCM lineales con una frecuencia de muestreo de 32 kHz, 44,1 kHz, 48 kHz, 64 kHz, 88,2 kHz, 96 kHz, 176,4 kHz o 192 kHz.
- En este aparato no está permitida la entrada de cualquier tipo de señales que no sean señales PCM lineales, como Dolby digital, DTS, AAC etc., ya que podría generarse ruido que puede averiar los altavoces.

Conexión de un dispositivo de memoria USB/iPod

Conecte un dispositivo de memoria USB/iPod al puerto USB del panel frontal de esta unidad.

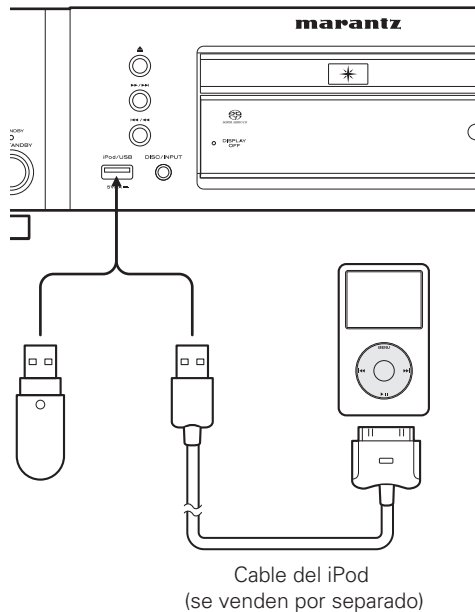

NOTA

Cuando use un dispositivo de memoria USB, no utilice un cable de extensión USB. Al conectar un iPhone a esta unidad, mantenga el iPhone al menos a 7 7/8 pulgadas (20 cm) de esta unidad. Si el iPhone se mantiene más cerca de esta unidad y se recibe una llamada telefónica por el iPhone, puede emitirse ruido por el dispositivo.

Modelos de iPod admitidos

“Made for”

- iPod touch (3rd generation)
- iPod touch (2nd generation)
- iPod touch (1st generation)
- iPod classic
- iPod with video
- iPod nano (5th generation)
- iPod nano (4th generation)
- iPod nano (3rd generation)
- iPod nano (2nd generation)
- iPod nano (1st generation)
- iPhone
- iPhone 3G
- iPhone 3GS



iPhone



iPod touch
1st generation



iPod classic



iPod nano
2nd generation
(aluminum)



iPhone 3G



iPod touch
2nd generation



iPod
5th generation
(video)



iPod nano
3rd generation
(video)



iPhone 3GS



iPod touch
3rd generation



iPod nano
1st generation



iPod nano
4th generation
(video)



iPod nano
5th generation
(video camera)

Conexión a un ordenador

Si se conecta un ordenador al puerto USB en el panel trasero de esta unidad mediante un cable de conexión USB a la venta en comercios, esta unidad puede utilizarse como un convertor analógico-digital. (“Utilización como convertor analógico-digital” (página 18)

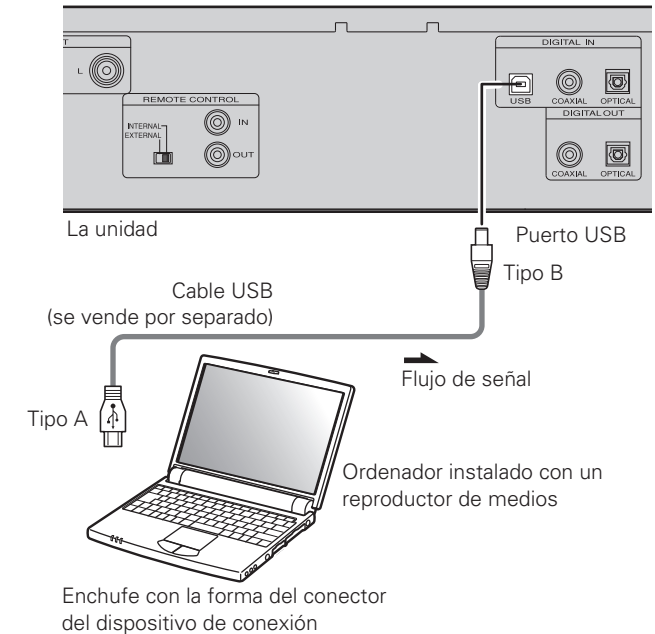

Conexión del mando a distancia

Cuando utilice esta unidad conectada a un amplificador Marantz, esta unidad recibe señales de funcionamiento enviadas desde el amplificador y funciona en consecuencia.

Conexión

Use el cable de conexión remota que se suministra para conectar la terminal REMOTE CONTROL IN de esta unidad a la terminal REMOTE CONTROL OUT del amplificador.

Ajustes

Sitúe el interruptor de mando a distancia en el panel posterior de esta unidad en "EXTERNAL" para utilizar esta función.

- Esta opción deshabilitará la recepción del sensor remoto de esta unidad.
- Para operar la unidad, apunte el mando a distancia hacia el sensor remoto del amplificador.



Para usar esta unidad sin conectarla al amplificador, ponga el interruptor de control remoto en "INTERNAL".

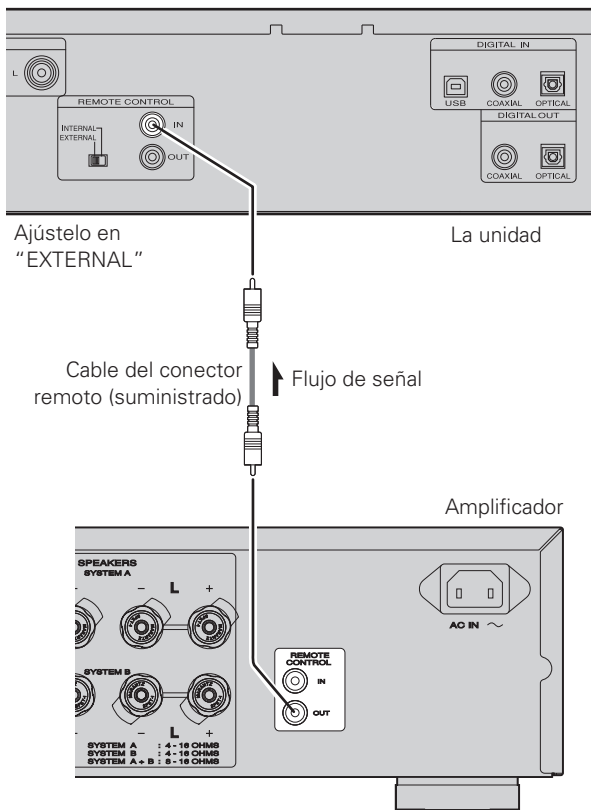

Operaciones avanzadas



Símbolos empleados para indicar los botones en este manual

- Botón de la unidad principal y el mando a distancia → **BOTÓN**
- Botón de la unidad principal → **<BOTÓN>**
- Botón del mando a distancia → **[BOTÓN]**



<ON/STANDBY>

Antes de la reproducción mediante un dispositivo de memoria USB o un iPod

1 Pulse <ON/STANDBY>.

2 Conecte el cable del dispositivo de memoria USB o iPod en el terminal USB.

NOTA

- Cuando un dispositivo de memoria USB se conecta a esta unidad, se leen los archivos grabados en el dispositivo de memoria USB. El tiempo necesario para leer estos archivos depende del tamaño de los mismos. Si en el dispositivo se ha grabado el número máximo permitido de carpetas y archivos, pueden ser necesarios varios minutos para leer todos los archivos.
- Antes de apagar esta unidad, detenga el dispositivo de memoria USB o el iPod.

Reproducción de archivos MP3 y WMA

Hay muchos sitios de distribución de música en internet que permiten la descarga de archivos musicales en formatos MP3 o WMA (Windows Media® Audio). Los archivos de música descargados de estos sitios se pueden guardar en CD-R o CD-RW y se pueden reproducir en el aparato.

"Windows Media" y "Windows" son marcas comerciales o marcas comerciales registradas en EE. UU. y otros países, propiedad de Microsoft Corporation en Estados Unidos y otros países.

Formatos MP3 y WMA

Se pueden reproducir discos CD-R y CD-RW creados en el formato descrito abajo.

Formato del software de escritura

- ISO9660 nivel 1, 2
- Formato de expansión (Juliet.Romeo)

- Al escribir en otros formatos, podría no ser posible reproducir el disco correctamente.

Número máximo de archivos y carpetas reproducibles

- Número total de carpetas y archivos : 648
- Número de carpetas : 299

Formato de archivo

- MP3 (MPEG-1 Audio Layer-3)
- WMA (Windows Media Audio)

Datos de etiqueta

- ID3-Tag (Ver. 1.x y 2.x)
- META-Tag
- (Compatible con título, artista y nombres de álbum)

Archivo MP3/WMA reproducible			
Formato de archivo	Frecuencia de muestreo	Velocidad de bits	Extensión
MP3	44,1 kHz	Para MPEG-1 Audio Layer-3, 32/40/48/56/64/80/96/ 112/128/160/192/224/ 256/320 kbps	.mp3
WMA	44,1 kHz	48/64/80/96/128/160/ 192 kbps	.wma

Símbolos empleados para indicar los botones en este manual

Botón de la unidad principal y el mando a distancia → **BOTÓN**
 Botón de la unidad principal → **<BOTÓN>**
 Botón del mando a distancia → **[BOTÓN]**

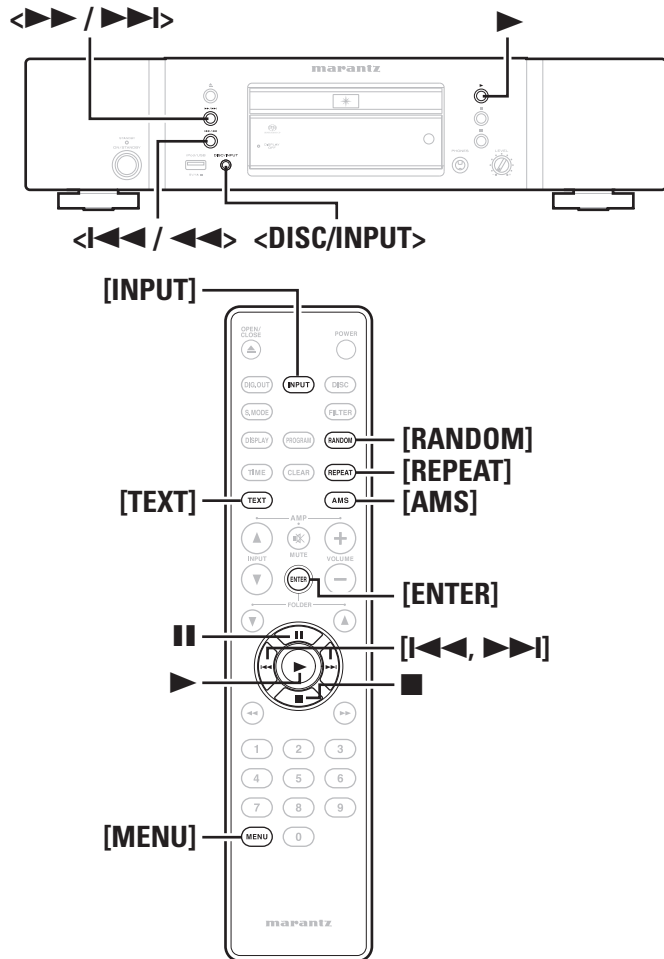

- Solamente se pueden reproducir en este sistema archivos de música que no se encuentren protegidos por los derechos de autor.
- Asegúrese de darle a los archivos la extensión “.MP3” o “.WMA”. Archivos con otro tipo de extensión o sin extensión no se pueden reproducir.
- Las grabaciones caseras sólo pueden tener un uso no comercial, y en cumplimiento de las leyes de protección de la propiedad intelectual no se deben usar de ningún otro modo sin permiso del propietario de esos derechos.

Reproducción de archivos MP3 y WMA

- 1 Cargue un disco CD-R o CD-RW con archivos de música en formato MP3 o WMA en la bandeja del disco.**
- 2 Pulse **>**.**
Se inicia la reproducción.

Cambio del archivo que se está reproduciendo

Utilice **<I<<</>>>>** o **[I<<<, >>>I]** para seleccionar el archivo que desee.

Cambio de pantalla

Durante la reproducción, pulse **[TEXT]**. Solo se muestran 8 caracteres del nombre de archivo durante unos segundos. Los nombres de archivos no se desplazan automáticamente por la pantalla.

Orden de reproducción MP3 o WMA de los archivos MP3 o WMA

Cuando hay varias carpetas que contienen archivos MP3 o WMA, el orden de reproducción de estas carpetas se ajusta automáticamente cuando esta unidad lee el medio de reproducción. Los archivos de cada carpeta se reproducen en el mismo orden en el que fueron grabados en el medio, es decir, empezando por el que tiene la fecha y la hora más antiguos.

Orden de reproducción de las carpetas

CD-R/CD-RW

Para la reproducción de archivos en un disco CD-R o CD-RW, en primer lugar se reproducen los archivos de todas las carpetas de la primera capa, a continuación los de la segunda capa, después los de la tercera, y así sucesivamente en este orden.

Dispositivo de memoria USB

Para la reproducción de los archivos grabados en un dispositivo de memoria USB, en primer lugar se reproducen los archivos de la primera carpeta de la primera capa, después las carpetas de la segunda capa de la carpeta, después las carpetas de la tercera capa, y así sucesivamente en este orden. A continuación se reproducen los archivos correspondientes que residen en otra primera capa.



- El orden de reproducción mostrado en un ordenador puede diferir del orden de reproducción real.
- El orden de reproducción con un CD-R/CD-RW puede variar dependiendo del software de escritura.

NOTA

El orden de reproducción puede diferir del orden en el que se han grabado las carpetas o los archivos si se ha borrado o añadido una carpeta o archivo en el dispositivo de memoria USB. Esto es debido a las especificaciones de grabación de los datos y no se trata de un defecto.

Reproducción desde iPod®

Con este aparato puede escuchar música de un iPod, y también es posible operar el iPod desde la unidad principal o con la unidad del mando a distancia.



“Made for iPod” and “Made for iPhone” mean that an electronic accessory has been designed to connect specifically to iPod or iPhone, respectively, and has been certified by the developer to meet Apple performance standards. Apple is not responsible for the operation of this device or its compliance with safety and regulatory standards.

iPhone, iPod, iPod classic, iPod nano, iPod shuffle, and iPod touch are trademarks of Apple Inc., registered in the U.S. and other countries.

- Los usuarios individuales pueden utilizar iPhone, iPod, iPod classic, iPod nano, iPod shuffle e iPod touch para copiar y reproducir de manera privada contenido no sujeto a derechos de autor, así como cualquier contenido cuya copia y reproducción estén permitidas por la ley. La violación de los derechos de autor está prohibida por la ley.

Reproducción iPod®

1 Pulse **<DISC/INPUT>** o **[INPUT]** para cambiar la fuente de entrada a “USB”.

2 Conecte el iPod al terminal USB en el panel frontal de esta unidad (☞ página 13).

☐ Seleccione el modo que desee controlar

3 Pulse **[MENU]**, seleccione “iPod Setup” mediante **[◀◀]** y **[▶▶]** y después pulse **[ENTER]** (☞ página 19).

4 Seleccione “iPod Ctrl” mediante **[◀◀]** y **[▶▶]** y después pulse **[ENTER]** (☞ página 22).

5 Utilice **[◀◀]** y **[▶▶]** para seleccionar el modo.

[Elementos seleccionables]

- 1. Direct** : Control desde el iPod.
- 2. Remote** : Control desde esta unidad y el mando a distancia.

Modo de visualización		1. Direct	2. Remote
Mostrar ubicación		Pantalla del iPod	Pantalla de la unidad principal
Archivos reproducibles	Archivo de audio	○	○
	Archivo de vídeo	○	×
Botones activos	Mando a distancia y unidad principal (Esta unidad)	○	○
	iPod	○	×

☐ Seleccione la base de datos que desee reproducir

6 Seleccione “Database” mediante **[◀◀]** y **[▶▶]** y después pulse **[ENTER]** (☞ página 21).

7 Seleccione la base de datos que desee reproducir mediante **[◀◀]** y **[▶▶]** y después pulse **[ENTER]**. Se inicia la reproducción.

☐ Relación del mando a distancia con el botón del iPod

Botones del mando a distancia	Botones del iPod	Funcionamiento en el aparato
▶	▶▶	Reproducción de la pista
	▶▶	Pausa
■	-	Regresa a la primera pista de la carpeta
◀◀, ▶▶	◀◀, ▶▶	Salta a la pista anterior o siguiente. El avance o rebobinado rápidos no se pueden usar.
REPEAT	-	Activación de la función de repetición
RANDOM	-	Activación de la función de reproducción aleatoria
AMS	-	Reproduce los primeros 10 segundos de la pista y salta a la siguiente pista
TEXT	-	Muestra el nombre de archivo

NOTA

- Marantz no aceptará ninguna responsabilidad por la pérdida de datos del iPod.
- Según el tipo de iPod y la versión de software, es posible que algunas funciones no estén activas.

☐ Cómo cambiar la pantalla

Durante la reproducción, pulse **[TEXT]**. La visualización cambia cada vez que se pulsa el botón.



Desconexión del iPod

1 Pulse **■**.

2 Desconecte el cable del iPod del puerto USB.

Símbolos empleados para indicar los botones en este manual

- Botón de la unidad principal y el mando a distancia → **BOTÓN**
- Botón de la unidad principal → **<BOTÓN>**
- Botón del mando a distancia → **[BOTÓN]**

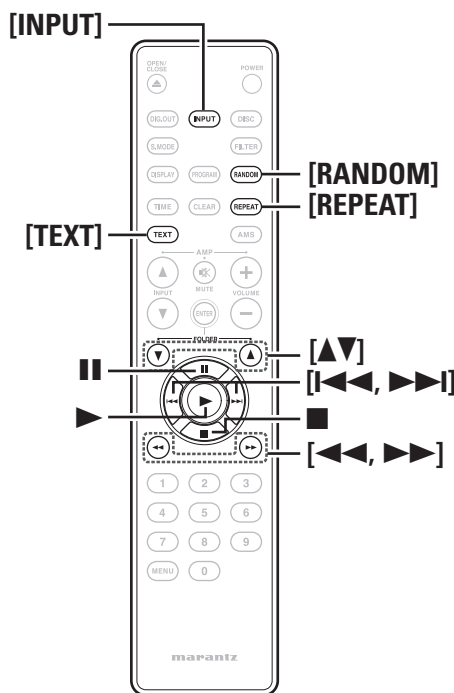
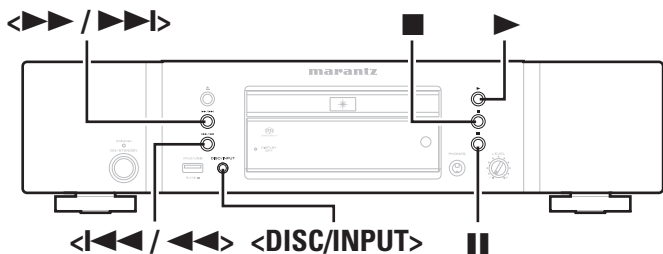

Reproducción desde un dispositivo de memoria USB

Formatos de memoria USB reproducibles

Se pueden reproducir archivos almacenados en dispositivos de memoria USB creados en los formatos indicados abajo.

USB-Sistemas de archivo compatibles

“FAT16” o “FAT32”

- Si el dispositivo de memoria USB esta dividido en múltiples particiones, solamente se puede seleccionar la unidad principal.

Número máximo de archivos y carpetas reproducibles

Número máximo de archivos en una carpeta: 65,535
Número máximo de carpetas: 700

Formato de archivo

- MP3 (MPEG-1 Audio Layer-3)
- WMA (Windows Media Audio)
- M4A (AAC)
- WAV (LINER PCM)

Datos de etiqueta

- ID3-Tags (Ver.1.x y 2.x)
- META-Tags (Compatibles con títulos y nombres de intérpretes y álbumes)

Archivo MP3/WMA reproducible			
Formato de archivo	Frecuencia de muestreo	Velocidad de bits	Extensión
MP3	32, 44,1, 48 kHz	Para MPEG-1 Audio Layer3, 32/40/48/56/64/80/96/112/128/160/192/224/256/320	.mp3
WMA	32, 44,1, 48 kHz	CBR: 48~320 VBR: Peak 384 (el valor mostrado corresponde a la velocidad media de transferencia de bits)	.wma
AAC	32, 44,1, 48 kHz	8~320 kbps	.m4a
LINER PCM	PCM lineal: PCM 32/44,1/48 Los valores distintos de los anteriores no están admitidos.	PCM lineal: 16 bits	.wav



Solamente se pueden reproducir en este sistema archivos de música que no se encuentren protegidos por los derechos de autor.

- El contenido descargado de sitios de pago de internet están protegidos por leyes de propiedad intelectual. Los archivos en formato WMA, además, cuando se han extraído desde un CD a un ordenador, podrían estar protegidos, según la configuración del ordenador.

Reproducción de archivos almacenados en dispositivos de memoria USB

- 1** Pulse <DISC/INPUT> o [INPUT] para cambiar la fuente de entrada a “USB”.
- 2** Conecte el dispositivo de memoria USB al terminal USB en el panel frontal de esta unidad (ver página 13).
- 3** Pulse ▶. Inicia la reproducción.

Para cambiar la carpeta o el archivo durante la reproducción

[Uso de los botones de la unidad principal]

Durante la reproducción, pulse <|<<</>>>| o <▶▶▶>.

[Uso de los botones del mando a distancia]

- **Carpeta**
Utilice [▲, ▼] para seleccionar la carpeta y luego pulse [ENTER].
- **File**
Utilice [◀◀◀] o [▶▶▶] para seleccionar el archivo.



Los números de archivo se fijan automáticamente cuando se carga el dispositivo de memoria USB.

Parada de la reproducción

Pulse ■.

Interrupción temporal de la reproducción

Pulse ||.

- Se enciende el indicador “||”.
- Para reanudar la reproducción, pulse ▶ o ||.

Avance y retroceso rápidos (Búsquedas)

[Uso de los botones de la unidad principal]

Durante la reproducción, mantenga pulsado <|<<</>>>| o <▶▶▶>.

- Cuando quite el dedo del botón, se reanuda la reproducción normal.
- Cuando se reanuda la reproducción normal después de la búsqueda, el sonido puede interrumpirse momentáneamente.

[Uso de los botones del mando a distancia]

Durante la reproducción, mantenga pulsado [◀◀◀] o [▶▶▶].

- Cuando quite el dedo del botón, se reanuda la reproducción normal.
- Cuando se reanuda la reproducción normal después de la búsqueda, el sonido puede interrumpirse momentáneamente.

Reproducción desde un dispositivo de memoria USB

Reproducción continua (Repetición)

Pulse **[REPEAT]**.

Reproducción en orden aleatorio (Aleatoria)

Pulse **[RANDOM]**.

- La reproducción aleatoria comenzará automáticamente.
- Para cancelar la reproducción aleatoria, pulse **[RANDOM]** o **■**. El indicador "RAND" se apaga y la reproducción aleatoria se cancela.

Para cambiar la visualización

Durante la reproducción, pulse **[TEXT]**.

Cambio de la visualización de la hora

Durante la reproducción, pulse **[TIME]**.

NOTA

- Marantz no aceptará ninguna responsabilidad si los datos de un dispositivo de memoria USB se pierden o resultan dañados al conectarlo al aparato.
- Los dispositivos de memoria USB no funcionan con hubs de conexión USB.
- Marantz no garantiza que todos los dispositivos de memoria USB puedan operar o recibir el suministro de energía. Cuando utilice un disco duro portátil con conexión USB que pueda recibir alimentación con un adaptador de CA, recomendamos que utilice el adaptador de CA.

Extracción del dispositivo de memoria USB

1 Pulse **■** para detener la reproducción.

2 Compruebe que el indicador de comunicación del dispositivo de memoria USB no esté parpadeando y extráigalo.

NOTA

No quite el dispositivo de memoria USB si el indicador de comunicación en el dispositivo de memoria USB todavía está parpadeando, ya que, tanto el dispositivo de memoria USB como los datos grabados podrían dañarse.

Utilización como conversor analógico-digital

Las señales de audio digital procedentes de un dispositivo externo o un ordenador pueden convertirse y emitirse como señales analógicas a través de esta unidad. (Conversor analógico-digital)

Conexión y reproducción desde un dispositivo digital (Coaxial/Optical)

Pulse **<DISC/INPUT>** o **[INPUT]** para cambiar la fuente de entrada a "Coaxial" u "Optical".

La señal de audio digital de entrada se muestra como se indica a continuación.

"Coax : xxxx"

"Opt : xxxx"

xxxx indica la frecuencia de muestreo.

NOTA

- La entrada de señales PCM lineales con frecuencias de muestreo de 32 kHz, 44,1 kHz, 48 kHz, 64kHz, 88,2 kHz, 96 kHz, 176,4 kHz o 192 kHz está permitida en este aparato.
- La entrada de señales que no son PCM, como Dolby Digital y DTS, no está permitida, ya que se genera ruido y los altavoces podrían resultar dañados.
- Si la frecuencia de muestreo cambia, por ejemplo del modo A al modo B en una transmisión CS, el silenciamiento podría activarse durante 1 o 2 segundos y, de este modo, cortar el sonido.

Cuando el modo se ha cambiado al modo de entrada de disco

Pulse **<DISC/INPUT>** o **[DISC]**.

Conexión y reproducción desde un ordenador (USB)

Realice de antemano la conexión de un ordenador al puerto USB en el panel trasero de esta unidad. Para obtener más información sobre la conexión de un ordenador, consulte "Conexión a un ordenador" (índice página 13).

Pulse **<DISC/INPUT>** o **[INPUT]** para cambiar la fuente de entrada a "PC".

Cuando se visualiza "PC:xxkHz" en esta unidad, espere aproximadamente 10 segundos y, a continuación, inicie y utilice el software de reproducción de música del ordenador.

Esta unidad funciona como un conversor analógico-digital.

NOTA

- Realice operaciones, como reproducir y poner en pausa, en el ordenador. En este momento, no se puede utilizar el ordenador con las teclas ni el mando a distancia.
- También puede controlar el volumen y el ecualizador en el ordenador. Reproduzca la música al volumen que desee.
- Cuando esta unidad funciona como un conversor analógico-digital, el sonido no se emite desde los altavoces del ordenador.
- Si el ordenador se desconecta de esta unidad mientras el software de reproducción de música del ordenador se está ejecutando, el software de reproducción puede bloquearse. Antes de desconectar el ordenador, salga primero del software de reproducción.
- Si se produce un error en el ordenador, reinicielo sin desconectarlo del puerto USB de esta unidad.
- Las frecuencias de muestreo admitidas son 32/44,1/48/96 kHz.
- La frecuencia de muestreo del software de reproducción de música y la frecuencia de muestreo mostrada en la unidad pueden diferir.

Ordenador (sistema recomendado)**Sistema operativo**

- Windows® XP Service Pack2 o superior, Windows Vista o Windows 7
- Macintosh OSX 10.6.3

Software

- Software de servidor compatible con iTunes y el Reproductor de Windows Media.

USB

- USB 2.0: USB Full speed/USB Audio Class1

Símbolos empleados para indicar los botones en este manual

- Botón de la unidad principal y el mando a distancia → **BOTÓN**
- Botón de la unidad principal → **<BOTÓN>**
- Botón del mando a distancia → **[BOTÓN]**

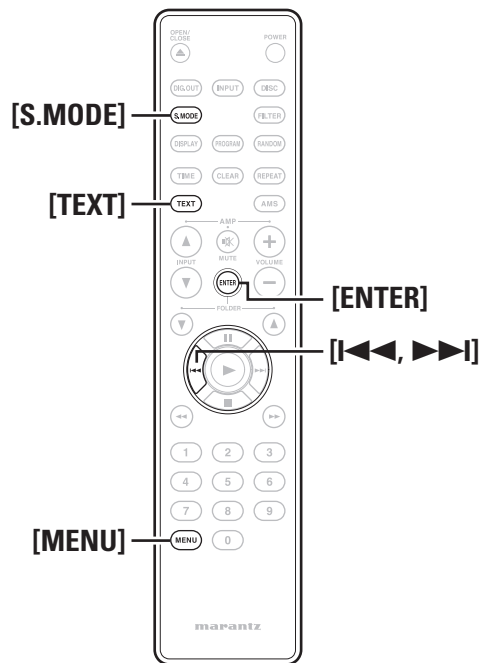

Realizar ajustes de menú

Puede configurar las siguientes funciones. Para más información, consulte la página indicada entre paréntesis ().

- 1** Durante el modo de parada, pulse **[MENU]**.
- 2** Pulse **[I<=>]** o **[I>=>]** para seleccionar la opción de menú que desea establecer.

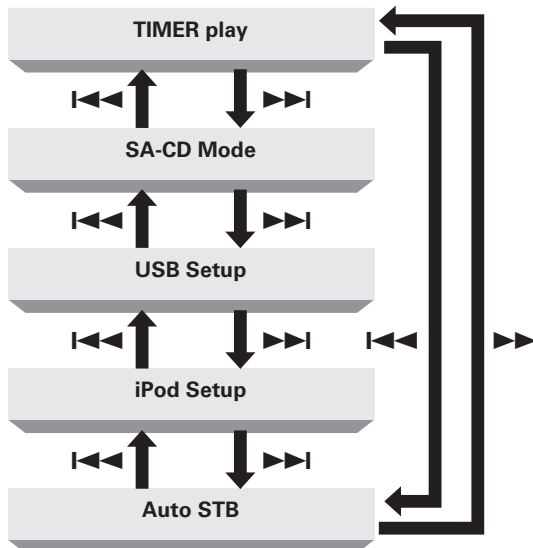

[Elementos seleccionables]

Timer play (Ajuste de reproducción del temporizador)

Ajusta el temporizador de audio. (☞ página 19)

SA-CD Mode (Conmutación del modo de sonido)

Ajusta la capa del CD híbrido. (☞ página 20)

USB Setup (Operación del dispositivo de memoria USB)

Ajusta la reproducción de archivos del dispositivo de memoria USB. (☞ página 20)

iPod Setup (Operación del iPod)

Ajusta la reproducción de archivos del iPod. (☞ página 21)

Auto STB (Modo en espera automático)

Ajusta la función en espera automática. (☞ página 22)

- 3** Pulse **[ENTER]**.

NOTA

La configuración del menú no se puede ajustar cuando la unidad se encuentra en los modos Reproducción continua o Reproducción aleatoria.

Timer play (Configuración de la reproducción con temporizador)

Este aparato puede realizar la reproducción mediante temporizador, en cooperación con el temporizador de audio.

- 1** Inserte el medio que desee reproducir en la unidad.
 - 2** Seleccione “TIMER Play=>” mediante **[I<=>]** y **[I>=>]** y después pulse **[ENTER]**.
 - 3** Con la ayuda de **[I<=>]** y **[I>=>]**, seleccione **On** u **Off** para configurar la reproducción del temporizador y después pulse **[ENTER]**.
- [Elementos seleccionables]**
- Off** : La reproducción del temporizador está desactivada.
 - On** : La reproducción del temporizador está activada.
- 4** Cuando **ON** está ajustado, seleccione el medio de reproducción con **[I<=>]** y **[I>=>]** y después pulse **[ENTER]**.

[Elementos seleccionables]

- CD/SA-CD** : Reproduce el medio DISC.
- USB/iPod** : Reproduce el dispositivo de memoria USB.

- 5** Pulse **[MENU]**.
Guarda la configuración de reproducción del temporizador.

- 6** Ajuste el temporizador de audio.

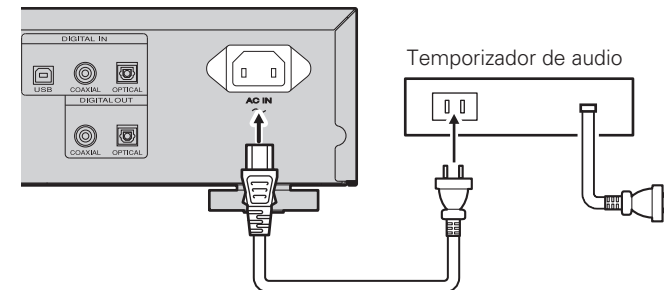

NOTA

Sobre la conexión al temporizador audio y su funcionamiento, consulte el manual de instrucciones de su temporizador de audio.

SA-CD (Cambio del modo de sonido)

❑ Cómo cambiar el modo de sonido inicial

El modo de sonido inicial puede cambiarse de acuerdo con el siguiente diagrama jerárquico.

1 Seleccione “SA-CD Mode=>” mediante [◀◀] y [▶▶] y después pulse [ENTER].

2 Seleccione la capa que desee reproducir mediante [◀◀] y [▶▶], y después pulse [ENTER].

[Elementos seleccionables]

SA-CD :

Si se inserta un disco Super Audio CD de capa híbrida, se leerá la capa del Super Audio CD (modo predeterminado)

Para cambiar a la capa de CD, pulse [S.MODE].

Para volver a la capa de Super Audio CD, vuelva a pulsar [S.MODE].

CD :

Si se inserta un disco Super Audio CD de capa híbrida, se leerá la capa del CD.

El modo de sonido no se puede cambiar aunque se pulse [S.MODE].

Si se inserta un disco con un sola área de Super Audio CD, se leerá la capa del Super Audio CD.

3 Pulse [MENU].

Guarda la configuración del modo de sonido inicial.

NOTA

Cuando la unidad se encuentre en los modos de reproducción repetida y repetición aleatoria, los ajustes de menú no estarán disponibles.

USB Setup (Operación del dispositivo de memoria USB)

El dispositivo de memoria USB funciona con la siguiente lógica jerárquica.

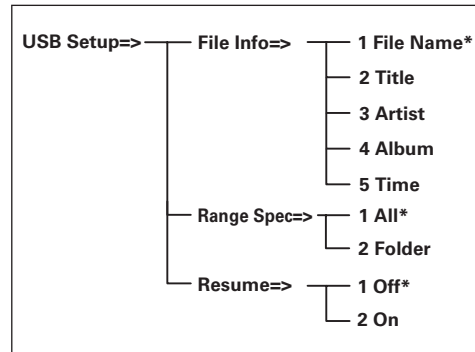

* Ajuste predefinido

❑ File Info (selección de la visualización de información de archivos)

Permite visualizar las etiquetas MP3 y cualquier tipo de información del archivo cuando se reproduce un dispositivo de memoria USB.

1 Seleccione “USB Setup =>” mediante [◀◀] y [▶▶] y después pulse [ENTER].

2 Seleccione “File Info =>” mediante [◀◀] y [▶▶] y después pulse [ENTER].

3 Seleccione la información que desee visualizar mediante [◀◀] y [▶▶] y después pulse [ENTER].

[Elementos seleccionables]

1. File Name : Se visualiza el nombre del archivo.

2. Title : Se visualiza el nombre de la pista.

3. Artist : Se visualiza el nombre del artista.

4. Album : Se visualiza el nombre del álbum.

5. Time : Se visualiza información sobre el tiempo.

4 Pulse [MENU].

La pantalla se cierra.

- Pulse [TEXT] durante la reproducción normal para ver información sobre el archivo seleccionado.
- Vuelva a pulsar el botón [TEXT] para ver el título de la pista. Si la opción de información de archivo seleccionada era “track title” (título de la pista), entonces se visualizará el nombre del artista.
- Cada vez que se pulsa [TEXT], la pantalla cambia en el siguiente orden:

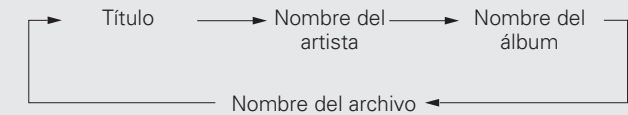

❑ Range Spec. (Selección de una serie de archivos para su reproducción)

Es posible seleccionar que se reproduzcan todos los archivos del dispositivo de memoria USB o sólo los archivos de una determinada carpeta.

1 Seleccione “USB Setup =>” mediante [◀◀] y [▶▶] y después pulse [ENTER].

2 Seleccione “Range Spec =>” mediante [◀◀] y [▶▶] y después pulse [ENTER].

3 Seleccione los archivos que desee reproducir mediante [◀◀] y [▶▶] y después pulse [ENTER].

[Elementos seleccionables]

1. All : Reproduce todos los archivos del dispositivo de memoria USB.

2. Folder : Reproduce los archivos de la carpeta seleccionada.

4 Pulse [MENU].

La configuración de la serie de reproducción se guarda.

Símbolos empleados para indicar los botones en este manual

Botón de la unidad principal y el mando a distancia → **BOTÓN**
 Botón de la unidad principal → **<BOTÓN>**
 Botón del mando a distancia → **[BOTÓN]**

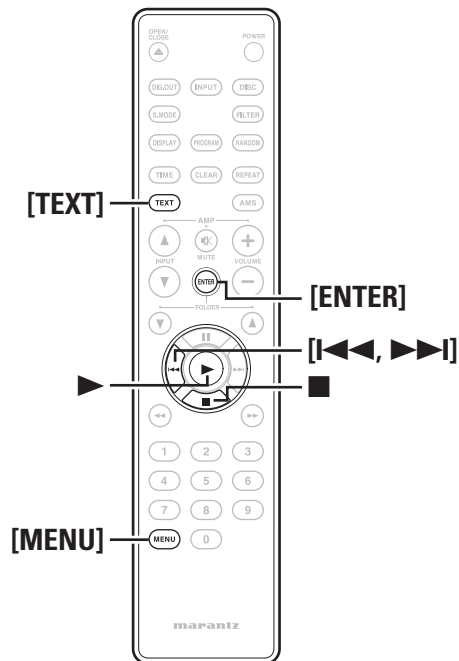

Resume (Reproducción de pistas desde el lugar que se detuvieron)

- 1** Seleccione “USB Setup =>” mediante [I<<<] y [I>>>I] y después pulse [ENTER].
 - 2** Seleccione “Resume =>” mediante [I<<<] y [I>>>I] y después pulse [ENTER].
 - 3** Con la ayuda de [I<<<] y [I>>>I], seleccione On u Off para configurar la reproducción de reanudación y después pulse [ENTER].
- [Elementos seleccionables]**
- 1. Off** : La reproducción de reanudación está desactivada.
 - 2. On** : La reproducción de reanudación está activada.
- 4** Pulse [MENU].
Guarda la configuración de reproducción de reanudación.

NOTA

- La Reproducción de reanudación sólo funciona cuando se inserta un dispositivo de memoria USB idéntico. Si se inserta otro dispositivo de memoria USB, la unidad empezará la reproducción desde el primer archivo.
- Puede que la unidad no reproduzca el archivo que desee si se han añadido o borrado archivos en el dispositivo de memoria USB idéntico.
- La reproducción se reanuda desde el principio del archivo actual.

iPod Setup (Operación del iPod)

El iPod funciona con la siguiente lógica jerárquica.

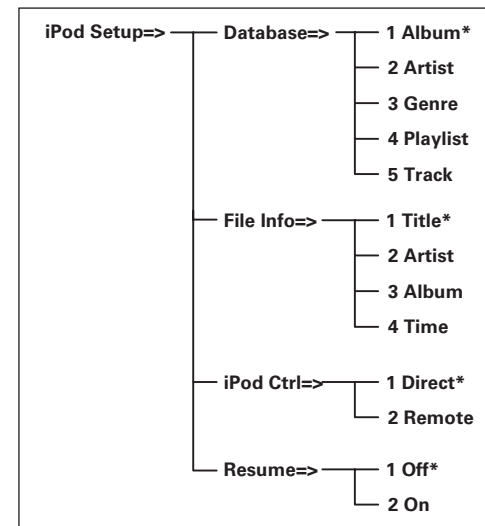

* Ajuste predefinido

Database (Selección de la base de datos del iPod)

- 1** Seleccione “iPod Setup =>” mediante [I<<<] y [I>>>I] y después pulse [ENTER].
- 2** Seleccione “Database =>” mediante [I<<<] y [I>>>I] y después pulse [ENTER].
- 3** Seleccione la base de datos de la que desee reproducir los archivos mediante [I<<<] y [I>>>I] y después pulse [ENTER].

[Elementos seleccionables]

1 Album / 2 Artist / 3 Genre / 4 Playlist / 5 Track

- 4** Seleccione el archivo de música que desee reproducir mediante [I<<<] y [I>>>I] y después pulse ▶. Se inicia la reproducción.

NOTA

Este ajuste se puede realizar cuando “iPod Ctrl” está ajustado en “Remote”.

❑ File Info (selección de la visualización de información de archivos)

La información del archivo se puede ver durante la reproducción de los archivos del iPod.

1 Seleccione “iPod Setup =>” mediante [I◀◀] y [▶▶I] y después pulse [ENTER].

2 Seleccione “File Info =>” mediante [I◀◀] y [▶▶I] y después pulse [ENTER].

3 Seleccione la información que desee visualizar mediante [I◀◀] y [▶▶I] y después pulse [ENTER].

[Elementos seleccionables]

- 1. Title** : Se visualiza el nombre de la pista.
- 2. Artist** : Se visualiza el nombre del artista.
- 3. Album** : Se visualiza el nombre del álbum.
- 4. Time** : Se visualiza información sobre el tiempo.

4 Pulse [MENU].
Los ajustes se guardan.

- Pulse [TEXT] durante la reproducción normal para ver información sobre el archivo seleccionado.
- Vuelva a pulsar el botón [TEXT] para ver el título de la pista. Si la opción de información de archivo seleccionada era “track title” (título de la pista), entonces se visualizará el nombre del artista.
- Cada vez que se pulsa [TEXT], la información visualizada cambia en el siguiente orden:

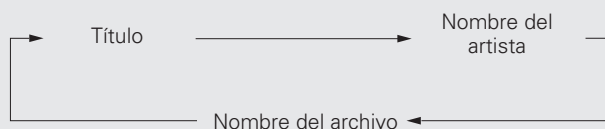

NOTA

Este ajuste se puede realizar cuando “iPod Ctrl” está ajustado en “Remote”.

❑ iPod Ctrl (Utilización de un iPod con sus propios controles)

Es posible especificar si el funcionamiento de un iPod se realiza con sus propios controles o bien desde esta unidad.

1 Seleccione “iPod Setup =>” mediante [I◀◀] y [▶▶I] y después pulse [ENTER].

2 Seleccione “iPod Ctrl =>” mediante [I◀◀] y [▶▶I] y después pulse [ENTER].

3 Seleccione el dispositivo que desee controlar mediante [I◀◀] y [▶▶I] y después pulse [ENTER].

[Elementos seleccionables]

- 1. Direct** : Control desde el iPod.
- 2. Remote** : Control desde esta unidad y el mando a distancia.

4 Pulse [MENU].
Los ajustes de control del dispositivo se guardan.

NOTA

El ajuste “1 Direct” permite utilizar los comandos para reproducir, poner en pausa, pasar a la siguiente pista y detener desde el mando a distancia. Cuando un iPod Nano 1G o 5G se conecta con el ajuste “1 Direct”, el ajuste cambiará automáticamente a “2 Remote” ya que estos modelos no admiten esta función.

❑ Resume (Reproducción de pistas desde el lugar que se detuvieron)

1 Seleccione “iPod Setup =>” mediante [I◀◀] y [▶▶I] y después pulse [ENTER].

2 Seleccione “Resume =>” mediante [I◀◀] y [▶▶I] y después pulse [ENTER].

3 Con la ayuda de [I◀◀] y [▶▶I], seleccione On u Off para configurar la reproducción de reanudación y después pulse [ENTER].

[Elementos seleccionables]

- 1. Off** : La reproducción de reanudación está desactivada.
- 2. On** : La reproducción de reanudación está activada.

4 Pulse [MENU].
Guarda la configuración de reproducción de reanudación.

NOTA

La reproducción se reanudará desde el principio del archivo actual.

Auto STB (Modo de espera automático)

Con el modo de espera automático activado, puede ajustar esta unidad en modo de espera automáticamente después de que la unidad esté en modo de parada continuamente durante unos 30 minutos (sin operación).

1 Seleccione “Auto STB =>” mediante [I◀◀] y [▶▶I] y después pulse [ENTER].

2 Con la ayuda de [I◀◀] y [▶▶I], seleccione On u Off para configurar la función en espera automática y después pulse [ENTER].

[Elementos seleccionables]

- On** : Activa el modo en espera automático.
- Off** : Desactiva el modo en espera automático.

3 Pulse [MENU].
Guarda los ajustes de la función en espera automática.

NOTA

Cuando la fuente de entrada de esta unidad se ajusta en “PC”, puede que la función Auto STB no funcione correctamente dependiendo de las aplicaciones instaladas en el ordenador.

Explicación de términos

F

Frecuencia de muestreo

El muestreo consiste en realizar una lectura de una onda sonora (señal analógica) en intervalos regulares y expresar la altura de la onda en cada lectura, en formato digitalizado (lo que da lugar a una señal digital). El número de lecturas que se realiza en un segundo se denomina "frecuencia de muestreo". Cuanto mayor sea el valor, más próximo estará el sonido que se reproduzca del original.

M

MP3 (MPEG AudioPlayer 3)

Se trata de un formato de audio normalizado de uso internacional que se basa en el estándar de compresión de vídeo "MPEG-1". Comprime el volumen de datos a aproximadamente la undécima parte del tamaño original, pero manteniendo una calidad de sonido equivalente a la de un CD de música.

S

Super audio CD

Existen tres tipos de Super Audio CD:

- ① Disco de una capa
Super Audio CD de una sola capa con una capa HD.
- ② Disco de doble capa
Super Audio CD con doble capa HD, que ofrece un tiempo de reproducción prolongado y alta calidad de sonido.
- ③ Disco híbrido
Super Audio CD de dos capas con una capa HD y una capa CD. Las señales de la capa CD pueden reproducirse en un reproductor de CD regular.

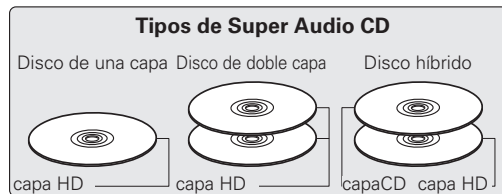

• ¿Qué es la capa HD?

La capa HD es una capa con señales de alta densidad para Super Audio CD.

• ¿Qué es la capa de CD?

La capa CD es una capa de señales que pueden leerse en un reproductor CD regular.

V

Velocidad de bits

Expresa la velocidad de transferencia de datos por cada segundo de datos de vídeo/audio grabados en un disco.

W

WMA (Windows Media Audio)

Es una tecnología de compresión de audio desarrollada por Microsoft Corporation.

Los datos WMA se pueden codificar con Windows Media® Player Ver.7, 7.1, Windows Media®Player para Windows® XP y la serie Windows Media® Player 9.

Para codificar los archivos WMA, utilice solo aplicaciones autorizadas por Microsoft Corporation. Si utiliza una aplicación no autorizada, es probable que el archivo no funcione correctamente.

Resolución de problemas

Si surge algún problema, compruebe lo siguiente antes de tomar ninguna otra medida:

1. ¿Las conexiones son correctas?

2. ¿Está usando la unidad tal como se indica en el manual de usuario?

Si esta unidad no funciona bien, compruebe los elementos que se indican en la siguiente tabla. Si el problema persiste, es posible que haya algún fallo.

En ese caso, desenchufe inmediatamente la unidad de la red eléctrica y póngase en contacto con el centro donde la adquirió.

Síntoma	Causa	Solución	Página
El disco no gira.	• El cable de alimentación no está enchufado.	• Enchufe el cable de alimentación.	7
	• El reproductor está apagado (OFF).	• Encienda el reproductor.	8
	• El disco no está colocado correctamente en la bandeja portadisco.	• Coloque correctamente el disco en la bandeja portadisco.	3
	• El disco se ha colocado al revés (El disco se ha introducido con la etiqueta mirando hacia abajo).	• Coloque correctamente el disco en la bandeja portadisco.	3
El disco empieza a girar pero se detiene.	• El disco está sucio.	• Limpie la superficie del disco.	4
	• El disco está rayado.	• Si el disco está muy rayado, es posible que no pueda reproducirse.	–
	• El disco está alabeado.	• Si el disco está muy alabeado, es posible que no pueda reproducirse.	–
El disco gira pero no se oye ningún sonido.	• El amplificador y los altavoces no están conectados correctamente.	• Conecte los cables correctamente. (Consulte el manual de instrucciones del amplificador.)	7
	• El amplificador está apagado (OFF).	• Encienda el amplificador. (Consulte el manual de instrucciones del amplificador.)	–
	• La función del amplificador o el selector no se ha ajustado a "CD" ni a "AUX" ni a ninguna otra opción similar (a lo que esté conectado el reproductor).	• Ajuste la función del amplificador o el selector a "CD" o "AUX" o a otra opción similar (a lo que esté conectado el reproductor). (Consulte el manual de instrucciones del amplificador.)	–
	• El control de volumen del amplificador se ha ajustado al nivel mínimo.	• Ajuste el volumen del amplificador. (Consulte el manual de instrucciones del amplificador.)	–

Síntoma	Causa	Solución	Página
El mando a distancia no surte efecto.	• La distancia entre esta unidad y el mando a distancia es excesiva.	• Aproxime el mando a distancia a esta unidad, y hágalo funcionar dentro del rango operativo.	4
	• Hay un obstáculo entre esta unidad y el mando a distancia.	• Elimine el obstáculo.	4
	• Las pilas del mando a distancia se han agotado.	• Ponga pilas nuevas.	4
	• Una luz intensa está incidiendo en la ventana del sensor de la unidad.	• No deje que ninguna luz intensa incida en la ventana del sensor.	4
El interruptor en la parte posterior de REMOTE CONTROL (MANDO A DISTANCIA) está colocado en la posición EXTERNAL.	• El interruptor en la parte posterior de REMOTE CONTROL (MANDO A DISTANCIA) está colocado en la posición EXTERNAL.	• Cuando utilice esta unidad de manera independiente, coloque este interruptor en la posición INTERNAL.	14
	• El disco CD-R/CD-RW no se puede leer.	• Coloque correctamente el disco en la bandeja portadisco.	3
El disco se ha colocado al revés.	• El disco se ha colocado al revés.	• Coloque correctamente el disco en la bandeja portadisco.	3
	• La información no se ha grabado en un formato de audio (CD-DA). O el archivo MP3/WMA no se ha grabado correctamente.	• Grabe información correcta que sea compatible con esta unidad.	14
Los discos SA-CD híbridos no permiten cambiar el modo de sonido.	• El modo de sonido inicial se ha ajustado a CD.	• Change Start Sound Mode setting to Super Audio CD.	20
El sonido es demasiado bajo cuando las señales se emiten desde un PC.	• El volumen del PC está bajo.	• Suba el volumen del PC.	18

[Dispositivo de memoria USB/iPod]

Síntoma	Causa	Solución	Página
En la pantalla se visualiza "OverCurrent".	<ul style="list-style-type: none"> Se ha excedido el voltaje que puede suministrarse desde esta unidad a través del USB. 	<ul style="list-style-type: none"> El medio USB no se soporta. Utilice un dispositivo USB con una corriente de régimen que no sea inferior a los 1 A. 	–
En la pantalla se visualiza "FAT Error" o "Cluster Err".	<ul style="list-style-type: none"> Se está utilizando un sistema de archivos no soportado. No es posible soportar una memoria USB inferior a 128 MB. 	<ul style="list-style-type: none"> Utilice un dispositivo USB formateado con un sistema de archivos compatible (FAT32 o FAT16) y que tenga, como mínimo, 256 MB de memoria. 	–
En la pantalla se visualiza "No File".	<ul style="list-style-type: none"> No existe ningún archivo que pueda reproducirse en esta unidad. 	<ul style="list-style-type: none"> Compruebe los formatos soportados. 	14, 17
En la pantalla se visualiza "DRM Stream".	<ul style="list-style-type: none"> Se trata de un archivo sujeto a gestión de derechos digitales. 	<ul style="list-style-type: none"> No puede reproducirse en esta unidad debido a una DRM no soportada. 	15, 17
No se escucha el sonido del USB conectado.	<ul style="list-style-type: none"> El amplificador y los archivos no se han conectado correctamente. 	<ul style="list-style-type: none"> Conecte los cables correctamente. (☞ Consulte el manual de instrucciones del amplificador.) 	–
	<ul style="list-style-type: none"> El amplificador está apagado (OFF). 	<ul style="list-style-type: none"> Encienda el amplificador (ON). (☞ Consulte el manual de instrucciones del amplificador.) 	–
	<ul style="list-style-type: none"> La función del amplificador o el selector no se ha ajustado a "CD" ni a "AUX" ni a ninguna otra opción similar (a lo que esté conectado el reproductor). 	<ul style="list-style-type: none"> Ajuste la función del amplificador o el selector a "CD" o "AUX" o a otra opción similar (a lo que esté conectado el reproductor). (☞ Consulte el manual de instrucciones del amplificador.) 	–
	<ul style="list-style-type: none"> El control de volumen del amplificador se ha ajustado al nivel mínimo. 	<ul style="list-style-type: none"> Ajuste el volumen del amplificador. (☞ Consulte el manual de instrucciones del amplificador.) 	–

Síntoma	Causa	Solución	Página
No se escucha el sonido del iPod conectado.	<ul style="list-style-type: none"> El amplificador y los altavoces no se han conectado correctamente. 	<ul style="list-style-type: none"> Conecte los cables correctamente. (☞ Consulte el manual de instrucciones del amplificador.) 	–
	<ul style="list-style-type: none"> El amplificador está apagado (OFF). 	<ul style="list-style-type: none"> Encienda el amplificador (ON). (☞ Consulte el manual de instrucciones del amplificador.) 	–
	<ul style="list-style-type: none"> La función del amplificador o el selector no se ha ajustado a "CD" ni a "AUX" ni a ninguna otra opción similar (a lo que esté conectado el reproductor). 	<ul style="list-style-type: none"> Ajuste la función del amplificador o el selector a "CD" o "AUX" o a otra opción similar (a lo que esté conectado el reproductor). (Consulte el manual de instrucciones del amplificador.) 	–
	<ul style="list-style-type: none"> El control de volumen del amplificador se ha ajustado al nivel mínimo. 	<ul style="list-style-type: none"> Ajuste el volumen del amplificador. (Consulte el manual de instrucciones del amplificador.) 	–
La lectura del dispositivo USB se realiza con lentitud.	<ul style="list-style-type: none"> Cuando se conecte un dispositivo USB de alta capacidad, el proceso de lectura dependerá de su capacidad. Cuando se utilice un dispositivo de alta capacidad, es posible que se precisen varios minutos. 	<ul style="list-style-type: none"> Espere a que la lectura haya terminado. 	–

Especificaciones

Desempeño de Audio

	[Super Audio CD]	[CD]
• Salida analógica		
Canales:	2 canales	2 canales
Rango de frecuencia de reproducción:	2 Hz – 100 kHz	2 Hz – 20 kHz
Respuesta de frecuencia de reproducción:	2 Hz – 50 kHz (–3 dB)	2 Hz – 20 kHz
Relación S/N:	112 dB (rango audible)	110 dB
Margen dinámico:	110 dB (rango audible)	100 dB
Distorsión armónica:	0,001 % (1 kHz, rango audible)	0,002 % (1 kHz)
Fluctuación & trémolo:	Precisión de cristal	Precisión de cristal
• Nivel de salida		
No equilibrado:	Estéreo RMS de 1,8 V	Estéreo RMS de 2,4 V
Salida de los auriculares:	43mW (máximo variable)	43mW (máximo variable)
• Salida digital		
nivel de salida (CONECTOR de sujeción):	—	0,5 Vp-p (75 Ω)
nivel de salida (óptico):	—	-19 dBm
• Sistema de lectura óptica		
Láser:	AlGaAs	AlGaAs
Longitud de onda:	650nm	780nm
Tipo de señal:	1-bit DSD	16-bit linear PCM
Frecuencia de muestreo:	2,8224 MHz	44,1 kHz

General

Alimentación:	CA 120 V, 60 Hz
Consumo de energía:	25 W
	En espera : 0,3 W o menos
Dimensiones externas máximas:	17 3/8 (A) x 4 5/16 (A) x 13 9/16 (P) inches (440 (A) x 109 (A) x 344 (P) mm)
Peso:	17,2 lbs (7,8 kg)
Temperaturas de funcionamiento:	+5°C ~ +35°C
Humedad de funcionamiento:	5 ~ 90% (sin condensación)

※ A efectos de introducir mejoras, las características técnicas y el diseño pueden sufrir cambios sin previo aviso.

Índice alfabético

A

All-Repetición de todas las pistas.....	10
Avance	9, 17

B

Búsqueda directa	10
Búsquedas	9, 17

C

Cable	7, 12
Cable del conector remoto	12, 14
Cable del iPod	12, 13
Cable de suministro eléctrico	7
Cable digital coaxial	12
Cable óptico	12
Cables de audio	7, 12
Cable USB.....	12, 13
Capa de reproducción	8
CD-R/CD-RW.....	3, 15
CDs de música	3
Conexión del mando a distancia.....	14
Conexiones	
Cable de suministro eléctrico	7
Cables para las conexiones.....	7, 12
Conexión de un dispositivo de memoria USB ·	13
Conexiones analógicas	7
Conexiones digitales coaxiales	12
Conexiones digitales ópticas	12
iPod.....	13
Mando a distancia.....	14
PC.....	13
Conexiones analógicas.....	7
Configuración de la reproducción con temporizador	19
Conmutación de la fuente de entrada	9

E

EXTERNAL	14
----------------	----

F

Finalizar	3
Frecuencia de muestreo	14, 17, 23

I

INTERNAL	14
iPod Setup.....	21

M

Mando a distancia	6
Colocación de las pilas.....	4
Modo de espera automático	22
MP3.....	14, 15, 17, 23

O

Omisión de pistas	10
-------------------------	----

P

Pantalla.....	10
Parada de la reproducción	9, 17
Pilas.....	4

R

Repetición	10, 18
Repetición de 1 sola pista	10
Reproducción	
Interrupción temporal de la reproducción	9, 17
Parada de la reproducción.....	9, 17
Repetición.....	10, 18
Reproducción aleatoria	10, 18
Reproducción de CD.....	9
Reproducción de programa.....	11
Reproducción desde iPod	16
Reproducción de USB.....	17
Reproducción aleatoria.....	10, 18
Reproducción AMS	11
Reproducción de programa	11
Retroceso rápidos	9, 17

S

Super audio CD	3, 23
----------------------	-------

V

Velocidad de bits	14, 17, 23
-------------------------	------------

W

WMA.....	14, 15, 17, 23
----------	----------------



Dimensions

Unit: inchs (mm)

•SA8004

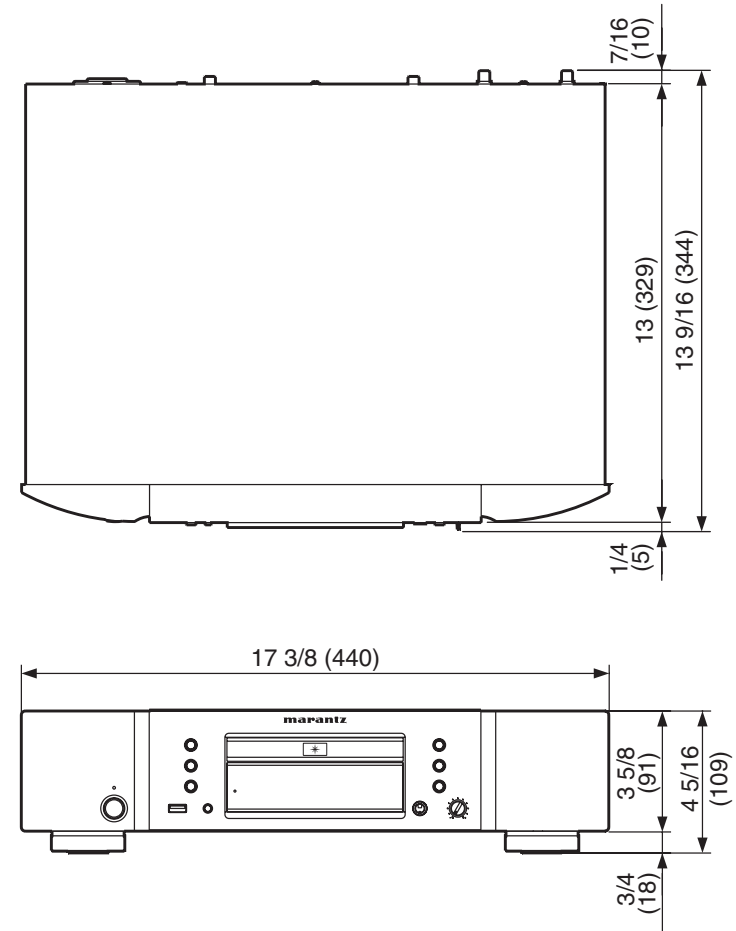

Weight / Poids / Peso

7.8 kg

www.marantz.com

You can find your nearest authorized distributor or dealer on our website.

marantz[®] is a registered trademark.