

**marantz**<sup>®</sup> A/V Surround Receiver  
**SR5006**

Gebruiksaanwijzing

## VEILIGHEIDSMATREGELEN



**CAUTION**  
**RISK OF ELECTRIC SHOCK**  
**DO NOT OPEN**



**WAARSCHUWING:**  
**OM HET RISICO OP ELEKTRISCHE SCHOK TE VOORKOMEN MAG U DE KLEP (OF DE RUGZIJDJE) NIET VERWIJDEREN. DIT APPARAAT BEVAT GEEN ONDERDELEN DIE DOOR DE GEBRUIKER KUNNEN WORDEN ONDERHOUDEN OF GEREPAREERD. LAAT ONDERHOUD EN REPARATIES OVER AAN BEVOEGDE ONDERHOUDSTECHNICI.**

De bliksemflits met het pijlsymbool in de gelijkzijdige rechthoek is bedoeld om de gebruiker te waarschuwen voor de aanwezigheid van niet-geïsoleerde "gevaarlijke spanning" in het product die krachtig genoeg kan zijn om elektrische schokken te veroorzaken.

Het uitroepteken binnen een gelijkzijdige driehoek is bedoeld om de gebruiker te waarschuwen van de aanwezigheid voor belangrijke gebruiks- en onderhouds (reparatie)-richtlijnen in de documentatie die bij het toestel is geleverd.

**WAARSCHUWING:**  
**STEL DIT APPARAAT NIET BLOOT AAN REGEN OF VOCHT OM HET RISICO OP BRAND OF ELEKTRISCHE SCHOKKEN TE VOORKOMEN.**

## BELANGRIJKE VEILIGHEIDSINSTRUCTIES

1. Lees deze instructies.
2. Bewaar deze instructies.
3. Let op alle waarschuwingen.
4. Volg alle instructies.
5. Gebruik het apparaat niet bij water.
6. Reinig het apparaat alleen met een droge doek.
7. Blokkeer de ventilatieopeningen niet.  
Installeer het toestel in overeenstemming met de instructies van de fabrikant.
8. Niet gebruiken bij warmtebronnen zoals radiatoren, warmteregisters, ovens en andere apparatuur (zoals versterkers) die warmte produceren.
9. Bescherm de netkabel, zodat men er niet over kan lopen en hij niet bekneld raakt. Let vooral op de nabijheid van stekkers, stopcontacten en het punt waar de kabel op het apparaat is aangesloten.
10. Gebruik alleen toebehoren en accessoires die zijn aanbevolen door de fabrikant.
11. Gebruik het toestel alleen met een wagentje, standaard, statief, steun of tafel die door de fabrikant is opgegeven of die bij het toestel wordt verkocht. Wordt een wagen gebruikt, wees dan voorzichtig als de wagen met de apparatuur wordt verplaatst, zodat ze niet kunnen omvallen en letsel veroorzaken.
12. Neem de stekker uit het stopcontact tijdens onweer en als het apparaat langere tijd niet wordt gebruikt.
13. Laat reparaties uitvoeren door bevoegd reparatiepersoneel. Reparaties zijn nodig als het apparaat is beschadigd, bijvoorbeeld als de voedingskabel of stekker is beschadigd, als er vloeistof op het apparaat is gemorst of als er voorwerpen in het apparaat zijn gevallen, het apparaat is blootgesteld aan regen of vocht, het apparaat niet normaal werkt of het apparaat is gevallen.
14. De batterijen mogen niet worden blootgesteld aan overmatige hitte, zoals zon, vuur, enz.



### WAARSCHUWING:

Om de voeding van dit product volledig te onderbreken moet de stekker uit het stopcontact worden getrokken.  
De netstekker wordt gebruikt om de stroomtoevoer naar het toestel volledig te onderbreken en moet voor de gebruiker gemakkelijk bereikbaar zijn.

### • EENVORMIGHEIDSVERKLARING

Wij verklaren uitsluitend op onze verantwoordelijkheid dat dit product, waarop deze verklaring betrekking heeft, in overeenstemming is met de volgende normen:  
EN60065, EN55013, EN55020, EN61000-3-2 en EN61000-3-3.  
Volgens de voorzieningen van lage spanningsrichtlijn 2006/95/EC en EMC-richtlijn 2004/108/EC, de EC-richtlijn 1275/2008 en de kaderrichtlijn 2009/125/EC voor energieverbruikende producten (ErP).

marantz Europe  
A division of D&M Europe B.V.  
Beemdstraat 11, 5653 MA Eindhoven,  
The Netherlands

### EEN AANTEKENING MET BETREKKING TOT DE RECYCLING:

Het inpakmateriaal van dit product is recycleerbaar en kan opnieuw gebruikt worden. Er wordt verzocht om zich van elk afvalmateriaal te ontdoen volgens de plaatselijke voorschriften.

Volg voor het wegdoen van de speler de voorschriften voor de verwijdering van wit- en bruingoed op.

Batterijen mogen nooit worden weggegooid of verbrand, maar moeten volgens de plaatselijke voorschriften betreffende chemisch afval worden verwijderd.

Op dit product en de meegeleverde accessoires, m.u.v. de batterijen is de richtlijn voor afgedankte elektrische en elektronische apparaten (WEEE) van toepassing.



Pb

## ▣ ALVORENSTE GEBRUIKEN

### WAARSCHUWINGEN

- Vermijd hoge temperaturen.  
Zorg er bij installatie in een audiorack voor, dat de door het toestel geproduceerde warmte goed kan worden afgevoerd.
- Hanteer het netsnoer voorzichtig.  
Houd het snoer bij de stekker vast wanneer deze moet worden aan- of losgekoppeld.
- Laat geen vochtigheid, water of stof in het apparaat binnendringen.
- Neem altijd het netsnoer uit het stopcontact wanneer het apparaat gedurende een lange periode niet wordt gebruikt.
- De ventilatieopeningen mogen niet worden beblokkeerd.
- Laat geen vreemde voorwerpen in dit apparaat vallen.
- Voorkom dat insecticiden, benzeen of verfverdunner met dit toestel in contact komen.
- Dit toestel mag niet gedemonteerd of aangepast worden.
- De ventilatie mag niet worden belemmerd door de ventilatieopeningen af te dekken met bijvoorbeeld kranten, een tafelkleed of gordijnen.
- Plaats geen open vlammen, bijvoorbeeld een brandende kaars, op het apparaat.
- Houd u steeds aan de milieuvoorschriften wanneer u gebruikte batterijen wegdoet.
- Stel het apparaat niet bloot aan druppels of spatten.
- Plaats geen voorwerpen gevuld met water, bijvoorbeeld een vaas, op het apparaat.
- Raak het netsnoer niet met natte handen aan.
- Als de schakelaar op OFF (STANDBY) staat, is het apparaat niet volledig losgekoppeld van de netspanning (MAINS).
- De apparatuur wordt in de buurt van het stopcontact geïnstalleerd, zodat dit altijd gemakkelijk toegankelijk is.

## ▣ VOORZORGSMAATREGELEN BIJ DE INSTALLATIE

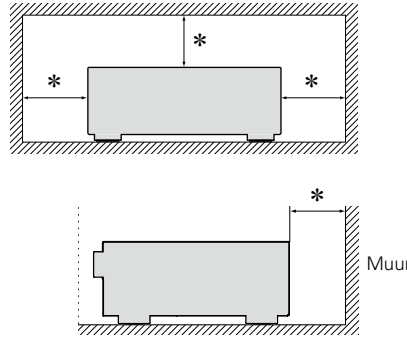

**\* Plaats dit toestel niet in een kleine afgesloten ruimte, zoals een boekenkast e.d., omdat anders de warmte niet op gepaste wijze kan worden afgevoerd.**

- Meer dan 0,3 m is aanbevolen.
- Plaats geen andere apparatuur op het toestel.

# Aan de slag

Dank u voor het vertrouwen dat u in dit marantz-product hebt gesteld. Lees deze gebruiksaanwijzing aandachtig door voordat u het product gaat gebruiken. Bewaar deze gebruiksaanwijzing na hem te hebben gelezen zodat u hem later nog eens kunt naslaan.

## Inhoud

<b>Aan de slag</b> .....	1
Accessoires .....	2
Functies .....	2
Voorzorgsmaatregelen bij werken met de eenheid .....	3
<b>Basisversie</b> .....	4
<b>Aansluitingen</b> .....	5
Belangrijke informatie .....	5
Een HDMI-compatibel toestel aansluiten .....	7
Een TV aansluiten .....	10
Een Blu-ray Disc speler aansluiten .....	11
Een DVD-speler aansluiten .....	12
Een kastje met set-top box (Satellietuner of kabel-TV) aansluiten .....	12
Een videocassette recorder aansluiten .....	13
Een digitale camcorder aansluiten .....	13
Een iPod of USB-geheugenapparaat aansluiten op de USB-poort .....	14
Een antenne aansluiten .....	15
Een CD-speler aansluiten .....	15
Een draadloze ontvanger aansluiten (RX101) .....	16
Sluit een toestel aan dat een multikanaalsuitgangsaansluiting heeft .....	16
Een externe stroomversterker aansluiten .....	17
Aansluiten op een thuisnetwerk (LAN) .....	18
<b>Instellingen</b> .....	19
De luidsprekers instellen (Audyssey® Auto Setup) .....	19
De netwerkinstellingen maken (Network Setup) .....	25
<b>Weergave (Basisbediening)</b> .....	26
Belangrijke informatie .....	26
Blu-ray Disc-speler / DVD speler afspelen .....	28
Een CD-speler laten spelen .....	28
Een iPod afspelen .....	29
Een USB-geheugenapparaat afspelen .....	31
Afstemmen op radiozenders .....	33
Netwerkaudio afspelen .....	37
<b>Een luistermodus selecteren (Surround modus)</b> .....	51
Een luistermodus selecteren .....	51

<b>Geavanceerde versie</b> .....	55
<b>Installatie/aansluiting van de luidsprekers (Geavanceerd)</b> .....	56
Installeren .....	56
Aansluiten .....	58
De luidsprekers instellen .....	64
<b>Aansluitingen (Meer geavanceerde aansluitingen)</b> .....	66
De afstandsbedieningsaansluitingen verbinden .....	66
De RS-232C-aansluiting aansluiten .....	66
<b>Weergave (Geavanceerde bediening)</b> .....	67
Handige functies .....	67
<b>Weergave in ZONE2 (aparte kamer)</b> .....	78
Audiosignaal .....	78
Weergave .....	79
Slaaptimerfunctie .....	79
<b>Gedetailleerde instellingen maken</b> .....	80
Overzicht van het menu .....	80
Voorbeelden van menuschermen .....	81
Menuvoorbeelden .....	82
Tekens invoeren .....	83
Audio instellen (Audio Adjust) .....	85
Informatie (Information) .....	90
Systeeminstellingen (System Setup) .....	91
Instellingen voor de ingangsbron (Input Setup) .....	105
<b>Overige instellingen</b> .....	111
Instellingen van de afstandsbediening .....	111
<b>De aangesloten toestellen bedienen via de afstandsbediening</b> .....	112
AV-apparatuur bedienen .....	112
Voorinstelde codes vastleggen .....	113
Bedieningscomponenten .....	115
Gebruik van de functie voor het leren .....	117

<b>Informatie</b> .....	119
<b>Namen en functies van onderdelen</b> .....	120
Voorpaneel .....	120
Display .....	121
Achterpaneel .....	122
Afstandsbediening .....	123
<b>Overige informatie</b> .....	125
Informatie handelsmerk .....	125
Surround .....	126
Relatie tussen videosignalen en monitoruitgang .....	130
Uitleg termen .....	131
<b>Probleemoplossing</b> .....	134
De microprocessor resetten .....	137
<b>Technische gegevens</b> .....	138



## Accessoires

Controleer of bij dit product de volgende onderdelen zijn meegeleverd.

① Aan de slag.....	1
② CD-ROM (Gebruiksaanwijzing).....	1
③ Netsnoer.....	1
④ Afstandsbediening (RC014SR).....	1
⑤ R03/AAA-batterijen.....	2
⑥ Setup-microfoon (ACM1H).....	1
⑦ AM-raamantenne.....	1
⑧ FM-binnenantenne.....	1

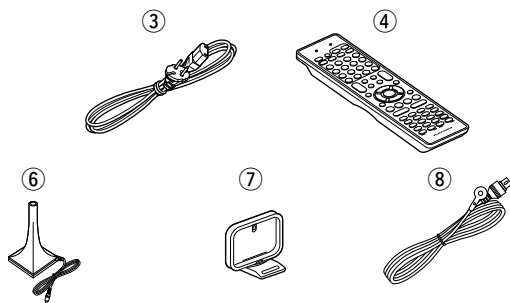

## Functies

### Volledig gescheiden, identieke geluidskwaliteit en vermogen voor alle 7 kanalen (100 W x 7-kanaals, 8 Ω)

Het toestel is uitgerust met een vermogensversterker die natuurgetrouw hi-fi-geluid weergeeft in surround-modus waarbij de geluidskwaliteit en het vermogen voor alle kanalen gelijk is.

De vermogensversterker is uitgerust met een discreet-circuitconfiguratie waardoor een surround-soundweergave van hoge kwaliteit ontstaat.

### Geschikt voor internetradio, muziek en foto-streaming

#### Geschikt voor AirPlay® (👉 blz. 70)

Dit toestel kan wanneer verbonden met een netwerk, audiobestanden en stilstaande beelden zoals foto's weergeven die op uw computer zijn opgeslagen. U kunt daarbij internetradio beluisteren en tevens een scala aan andere online-muziekbronnen die gebruik maken van netwerktechnologie. Dit toestel is tevens geschikt voor AirPlay voor het streamen van uw muziekbibliotheek van een iPhone, iPad, iPod touch of iTunes.

### Compatibel met "Wizz App" voor het uitvoeren van basisbedieningen van het toestel middels een iPhone of iPod touch.\*1

"Wizz App" is een applicatie die het mogelijk maakt basisbedieningen met een iPhone of iPod touch uit te voeren, bijvoorbeeld het ON/OFF schakelen van het toestel, regelen van het volume en veranderen van bron.

\*1 Download "Wizz App" van iTunes® App Store. Het toestel moet worden verbonden met een LAN en de iPhone/iPod touch moet met hetzelfde netwerk worden verbonden via Wi-Fi (draadloos LAN).

### Setup-wizard met eenvoudige aanwijzingen voor het instellen

Kies als eerste de taal wanneer dat wordt gevraagd. Volg vervolgens de aanwijzingen die op het TV-scherm worden getoond voor het instellen van de luidsprekers, netwerk, etc.

### Gebruiksvriendelijke, grafische gebruikersinterface

Eenvoudige instellingen zijn in te stellen via het instellingenmenu dat op de tv is weergegeven. Het toestel is gemakkelijk te bedienen dankzij de niveaudisplay's.

### Direct Play voor iPod® en iPhone® via USB (👉 blz. 14)

U kunt muziekgegevens van een iPod afspelen wanneer u de bij de iPod geleverde USB-kabel aansluit op de USB-poort van het toestel. Tevens kunt u een iPod bedienen met de afstandsbediening voor dit toestel.

Wanneer er een iPod is aangesloten, is al wat u hoeft te doen om muziek van de iPod via het toestel af te spelen, te drukken op  van het hoofdtoestel.

### Er is ondersteuning voor HDMI 1.4a met 3D, ARC, Deep Color, "x.v.Color", Auto Lipsync en HDMI-regelingsfunctie (👉 blz. 7)

Dit toestel kan 3D-videosignalen uitsenden van een Blu-ray Disc-speler naar een TV die een 3D-systeem ondersteunt. Dit toestel ondersteunt ook de ARC-functie (Audio Return Channel). Deze functie geeft TV-geluid weer over dit toestel via een HDMI-kabel die tussen het toestel en een TV\*2 is aangesloten.

\*2 De tv moet dan wel de ARC-functionaliteit ondersteunen.

### 6 HDMI-ingangen en 1 uitgang

Dit toestel is uitgerust met 6 HDMI-aansluitingen waarop u HDMI-apparaten kunt aansluiten. Voorbeelden zijn Blu-ray Disc-spelers, game-computers, HD-videocamera, enz.

**Ondersteuning voor HD-audio**

Dit toestel is uitgerust met een decoder met ondersteuning voor hoge kwaliteit, digitaal audioformaat voor Blu-ray Disc-spelers zoals Dolby TrueHD, DTS-HD Master Audio, enz.

**M-XPort (marantz-eXtension Port) (👉 blz. 16)**

Dit apparaat is uitgerust met M-XPort, een Marantz-eigen innovatie die een voortreffelijke uitbreidbaarheid biedt. U kunt de draadloze ontvanger RX101 (afzonderlijk verkrijgbaar) aansluiten op deze poort.

**Voorzorgsmaatregelen bij werken met de eenheid**

- **Voordat u de stroomschakelaar inschakelt**

Controleer opnieuw dat alle aansluitingen goed zitten en dat er geen problemen met de aansluitkabels zijn.

- Stroom wordt toegevoerd naar delen van het circuit, zelfs wanneer de eenheid in de standby-modus staat. Wanneer u reist of uw huis voor een lange periode verlaat, zorg dan dat u het stroomsnoer uit het stopcontact trekt.

- **Over condens**

Als er grote verschillen zijn tussen de temperatuur in het toestel en daarbuiten, dan kunnen er op sommige werkende onderdelen binnen in de eenheid waterdruppels (condens) verschijnen waardoor het toestel mogelijk niet naar behoren functioneert.

Wanneer dit zich voordoet laat u het het toestel gedurende een paar uren met uitgeschakelde netspanning staan en wacht u totdat het temperatuurverschil is afgenomen voordat u het toestel weer in gebruik neemt.

- **Voorzorgsmaatregelen wanneer u een mobiele telefoon gebruikt**

Als u een mobiele telefoon bij deze eenheid gebruikt, kan dit resulteren in ruis. Indien dit zo is, verwijdert u de mobiele telefoon van de eenheid, wanneer deze in gebruik is.

- **De eenheid verplaatsen**





Schakel de netspanning uit en trek de stekker van het netsnoer uit het stopcontact. Koppel vervolgens ook de aansluitsnoeren naar andere systeemcomponenten los voordat u het toestel verplaatst.

















- **Reiniging**

- Veeg de behuizing en het bedieningspaneel met een zachte doek schoon.
- Volg de instructies bij het gebruik van een chemisch schoonmaakmiddel.
- Zowel benzeen, verfverdunder, andere organische reinigingsmiddelen als insecticiden kunnen veranderingen aan het materiaal en verkleuring veroorzaken wanneer het met het toestel in aanraking wordt gebracht en mogen daarom niet worden gebruikt.

## Basisversie

Hier worden de aansluitingen en de basisbedieningsmethoden van het toestel beschreven.

- Aansluitingen  [blz. 5](#)
- Instellingen  [blz. 19](#)
- Weergave (Basisbediening)  [blz. 26](#)
- Een luistermodus selecteren (Surroundmodus)  [blz. 51](#)

	Aansluiting	 <a href="#">blz. 8, 10</a>
	Weergave	–
	Aansluiting	 <a href="#">blz. 8, 12</a>
	Weergave	 <a href="#">blz. 28</a>
	Aansluiting	 <a href="#">blz. 8, 13</a>
	Weergave	–
	Aansluiting	 <a href="#">blz. 14</a>
	Weergave	 <a href="#">blz. 29</a>
	Aansluiting	 <a href="#">blz. 8</a>
	Weergave	–
	Aansluiting	 <a href="#">blz. 15</a>
	Weergave	 <a href="#">blz. 33</a>
	Aansluiting	 <a href="#">blz. 16</a>
	Weergave	–

	Aansluiting	 <a href="#">blz. 8, 11</a>
	Weergave	 <a href="#">blz. 28</a>
	Aansluiting	 <a href="#">blz. 15</a>
	Weergave	 <a href="#">blz. 28</a>
	Aansluiting	 <a href="#">blz. 8, 12</a>
	Weergave	–
	Aansluiting	 <a href="#">blz. 14</a>
	Weergave	 <a href="#">blz. 31</a>
	Aansluiting	 <a href="#">blz. 13</a>
	Weergave	–
	Aansluiting	 <a href="#">blz. 18</a>
	Weergave	 <a href="#">blz. 37</a>

Zie [blz. 58](#) voor luidsprekeraansluitingen.  [blz. 6](#) "De luidsprekers aansluiten".

# Aansluitingen

## Belangrijke informatie

- Sluit dit toestel als volgt aan vóór het gebruik. Maak de verbindingen in overeenstemming met de aan te sluiten apparaten.
- Afhankelijk van de aansluitmethode zijn bepaalde instellingen van dit toestel mogelijk noodzakelijk. Controleer elk aansluititem voor meer informatie.
- Selecteer de kabels (apart verkrijgbaar) volgens de aan te sluiten componenten.

### OPMERKING

- Steek de stekker van het netsnoer pas in het stopcontact nadat alle aansluitingen tot stand zijn gebracht. (Volg na het starten van de setup-wizard de aanwijzingen op het scherm voor het maken van de verbindingen.)
- Schakel alvorens de setup-wizard te starten de stroom van andere aangesloten apparaten uit.
- Lees tijdens het aansluiten ook de gebruiksaanwijzingen van de andere componenten die u aansluit.
- Zorg dat u de linker en rechter kanalen juist aansluit (links op links, rechts op rechts).
- Bind netsnoeren en aansluitsnoeren of verschillende aansluitsnoeren niet samen tot een bundel. Dat kan brom of ruis veroorzaken.

## Ingangvideosignalen converteren voor weergave (Videoconversiefunctie)

Dit toestel heeft drie video-ingangsaansluitingen (HDMI, componentenvideo en video) en drie video-uitgangsaansluitingen (HDMI, componentenvideo en video).

Gebruik de aansluitingen volgens de componenten die moeten worden aangesloten.

Deze functie converteert automatisch verscheidene formaten voor ingaande videosignalen naar de dit toestel naar het gebruikte formaat voor uitgaande videosignalen vanaf dit toestel naar een televisiescherm.

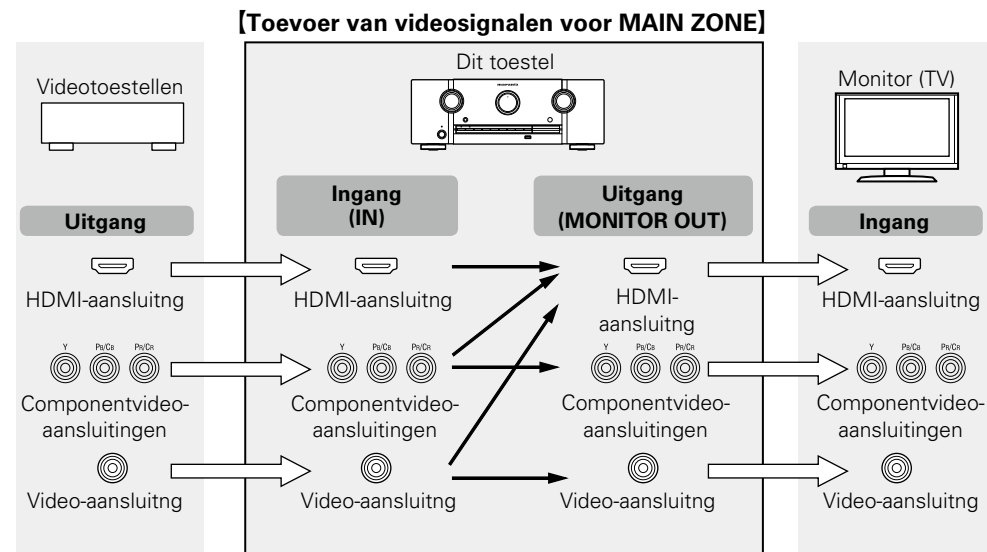

- De videoconversiefunctie ondersteunt de formaten: NTSC, PAL, SECAM, NTSC4.43, PAL-N, PAL-M en PAL-60.
- Resoluties van HDMI-compatibele TV's kunnen worden gecontroleerd bij "Monitor Info." ([blz. 90](#)).

### OPMERKING

- HDMI-signalen kunnen niet worden geconverteerd in analoge signalen.
- Component video-ingangssignalen kunnen niet naar het videoformaat worden omgezet.
- Wanneer een niet-standaard-videosignaal wordt ingevoerd vanaf een spelconsole of een andere bron, zal de videoconversiefunctie mogelijk niet werken.

## Voorbeelden van schermweergaven

- Menuscher

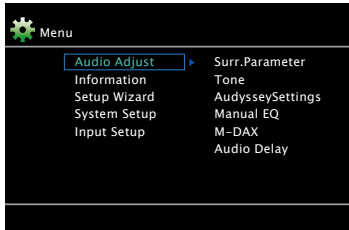

- Scherm statusweergave  
Als de ingangsbron wordt geschakeld.

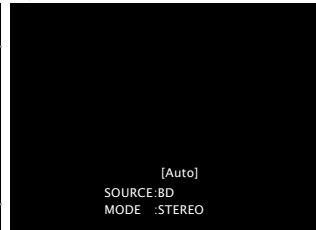

- Als het volume wordt afgesteld.

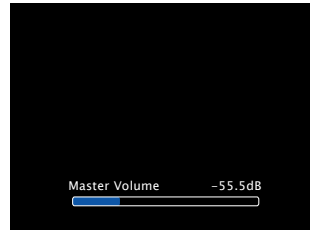

Statusweergave: De werkingsstatus wordt tijdelijk weergegeven op het scherm als de signaalbron wordt geschakeld of het volume wordt afgesteld.

### OPMERKING

- Als u het menu bedient terwijl u 3D-video inhoud of de resolutie van de computer (bijv. VGA) weergeeft, wordt de afgespeelde video vervangen door het menuscher. De afgespeelde video wordt niet afgespeeld achter het menuscher.
- Dit toestel toont de statusdisplay niet tijdens de weergave van 3D-video inhoud of van de resolutie van de computer (bijv. VGA).
- Het menuscher en de statusweergave worden weergegeven wanneer dit toestel en een tv via HDMI zijn aangesloten. Het menuscher en de statusweergave worden daarbij niet weergegeven wanneer dit toestel en een tv via VIDEO en COMPONENT VIDEO zijn aangesloten.

## Een HDMI-compatibel toestel aansluiten

Er kunnen maximum vijf HDMI-compatibele apparaten (4 ingangen/1 uitgang) worden aangesloten op het toestel.

### HDMI-functie

Dit toestel heeft ondersteuning voor de volgende HDMI-functies:

- 3D
- Deep Color (🔗 blz. 131)
- Auto Lip Sync (🔗 blz. 95, 131)
- "x.v.Color", sYCC601 color, Adobe RGB color, Adobe YCC601 color (🔗 blz. 131, 133)
- Digitaal HD-audioformaat
- ARC (Audio Return Channel)
- Content Type
- CEC (HDMI-besturing)

#### Beschermingssysteem auteursrecht

Voor weergave van digitale video en audio zoals BD-Video of DVD-Video via een HDMI-aansluiting dienen zowel dit toestel als uw TV het auteursrechtelijk beschermingssysteem HDCP (High-bandwidth Digital Content Protection System) te ondersteunen. HDCP is een auteursrechtbeschermingstechnologie die bestaat uit gegevenscodering en authenticatie van het aangesloten AV-toestel. Dit toestel ondersteunt de HDCP.

- Als een toestel is aangesloten dat geen HDCP ondersteunt, dan worden audio en video niet correct weergegeven. Lees de gebruikershandleiding van uw televisie of speler voor meer informatie.

### Over HDMI-kabels

- Gebruik een kabel die compatibel is met de "HDMI-kabel met hoge snelheid" of de "HDMI-kabel met hoge snelheid en ethernet" bij het aansluiten van een apparaat met ondersteuning voor Deep Color-sigtaaloverdracht
- Wanneer u de ARC-functie gebruikt, sluit u een apparaat aan met een "standaard HDMI-kabel met ethernet" of een "HDMI-kabel met hoge snelheid met ethernet" voor HDMI 1.4a.

### HDMI besturingsfunctie (🔗 blz. 67)

Met deze functie kunt u externe apparaten vanaf één ontvanger bedienen en de ontvanger bedienen vanaf externe apparaten.

#### OPMERKING

- Het is mogelijk dat de HDMI bedieningsfunctie niet werkt, afhankelijk van het component waarop het is aangesloten en de daarbij behorende instellingen.
- U kunt geen TV of Blu-ray discspeler / DVD speler bedienen die niet met de HDMI bedieningsfunctie compatibel is.

### Over de 3D-functie

Dit toestel heeft ondersteuning voor ingangs- en uitgangssignalen voor video in 3D (driedimensionaal) met de standaard HDMI 1.4a.

Om 3D-video af te spelen, hebt u een TV en speler nodig die HDMI 1.4a 3D ondersteunen en een 3D-bril.

#### OPMERKING

- Raadpleeg de instructies in de handleiding van uw weergaveapparaat samen met deze handleiding wanneer u 3D-video afspeelt.
- Wanneer u 3D-videoinhoud afspeelt, kan het menuscherm of het statusdisplay over het beeld worden geplaatst. Bij bepaalde 3D-videoinhoud kan het menuscherm of het statusdisplay niet over deze inhoud worden geplaatst.
- Indien 3D-video zonder 3D-informatie wordt ingevoerd, worden het menuscherm en de statusdisplay van dit toestel over de afgespeelde video getoond.
- Indien 2D-video met de tv naar 3D-video wordt omgezet, worden het menuscherm en de statusdisplay van dit toestel niet juist getoond. Om het menuscherm en de statusdisplay van dit toestel juist te tonen, moet u de tv-functie voor het omzetten van 2D-video naar 3D-video uitschakelen.

### Over de ARC (Audio Return Channel) functie

Door de ARC (Audio Return Channel) in HDMI 1.4a kan een TV via één enkele HDMI-kabel audiogegevens "upstream" naar dit toestel sturen.

#### OPMERKING

- Om de ARC-functie aan te zetten, dient u "HDMI Control" op "ON" te zetten (🔗 blz. 95).
- Wanneer u een Tv-toestel aansluit dat de ARC-functie niet ondersteunt, moet een aparte aansluiting worden gemaakt met een audiokabel. Raadpleeg in dat geval "Een TV aansluiten" (🔗 blz. 10) voor de aansluitmethode.

### Over de Content Type

De HDMI-specificatieversie 1.4a maakt eenvoudige, geautomatiseerde beeldinstellingsselectie mogelijk zonder dat de gebruiker hierin moet tussenkomen.

#### OPMERKING

U kunt de functie Content Type inschakelen door de "Video Mode" in te stellen op "Auto" (🔗 blz. 108).

## Kabels die voor aansluitingen worden gebruikt

### Audio- en videokabels (apart verkrijgbaar)

HDMI-kabel



- Deze interface maakt de overdracht van digitale videosignalen en digitale audiosignalen via een enkele HDMI-kabel mogelijk.

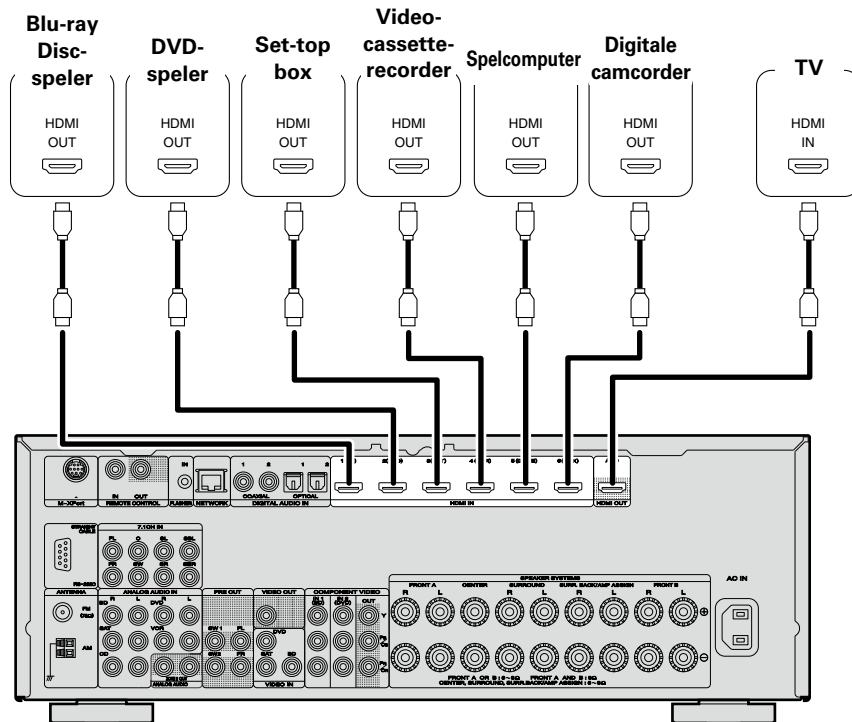

- Als dit toestel is aangesloten op de andere apparaten met HDMI-kabels, dient u ook dit toestel en de TV aan te sluiten met een HDMI-kabel.
- Bij het aansluiten van een apparaat met ondersteuning voor Deep Color-overdracht, moet u een "HDMI-kabel met hoge snelheid" of een "HDMI-kabel met hoge snelheid en ethernet gebruiken".
- Er worden geen videosignalen uitgevoerd wanneer de ingevoerde videosignalen niet overeenkomen met de resolutie van de monitor. Wanneer dit het geval is, moet u de resolutie van de Blu-ray Disc-speler / DVD speler instellen op een voor de monitor geschikte resolutie.
- Wanneer dit toestel en de monitor middels een HDMI-kabel op elkaar zijn aangesloten terwijl de monitor niet in staat is HDMI-audiosignalen weer te geven, dan worden alleen de videosignalen naar de monitor uitgevoerd.

### OPMERKING

Het audiosignaal van de HDMI-uitgang aansluiting (bemonsteringsfrequentie, aantal kanalen, etc.) kan worden beperkt door de HDMI-audiospecificaties van het aangesloten toestel voor wat betreft toegestane ingangen.

## Aansluiten op een toestel met een DVI-D-aansluiting

Indien u gebruikmaakt van een HDMI/DVI-conversiekabel (apart verkocht), worden HDMI-videosignalen geconverteerd naar DVI-signalen, wat een verbinding met een toestel met een DVI-D-aansluiting mogelijk maakt.

### OPMERKING

- Er wordt geen geluid weergegeven als u aansluit op een toestel met een DVI-D-aansluiting. Maak afzonderlijke audioaansluitingen.
- Signalen kunnen niet worden weergegeven naar DVI-D-apparaten die geen HDCP ondersteunen.
- Videosignalen kunnen mogelijk niet worden weergegeven, afhankelijk van de combinatie aan toestellen.

## Instellingen betreffende HDMI-verbindingen

Stel in zoals nodig. Voor meer informatie, kijkt u bij de respectievelijke naslagpagina's.

### Input Assign (👉 blz. 107)

Stel dit in om de HDMI ingangsconnector te wijzigen naar de toegewezen ingangsbron.

### HDMI Setup (👉 blz. 95)

Kies de instellingen voor HDMI video/audio-uitvoer.

- Auto Lip Sync
- HDMI Audio Out
- HDMI Control
- Standby Source
- P.Off Control

### OPMERKING

De audiosignaalingang van de HDMI-ingang kan worden uitgevoerd als een uitvoersignaal van de HDMI-uitgang door de audio-uitvoerbestemming voor HDMI in te stellen op TV.

Audiosignalen die zijn ingevoerd via de analoge/coaxiale/optische ingangen kunnen niet worden uitgevoerd vanaf de HDMI-uitgang.



## Een TV aansluiten

- Kies de te gebruiken terminal en sluit het apparaat aan.
- Voor videoaansluitingen, kijk u bij "Ingangvideosignalen converteren voor weergave (Videoconversiefunctie)" ([blz. 5](#)).
- Ga naar "Een HDMI-compatibel toestel aansluiten" ([blz. 7](#)) voor instructies over de aansluiting van HDMI.



Om naar de audio van een TV te luisteren via dit toestel, gebruikt u de optische digitale aansluiting.

### OPMERKING

De optische aansluiting is niet nodig wanneer een TV compatibel met de ARC-functie (Audio Return Channel HDMI 1.4a-functie) met dit toestel is verbonden via een HDMI-aansluiting.

Zie "Over de ARC (Audio Return Channel) functie" ([blz. 7](#)) voor meer details of raadpleeg de instructiehandleiding van uw TV.

## Kabels die voor aansluitingen worden gebruikt

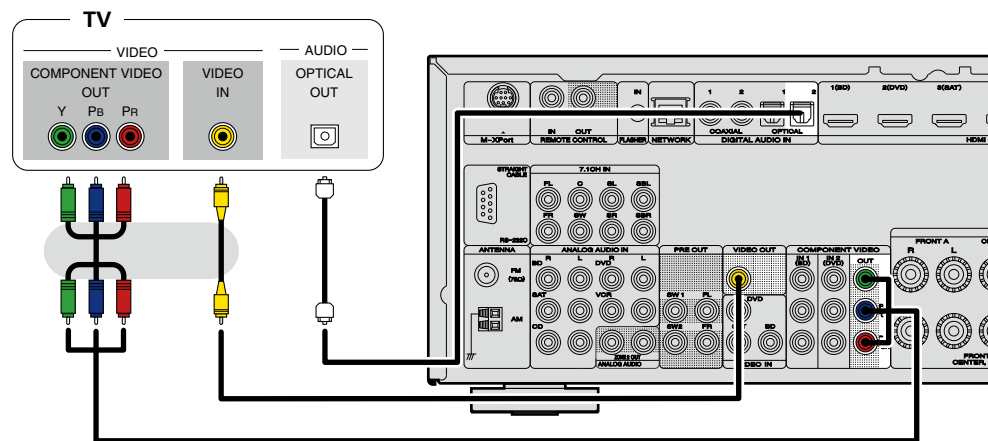
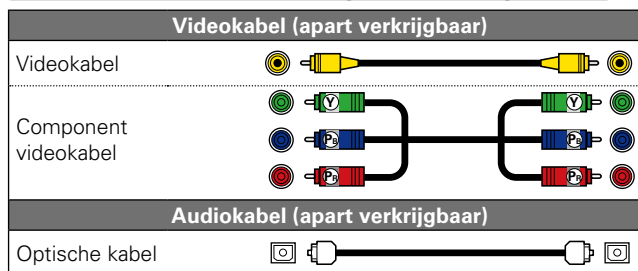

### in Stel in zoals nodig

Stel dit in om de digitale ingangsconnector of de ingangsconnector van een component video te wijzigen waaraan de ingangsbron is toegewezen.

"Input Assign" ([blz. 107](#))

## Een Blu-ray Disc speler aansluiten

- U kunt video bekijken en audio beluisteren van een Blu-ray Disc.
- Kies de te gebruiken terminal en sluit het apparaat aan.
- Ga naar "Een HDMI-compatibel toestel aansluiten" ([blz. 7](#)) voor instructies over de aansluiting van HDMI.

### Kabels die voor aansluitingen worden gebruikt

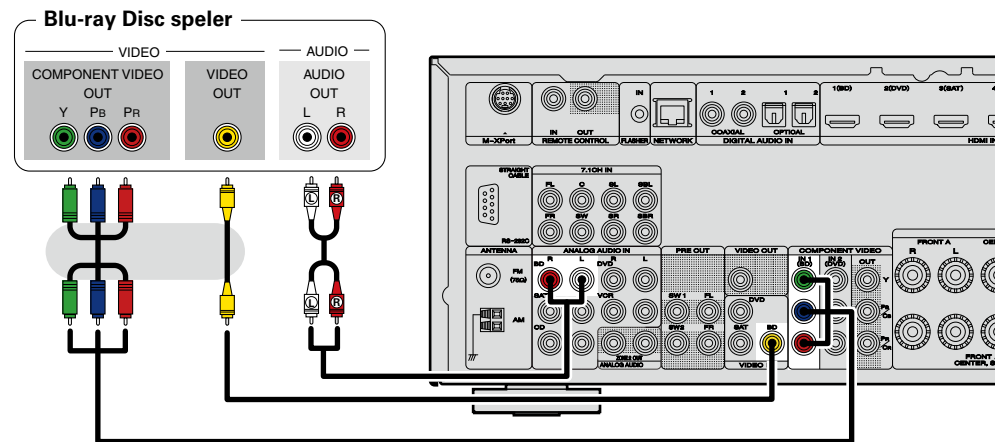
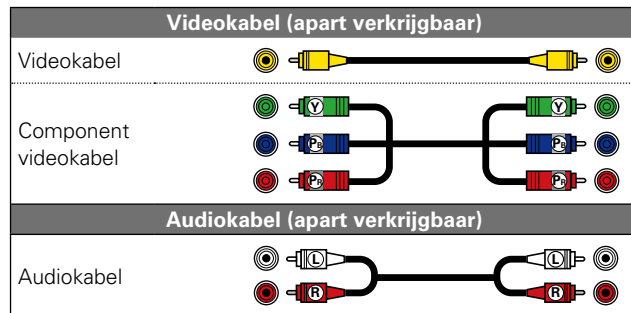

### in Stel in zoals nodig

Stel dit in om de digitale ingangsconnector of de ingangsconnector van een component video te wijzigen waaraan de ingangsbron is toegewezen.

"Input Assign" ([blz. 107](#))



Wanneer u HD Audio (Dolby TrueHD, DTS-HD, Dolby Digital Plus, DTS Express) en meerkanaals PCM wilt afspelen met dit toestel, moet u een HDMI-aansluiting gebruiken ([blz. 7](#) "Een HDMI-compatibel toestel aansluiten").

## Een DVD-speler aansluiten

- U kunt video en audio afspelen van een DVD.
- Kies de te gebruiken terminal en sluit het apparaat aan.
- Ga naar "Een HDMI-compatibel toestel aansluiten" ([blz. 7](#)) voor instructies over de aansluiting van HDMI.

### Kabels die voor aansluitingen worden gebruikt

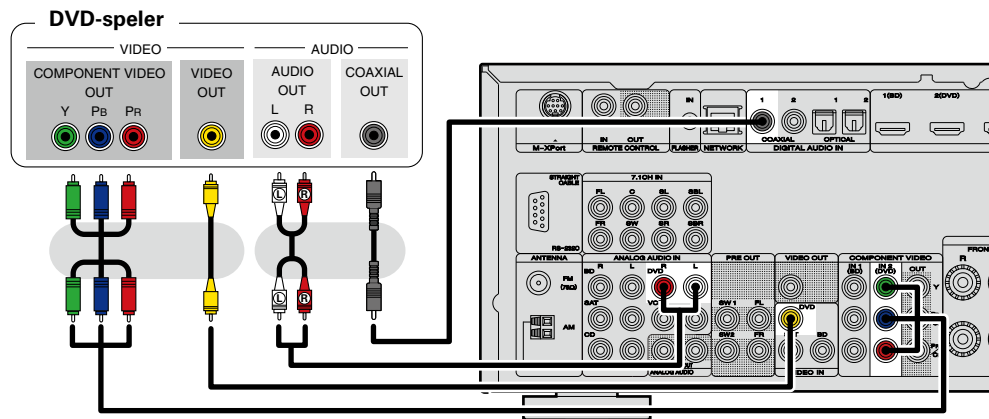
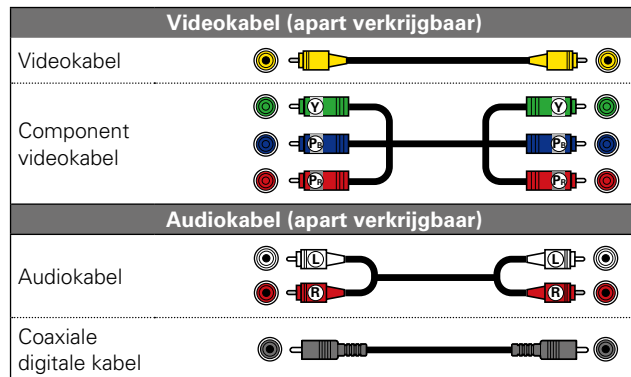

#### in Stel in zoals nodig

Stel dit in om de digitale ingangsconnector of de ingangsconnector van een component video te wijzigen waaraan de ingangsbron is toegewezen.

"Input Assign" ([blz. 107](#))

## Een kastje met set-top box (Satellietuner of kabel-TV) aansluiten

- U kunt satelliet- of kabel-TV bekijken.
- Kies de te gebruiken terminal en sluit het apparaat aan.
- Ga naar "Een HDMI-compatibel toestel aansluiten" ([blz. 7](#)) voor instructies over de aansluiting van HDMI.

### Kabels die voor aansluitingen worden gebruikt

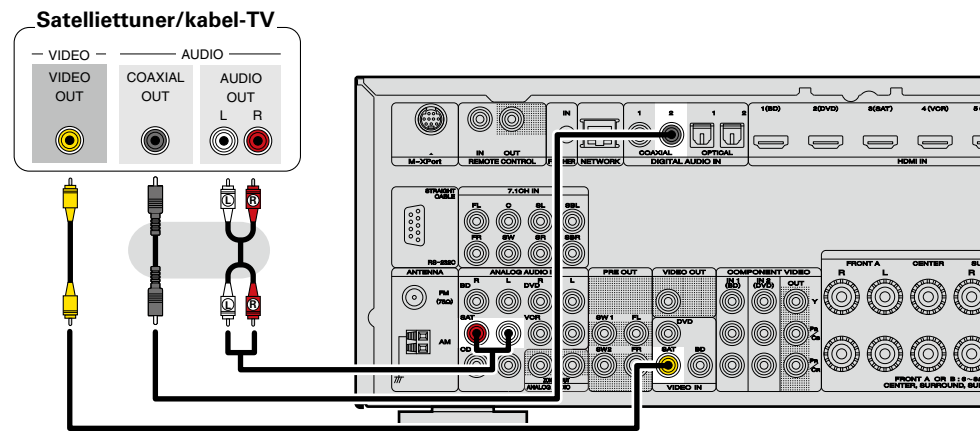
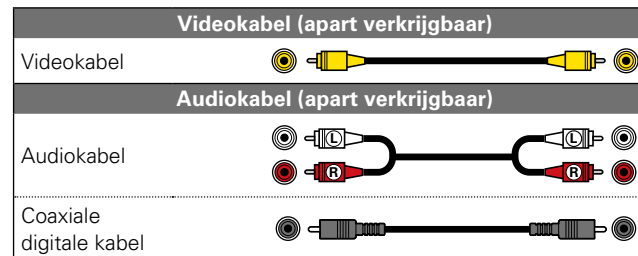

#### in Stel in zoals nodig

Stel dit in om de digitale ingangsconnector of de ingangsconnector van een component video te wijzigen waaraan de ingangsbron is toegewezen.

"Input Assign" ([blz. 107](#))

## Een videocassette recorder aansluiten

- U kunt video op een videocassette opnemen.
- Kies de te gebruiken terminal en sluit het apparaat aan.
- Gebruik de analoge aansluiting wanneer u analoge audio opneemt.
- Ga naar "Een HDMI-compatibel toestel aansluiten" ([blz. 7](#)) voor instructies over de aansluiting van HDMI.

### Kabels die voor aansluitingen worden gebruikt

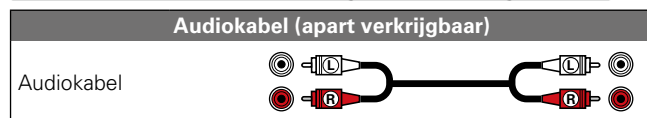

### Videocassette recorder

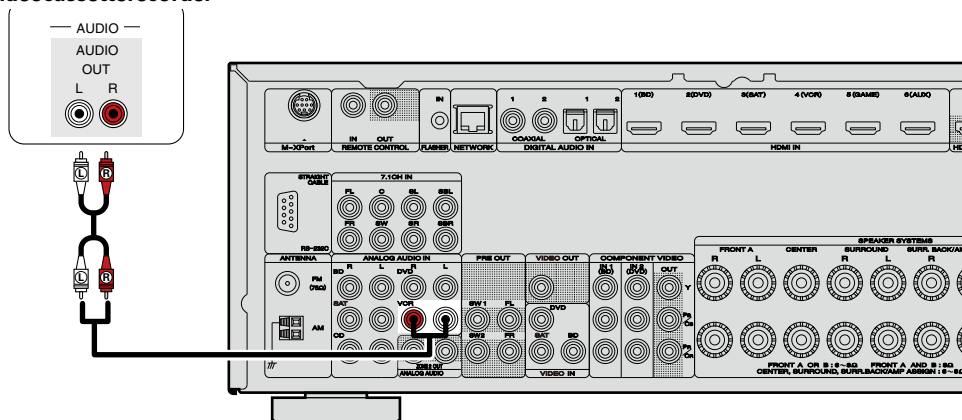

#### in Stel in zoals nodig

Stel dit in om de digitale ingangsconnector of de ingangsconnector van een component video te wijzigen waaraan de ingangsbron is toegewezen.

"Input Assign" ([blz. 107](#))

#### OPMERKING

Om de videosignalen op te nemen via dit toestel, gebruikt u hetzelfde type kabel voor de verbinding tussen dit toestel en de speler als de kabel die wordt gebruikt voor de verbinding tussen dit toestel en de recorder.

## Een digitale camcorder aansluiten

- U kunt video en audio afspelen van een digitale camcorder.
- Ga naar "Een HDMI-compatibel toestel aansluiten" ([blz. 7](#)) voor instructies over de aansluiting van HDMI.

### Kabels die voor aansluitingen worden gebruikt

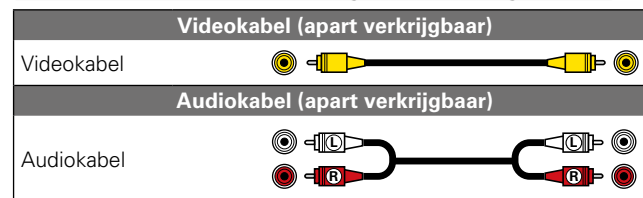

### Digitale camcorder

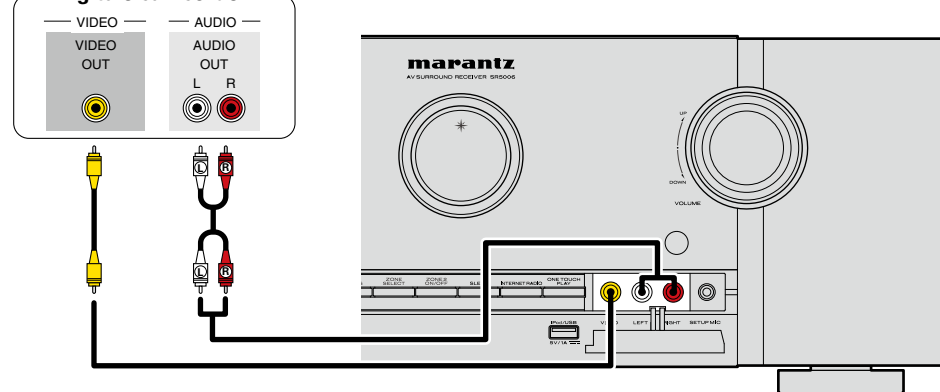

#### in Stel in zoals nodig

Stel dit in om de digitale ingangsconnector of de ingangsconnector van een component video te wijzigen waaraan de ingangsbron is toegewezen.

"Input Assign" ([blz. 107](#))



U kunt gamen wanneer u een game-computer aansluit op de AUX INPUT. In dit geval zet u de ingangsbron op "AUX".

#### OPMERKING

Wanneer een niet-standaard videosignaal wordt ingevoerd vanaf een spelconsole of een andere bron, zal de videoconversiefunctie mogelijk niet werken. In dit geval gebruikt u de monitoruitgang van dezelfde connector als de ingang.

# Een iPod of USB-geheugenapparaat aansluiten op de USB-poort

U kunt op een iPod of USB-geheugenapparaat opgeslagen muziek afspelen.

## Kabels die voor aansluitingen worden gebruikt

Gebruik de USB-kabel die is meegeleverd met de iPod om een iPod op dit toestel aan te sluiten.

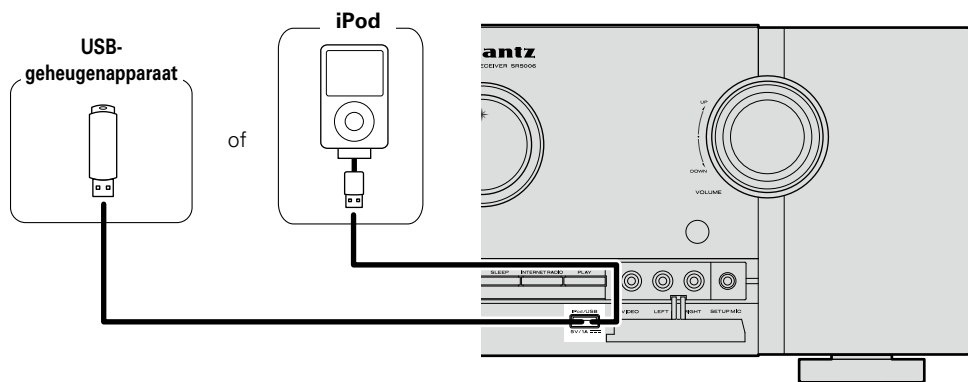

Marantz kan niet garanderen dat alle USB-geheugenapparaten zullen werken of stroom krijgen. Wanneer u een draagbare HDD met USB-aansluiting gebruikt waarop een netadapter kan worden aangesloten voor het leveren van stroom, raden wij u aan de netadapter te gebruiken.

### OPMERKING

- USB-geheugenapparaten zullen niet werken via een USB-hub.
- Gebruik geen verlengsnoer wanneer u een USB-geheugencomponent aansluit. Dit kan radiostoring met andere componenten veroorzaken.
- Dit toestel ondersteunt geen weergave op een iPad. Sluit geen iPad aan op het toestel.
- Wanneer u een iPhone op dit toestel aansluit, dient u de iPhone op een afstand van minstens 20 cm van dit toestel te houden. Als u de iPhone dichterbij dit toestel houdt en u ontvangt een telefoonoproep op de iPhone, is het mogelijk dat dit toestel lawaai genereert.

## Ondersteunde iPod-modellen

### • iPod / iPod classic



**iPod**  
5th generation  
(video)  
60GB 80GB



**iPod**  
5th generation  
(video)  
30GB



**iPod classic**  
80GB



**iPod classic**  
160GB (2007)



**iPod classic**  
160GB (2009)

### • iPod nano



**iPod nano**  
1st generation  
1GB 2GB 4GB



**iPod nano**  
2nd generation  
(aluminum)  
2GB 4GB 8GB



**iPod nano**  
3rd generation  
(video)  
4GB 8GB



**iPod nano**  
4th generation (video)  
8GB 16GB



**iPod nano**  
5th generation (video camera)  
8GB 16GB



**iPod nano**  
6th generation  
8GB 16GB

### • iPod touch



**iPod touch**  
1st generation  
8GB 16GB 32GB



**iPod touch**  
2nd generation  
8GB 16GB 32GB



**iPod touch**  
3rd generation  
32GB 64GB



**iPod touch**  
4th generation  
8GB 32GB 64GB

### • iPhone



**iPhone**  
4GB 8GB 16GB



**iPhone 3G**  
8GB 16GB



**iPhone 3GS**  
8GB 16GB 32GB



**iPhone 4**  
16GB 32GB

## Een antenne aansluiten

- Sluit de met het toestel meegeleverde FM-antenne of AM-raamantenne aan om radiouitzendingen te beluisteren.
- Nadat u de antenne hebt aangesloten en een radiosignaal ontvangt (blz. 33 "Luisteren naar FM/AM-uitzendingen"), dient u tape te gebruiken om de antenne op de positie met de minste ruis vast te zetten.

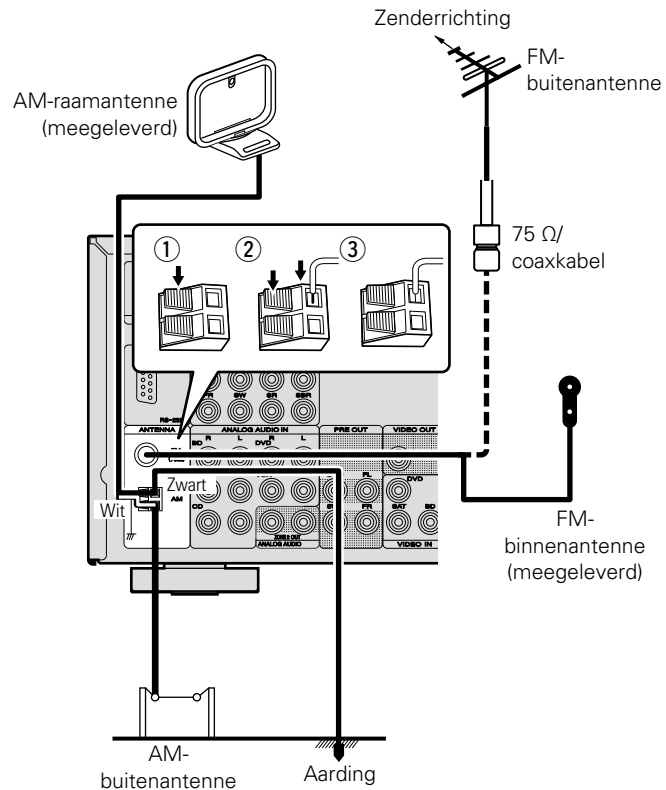

### Montage AM-raamantenne

- 1 Plaats het standgedeelte door de onderkant van de raamantenne vanaf de achterkant en buig het naar voren.
- 2 Plaats het uitstekende gedeelte in het vierkante gat op de standaard.

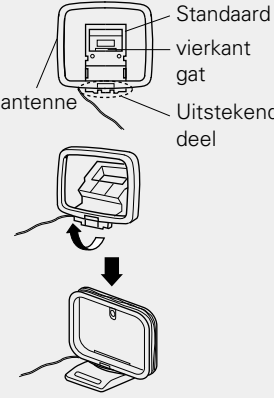

### De AM-raamantenne gebruiken

#### Hangend aan een muur

Hang de raamantenne zonder enige aanpassing rechtstreeks aan de muur.



#### Losstaand

Zet in elkaar als hierboven aangegeven.

### OPMERKING

- Sluit geen twee FM-antennes tegelijk aan.
- Koppel de AM-raamantenne zelfs niet los wanneer u een externe AM-buitenantenne gebruikt.
- Zorg ervoor dat de kerndraden van de AM-raamantenne niet in aanraking komen met de metalen delen van het paneel.
- Als er ruis op het signaal zit, dient u de aardingsklem (GND) aan te sluiten om de ruis te verminderen.
- Als u geen goed radiosignaal kunt ontvangen, raden we aan een buitenantenne te plaatsen. Vraag inlichtingen bij de verkoper van het toestel.

## Een CD-speler aansluiten

- U kunt audio van CD's afspelen.
- Kies de te gebruiken terminal en sluit het apparaat aan.

### Kabels die voor aansluitingen worden gebruikt

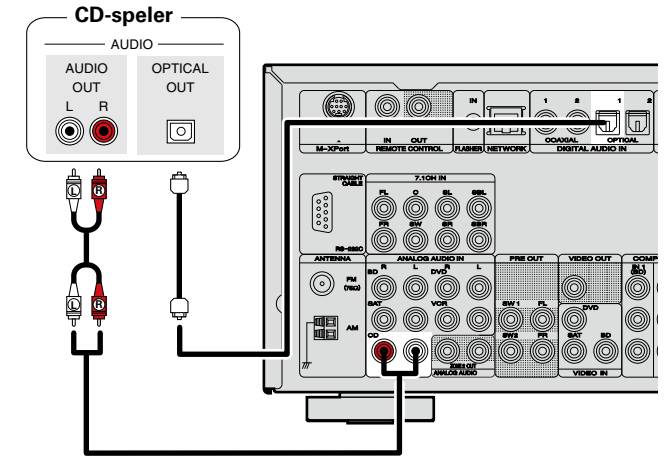
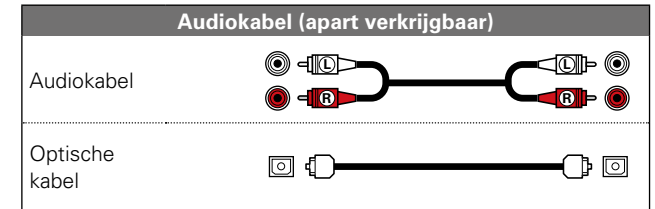

### in Stel in zoals nodig

Stel dit in om de digitale ingangsconnector te wijzigen waaraan de ingangsbron is toegewezen.

"Input Assign" (blz. 107)

## Een draadloze ontvanger aansluiten (RX101)

Door een draadloze ontvanger RX101 (afzonderlijk verkrijgbaar) aan te sluiten op dit apparaat, kunt u audiosignalen van andere apparaten die de Bluetooth-communicatiefunctie gebruiken, ontvangen en afspelen.

- Gebruik een Bluetooth-apparaat dat A2DP-compatibel is ([blz. 131](#) "A2DP").
- U kunt ook de draadloze ontvanger RX101 gebruiken als een externe IR-ontvanger.
- Raadpleeg de handleiding van de RX101 voor instructies bij het instellen van de draadloze ontvanger.

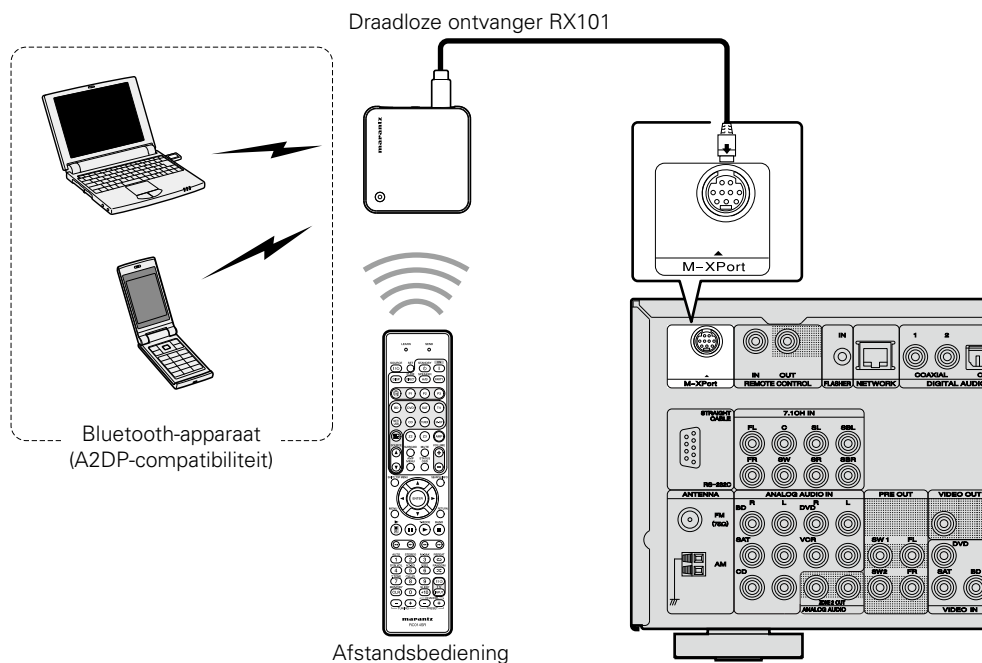

U kunt muziek beluisteren door een draadloze ontvanger aan te sluiten via de M-XPort-ingang. Stel in dit geval de ingangsbron in op "M-XPort".

### OPMERKING

Om de draadloze receiver RX101 te gebruiken als externe IR receiver, moet u de afstandsbedieningssensor van dit toestel uitschakelen ([blz. 111](#) "Instellingen van de afstandsbediening").

## Sluit een toestel aan dat een multikanaalsuitgangsaansluiting heeft

- U kunt dit toestel verbinden met een extern apparaat dat audio-uitgangsaansluitingen voor meerkanaals geluid heeft voor weergave van muziek en video.
- Het videosignaal kan op dezelfde wijze worden aangesloten als een Blu-ray Disc-speler / DVD-speler ([blz. 11](#) "Een Blu-ray Disc speler aansluiten").

### Kabels die voor aansluitingen worden gebruikt

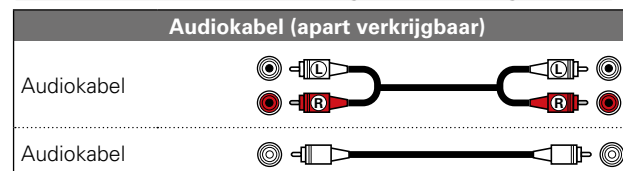

### Blu-ray Disc speler / DVD speler / Externe decoder

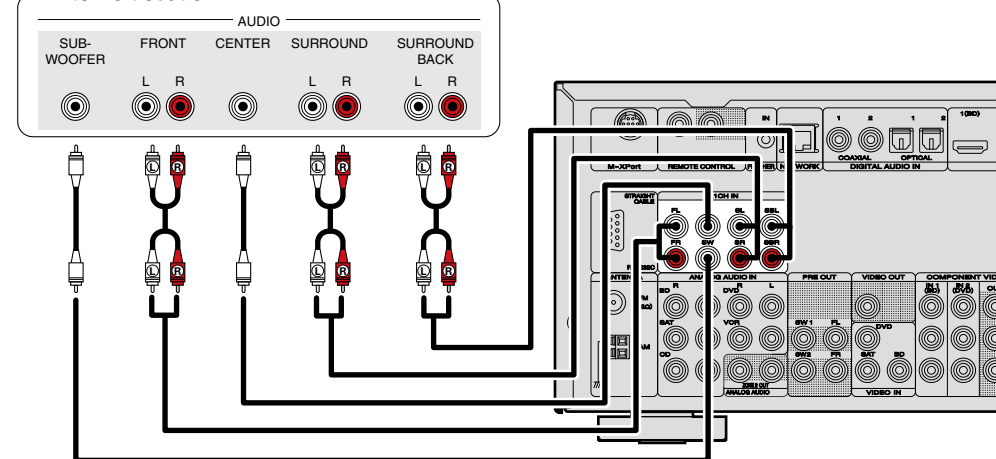

### in Stel in zoals nodig

Als u analoge signalen wilt afspelen via 7.1CH IN-aansluitingen, stelt u "Input Mode" ([blz. 109](#)) in op "7.1CH IN".



Wanneer een apparaat wordt aangesloten op de SBL/SBR-aansluiting van de 7.1CH IN-aansluitingen, moet u "Amp Assign" ([blz. 92](#)) instellen op "NORMAL".

## Een externe stroomversterker aansluiten

- U kunt dit toestel gebruiken als een voorversterker door een in de handel verkrijgbare stroomversterker aan te sluiten op de PRE OUT-aansluiting. Wanneer u aan elk van de kanalen een stroomversterker toevoegt, wordt de klank nog beter.
- Kies de te gebruiken terminal en sluit het apparaat aan.

### Kabels die voor aansluitingen worden gebruikt

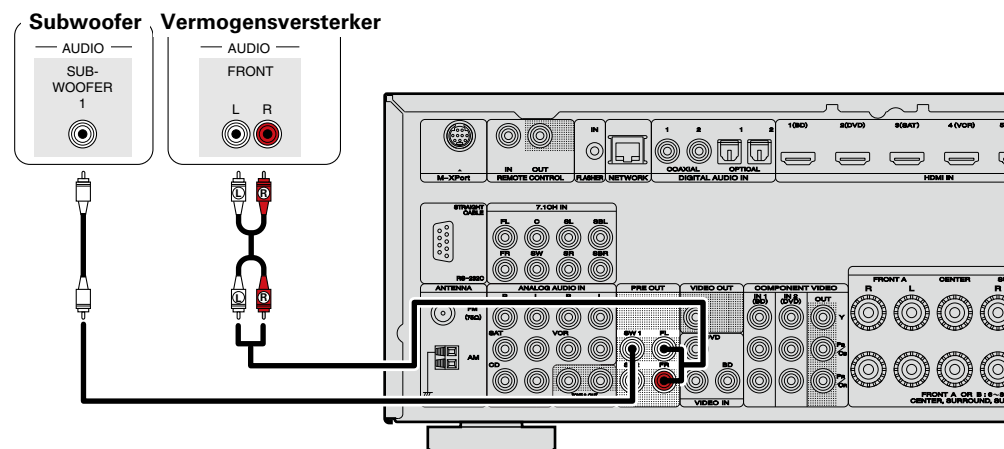
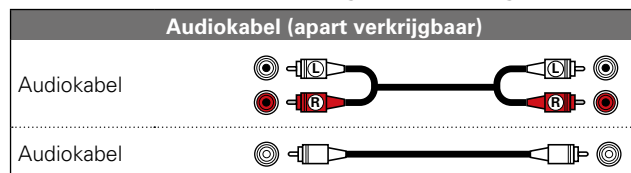

- Wanneer u slechts één surround-achter luidspreker gebruikt, moet deze op (L) de linker kanaalingang worden aangesloten.
- Gebruik de volumeregeling op de subwoofer om het volume van de subwoofer te regelen.
- Indien het geluid van de subwoofer laag klinkt, gebruik dan de volumeregeling op de subwoofer om het volume aan te passen.

### OPMERKING

- Sluit de luidsprekers niet op de luidsprekeraansluitingen aan indien u een externe eindversterker met de PRE OUT- aansluitingen heeft verbonden.
- Afhankelijk van de instellingen in het menu van "Amp Assign" ([blz. 92](#)) of de luistermodus verschilt de kanaaluitvoer van de SBL-aansluiting of de SBR-aansluiting van de PRE OUT-aansluiting.



## Aansluiten op een thuisnetwerk (LAN)

- Met dit toestel kunt u via uw thuisnetwerk (LAN) muziekbestanden afspelen die op een computer zijn opgeslagen en muziekinhoud afspelen van bijvoorbeeld internetradio. U kunt dit toestel dan tevens bedienen vanaf de computer via de regeling op het internet.
- Bijwerken is mogelijk door het downloaden van de nieuwste firmware op de marantz-website. Selecteer in het menu "Firmware Update" (🔗 blz. 103) voor meer informatie.
- Zie "Netwerk Setup" in het menu (🔗 blz. 97) voor meer informatie over de netwerkinstelling.

### Kabels die voor aansluitingen worden gebruikt

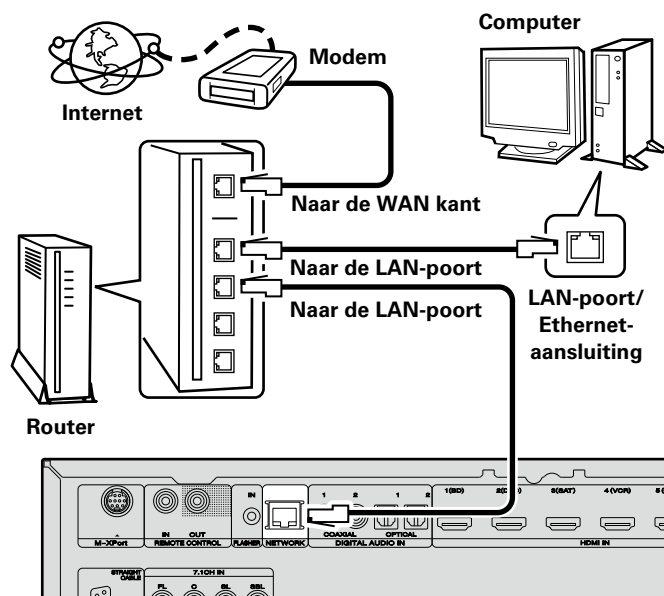

Neem voor een internetverbinding met een internetprovider of een computerwinkel.

## Systeemvereisten

### ❑ Breedband internetverbinding

### ❑ Modem

Een toestel dat verbonden wordt met het breedbandcircuit en communicatie met het internet uitvoert. Er is ook een type beschikbaar dat is uitgerust met een router.

### ❑ Router

Het is raadzaam om met dit toestel een router te gebruiken die is uitgerust met de volgende functies:

- Ingebouwde DHCP-server  
Deze functie wijst automatisch IP-adressen toe aan apparaten binnen het lokale netwerk (LAN).
- Ingebouwde 100BASE-TX switch  
Het is bij het aansluiten van meerdere apparaten raadzaam een switch te gebruiken met een snelheid van tenminste 100 Mbps.

### ❑ Ethernetkabel (CAT-5 of hoger aanbevolen)

- Gebruik alleen in de handel verkrijgbare afgeschermdde STP of ScTP LAN-kabels.
- Sommige platte Ethernetkabels zijn zeer ruisgevoelig. Het is raadzaam om een normaal type kabel te gebruiken.



- Als u een internetabonnement heeft voor een verbinding waarmee de netwerkinstellingen handmatig moeten worden ingevoerd, dan voert u de instellingen in via het menu-item "Netwerk Setup" (🔗 blz. 97).
- De DHCP en Auto IP-functies van dit toestel kunnen worden gebruikt om de netwerkinstellingen automatisch in te stellen.
- Dit toestel voert automatisch de IP-adresinstellingen en andere instellingen uit, wanneer dit toestel met de ingeschakelde DHCP-functie van de breedbandrouter wordt gebruikt. Gebruikt u dit toestel in een netwerk zonder DHCP-functie, dan moet u de instellingen voor het IP-adres e.d. invoeren via het menu-item "Netwerk Setup" (🔗 blz. 97).
- Wanneer u manuele instellingen maakt, dient u de inhoud van de instellingen te controleren met de netwerkbeheerder.

### OPMERKING

- Om toegang tot internet te krijgen heeft u een abonnement bij een internetprovider nodig. Als u al een breedband internetverbinding heeft, dan heeft u geen aanvullend abonnement nodig.
- Het type van router dat kan worden gebruikt, kan per internetprovider variëren. Neem voor details contact op met uw internetprovider of computerwinkel.
- marantz is in geen enkel geval verantwoordelijk voor communicatiefouten of problemen die ontstaan door de netwerkgeving of de aangesloten apparaten van de klant.
- Dit toestel is niet compatibel met PPPoE. U hebt een router nodig die compatibel is met PPPoE als u een abonnement hebt voor een PPPoE-internetverbinding.
- Sluit nooit rechtstreeks een NETWORK-aansluiting aan op de LAN-poort/Ethernet-aansluiting van uw computer.
- Voor het luisteren naar audio-streaming, moet u een router gebruiken die voor audio-streaming geschikt is.

# Instellingen

Het volgende gedeelte beschrijft "Audyssey® Auto Setup", waarmee automatisch de optimale instellingen voor uw luidsprekers worden gemaakt en "Network Setup" voor het verbinden van dit toestel met een thuisnetwerk (LAN).

Met dit toestel kunt u via uw thuisnetwerk (LAN) muziekbestanden afspelen die op een computer zijn opgeslagen en muziekinhoud afspelen van bijvoorbeeld internetradio.

## De luidsprekers instellen (Audyssey® Auto Setup)

([blz. 19](#))

## De netwerkinstellingen maken (Network Setup)

([blz. 25](#))

## Weergave (Basisbediening) ([blz. 26](#))

## Een luistermodus selecteren (Surround modus)

([blz. 51](#))

## Weergave (Geavanceerde bediening) ([blz. 67](#))



## De luidsprekers instellen (Audyssey® Auto Setup)



De akoestische eigenschappen van de aangesloten luidsprekers en de luisteromgeving worden gemeten en de optimale instellingen worden automatisch gemaakt. Dit wordt "Audyssey® Auto Setup" genoemd.

Om de meting uit te voeren, zet u de setup-microfoon op meerdere plaatsen in de luisteromgeving. Voor het beste resultaat is het aanbevolen op zes of meer plaatsen te meten, zoals aangeduid in de afbeelding (maximaal acht plaatsen).

- Wanneer u "Audyssey® Auto Setup" uitvoert, worden de MultEQ® XT/Dynamic EQ®/Dynamic Volume®-functies actief ([blz. 87](#)).
- Voor handmatige instelling van de luidsprekers gebruikt u "Speaker Setup" ([blz. 92](#)) in het menu.

### OPMERKING

- Mak de kamer zo stil mogelijk. Achtergrondgeluiden kunnen de kamermetingen verstoren. Sluit de ramen, zet mobiele telefoons, televisies, radio's, airconditioners, tl-buizen, keukenapparatuur, dimmers en andere apparatuur uit, omdat andere apparatuur door deze geluiden beïnvloed worden.
- Mobile telefoons moeten tijdens de meetprocedure uit de buurt van alle geluidsapparatuur gehouden worden omdat Radio Frequency Interference (RFI) de metingen kunnen verstoren (zelfs als de telefoon niet aan staat).
- Koppel de setup-microfoon niet af voordat de "Audyssey® Auto Setup" is voltooid.
- Ga tijdens de metingen niet tussen de luidsprekers en de instelmicrofoon staan en zorg ervoor dat er geen obstakels in de weg staan. Dat maakt de metingen onnauwkeurig.
- Tijdens de automatische luidspreker-setup kan een luide testtoon worden weergegeven door de "Audyssey® Auto Setup". Dit hoort bij de normale werking. Wanneer er in de kamer achtergrondgeluiden zijn, zullen de testsignalen met een hoger volume worden afgespeeld.
- Door het bedienen van het **VOLUME +**, – tijdens de metingen worden de metingen geannuleerd.
- De meting kan niet worden uitgevoerd wanneer er een hoofdtelefoon is aangesloten.

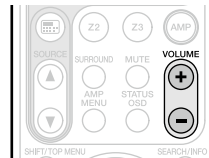

### Over het plaatsen van de setup-microfoon

- De metingen worden verricht door de gekalibreerde microfoon achtereenvolgens op meerdere punten in de luisteromgeving te plaatsen zoals weergegeven in **[Voorbeeld ①]**. Voor het beste resultaat is het aanbevolen op zes of meer plaatsen te meten, zoals aangeduid in de afbeelding (maximaal acht plaatsen).
- Zelfs wanneer de luisteromgeving klein is – zoals weergegeven in **[Voorbeeld ②]**, – zal de meting op meerdere punten in de ruimte tot een effectievere correctie leiden.

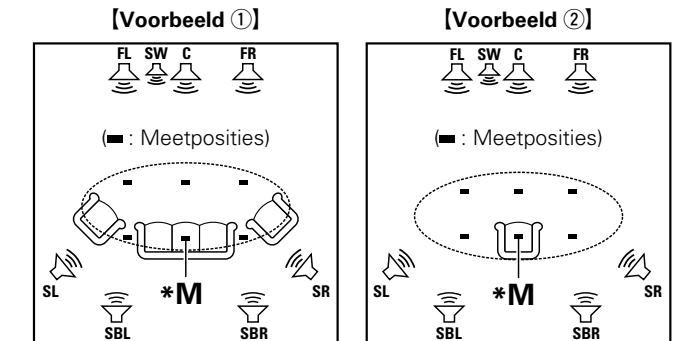

- |                                |  |
|--------------------------------|--|
| <b>FL</b> Luidspreker voor (L) | <b>SL</b> Surround luidspreker (L)         |
| <b>FR</b> Luidspreker voor (R) | <b>SR</b> Surround luidspreker (R)         |
| <b>C</b> Center luidspreker    | <b>SBL</b> Surround-achter luidspreker (L) |
| <b>SW</b> Subwoofer            | <b>SBR</b> Surround-achter luidspreker (R) |

### Over de Voornaamste Luisterpositie (\*M)

De belangrijkste luisterpositie is de meest centrale positie waar men normaal gesproken zou zitten in de luisteromgeving. Alvorens de "Audyssey® Auto Setup" te starten, plaatst u de setup-microfoon in de hoofdluisterpositie. Audyssey MultEQ® XT gebruikt de metingen van deze positie om de luidsprekerafstand, het niveau, de polariteit en de optimale crossoverwaarde voor de subwoofer te berekenen.

## 1 De microfoon instellen

Monteer de instellingsmicrofoon op een statief of standaard en installeer deze bij de hoofdluisterpositie.

Bij het plaatsen van de setup-microfoon dient u de hoogte van de klankontvanger aan te passen op het niveau van het oor van de luisteraar.

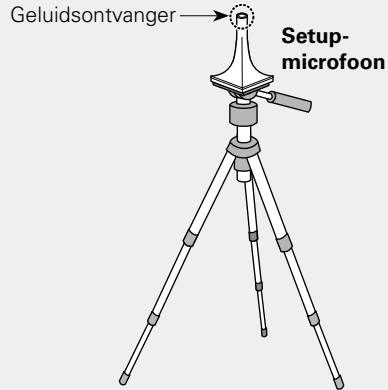

Indien u geen statief of standaard heeft, plaats de microfoon dan bijvoorbeeld op een kruk of stoel zonder rugleuning.

### OPMERKING

- De setup-microfoon niet in uw handen houden tijdens de metingen.
- Plaats de setup-microfoon niet in de buurt van een rugleuning van een stoel of een muur. Geluidswaerkaatsingen kunnen onnauwkeurige resultaten opleveren.

## 2 De subwoofer instellen

Als u een subwoofer gebruikt waaraan u de volgende aanpassingen kunt maken, dient u de subwoofer in te stellen zoals hieronder beschreven.

### Als u een subwoofer gebruikt met een directe stand

Stel de directe stand in op "Aan" en schakel de volumeregeling en instelling voor de crossover-frequentie uit.

### Als u een subwoofer gebruikt zonder een directe stand

Geef de volgende instellingen op:

- **Volume** : "12 uur stand"
- **Crossover-frequentie** : "Maximale/hogste frequentie"
- **Low pass-filter** : "Uit"
- **Stand-bymodus** : "Uit"

### OPMERKING

Wanneer u twee subwoofers gebruikt, moet u de volumeregelingen van de subwoofer individueel aanpassen met behulp van de testtoon (zodat elk subwooferniveau zo dicht mogelijk bij 75 dB ligt ([blz. 94](#)) voor "Audyssey® Auto Setup").

## 3 De afstandsbediening instellen

### De bedieningsmodus instellen

Druk op **AMP** om de afstandsbediening in te stellen op de bedieningsmodus voor de versterker.

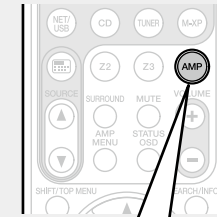

**Druk op AMP**

## STAP 1 Vorbereiding

### 4 Sluit de installatiemicrofoon aan op de SETUP MIC-stekker van dit toestel.

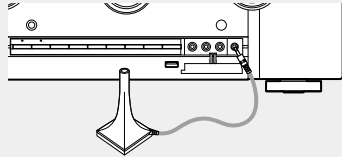

Wanneer de setup-microfoon is aangesloten, verschijnt het volgende scherm.

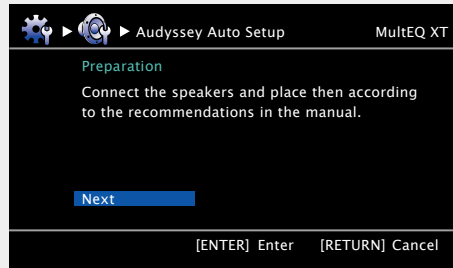

### 5 “Next” te selecteren en drik daarna op ENTER.

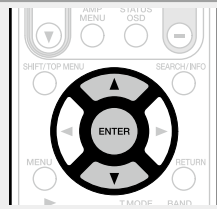

## STAP 2 Detectie en metingen (Hoofdpositie)

### 6 Gebruik $\Delta$ / $\nabla$ om “Auto Setup Start” te selecteren en druk vervolgens op ENTER.

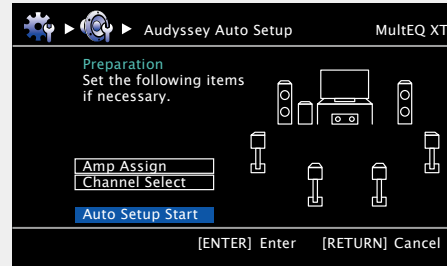

De setup van een 7.1-kanaal luidsprekersysteem met surround achterluidsprekers wordt hier beschreven.

Voor een ander surround luidsprekersysteem dan 7.1-kanalen, moet u stappen 4 en 5 uitvoeren van “Amp Assign” instellen” (blz. 64).

Als u ongebruikte kanalen instelt met “Channel Select” kan de meettijd worden bekort. Voer voor het instellen stap 7 tot 10 uit van “Channel Select” instellen” (blz. 65).

- In STAP 2 voert u metingen uit in de hoofdbeluisterpositie.
- Deze stap controleert de luidsprekerconfiguratie en -opstelling automatisch en berekent het kanaalniveau, de afstand en de crossover frequency.
- De stap corrigeert ook vervorming in de beluisterzone.

### 7 “Measure” te selecteren en drik daarna op ENTER.

Bij het starten van het meten wordt een testtoon via iedere luidspreker uitgestuurd.

- De metingen vergen verscheidene minuten.

### 8 U ziet de gedetecteerde luidsprekers.

- De afbeelding hieronder toont een voorbeeld wanneer de voorluidsprekers, middenluidspreker, subwoofer en surroundluidsprekers zijn gedetecteerd.

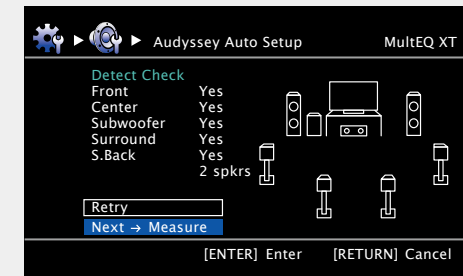

#### OPMERKING

Als u een aangesloten luidspreker niet ziet, kan het zijn dat deze niet goed is aangesloten. Controleer dan de luidsprekeraansluiting.

### 9 Gebruik $\Delta$ / $\nabla$ om “Next → Measure” te selecteren en druk vervolgens op ENTER.

**STAP 2 (Vervolg)****Detectie en metingen (Hoofdpositie)****OPMERKING****Als "Caution!" verschijnt:**

Dient u naar "Foutmeldingen" (blz. 24) te gaan, de betrokken items te controleren en de noodzakelijke handelingen uit te voeren. Nadat het probleem is opgelost, moet u "Audyssey® Auto Setup" opnieuw starten.

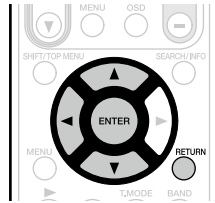
**De Audyssey® Auto Setup-procedure opnieuw uitvoeren**

Druk op  $\Delta \nabla$  om "Retry" te selecteren, en druk dan op **ENTER**.

**Na afloop van de meting**

- ① Druk op **RETURN**, de "Cancel Auto Setup?" vraag wordt weergegeven.
- ② Druk op  $\triangleleft$  om "Yes" te selecteren, en druk dan op **ENTER**.

**De luidsprekers opnieuw instellen**

Herhaal de procedure vanaf stap 4 van **STAP1 Voorbereiding**.

**STAP 3****Afmeting (2e – 8e)**

- In STAP 3 voert u metingen uit op meerdere plaatsen (twee tot acht plaatsen) die van de hoofdbeluisterzone verschillen.
- U kunt slechts een enkele plaats meten, maar door meerdere posities te meten wordt de nauwkeurigheid voor de correctie van akoestische vervorming in de luisterruimte verbeterd.

**10 Zet de setup-microfoon op de tweede positie. Gebruik  $\Delta \nabla$  om "Measure" te selecteren en druk vervolgens op **ENTER**.**

De meting van het tweede punt begint. U kunt op maximaal acht plaatsen meten.

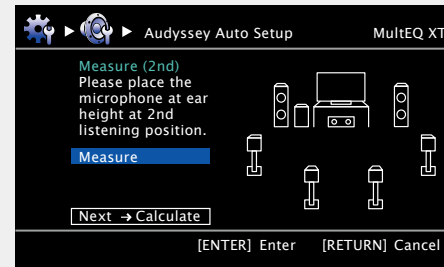

Als u metingen wilt weglaten vanaf het volgende punt, selecteer dan "Next -> Calculate".

(Ga naar **STAP4 Berekening**)

**11 Herhaal stap 10, meetposities 3 tot 8.**

Er wordt een "Measurements finished." bericht weergegeven, wanneer de meting van positie 8 is voltooid.

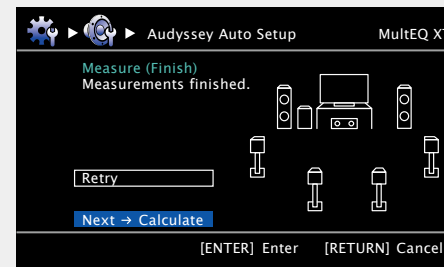
**STAP 4****Berekening****12 Gebruik  $\Delta \nabla$  om "Next -> Calculate" te selecteren op het scherm **STAP 3**, en druk vervolgens op **ENTER**.**

Meetresultaten worden geanalyseerd en de frequentierespons van iedere luidspreker in de luisterkamer wordt bepaald.

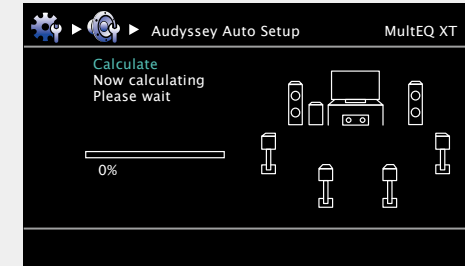

- De analyse neemt een aantal minuten in beslag. De tijd die hiervoor benodigd is, is afhankelijk van het aantal luidsprekers. Naarmate het aantal luidsprekers toeneemt, zal de analyse meer tijd in beslag nemen.

## STAP 5 Check

- 13** Gebruik  $\Delta$ / $\nabla$  om het item dat u wilt controleren te selecteren en druk vervolgens op **ENTER**.

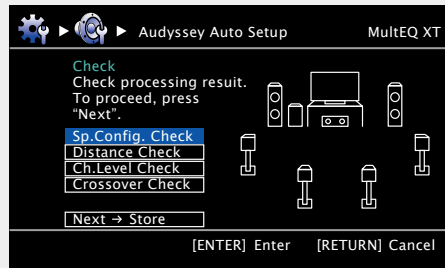
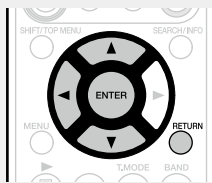

- Subwoofers kunnen een grotere gerapporteerde afstand meten dan de werkelijke afstand door de toegevoegde elektrische vertraging die bij subwoofers normaal is.
- Druk op **RETURN** wanneer u een ander item wilt controleren.

- 14** Gebruik  $\Delta$ / $\nabla$  om “Next → Store” te selecteren en druk vervolgens op **ENTER**.

### OPMERKING

- Raadpleeg “Foutmeldingen” (blz. 24) als de resultaten verschillen van de huidige aansluitingsstatus of als “Caution!” verschijnt. Voer daarna de “Audyssey® Auto Setup” opnieuw uit.
- Indien u een luidspreker van positie of richting verandert, moet u de “Audyssey® Auto Setup” opnieuw uitvoeren om een optimale equalizer-correctie te krijgen.

## STAP 6 Opslaan

- 15** “Store” te selecteren en drik daarna op **ENTER**. Bewaar de meetresultaten.

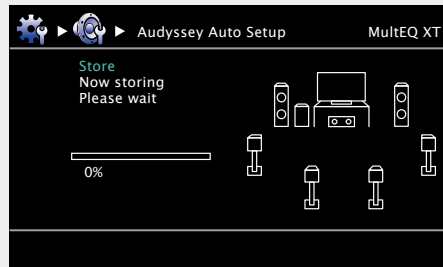
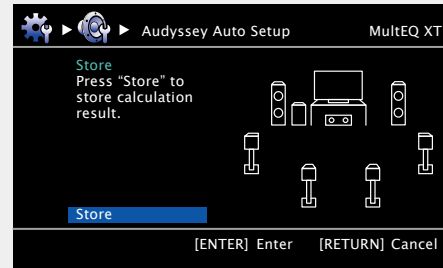

- Het opslaan van de resultaten vergt ca. 10 seconden.
- Druk op **RETURN** als de meetresultaten niet moeten worden bewaard. Het bericht “Cancel Auto Setup?” verschijnt. Druk op  $\triangleleft$  om “Yes” te selecteren. Alle meetgegevens van de “Audyssey® Auto Setup” zullen gewist worden.
- Tijdens het opslaan van de gemeten resultaten, wordt “Now storing Please wait...” getoond. Na het opslaan verschijnt “Storing complete. Auto Setup is now finished.”.

### OPMERKING

Schakel het apparaat niet uit, terwijl de meetresultaten opgeslagen worden.

## Voltooien

- 16** Koppel de setup-microfoon los van de SETUP MIC-aansluiting van het toestel.

- 17** Stel Audyssey Dynamic Volume® in.



- Met deze functie wordt het uitgangsvolume optimaal ingesteld door constant het niveau van de audio-invoer naar het toestel te controleren.

De optimale volumeregeling wordt automatisch uitgevoerd, zonder de dynamiek en helderheid van het geluid aan te tasten wanneer het volume bijvoorbeeld plotseling wordt verhoogd bij reclames tijdens tv-programma's.

#### Wanneer u Dynamic Volume® aanzet

- Selecteer met de  $\Delta$  “Yes”, en druk dan op **ENTER**.

Het toestel schakelt automatisch over naar de modus “Medium”.

#### Wanneer u Dynamic Volume® uitzet

- Gebruik  $\nabla$  om “No” te selecteren en druk vervolgens op **ENTER**.

### OPMERKING

Na het uitvoeren van de “Audyssey® Auto Setup” mogen de aansluitingen van de luidsprekers of het volume van de subwoofer niet worden veranderd. In het geval van een wijziging, voert u de “Audyssey® Auto Setup” opnieuw uit.

## Foutmeldingen

### OPMERKING

- Er wordt een foutmelding weergegeven als de “Audyssey® Auto Setup” procedure niet kan worden voltooid wegens een probleem met de luidsprekeraansluitingen, de meetomstandigheden, enz. Als dit gebeurt, dienen de relevante onderdelen te worden gecontroleerd en de juiste metingen te worden uitgevoerd. Voer de “Audyssey® Auto Setup” vervolgens opnieuw uit.
- Als het resultaat nadat de meting opnieuw is uitgevoerd nog steeds afwijkt van de werkelijke aansluitingsstatus of de foutmelding nog steeds verschijnt, dan is het mogelijk dat de luidsprekers niet op de juiste wijze zijn aangesloten. Zet dit toestel uit, controleer de aansluitingen van de luidsprekers en herhaal het meetproces vanaf het begin.
- Zorg ervoor dat u de netspanning uitschakelt voordat u de luidsprekeraansluitingen controleert.

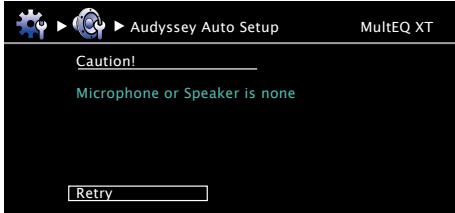
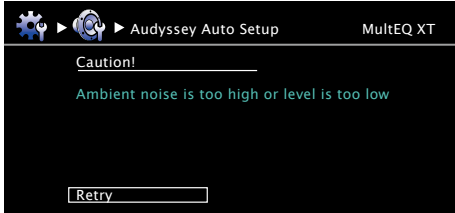
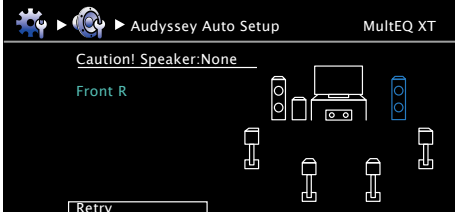
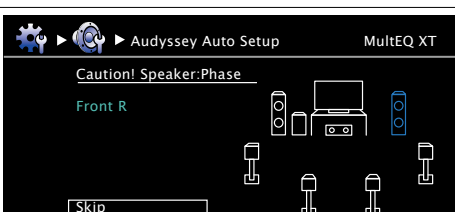
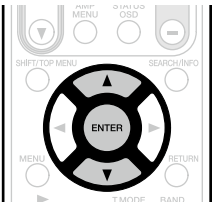
Voorbeelden	Oorzaak	Maatregelen
	<ul style="list-style-type: none"> <li>• De aangesloten setup-microfoon is stuk, of er is een ander apparaat dan de meegeleverde setup-microfoon aangesloten.</li> <li>• Niet alle luidsprekers konden worden gedetecteerd.</li> <li>• De luidspreker links vooraan werd niet correct gedetecteerd.</li> </ul>	<ul style="list-style-type: none"> <li>• Sluit de meegeleverde setup-microfoon aan op de SETUP MIC-aansluiting van het toestel.</li> <li>• Controleer de luidsprekeraansluitingen.</li> </ul>
	<ul style="list-style-type: none"> <li>• Er is te veel lawaai in de kamer om nauwkeurige metingen te kunnen verrichten.</li> <li>• Het geluid van de luidspreker of subwoofer is te zacht om nauwkeurige metingen te kunnen verrichten.</li> </ul>	<ul style="list-style-type: none"> <li>• Schakel elke lawaaimakend apparaat uit of zet het weg.</li> <li>• Probeer het opnieuw, wanneer de omgeving rustiger is.</li> <li>• Controleer of de luidsprekers goed zijn aangesloten en in de juiste richting staan.</li> <li>• Verhoog het volume van de subwoofer.</li> </ul>
	<ul style="list-style-type: none"> <li>• De weergegeven luidspreker kon niet worden gedetecteerd. (Het linkerscherm toont dat de rechterspreker niet kan worden gedetecteerd.)</li> </ul>	<ul style="list-style-type: none"> <li>• Controleer de aansluitingen van de getoonde luidspreker.</li> </ul>
	<ul style="list-style-type: none"> <li>• De polariteit van de weergegeven luidspreker is omgedraaid. (Het linkerscherm toont dat de polariteitsfase van de rechtersprekers tegengesteld is.)</li> </ul>	<ul style="list-style-type: none"> <li>• Controleer de polariteit van de getoonde luidspreker.</li> <li>• Bij sommige luidsprekers kan deze foutmelding ook verschijnen terwijl ze correct zijn aangesloten. Druk op “Over slaan” als u zeker weet dat de bedrading in orde is. Indien u zeker weet dat de bedrading correct is, drukt u op <math>\Delta \nabla</math> om “Skip”, te selecteren, en drukt u daarna op <b>ENTER</b>.</li> </ul> 

## Parametercontrole (Parameter check)

Hiermee kunt u de meetresultaten en equalizer-eigenschappen controleren na de “Audyssey® Auto Setup”.

### 1 Gebruik $\Delta$ / $\nabla$ om “Parameter Check” te selecteren en druk vervolgens op ENTER.

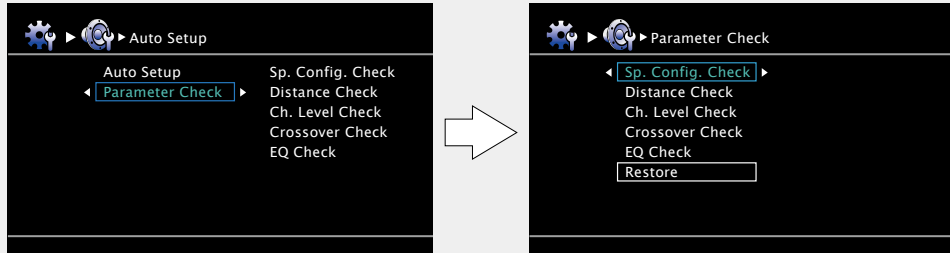

### 2 Gebruik $\Delta$ / $\nabla$ om het item dat u wilt controleren te selecteren en druk vervolgens op ENTER of $\triangleright$ .

De meetresultaten voor elke luidspreker worden getoond.

<b>Sp.Config. Check</b>	Controleer de luidsprekerconfiguratie.
<b>Distance Check</b>	Controleer de afstand.
<b>Ch. Level Check</b>	Controleer het kanaalniveau.
<b>Crossover Check</b>	Controleer de kruislingse frequentie.
<b>EQ Check</b>	Controleer de equalizer.

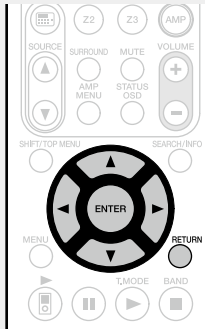

- Kies “EQ Check” en druk op  $\Delta$ / $\nabla$  om de te controleren egalisatiecurve “Audyssey” of “Audyssey Flat” te kiezen.  
Gebruik  $\triangleleft$ / $\triangleright$  om de weergave te schakelen tussen de verschillende luidsprekers.

### 3 Druk op RETURN. et bevestigingsscherm verschijnt. Herhaal stap 2.

## De instellingen van “Audyssey® Auto Setup” ophalen

Indien u “Restore” op “Yes” instelt, kunt u terugkeren naar het meetresultaat van de “Audyssey® Auto Setup” (waarde is berekend bij de start van MultEQ® XT), zelfs wanneer u iedere instelling handmatig heeft veranderd.



## De netwerkinstellingen maken (Network Setup)



Dit toestel kan worden verbonden met een thuisnetwerk (LAN) voor het beluisteren van internetradio of weergave van muziekbestanden en fotobestanden (JPEG) die op een computer zijn opgeslagen.

### 1 Verbind de Ethernet-kabel (☞ blz. 18 “Aansluiten op een thuisnetwerk (LAN)”).

### 2 Zet dit toestel aan (📖 blz. 5 “Aan de slag”).

Dit toestel voert een automatische netwerk setup uit via de DHCP-functie.

Als u verbinding maakt met een netwerk dat geen DHCP-functie heeft, moet u de instelling van “Network Connect.” (☞ blz. 97) uitvoeren.



# Weergave (Basisbediening)

## Instellingen (☞ blz. 19)

- ☐ De ingangsbron selecteren (☞ blz. 26)
- ☐ Het hoofdvolume instellen (☞ blz. 27)
- ☐ Het geluid tijdelijk onderbreken (☞ blz. 27)

## ☐ Blu-ray Disc-speler / DVD speler afspelen (☞ blz. 28)

- ☐ Een CD-speler laten spelen (☞ blz. 28)
- ☐ Een iPod afspelen (☞ blz. 29)
- ☐ Een USB-geheugenapparaat afspelen (☞ blz. 31)
- ☐ Afstemmen op radiozenders (☞ blz. 33)
- ☐ Netwerkaudio afspelen (☞ blz. 37)

## Een luistermodus selecteren (Surround modus) (☞ blz. 51)

## Weergave (Geavanceerde bediening) (☞ blz. 67)

## Belangrijke informatie

Voordat u de weergave start, dient u verbindingen te maken tussen de verschillende onderdelen en de instellingen op de ontvanger.

### OPMERKING

Raadpleeg ook de bedieningshandleiding van de aangesloten componenten wanneer u deze afspeelt.

## De ingangsbron selecteren

Druk tweemaal op de ingangsbronkeuzetoets (BD, DVD, SAT, TV, NET/USB, CD, TUNER of M-XP) om af te spelen.

Wanneer eenmaal op een ingangsbronkeuzetoets (BD, DVD, SAT, TV, CD, NET/USB, TUNER of M-XP) wordt gedrukt, schakelt het toestel naar het apparaat dat met de afstandsbediening is geselecteerd. Wanneer vervolgens tweemaal op de ingangsbronkeuzetoets wordt gedrukt, wordt de ingangsbron voor het toestel gewisseld.

- Bij het drukken op  wordt de ingangsbron van dit toestel ingesteld op "NET/USB" waardoor de aangesloten iPod automatisch wordt afgespeeld (☞ blz. 30 "iPod play-functie").



U kunt ook als volgt een ingangsbron selecteren.

## ☐ Met de toets SOURCE ▲ ▼ op de afstandsbediening

Druk op SOURCE ▲ of SOURCE ▼.

- Telkens wanneer u op SOURCE ▲ of SOURCE ▼, verandert de ingangsbron in deze volgorde.

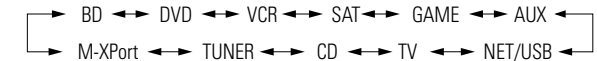
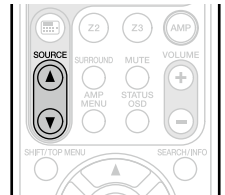

## ☐ Met de knop op het hoofdtoestel

Verdraai INPUT SELECTOR.

- Door aan INPUT SELECTOR te draaien, wisselt de ingangsbron in de onderstaande volgorde.

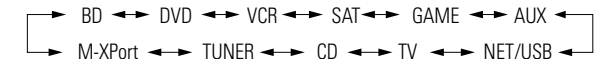

- Selecteer ingangsbron "AUX" om muziek af te spelen met een audiosysteem dat is aangesloten op AUX IN.
- De ingangsbron "GAME" wordt geselecteerd voor weergave vanaf een spelconsole die is aangesloten op de connector GAME van HDMI IN.
- Selecteer de ingangsbron "VCR", "GAME" of "AUX" met één van de volgende methoden.
  - De toets SOURCE ▲ ▼ op de afstandsbediening ("Met de toets SOURCE ▲ ▼ op de afstandsbediening" aan de rechterzijde)
  - De toets INPUT SELECTOR op de hoofdeenheid ("Met de knop op het hoofdtoestel" aan de rechterzijde)
  - Het menu "Source select" ("Het menu "Source Select" gebruiken" (☞ blz. 27))

## □ Het “Source Select” menu gebruiken

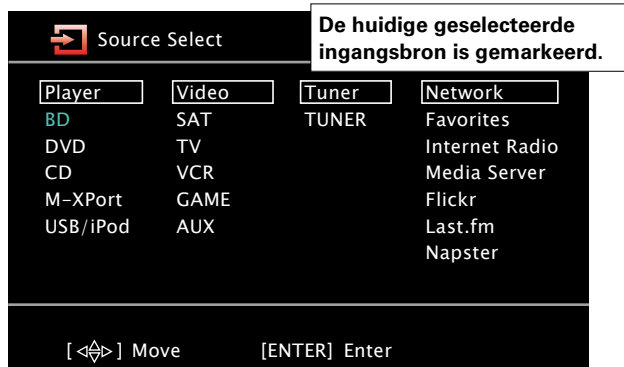

- ① Druk op . Het menu “Source Select” weergeven.
- ② Selecteer met de  $\Delta$   $\nabla$   $\leftarrow$   $\rightarrow$  de ingangsbron, en druk dan op **ENTER**. De ingangsbron is ingesteld en het bronselectiemenu is uitgeschakeld.

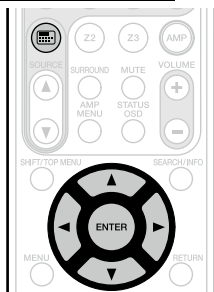

- Selecteer “USB/iPod” als ingangsbron bij het gebruik van een iPod die rechtstreeks op de USB-poort van dit toestel is aangesloten.
- Ingangsbronnen die niet worden gebruikt kunnen in de loop der tijd worden ingesteld. Creëer deze instelling bij “Source Delete” ([blz. 101](#)).
- Druk opnieuw op om het bronselectiemenu uit te schakelen zonder een ingangsbron te selecteren.
- Door een druk op start de AMP-besturingsfunctie automatisch ([blz. 112](#)).

## Het hoofdvolume instellen

Gebruik **VOLUME +, –** om het volume in te stellen.

- Als de “Volume Display”-instelling ([blz. 101](#)) is “Relative” [Afstellingsbereik] **--- –80.5dB – 18.0dB**



- Als de “Volume Display”-instelling ([blz. 101](#)) is “Absolute” [Afstellingsbereik] **0.0 – 99.0**

- Het variabele bereik hangt af van de signaalbron en kanaalniveau-instelling.



U kunt de bediening ook uitvoeren via het hoofdapparaat. Voer in dit geval de volgende handelingen uit.  
U kunt het volume regelen door het **VOLUME** bij te stellen.

## Het geluid tijdelijk onderbreken

Druk op **MUTE**.

- “MUTE” verschijnt op het display.
- verschijnt op het TV-scherm.

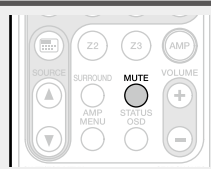

- Het geluid wordt verlaagd tot het niveau dat is geselecteerd met het menu-item “Mute Level” ([blz. 101](#)).
- Druk nogmaals op **MUTE** om de dempingsfunctie te annuleren. De dempingsfunctie kan ook worden geannuleerd door het hoofdvolume in te stellen.

## Stel de front luidsprekers in die u wilt gebruiken.

Druk op **SPEAKER A/B**.

- Elke keer dat u op **SPEAKER A/B** drukt, wordt de instelling van de voorste luidspreker als volgt gewijzigd.

→ Front A → Front B → Front A+B

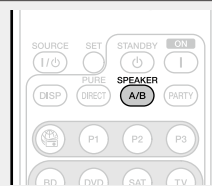

## Blu-ray Disc-speler / DVD speler afspelen

Het volgende beschrijft de procedure voor het afspelen van Blu-ray disc/  
DVD-spelers.

### 1 Op afspelen voorbereiden.

- 1 Zet de TV en subwoofer en speler aan.
- 2 Zet de invoer van de TV in op dit toestel.
- 3 Laad de disc in de speler.



### 2 Druk op ON om het toestel aan te zetten.

### 3 Druk tweemaal op BD of DVD om van ingangsbron te wisselen voor een speler die u gebruikt.

### 4 Speel het component dat is aangesloten op dit toestel. Maak de nodige instellingen op de speler (taalinstelling, ondertitelinstelling, etc.) op voorhand.

## Een CD-speler laten spelen

Hieronder vindt u de procedure voor afspelen via een CD-speler.

### 1 Op afspelen voorbereiden.

- 1 Zet de subwoofer en speler aan.
- 2 Laad de disc in de speler.

### 2 Druk op ON om het toestel aan te zetten.

### 3 Druk tweemaal op CD om de ingangsbron te schakelen naar de CD-speler.

### 4 Speel het component dat is aangesloten op dit toestel.



# Een iPod afspelen

U kunt video's, foto's en audio weergeven.

**1** Sluit de iPod aan op de USB-poort (zie blz. 14 “Een iPod of USB-geheugenapparaat aansluiten op de USB-poort”).

**2** Druk op **ON** om het toestel aan te zetten.

**3** Druk tweemaal achtereenvolgens op **NET/USB** om de ingangsbron te schakelen naar “NET/USB”.



**4** Gebruik de  $\Delta$ / $\nabla$  om “iPod” te selecteren en druk dan op de **ENTER** of  $\triangleright$ .

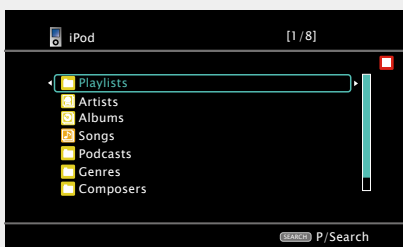

### OPMERKING

Als “iPod” niet verschijnt, is de iPod mogelijk niet goed aangesloten. Sluit de iPod opnieuw aan.

**5** Druk **SEARCH/INFO** in en gedurende 2 seconden of langer ingedrukt houden om de **displaymodus** te selecteren.

- Er zijn twee modi voor het weergeven van de inhoud opgenomen op de iPod.

**Modus Afstandsbediening** Toon iPod-informatie op het TV-scherm.

- Het toestel toont één-bit letters, cijfers en bepaalde symbolen. “.” verschijnt voor een symbool dat niet kan worden getoond.
- De illustratie rechts laat u zien hoe het iPod-scherm eruit ziet in de “modus afstandsbediening”.



**Directe modus** Toon iPod-gegevens op het iPod-scherm.

- “Direct iPod” wordt weergegeven op het display van dit apparaat.
- Deze modus wordt niet ondersteund op 5e generatie iPods of iPod nano's.

Weergavemodus		Modus afstandsbediening	Directe modus
Afspeelbare bestanden	Muziekbestand	✓	✓
	Videobestand		*
Actieve toetsen	Afstandsbediening (dit toestel)	✓	✓
	iPod		✓

\* Alleen het geluid wordt afgespeeld.

**6** Gebruik  $\Delta$ / $\nabla$  om het item te selecteren en druk daarna op **ENTER** of  $\triangleright$  om het af te spelen bestand te selecteren.

**7** Druk op **ENTER**,  $\triangleright$  of  $\blacktriangleright$ . Afspelen begint.



- De tijd (standaard: 30 sec) waarvoor de schermweergave wordt weergegeven, kan worden ingesteld bij het menu “iPod” (zie blz. 102). Druk op  $\Delta$ / $\nabla$ / $\triangleleft$ / $\triangleright$  om terug te keren naar het originele scherm.
- Voor het weergeven van gecomprimeerde audio met reproductie van uitgebreide hoge en lage tonen, wordt weergave in M-DAX-modus aanbevolen (zie blz. 89). De standaard instelling is “OFF”.
- Druk tijdens de weergave in de afstandsbedieningsmodus op **STATUS** van het hoofdtoestel om de titel, naam van de artiest en het album te controleren.

### OPMERKING

- Afhankelijk van het type iPod of de softwareversie werken sommige functies mogelijk niet.
- Merk op dat marantz geen enkele verantwoordelijkheid aanvaardt voor enige problemen die zich voordoen met data op een iPod bij het gebruik van dit toestel in combinatie met de iPod.

## □ iPod-bediening

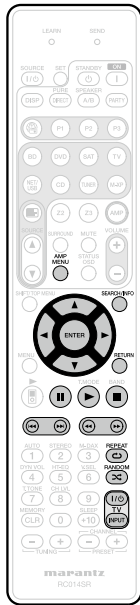

Bedieningstoetsen	Functie
<b>AMP MENU</b>	Amp-menu
<b>SEARCH/INFO</b> (Indrukken en loslaten)	Pagina zoeken*1 / Tekens sorteren*2
<b>SEARCH/INFO</b> (Ingedrukt houden)	Schakelen tussen de modus Afstandsbediening en de modus Direct
△▽◀▶	Bediening van de cursor / Automatisch zoeken (cue, △▽) / Handmatig zoeken (Ingedrukt houden, △▽)
<b>ENTER</b> (Indrukken en loslaten)	Invoeren / Pauze
<b>ENTER</b> (Ingedrukt houden)	Stop
<b>RETURN</b>	Terugkeren
⏸	Pauze
▶	Weergave / Pauze
■	Stop
⏮⏪⏩⏭	Automatisch zoeken (cue)
⏮⏭	Handmatig zoeken (snell vooruit-/terugspoelen)
<b>REPEAT</b> ↺	Weergave herhalen
<b>RANDOM</b> ⚡	Willekeurige weergave
<b>TV I/⏻</b>	TV aanzetten/op stand-by zetten (Standaard : marantz)
<b>TV INPUT</b>	TV-ingang veranderen (Standaard : marantz)

- **Herhaalde weergave** (⏮⏭ blz. 110 "Repeat")
- **Willekeurige weergave** (⚡ blz. 110 "Random")

- \*1 Als het menuscherm wordt weergegeven drukt u twee keer op **SEARCH/INFO** en daarna op ◀ (vorige bladzijde) of ▶ (volgende bladzijde).  
Druk twee keer op △▽ of **SEARCH/INFO** om te annuleren.
- \*2 Als het menuscherm wordt weergegeven drukt u twee keer op **SEARCH/INFO** dan drukt u op ◀▶ om de eerste letter waar u naar wilt zoeken te selecteren.
- Als het niet mogelijk is om de lijst te doorzoeken, dan wordt "unsorted list" weergegeven.
- Druk op △▽ of **SEARCH/INFO** om te annuleren.



Als de lijst niet in alfabetische volgorde staat, is het mogelijk dat u niet per letter kunt sorteren.

## iPod play-functie

Als op wordt gedrukt wanneer een iPod (USB) is aangesloten, start de iPod de weergave.

**Druk op ▶.**

- De ingangsbron van het toestel schakelt over naar "NET/USB".
- Daarmee start het afspelen van de iPod.

# Een USB-geheugenapparaat afspelen

Muziek- of fotobestanden (JPEG) weergeven op een USB-geheugenapparaat.

## Belangrijke informatie

### USB-geheugenapparaten

Er kan een USB-geheugenapparaat worden aangesloten op de USB-poort van dit toestel om muziek- en afbeeldingsbestanden (JPEG) weer te geven die op het USB-geheugenapparaat zijn opgeslagen.

Ook op een iPod opgeslagen bestanden kunnen worden afgespeeld wanneer de iPod direct is aangesloten op de USB-poort van dit toestel. Zie "Een iPod afspelen" (blz. 29).

- Alleen USB-geheugenapparaten die voldoen aan de normen voor massaopslag of MTP (Media Transfer Protocol) kunnen op dit toestel worden aangesloten.
- Dit toestel is compatibel met USB-geheugenapparaten die in de bestandsindelingen "FAT16" of "FAT32" zijn geformatteerd.

### Album art-functie

Wanneer een MP3-bestand informatie over album art bevat, kan de album art worden getoond terwijl het muziekbestand wordt weergegeven.

### Diapresentatiefunctie

Afbeeldingsbestanden (JPEG) die op het USB-geheugenapparaat zijn opgeslagen, kunnen als diapresentatie worden weergegeven.

De weergavetijd van de afbeeldingen is instelbaar (blz. 110).



Dit toestel geeft beeldbestanden (JPEG) weer in de richting waarin ze in de map zijn opgeslagen.

### Functie voor tegelijkertijd weergeven van muziek en beeldbestanden van het netwerk

U kunt tegelijk muziek- en beeldbestanden afspelen door de gewenste muziekbestanden en vervolgens de beeldbestanden te kiezen.

Bij het kiezen van muziekbestanden na weergave van beeldbestanden, druk dan op **SEARCH/INFO** wanneer het muziekweergavescherm wordt getoond. De muziekbestanden en beeldbestanden kunnen tegelijkertijd worden afgespeeld. Stel nu "Slide Show" (blz. 110) in het menu op "ON".

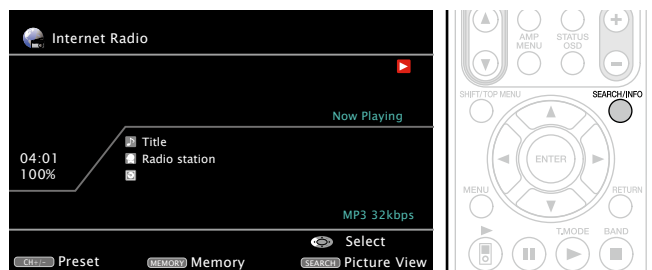

De volgende netwerkinhoud kan tegelijkertijd worden afgespeeld.

- Muziekbestanden: Favorieten, Internet Radio, Media Server, USB, iPod afstandsbedieningsmodus (NET/USB)
- Beeldbestanden: Media Server, USB, Flickr

### [Compatibele formaten]

	USB-geheugenapparaten *1
<b>WMA</b> (Windows Media Audio)	✓*2
<b>MP3</b> (MPEG-1 Audio Layer-3)	✓
<b>WAV</b>	✓
<b>MPEG-4 AAC</b>	✓*3
<b>FLAC</b> (Free Lossless Audio Codec)	✓
<b>JPEG</b>	✓

\*1 USB

- Dit toestel is compatibel met MP3 ID3-tag (ver. 2) normen.
- Dit toestel kan bestanden weergeven die werden ingevoegd met behulp van MP3 ID3-Tag Ver. 2.3 of 2.4.
- Dit toestel is compatibel met WMA META-tags.
- Bitsnelheid voor quantisatie van WAV-formaat: 16 bits.
- Bitsnelheid voor quantisatie van FLAC-formaat: 16 of 24 bits.

\*2 Auteursrechtelijk beschermde bestanden kunnen op bepaalde draagbare spelers die compatibel zijn met MTP worden afgespeeld.

\*3 Met dit toestel kunnen alleen bestanden zonder auteursrechtbeveiliging worden weergegeven. Content die wordt gedownload van betaalsites op internet zijn meestal beschermd met auteursrechtbeveiliging. Bovendien kunnen, afhankelijk van de computerinstellingen, WMA-gecodeerde bestanden bij het rippen van b.v. een CD met een vorm auteursrechtbeveiliging zijn beschermd.

### [Compatibele formaten]

	Bemonsteringsfrequentie	Bitsnelheid	Extensie
<b>WMA</b> (Windows Media Audio)	32/44,1/48 kHz	48 – 192 kbps	.wma
<b>MP3</b> (MPEG-1 Audio Layer-3)	32/44,1/48 kHz	32 – 320 kbps	.mp3
<b>WAV</b>	32/44,1/48 kHz	–	.wav
<b>MPEG-4 AAC</b>	32/44,1/48 kHz	16 – 320 kbps	.aac/ .m4a/ .mp4
<b>FLAC</b> (Free Lossless Audio Codec)	32/44,1/48/88,2/96 kHz	–	.flac

## Bestanden op een USB-geheugenapparaat weergeven

**1** Sluit het USB-geheugenapparaat aan op de USB-poort (blz. 14 “Een iPod of USB-geheugenapparaat aansluiten op de USB-poort”).

**2** Druk tweemaal achtereenvolgens op NET/USB om de ingangsbron te schakelen naar “NET/USB”.

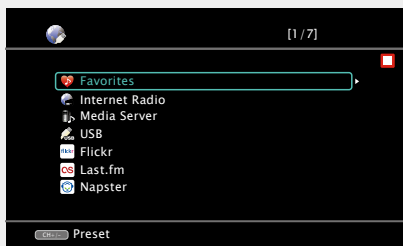

**3** Gebruik de  $\Delta$ / $\nabla$  om “USB” te selecteren en druk dan op de ENTER of  $\triangleright$ .

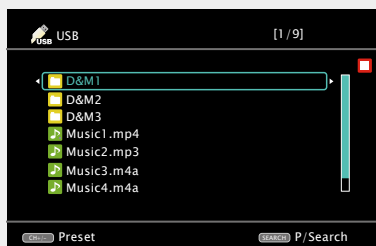

• Door “USB/iPod” in het “Source Select”-menu te selecteren, kunt u rechtstreeks “USB” selecteren.

**4** Gebruik  $\Delta$ / $\nabla$  om een zoeklocatie of map te selecteren en druk vervolgens op ENTER of  $\triangleright$ .

**5** Gebruik  $\Delta$ / $\nabla$  om het bestand te selecteren en druk vervolgens op ENTER,  $\triangleright$  of  $\blacktriangleright$ . Afspelen begint.



- De tijd (standaard: 30 sec) waarvoor de schermweergave wordt weergegeven, kan worden ingesteld bij het menu “NET/USB” (blz. 102). Druk op  $\Delta$ / $\nabla$ / $\triangleleft$ / $\triangleright$  om terug te keren naar het originele scherm.
- Voor het weergeven van gecomprimeerde audio met reproductie van uitgebreide hoge en lage tonen, wordt weergave in M-DAX-modus aanbevolen (blz. 89). De standaard instelling is “OFF”.
- Wanneer het USB-geheugenapparaat meerdere partities bevat, kan alleen de primaire partitie worden geselecteerd.
- Dit toestel is compatibel met MP3-bestanden die voldoen aan de normen van “MPEG-1 Audio Layer-3”.

### OPMERKING

- Opgelet, marantz kan niet aansprakelijk worden gesteld voor eventuele problemen met de gegevens op het USB-geheugenapparaat, die ontstaan tijdens het gelijktijdig gebruik van dit toestel en het USB-geheugenapparaat.
- USB-geheugenapparaten kunnen niet worden aangesloten via een USB-hub.
- marantz kan niet garanderen dat alle USB-geheugenapparaten zullen werken of kunnen worden gevoed. Wanneer de voeding voor een verwisselbare USB-hardeschijf van een wisselstroomadapter kan komen, kunt u het beste deze wisselstroomadapter gebruiken.
- U kunt een computer niet aansluiten en gebruiken door een USB-kabalen aan te sluiten op de USB-poort van dit toestel.

### ☐ Functie voor afspelen met één druk op de knop

U kunt muziek- en beeldbestanden die op een USB-geheugenapparaat zijn opgeslagen, tegelijk afspelen door op het hoofdtoestel op **ONE TOUCH PLAY** te drukken.

### Druk op ONE TOUCH PLAY.

“ONE TOUCH PLAY” wordt weergegeven op het scherm en de muziek- en beeldbestanden op het USB-geheugenapparaat worden afgespeeld in de volgorde van de lijst.



Als er geen muziekbestanden op het USB-geheugenapparaat staan, worden alleen de beelden weergegeven. Als er echter geen beeldbestanden op het USB-geheugenapparaat staan, wordt alleen muziek weergegeven.

### OPMERKING

Plaats de muziek- en beeldbestanden die u wilt afspelen direct op het USB-geheugenapparaat. Bestanden binnen mappen kunnen niet worden afgespeeld.

## ☐ USB-bediening

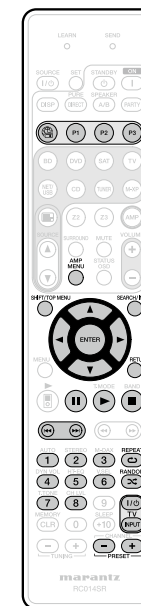

Bedieningstoetsen	Functie
	Laatst beluisterde internetradiozender
<b>P1 – P3</b>	Voorkeuzezender (1 – 3) kiezen
<b>AMP MENU</b>	Amp-menu
<b>SHIFT/TOP MENU</b>	Selectie van voorkeuzezenderblok
<b>SEARCH/INFO</b>	Pagina zoeken *1 / Tekens sorteren *2
$\Delta$ / $\nabla$ / $\triangleleft$ / $\triangleright$	Bediening van de cursor / Automatisch zoeken (cue, $\Delta$ / $\nabla$ )
<b>ENTER</b> (Indrukken en loslaten)	Invoeren / Pauze
<b>ENTER</b> (Ingedrukt houden)	Stop
<b>RETURN</b>	Terugkeren
<b>II</b>	Pauze
$\blacktriangleright$	Weergave / Pauze
$\blacksquare$	Stop
$\lll$ $\lll$ $\lll$ $\lll$	Automatisch zoeken (cue)
<b>1 – 8</b>	Voorkeuzezender kiezen
<b>REPEAT</b>	Weergave herhalen
<b>RANDOM</b>	Willekeurige weergave
<b>TV I/O</b>	TV aanzetten/op stand-by zetten (Standaard : marantz)
<b>TV INPUT</b>	TV-ingang veranderen (Standaard : marantz)
<b>PRESET +, –</b>	Voorkeuzezender (A1 – G8) kiezen

- **Herhaalde weergave** (blz. 110 “Repeat”)
- **Willekeurige weergave** (blz. 110 “Random”)
- **Diavoorstelling** (blz. 110 “Slide Show”)

\*1 Als het menuscherm wordt weergegeven drukt u twee keer op **SEARCH/INFO** en daarna op  $\triangleleft$  (vorige bladzijde) of  $\triangleright$  (volgende bladzijde).

Druk twee keer op  $\Delta$ / $\nabla$  of **SEARCH/INFO** om te annuleren.

\*2 Als het menuscherm wordt weergegeven drukt u twee keer op **SEARCH/INFO** dan drukt u op  $\triangleleft$ / $\triangleright$  om de eerste letter waar u naar wilt zoeken te selecteren.

• Als het niet mogelijk is om de lijst te doorzoeken, dan wordt “unsorted list” weergegeven.

Druk op  $\Delta$ / $\nabla$  of **SEARCH/INFO** om te annuleren.



Als de lijst niet in alfabetische volgorde staat, is het mogelijk dat u niet per letter kunt sorteren.



# Afstemmen op radiozenders

## Luisteren naar FM/AM-uitzendingen

**1** Druk tweemaal op **TUNER** om de ingangsbron te schakelen naar “TUNER”.

**2** Druk op **BAND** om de golfband “FM” of “AM” te selecteren.

**FM** Bij het luisteren naar een FM-uitzending.

**AM** Bij het luisteren naar een AM-uitzending.

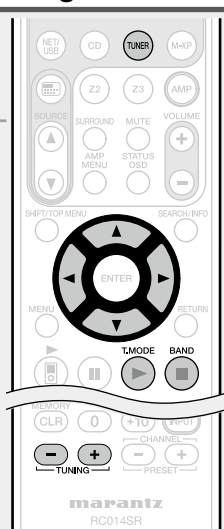
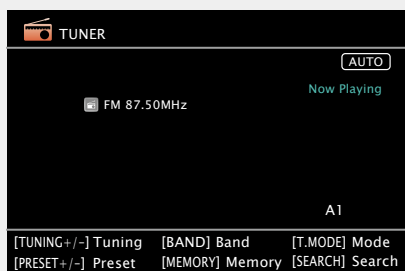

**3** Stem af op de gewenste zender.

**1** **Automatisch afstemmen (Auto afstemmen)**

Druk op **T.MODE** om “AUTO” te selecteren en gebruik daarna **TUNING +** of **TUNING -** om de zender te kiezen die u wilt beluisteren.

**2** **Handmatig afstemmen (Handmatige afstemmen)**

Druk op **T.MODE** om de “AUTO”-indicator op de display uit te zetten en gebruik daarna **TUNING +** of **TUNING -** om de zender te kiezen die u wilt beluisteren.



- Wanneer het niet lukt om met Auto afstemmen op de gewenste zender af te stemmen, stem dan handmatig op de zender af.
- Houd **TUNING +** of **TUNING -** bij handmatig afstemmen ingedrukt om snel van frequentie te veranderen.
- De tijd (standaard: 30 sec) waarvoor de schermweergave wordt weergegeven, kan worden ingesteld bij het menu “Tuner” (blz. 102). Druk op  $\Delta \nabla \triangleleft \triangleright$  om terug te keren naar het originele scherm.

## Voorkeuzezenders programmeren (Handmatige voorinstelling)

Uw favoriete radiozenders kunnen in het voorkeuzegeheugen worden opgeslagen om het afstemmen op deze zenders te vereenvoudigen. Er kunnen maximaal 56 voorkeuzezenders worden opgeslagen.

- Voorkeuzezenders kunnen automatisch vooraf geprogrammeerd worden met het menu-item “Auto Preset” (blz. 106). Als u “Auto Preset” uitvoert nadat u “Handmatige voorinstelling” hebt uitgevoerd, dan worden de instellingen van “Handmatige voorinstelling” overschreven.

**1** Stem af op de zender die u als voorkeuzezender wilt opslaan.

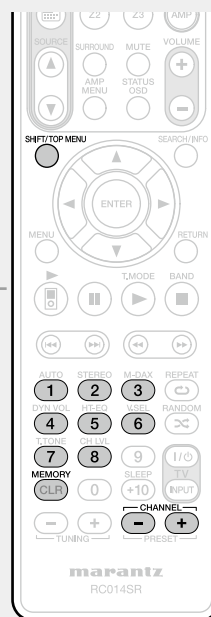

**2** Druk op **MEMORY**.

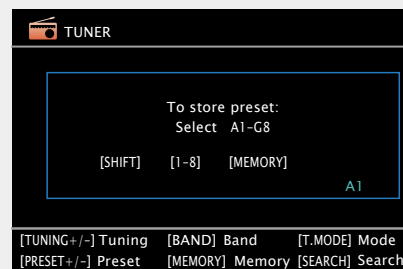

**3** Druk op **SHIFT/TOP MENU** om het blok (A tot G) te selecteren waarin het kanaal (1 tot 8 per blok) moet worden ingesteld en druk dan op **PRESET +**, **PRESET -** of **1 - 8** om het voorkeuzenummer te selecteren.

**4** Druk nogmaals op **MEMORY** om de zender op te slaan.

- Herhaal de stappen 1 t/m 4 om andere voorkeuzezenders in te programmeren.

## Standaard instellingen

Blok (A – G) en kanaal (1 – 8)	Standaard instellingen
A1 – A8	87,50 / 89,10 / 98,10 / 108,00 / 90,10 / 90,10 / 90,10 / 90,10 MHz
B1 – B8	522 / 603 / 999 / 1404 / 1611 kHz, 90,10 / 90,10 / 90,10 MHz
C1 – C8	90,10 MHz
D1 – D8	90,10 MHz
E1 – E8	90,10 MHz
F1 – F8	90,10 MHz
G1 – G8	90,10 MHz

Een naam geven aan de voorkeuzezender (Preset Name) (blz. 106)



## Luisteren naar voorkeuzezenders

**1** Druk op **SHIFT/TOP MENU** om het geheugenblok te selecteren (A tot G).

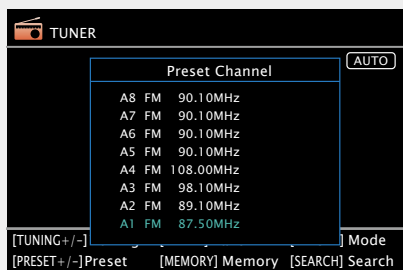

**2** Druk op **PRESET +**, **PRESET -** of **1 - 8** om het gewenste voorkeuzekanaal te selecteren.



## Directe frequentie-tuning

U kunt de ontvangende frequentie invoeren om er direct op af te stemmen.

**1** Druk op **SEARCH/INFO**.

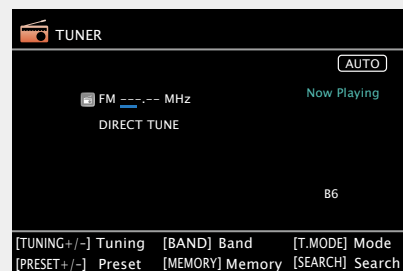

**2** Geef frequenties in met behulp van **0 - 9**.

- Indien **<** wordt ingedrukt, wordt de direct daarop volgende invoer geannuleerd.

**3** Als de instelling is voltooid, drukt u op **ENTER**. Er wordt afgestemd op de vooraf ingestelde frequentie.

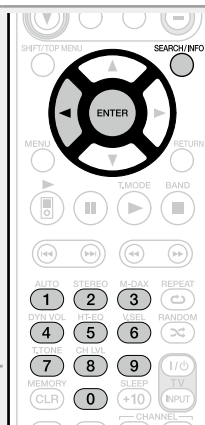

## RDS (Radio Data System)

De RDS-functie werkt alleen wanneer u RDS-compatibele zenders ontvangt.

RDS (werkt alleen op FM) is een systeem die een zender in staat stelt extra informatie mee te zenden met het normale radioprogrammasignaal.

### OPMERKING

De hieronder beschreven handelingen met **SEARCH/INFO** zullen geen nut hebben in gebieden waar geen RDS-uitzendingen zijn.



## RDS-zoekfunctie

Gebruik deze functie om automatisch af te stemmen op FM-zenders die een bepaalde RDS-service aanbieden.

**1** Druk tweemaal op **TUNER** om de ingangsbron te schakelen naar "TUNER".

**2** Druk op **SEARCH/INFO** om de golfband "RDS" te selecteren.

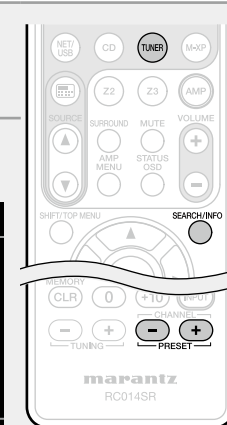
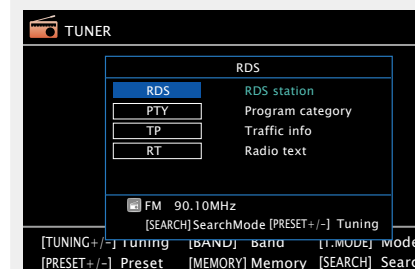

**3** Druk op **PRESET +** of **PRESET -**.

Het zoeken naar RDS-zenders begint automatisch.

- Wanneer er na bovenstaande handeling geen RDS-zenders worden gevonden, worden alle banden doorzocht.
- Wanneer er een RDS-zender wordt gevonden, verschijnt de naam van die zender op de display.
- Wanneer er geen RDS-zenders zijn gevonden nadat alle frequenties zijn doorzocht, verschijnt de melding "NO RDS".



Als u binnen 5 seconden nadat de zendernaam in de display wordt getoond op **PRESET +** of **PRESET -** drukt, kunt u een andere zender zoeken.

## PTY (Programmatype)

PTY geeft het RDS-programmatype aan.

In het onderstaande vindt u een overzicht van de beschikbare programmatypes met de daarbij behorende aanduidingen:

<b>NEWS</b>	Nieuws	<b>WEATHER</b>	Weer
<b>AFFAIRS</b>	Actualiteit	<b>FINANCE</b>	Financieel
<b>INFO</b>	Informatie	<b>CHILDREN</b>	Kinderprogramma
<b>SPORT</b>	Sport	<b>SOCIAL</b>	Sociaal nieuws
<b>EDUCATE</b>	Opvoeding	<b>RELIGION</b>	Godsdienst
<b>DRAMA</b>	Drama	<b>PHONE IN</b>	Inbelprogramma
<b>CULTURE</b>	Cultuur	<b>TRAVEL</b>	Reisprogramma
<b>SCIENCE</b>	Wetenschap	<b>LEISURE</b>	Vrije tijd
<b>VARIED</b>	Allerlei	<b>JAZZ</b>	Jazz
<b>POP M</b>	Popmuziek	<b>COUNTRY</b>	Country
<b>ROCK M</b>	Rockmuziek	<b>NATION M</b>	Nationaal
<b>EASY M</b>	Easy-Listening muziek	<b>OLDIES</b>	Oldies
<b>LIGHT M</b>	Licht klassiek	<b>FOLK M</b>	Folk
<b>CLASSICS</b>	Zwaar klassiek	<b>DOCUMENT</b>	Documentaires
<b>OTHER M</b>	Andere muziek		

### PTY-zoekfunctie

Gebruik deze functie om RDS-zenders te zoeken die een bepaald programmatype (PTY) uitzenden

- 1 Druk tweemaal op TUNER om de ingangsbron te schakelen naar "TUNER".**
- 2 Druk op SEARCH/INFO om de golfband "PTY" te selecteren.**

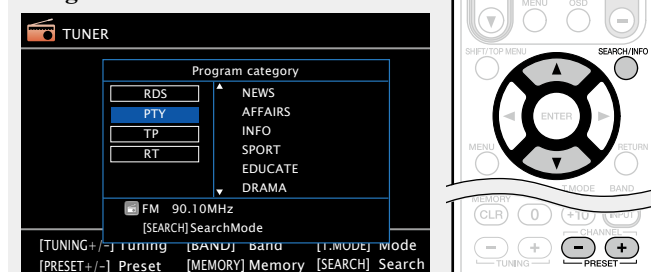

- 3 Kijk naar de display en druk op  $\Delta$ / $\nabla$  totdat het gewenste programmatype verschijnt.**

- 4 Druk op PRESET + of PRESET -.**  
Het PTY-zoeken begint automatisch.

- Wanneer er na bovenstaande handeling geen zenders van het geselecteerde programmatype worden gevonden, worden alle banden doorzocht.
- Nadat het zoeken is voltooid verschijnt de zendernaam op de display.
- Wanneer er geen zenders van het geselecteerde programmatype zijn gevonden nadat alle frequenties zijn doorzocht, verschijnt de melding "NO PROGRAMME".



Als u binnen 5 seconden nadat de zendernaam in de display wordt getoond op **PRESET +** of **PRESET -** drukt, kunt u een andere zender zoeken.

## TP (Verkeersinformatie)

TP geeft programma's aan die verkeersinformatie uitzenden. Hiermee kunt u snel de verkeersomstandigheden bij u in de buurt controleren voordat u van huis gaat.

### TP-zoekfunctie

Gebruik deze functie om RDS-zenders te vinden die verkeersinformatie (TP-zenders) uitzenden.

- 1 Druk tweemaal op TUNER om de ingangsbron te schakelen naar "TUNER".**
- 2 Druk op SEARCH/INFO om de golfband "TP" te selecteren.**

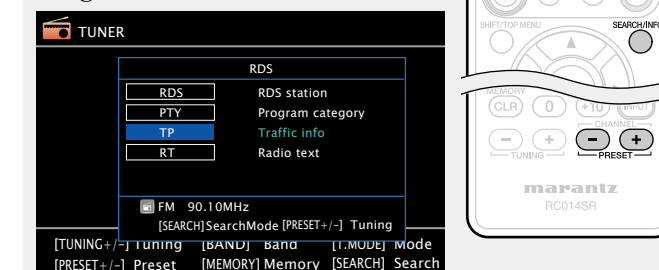

- 3 Druk op PRESET + of PRESET -.**  
Het TP-zoeken begint automatisch.

- Wanneer er na bovenstaande handeling geen TP-zenders worden gevonden, worden alle banden doorzocht.
- Nadat het zoeken is voltooid verschijnt de zendernaam op de display.
- Wanneer er geen TP-zenders zijn gevonden nadat alle frequenties zijn doorzocht, verschijnt de melding "NO PROGRAMME".



Als u binnen 5 seconden nadat de zendernaam in de display wordt getoond op **PRESET +** of **PRESET -** drukt, kunt u een andere zender zoeken.

## RT (Radiotekst)

Met RT kan de RDS-zender tekstberichten uitzenden die op de display kunnen worden getoond.

Wanneer radiotekst wordt ontvangen, verschijnt "RT" op de display.

**1** Druk tweemaal op **TUNER** om de ingangsbron te schakelen naar "TUNER".

**2** Druk op **SEARCH/INFO** om de golfband "RT" te selecteren.

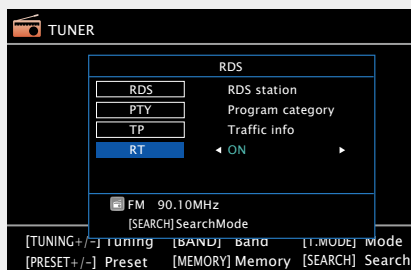

- Bij ontvangst van een RDS-zender wordt de radiotekst van de zender op de display getoond.
- Druk op  $\triangleleft \triangleright$  om de radiotekst te onderdrukken.
- Wanneer er geen radiotekst wordt uitgezonden, verschijnt de melding "NO TEXT DATA".

## Tuner (FM/AM)-bediening

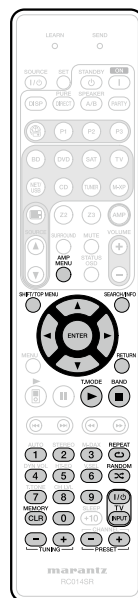

Bedieningstoetsen	Functie
<b>AMP MENU</b>	Amp-menu
<b>SHIFT/TOP MENU</b>	Selectie van een blok voorkeuzezenders
<b>SEARCH/INFO</b>	Directe frequentie-tuning / RDS-zoekfunctie
$\triangle \nabla \triangleleft \triangleright$	Bediening van de cursor
<b>ENTER</b>	Invoeren
<b>RETURN</b>	Terugkeren
<b>T.MODE</b>	Zoekmodus veranderen
<b>BAND</b>	Overschakelen FM/AM
<b>0 - 9</b>	Voorkeuzezender kiezen (1 - 8) / Directe frequentie-tuning (0 - 9)
<b>MEMORY</b>	Voorkeuzegeheugen opslaan
<b>TV I / <math>\text{power}</math></b>	TV aanzetten/op stand-by zetten (Standaard : marantz)
<b>TV INPUT</b>	TV-ingang veranderen (Standaard : marantz)
<b>TUNING +, -</b>	Tuning (omhoog/omlaag)
<b>PRESET +, -</b>	Voorkeuzezender kiezen / RDS-zoekfunctie

## De tuningverhoging schakelen

De fabrieksinstellingen voor de tuningverhoging is 9 kHz voor AM en 0,05 MHz voor FM.

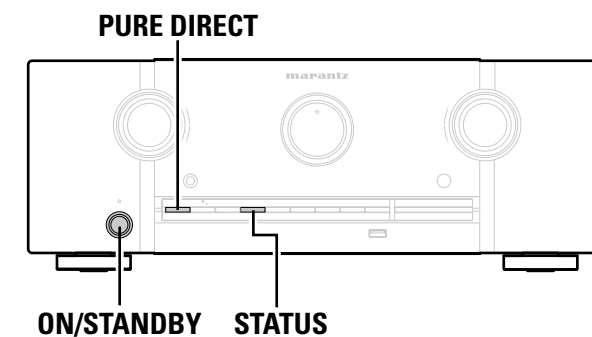

**1** Stop de stekker van het hoofdtoestel in het stopcontact terwijl u **PURE DIRECT** en **STATUS** ingedrukt houdt. "AM9/FM50" verschijnt op het display.

**2** Druk op **STATUS**. "AM10/FM200" verschijnt op het display en de tuningverhogingen die wordt geschakeld naar AM en FM zijn 10 kHz en 0,2 MHz.

**3** Druk op **PURE DIRECT**.

**4** Druk op **ON/STANDBY**.

- De vooraf ingestelde geheugen van de tuner wordt gewist als deze bewerking wordt uitgevoerd.
- Deze instelling keert niet terug naar de standaardwaarden wanneer een reset van de microprocessor wordt uitgevoerd.

## Netwerkaudio afspelen

Volg deze procedure voor het weergeven van internetradiostations of muziek- of foto(JPEG)-bestanden die op een computer zijn opgeslagen.

### Belangrijke informatie

#### Over de internetradiofunctie

- Internetradio verwijst naar radioprogramma's die via internet worden uitgezonden. Er kan worden afgestemd op internetradiozenders van over de gehele wereld.
- Dit toestel is uitgerust met de volgende internetradiofuncties:
  - U kunt zenders per genre en lokatie kiezen.
  - Er kunnen 56 internetradiozenders worden ingeprogrammeerd als voorkeuzezender.
  - Er kan worden geluisterd naar internetradiozenders die uitzending in MP3 of WMA (Windows Media Audio).
  - U kunt met de webbrowser van uw computer uw favoriete radiozenders registreren op een exclusief marantz internetadres voor internetradio.
- Deze functie voorziet in individueel beheer voor iedere gebruiker en derhalve moet u uw MAC- of e-mailadres opgeven.  
Exclusieve URL: <http://www.radiomarantz.com>
- marantz behoudt zich het recht voor de databaseservice voor internetradiozenders kan zonder nadere berichtgeving te beëindigen.
- De zenderlijst van dit toestel wordt met behulp van een databaseservice voor radiozenders (vTuner) beheerd. Deze databaseservice levert een zenderlijst die speciaal voor dit toestel wordt aangemaakt.

#### Mediaspeler

- Deze functie maakt het mogelijk om muziekbestanden en afspeellijsten (m3u, wpl) die zijn opgeslagen op een computer (mediaserver) waarmee dit toestel middels een netwerkverbinding is verbonden. Met de weergavefunctie voor netwerkaudio van dit toestel kunt u een verbinding met de server tot stand brengen met behulp van één van onderstaande technologieën.
- Windows Media Player Network Sharing Service
  - Windows Media DRM10

#### Album art-functie

Wanneer een WMA (Windows Media Audio), MP3 of MPEG-4 AAC-bestand informatie over album art bevat, kan de album art worden getoond terwijl het muziekbestand wordt weergegeven.



Bij gebruik van Windows Media Player versie 11 of later, kan de album art voor WMA -bestanden worden getoond.

#### Diapresentatiefunctie

U kunt fotobestanden (JPEG) met de diapresentatiefunctie weergeven die zijn opgeslagen in mappen op een mediaserver of van Flickr.

U kunt tevens de tijd voor de diapresentatie instellen (☞ blz. 110).



Dit toestel geeft beeldbestanden (JPEG) weer in de richting waarin ze in de map zijn opgeslagen.

#### Funcie voor tegelijkertijd weergeven van muziek en beeldbestanden van het netwerk

U kunt tegelijk muziek- en beeldbestanden afspelen door de gewenste muziekbestanden en vervolgens de beeldbestanden te kiezen.

Bij het kiezen van muziekbestanden na weergave van beeldbestanden, druk dan op **SEARCH/INFO** wanneer het muziekweergavescherm wordt getoond. De muziekbestanden en beeldbestanden kunnen tegelijkertijd worden afgespeeld. Stel nu "Slide Show" (☞ blz. 110) in het menu op "ON".

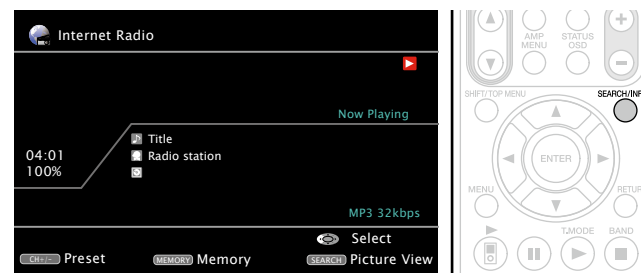

De volgende netwerkinhoud kan tegelijkertijd worden afgespeeld.

- Muziekbestanden: Favorieten, Internet Radio, Media Server, USB, iPod afstandsbedieningsmodus (NET/USB)
- Beeldbestanden: Media Server, USB, Flickr

**[Compatibele formaten]**

	Internetradio	Media server *1
<b>WMA</b> (Windows Media Audio)	✓	✓
<b>MP3</b> (MPEG-1 Audio Layer-3)	✓	✓
<b>WAV</b>		✓
<b>MPEG-4 AAC</b>		✓*2
<b>FLAC</b> (Free Lossless Audio Codec)		✓
<b>JPEG</b>		✓

Voor het via het netwerk weergeven van muziekbestanden is een server of serversoftware vereist waarmee distributie van de compatibele formaten mogelijk is.

\*1 Media server

- Dit toestel is compatibel met MP3 ID3-tag (ver. 2) normen.
- Dit toestel kan bestanden weergeven die werden ingevoegd met behulp van MP3 ID3-Tag Ver. 2.3 of 2.4.
- Dit toestel is compatibel met WMA META-tags.
- Bitsnelheid voor quantisatie van WAV-formaat: 16 bits.
- Bitsnelheid voor quantisatie van FLAC-formaat: 16 of 24 bits.

\*2 Met dit toestel kunnen alleen bestanden zonder auteursrechtbeveiliging worden weergegeven.

Content die wordt gedownload van betaalsites op internet zijn meestal beschermd met auteursrechtbeveiliging. Bovendien kunnen, afhankelijk van de computerinstellingen, WMA-gecodeerde bestanden bij het rippen van b.v. een CD met een vorm auteursrechtbeveiliging zijn beschermd.

**[Compatibele formaten]**

	Bemonsteringsfrequentie	Bitsnelheid	Extensie
<b>WMA</b> (Windows Media Audio)	32/44,1/48 kHz	48 – 192 kbps	.wma
<b>MP3</b> (MPEG-1 Audio Layer-3)	32/44,1/48 kHz	32 – 320 kbps	.mp3
<b>WAV</b>	32/44,1/48 kHz	–	.wav
<b>MPEG-4 AAC</b>	32/44,1/48 kHz	16 – 320 kbps	.aac/ .m4a/ .mp4
<b>FLAC</b> (Free Lossless Audio Codec)	32/44,1/48/88,2/96 kHz	–	.flac

**Over Flickr**

Flickr is een onlinedienst die in 2004 werd opgestart waarop foto's worden gedeeld. U kunt dit toestel gebruiken om foto's te bekijken die openbaar werden gemaakt door Flickr-gebruikers. U hebt geen account nodig om Flickr te gebruiken. Om foto's te bekijken die u zelf hebt genomen, hebt u een account nodig om deze foto's op de Flickr-server op te laden. Zie de Flickr-homepagina voor meer details.  
<http://www.flickr.com/>

**Over Last.fm**

Last.fm leert waar u van houdt... en het is een fantastische manier om nieuwe muziek te ontdekken. Uw nieuwe marantz-AV-ontvanger is zeer slim. U kunt een gratis Last.fm-profiel aanmaken wanneer u uw marantz-AV-ontvanger voor het eerst gebruikt en op magische wijze alle liedjes die u hoort, terugvinden.

Wanneer u intekent op [www.last.fm](http://www.last.fm) kunt u uw favoriete muzieklijsten, duizenden recensies, biografieën en kunstwerken bekijken en krijgt u aanbevelingen over plaatselijke optredens die u niet wilt missen. Met een betaalbaar abonnement kunt u genieten van een eindeloze keuze aan gepersonaliseerde reclamevrije radiozenders. Bekijk [www.last.fm/subscribe](http://www.last.fm/subscribe) vandaag nog een abonnement voor meer details.

Uw abonnement geeft u ook toegang tot Last.fm-radio in een breed gamma muziekproducten, met inbegrip van uw marantz-AV-ontvanger. Deze functie is niet in alle landen beschikbaar.

Bezoek [www.last.fm/hardware](http://www.last.fm/hardware) voor meer informatie.

**Over Napster**

Napster is een door Napster LLC. Geleverde muziekdistributieservice met een maandelijks abonnement. Deze service geeft gebruikers de mogelijkheid om muziekstukken te downloaden en af te spelen op dit toestel. Voordat u Napster kunt gebruiken, moet u de website van Napster op uw PC bezoeken om een account aan te maken en om u als lid te registreren. Ga naar de volgende site voor meer informatie:  
[http://www.napster.com/choose/index\\_default.html](http://www.napster.com/choose/index_default.html)

## Luisteren naar internetradio

### 1 Op afspelen voorbereide.

- ① Controleer de netwerkgeving en zet dit toestel aan (☞ blz. 18 "Aansluiten op een thuisnetwerk (LAN)").
- ② Voer zo nodig de vereiste "Network Connect." in (☞ blz. 97).

### 2 Druk tweemaal achtereenvolgens op NET/USB om de ingangsbron te schakelen naar "NET/USB".

### 3 Gebruik $\Delta$ / $\nabla$ om "Internet Radio" te selecteren en druk vervolgens op ENTER of $\triangleright$ .

- Door "Internet Radio" in het "Source Select"-menu te selecteren, kunt u rechtstreeks "Internet Radio" selecteren.

### 4 Gebruik $\Delta$ / $\nabla$ om het weer te geven item te selecteren en druk vervolgens op ENTER of $\triangleright$ .

### 5 Herhaal stap 4 tot de zenderlijst wordt getoond.

De zenderlijst verschijnt.

### 6 Gebruik $\Delta$ / $\nabla$ om de zender te selecteren en druk vervolgens op ENTER of $\triangleright$ .

- De weergave begint zodra het buffergeheugen "100%" heeft bereikt.

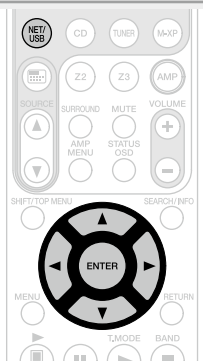

- Er zijn heel veel internetradiozenders op internet en er bestaan grote verschillen in zowel de kwaliteit als in de bitsnelheid. Over het algemeen geldt dat hoe hoger de bitsnelheid, hoe hoger de geluidskwaliteit maar de belasting op de verbindinglijnen en op de server zijn van grote invloed en bij een te grote belasting kunnen er onderbrekingen in de muziek oftewel de gegevensstroom van de audiosignalen voorkomen. Lagere bitsnelheden daarentegen, zorgen voor een lagere geluidskwaliteit maar het geluid wordt minder vaak onderbroken.
- Wanneer de zender overbelast is of niet uitzendt, verschijnen de meldingen "Server Full" of "Connection Down".
- Op dit toestel worden namen van mappen en bestanden als titels weergegeven. Tekens die niet kunnen worden weergegeven, worden vervangen door een "." (punt).
- Voor het weergeven van gecomprimeerde audio met reproductie van uitgebreide hoge en lage tonen, wordt weergave in M-DAX-modus aanbevolen (☞ blz. 89). De standaard instelling is "OFF".
- De tijd (standaard: 30 sec) waarvoor de schermweergave wordt weergegeven, kan worden ingesteld bij het menu "NET/USB" (☞ blz. 102). Druk op  $\Delta$ / $\nabla$ / $\triangleleft$ / $\triangleright$  om terug te keren naar het originele scherm.
- Wanneer **STATUS** op het hoofdtoestel wordt ingedrukt, worden de titel en de naam van de radiozender afwisselend op het display getoond.

## ☐ Weergeven van de laatst beluisterde internetradiozender

Druk gewoon op om de ingangsbron te schakelen naar "Internet Radio" en de laatst beluisterde radiozender weer te geven.

### Druk op .

"Internet Radio" wordt als bron geactiveerd en de laatst beluisterde radiozender wordt weergegeven.

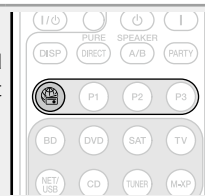

- Wanneer u op het hoofdtoestel **INTERNET RADIO** indrukt, kunt u diezelfde werking op de afstandsbediening krijgen.
- Wanneer op wordt gedrukt, wordt de NET/USB-werkingsmodus automatisch gestart (☞ blz. 112).

## ☐ Recent beluisterde internetradiozenders

Recent beluisterde internetradiozenders kunnen opnieuw worden geselecteerd vanuit de lijst "Recently Played" in het hoofdmenu. In "Recently Played" kunnen 20 internetradiozenders worden opgeslagen.

### 1 Gebruik $\Delta$ / $\nabla$ om "Recently Played" te selecteren en druk vervolgens op ENTER of $\triangleright$ .

### 2 Gebruik $\Delta$ / $\nabla$ om het weer te geven item te selecteren en druk vervolgens op ENTER of $\triangleright$ .

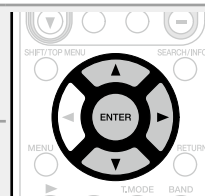

**Zenders op trefwoord zoeken (alfabetische reeksen)**

**1** Gebruik  $\Delta$ / $\nabla$  om “Search by Keyword” te selecteren en druk vervolgens op **ENTER** of  $\triangleright$ .



**2** Voer de tekens in en druk daarna op **OK**.

- Ga naar [blz. 83](#) voor het invoeren van tekens.

**Internetradiozenders als voorkeuzezenders instellen**

Op internetzenders die als voorkeuzezenders zijn vooringesteld, kan direct worden afgestemd.

**1** Druk op **MEMORY** terwijl de internetradiozender die u als voorkeuzezender wilt voorinstellen, wordt weergegeven.

**2** Gebruik  $\Delta$ / $\nabla$  om “Preset” te selecteren en druk vervolgens op **ENTER**.

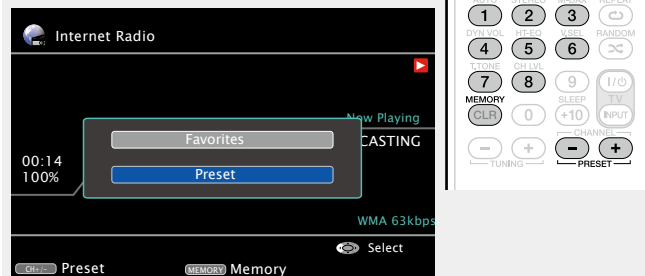

**3** Druk op **SHIFT/TOP MENU** en druk vervolgens op **PRESET +**, **PRESET -** of **1 - 8** om het gewenste voorkeuzenummer te selecteren.



**4** Druk nogmaals op **MEMORY** om de zender op te slaan. Hiermee is de internetradiozender vooringesteld.

**Luisteren naar vooringestelde internetradiozenders**

Na drukken op **SHIFT/TOP MENU**, drukt u op **PRESET +**, **PRESET -** of **1 - 8** om het geregistreerde vooraf ingestelde nummer te selecteren.

Dit toestel maakt automatisch verbinding met internet en de weergave begint.

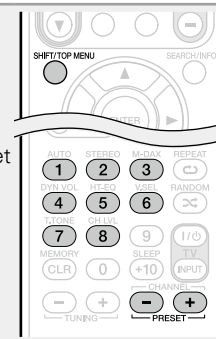

**Registreren van internetradiozenders onder de voorkeuzezenderstoetsen**

- U kunt maximaal drie internetradiozenders registreren onder de toetsen **P1 - P3**.
- De aanbevolen internetradiozenders zijn reeds onder de **P1 - P3** toetsen geregistreerd.

Druk tijdens weergave van een gewenste, vast te leggen internetradiozender ten minste **3** seconden op een **P1 - P3** toets.

De internetradiozender wordt hierdoor vastgelegd.

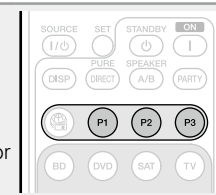

**OPMERKING**

Wanneer het geselecteerde voorkeuzenummer al in gebruik is, wordt deze overschreven.



### Luisteren naar een internetradiozender die onder een voorkeuzendertoets is geregistreerd

Druk op een van de P1 – P3 toetsen.

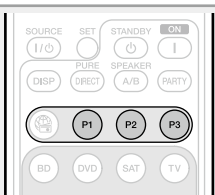

### Internetradiozenders als Favorieten registreren

Favorieten verschijnen bovenaan het menuscherm waardoor het afstemmen eenvoudiger wordt.

**1** Druk op **MEMORY** terwijl de internetradiozender die u als favoriet wil registreren, wordt weergegeven.

**2** Gebruik  $\Delta$ / $\nabla$  “Favorites” te selecteren en druk vervolgens op **ENTER**.

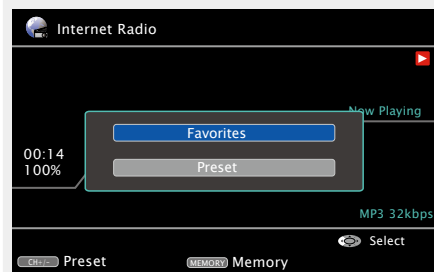

**3** Druk op  $\triangleleft$  om “Add” te selecteren. Hiermee is de internetradiozender geregistreerd.

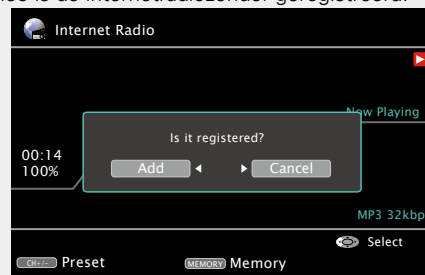

• Druk op  $\triangleright$  als u het station niet wilt registreren.

### Luisteren naar internetradiozenders die als favoriet zijn geregistreerd

**1** Druk op  $\mathbb{1}$  om het “Source Select”-menu weer te geven en selecteer daarna “Favorites” ([blz. 27](#)).

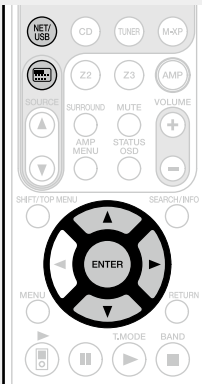

**2** Druk op **NET/USB** om de bedieningsmodus van de afstandsbediening over te schakelen op “NET/USB”.

**3** Gebruik  $\Delta$ / $\nabla$  om de internetradiozender te selecteren en druk vervolgens op **ENTER** of  $\triangleright$ .

Dit toestel maakt automatisch verbinding met internet en de weergave begint.

### Internetradiozenders uit uw Favorieten verwijderen

**1** Druk op  $\mathbb{1}$  om het “Source Select”-menu weer te geven en selecteer daarna “Favorites” ([blz. 27](#)).

**2** Druk op **NET/USB** om de bedieningsmodus van de afstandsbediening over te schakelen op “NET/USB”.

**3** Gebruik  $\Delta$ / $\nabla$  om de te verwijderen internetradiozender selecteren en druk vervolgens op **MEMORY**.

**4** Druk op  $\triangleleft$  om “Remove” te selecteren. Hiermee is de geselecteerde internetradiozender verwijderd.

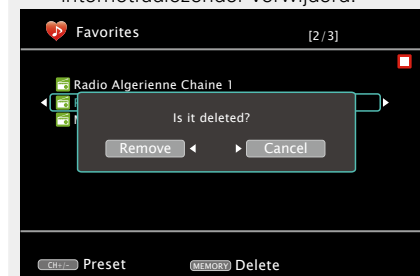

• Druk op  $\triangleright$  om de bewerking te annuleren zonder de zender te verwijderen.

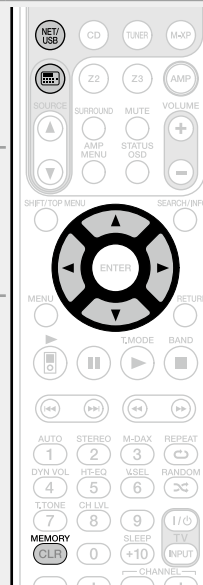



## ▣ Werking van internetradio

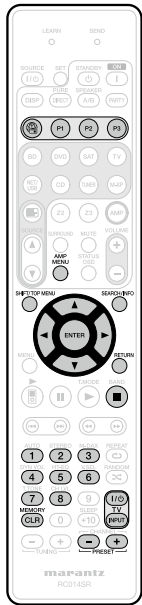

Bedieningstoetsen	Functie
	Laatst beluisterde internetradiozender
<b>P1 – P3</b>	Voorkeuzezender (1 – 3) kiezen
<b>AMP MENU</b>	Amp-menu
<b>SHIFT/TOP MENU</b>	Selectie van voorkeuzekanaalblok
<b>SEARCH/INFO</b>	Pagina zoeken*1 / Tekens sorteren*2
△▽◀▶	Bediening van de cursor
<b>ENTER</b> (Indrukken en loslaten)	Invoeren
<b>ENTER</b> (Ingedrukt houden)	Stop
<b>RETURN</b>	Terugkeren
■	Stop
<b>1 – 8</b>	Voorkeuzezender kiezen
<b>MEMORY</b>	Favorieten / Voorkeuzegeheugen opslaan
<b>TV I / ⏻</b>	TV aanzetten/op stand-by zetten (Standaard : marantz)
<b>TV INPUT</b>	TV-ingang veranderen (Standaard : marantz)
<b>PRESET +, –</b>	Voorkeuzezender (A1 – G8) kiezen

- \*1 Wanneer het menuscherm verschijnt, drukt u op **SEARCH/INFO** en daarna op ◀ (vorige bladzijde) of ▶ (volgende bladzijde). Druk twee keer op △▽ of **SEARCH/INFO** om te annuleren.
- \*2 Als het menuscherm wordt weergegeven drukt u twee keer op **SEARCH/INFO**, dan drukt u op ◀ ▶ om de eerste letter waar u naar wilt zoeken te selecteren.
- Als het niet mogelijk is om de lijst te doorzoeken, dan wordt "unsorted list." weergegeven.
- Druk op △▽ of **SEARCH/INFO** om te annuleren.



Als de lijst niet in alfabetische volgorde staat, is het mogelijk dat u niet per letter kunt sorteren.

## Op een PC opgeslagen bestanden weergeven

Volg deze procedure voor het weergeven van muziekbestanden, afbeeldingen of afspeellijsten die op een computer zijn opgeslagen.

### 1 Op afspelen voorbereide.

- ① Controleer de netwerkomgeving en schakel de netspanning van dit toestel in (☞ blz. 18 "Aansluiten op een thuisnetwerk (LAN)").
- ② Voer zo nodig de vereiste "Network Connect." in (☞ blz. 97).
- ③ Maak de computer gereed (☞ Werkingsinstructies van de computer).

### 2 Druk op om het "Source Select"-menu weer te geven en selecteer daarna "Media Server" (☞ blz. 27).

### 3 Druk op NET/USB om de bedieningsmodus van de afstandsbediening over te schakelen op "NET/USB".

### 4 Gebruik $\Delta$ / $\nabla$ om de server die het bestand bevat te selecteren en druk dan op ENTER of $\triangleright$ .

### 5 Gebruik $\Delta$ / $\nabla$ om een zoeklocatie of map te selecteren en druk vervolgens op ENTER of $\triangleright$ .

### 6 Herhaal stap 4 tot het bestand wordt getoond.

### 7 Gebruik $\Delta$ / $\nabla$ om het bestand te selecteren en druk vervolgens op ENTER of $\triangleright$ .

De weergave begint zodra het buffergeheugen "100%" heeft bereikt.

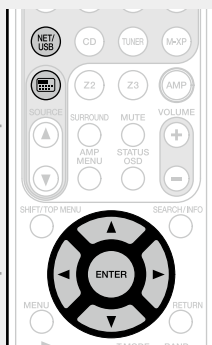

- Voor het weergeven van muziekbestanden is een netwerkverbinding vereist waarvoor specifieke instellingen nodig zijn (☞ blz. 18).
- Voordat u begint met de serversoftware op de computer worden opgestart en moeten de bestanden voor als content van de server worden geselecteerd. Raadpleeg de gebruiksaanwijzing van uw serversoftware voor details.
- Het weergeven van de afbeelding kan afhankelijk van de bestandsgrootte van het bestand (JPEG) enige tijd duren.
- De volgorde waarin de tracks/bestanden worden afgespeeld hangt af van de specificaties van de server. Als door de serverspecificaties de tracks/bestanden niet alfabetisch worden weergegeven, kan het zoeken op de eerste letter niet goed werken.
- WMA Lossless bestanden kunnen worden afgespeeld door gebruik te maken van een server die transcoding ondersteunt, zoals Windows Media Player Ver. 11 of later.
- Voor het weergeven van gecomprimeerde audio met reproductie van uitgebreide hoge en lage tonen, wordt weergave in M-DAX-modus aanbevolen (☞ blz. 89). De standaard instelling is "OFF".
- De tijd (standaard: 30 sec) waarvoor de schermweergave wordt weergegeven, kan worden ingesteld bij het menu "NET/USB" (☞ blz. 102). Druk op  $\Delta$ / $\nabla$ / $\triangleleft$ / $\triangleright$  om terug te keren naar het originele scherm.
- Gebruik **STATUS** van het hoofdtoestel om afwisselend de titel, artiestennaam of naam van het album te tonen.

## Bestanden weergeven die zijn vooringesteld of als favoriet zijn geregistreerd

Bestanden kunnen net als internetradiozenders worden vooringesteld of als favoriet worden geregistreerd (☞ blz. 40,41).

### OPMERKING

- Voorinstellingen kunnen alleen worden verwijderd door ze te overschrijven.
- Wanneer de onderstaande handelingen worden uitgevoerd, wordt de database van de mediaserver bijgewerkt zodat het kan voorkomen dat vooringestelde of favoriete muziekbestanden niet meer weergegeven kunnen worden.
- Wanneer de mediaserver wordt afgesloten en opnieuw wordt gestart.
- Wanneer er bestanden aan de server worden toegevoerd of van de server worden verwijderd.

## □ Werking van de mediaserver

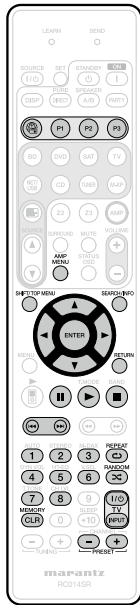

Bedieningstoetsen	Funcie
	Laatst beluisterde internetradiozender
<b>P1 – P3</b>	Voorkeuzezender (1 – 3) kiezen
<b>AMP MENU</b>	Amp-menu
<b>SHIFT/TOP MENU</b>	Selectie van voorkeuzekanaalblok
<b>SEARCH/INFO</b>	Pagina zoeken *1 / Tekens sorteren *2
	Bediening van de cursor / Automatisch zoeken (cue, )
<b>ENTER</b> (Indrukken en loslaten)	Invoeren / Pauze
<b>ENTER</b> (Ingedrukt houden)	Stop
<b>RETURN</b>	Terugkeren
	Pauze
	Weergave / Pauze
	Stop
	Automatisch zoeken (cue)
<b>1 – 8</b>	Voorkeuzezender kiezen
<b>REPEAT</b>	Weergave herhalen
<b>RANDOM</b>	Willekeurige weergave
<b>MEMORY</b>	Favorieten / Voorkeuzegeheugen opslaan
<b>TV I/⏻</b>	TV aanzetten/op stand-by zetten (Standaard : marantz)
<b>TV INPUT</b>	TV-ingang veranderen (Standaard : marantz)
<b>PRESET +, –</b>	Voorkeuzezender (A1 – G8) kiezen

- **Herhaalde weergave** ( blz. 110 "Repeat")
- **Willekeurige weergave** ( blz. 110 "Random")
- **Diavoorstelling** ( blz. 110 "Slide Show")

- \*1 Wanneer het menuscherm verschijnt, drukt u op **SEARCH/INFO** en daarna op (vorige bladzijde) of (volgende bladzijde). Druk twee keer op of **SEARCH/INFO** om te annuleren.
- \*2 Als het menuscherm wordt weergegeven drukt u twee keer op **SEARCH/INFO**, dan drukt u op om de eerste letter waar u naar wilt zoeken te selecteren.
- Als het niet mogelijk is om de lijst te doorzoeken, dan wordt "unsorted list." weergegeven.
- Druk op of **SEARCH/INFO** om te annuleren.



Als de lijst niet in alfabetische volgorde staat, is het mogelijk dat u niet per letter kunt sorteren.

## Foto's bekijken op de Flickr-site

U kunt foto's bekijken die door bepaalde gebruikers worden gedeeld, of alle foto's bekijken die op Flickr worden gedeeld.

### ☐ Foto's bekijken die door bepaalde gebruikers worden gedeeld

#### 1 Op afspelen voorbereide.

- ① Controleer de netwerkgeving en zet dit toestel aan (☞ blz. 18 "Aansluiten op een thuisnetwerk (LAN)").
- ② Voer zo nodig de vereiste "Network Connect." in (☞ blz. 97).

#### 2 Druk op om het "Source Select"-menu weer te geven en selecteer daarna "Flickr" (☞ blz. 27).



#### 3 Druk op NET/USB om de bedieningsmodus van de afstandsbediening over te schakelen op "NET/USB".

#### 4 Gebruik de $\Delta$ / $\nabla$ om "Add Flickr Contact" te selecteren en druk dan op de ENTER of $\triangleright$ .



#### 5 Voer "Contact" in.

- Ga naar [blz. 83](#) voor het invoeren van tekens.

#### 6 Nadat u de "Contact" hebt ingevoerd, drukt u op ENTER.

De "Contact" die u in stap 4 hebt ingevoerd, wordt getoond.

- Als het ingevoerde contact niet gevonden kan worden, verschijnt "The Flickr Contact you entered could not be found". Controleer en voer het juiste contact in.

#### 7 Druk op $\Delta$ / $\nabla$ om de map te selecteren en druk daarna op ENTER of $\triangleright$ .

<b>Favorites</b>	Toont de favoriete foto's van de opgegeven gebruiker.
<b>Photostream</b>	Toont een lijst van gedeelde foto's.
<b>PhotoSets</b>	Toont de maplijst (fotoalbum).
<b>Contacts</b>	Toont de voor Flickr geregistreerde contacten van de gespecificeerde gebruiker.
<b>Remove this Contact</b>	Wist een gebruiker uit Flickr Contact.

#### 8 Gebruik $\Delta$ / $\nabla$ om het bestand te selecteren en druk vervolgens op ENTER of $\triangleright$ .

Het geselecteerde bestand wordt weergegeven.

### ☐ Alle foto's op Flickr bekijken

#### 1 Op afspelen voorbereide.

- ① Controleer de netwerkgeving en zet dit toestel aan (☞ blz. 18 "Aansluiten op een thuisnetwerk (LAN)").
- ② Voer zo nodig de vereiste "Network Connect." in (☞ blz. 97).

#### 2 Druk op om het "Source Select"-menu weer te geven en selecteer daarna "Flickr" (☞ blz. 27).

#### 3 Druk op NET/USB om de bedieningsmodus van de afstandsbediening over te schakelen op "NET/USB".

#### 4 Gebruik de $\Delta$ / $\nabla$ om "All Content" te selecteren en druk dan op de ENTER of $\triangleright$ .



#### 5 Druk op $\Delta$ / $\nabla$ om de map te selecteren en druk daarna op ENTER of $\triangleright$ .

**Interestingness** Toont foto's die populair zijn door het aantal gebruikerscommentaren of het aantal keer dat ze als favoriet zijn toegevoegd.

**Recent** Toont de meest recent toegevoegde foto's.

**Search by text** Zoekt foto's door een trefwoord.

#### 6 Gebruik $\Delta$ / $\nabla$ om het bestand te selecteren en druk vervolgens op ENTER of $\triangleright$ .

Het geselecteerde bestand wordt weergegeven.

#### OPMERKING

Afhankelijk van het bestandsformaat is het mogelijk dat u sommige foto's niet kunt bekijken.

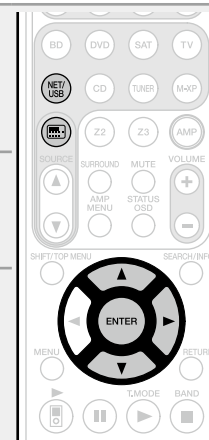

❑ Flickr-bediening

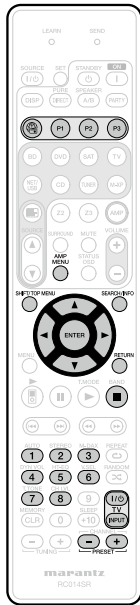

Bedieningstoetsen	Functie
	Laatst beluisterde internetradiozender
<b>P1 – P3</b>	Voorkeuzezender (1 – 3) kiezen
<b>AMP MENU</b>	Amp-menu
<b>SHIFT/TOP MENU</b>	Selectie van voorkeuzekanaalblok
<b>SEARCH/INFO</b>	Pagina zoeken*
	Bediening van de cursor / Automatisch zoeken (cue, )
<b>ENTER</b> (Indrukken en loslaten)	Invoeren
<b>ENTER</b> (Ingedrukt houden)	Stop
<b>RETURN</b>	Terugkeren
	Stop
<b>1 – 8</b>	Voorkeuzezender kiezen
<b>TV I / ⏻</b>	TV aanzetten/op stand-by zetten (Standaard : marantz)
<b>TV INPUT</b>	TV-ingang veranderen (Standaard : marantz)
<b>PRESET +, –</b>	Voorkeuzezender (A1 – G8) kiezen

• **Diavoorstelling** ( blz. 110 "Slide Show")

\* Wanneer het menuscherm verschijnt, drukt u op **SEARCH/INFO** en daarna op (vorige bladzijde) of (volgende bladzijde).  
Druk op of **SEARCH/INFO** om te annuleren.

## Hoe moet u Last.fm beluisteren op dit toestel

Last.fm-radio is niet in alle landen beschikbaar. Bekijk [www.last.fm/hardware](http://www.last.fm/hardware) voor meer informatie. U hebt ook een abonnement nodig. Koop er vandaag één bij [www.last.fm/subscribe](http://www.last.fm/subscribe).

### 1 Op afspelen voorbereide.

- Zorg ervoor dat dit toestel is aangesloten op het internet en zet daarna de stroom van het toestel aan (blz. 18 "Aansluiten op een thuisnetwerk (LAN)").
- Als er instellingen nodig zijn, maakt u de "Network Connect." (blz. 97).

### 2 Druk op om het "Source Select"-menu weer te geven en selecteer daarna "Last.fm" (blz. 27).

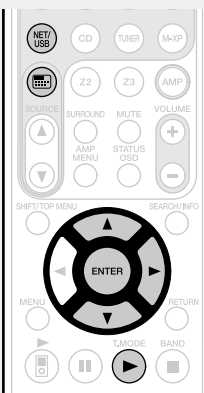
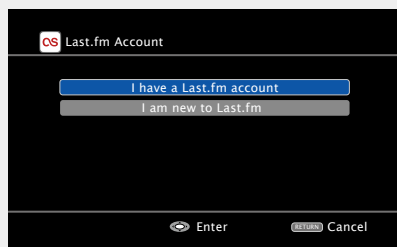

- Als u geen Last.fm-account hebt, drukt u op  om "I am new to Last.fm" te selecteren. Druk daarna op **ENTER**. Maak een account aan door de instructies op het scherm te volgen.

### 3 Druk op **NET/USB** om de bedieningsmodus van de afstandsbediening over te schakelen op "NET/USB".

### 4 Als u een Last.fm-account hebt, drukt u op om "I have a Last.fm account" te selecteren. Druk daarna op **ENTER** of .

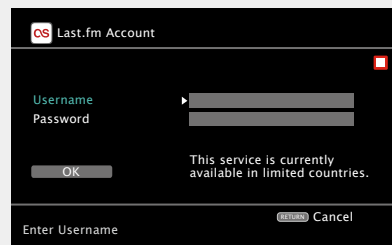

### 5 Gebruik om uw gebruikersnaam en wachtwoord in te voeren.

- Ga naar [blz. 83](#) voor het invoeren van tekens.

### 6 Nadat u de gebruikersnaam en het wachtwoord hebt ingevoerd, drukt u op "OK" en daarna op **ENTER**.

Als de gebruikersnaam en het wachtwoord overeenkomen, verschijnt het hoofdmenu van Last.fm.

- Het type tekens dat kan worden ingevoerd wordt hieronder getoond.

**Username:**

[Hoofdletters]

ABCDEFGHIJKLMNOPQRSTUVWXYZ

[Kleine letters]

abcdefghijklmnopqrstuvwxyz

[Symbolen] - \_

[Nummers] 0123456789

**Password:**

[Hoofdletters]

ABCDEFGHIJKLMNOPQRSTUVWXYZ

[Kleine letters]

abcdefghijklmnopqrstuvwxyz

[Symbolen]

! " # \$ % & ' ( ) \* + , - . / : ; < = > ? @ [ \ ] ^ \_ ` { | } ~

[Nummers] 0123456789 (spatie)

### 7 Gebruik om het menu te selecteren en druk daarna op **ENTER**.

**Popular Stations** Speel plaatselijke populaire artiesten en tags af.

**You Recent Stations**

Speel uw recente zenders af.

**Your stations**

U kunt tracks afspelen van de volgende gepersonaliseerde zenders ("Your Recommended Radio", "Your Library", "Your Friends' Radio", "Your Top Artists").

**Search Stations**

U kunt een zender zoeken per artiest of per tag.

### 8 Gebruik om een zender te selecteren en druk op **ENTER** of om de weergave te starten.

De weergave start en het volgende scherm verschijnt.

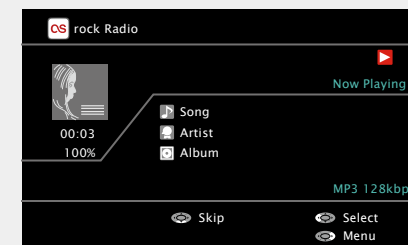

## 9 Menu-items op het weergavescherm.

**Love this track** Als u tracks goed vindt, verbetert u uw Last.fm-aanbevelingen en kunt u ze optimaal delen op populaire sociale netwerken.

**Ban this track** Als u een track verbant, spelen we deze niet opnieuw. U kunt dit op de Last.fm-website ongedaan maken.

**Scrobbling** Scrobbling stuurt de tracks die u hebt afgespeeld door naar uw Last.fm-account. U kunt de lijsten bekijken van de muziek waarnaar u hebt geluisterd, aanbevelingen krijgen voor nieuwe muziek en plaatselijke evenementen en uw muzieksmaak delen met uw vrienden. Met deze optie kunt u deze dienst aan- of uitzetten. Hoe meer u scrobblet, hoe beter uw aanbevelingen zullen worden.

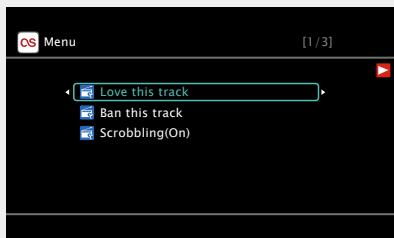

### OPMERKING

- Het wachtwoord mag niet langer zijn dan 99 tekens.
- Druk op **RETURN** om de invoer te annuleren. Wanneer "Cancel input?" verschijnt, selecteert u "Yes" en drukt daarna **ENTER**.



- Voor het weergeven van gecomprimeerde audio met reproductie van uitgebreide hoge en lage tonen, wordt weergave in M-DAX-modus aanbevolen (blz. 89). De standaard instelling is "OFF".
- De tijd (standaard: 30 sec) waarvoor de schermweergave wordt weergegeven, kan worden ingesteld bij het menu "NET/USB" (blz. 102). Druk op  $\Delta \nabla \triangleleft \triangleright$  om terug te keren naar het originele scherm.
- Gebruik **STATUS** van het hoofdtoestel om afwisselend de titel, artiestennaam of naam van het album te tonen.

## Last.fm-bediening

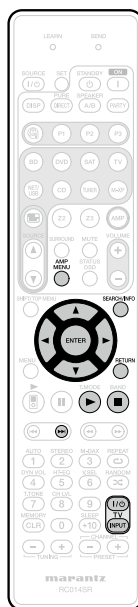

Bedieningstoetsen	Functie
<b>AMP MENU</b>	Amp-menu
<b>SEARCH/INFO</b>	Pagina zoeken *
$\Delta \nabla \triangleleft \triangleright$	Bediening van de cursor / Automatisch zoeken (cue, $\nabla$ )
<b>ENTER</b> (Indrukken en loslaten)	Invoeren
<b>ENTER</b> (Ingedrukt houden)	Stop
<b>RETURN</b>	Terugkeren
$\blacktriangleright$	Weergave
$\blacksquare$	Stop
$\blacktriangleright \blacktriangleright \text{I}$	Automatisch zoeken (cue)
<b>TV I / <math>\text{power}</math></b>	TV aanzetten/op stand-by zetten (Standaard : marantz)
<b>TV INPUT</b>	TV-ingang veranderen (Standaard : marantz)

\* Wanneer het menuscherm verschijnt, drukt u op **SEARCH/INFO** en daarna op  $\triangleleft$  (vorige bladzijde) of  $\triangleright$  (volgende bladzijde). Druk op  $\Delta \nabla$  of **SEARCH/INFO** om te annuleren.

## Luisteren naar Napster

### 1 Op afspelen voorbereide.

- ① Controleer de netwerkgeving en zet dit toestel aan (blz. 18 "Aansluiten op een thuisnetwerk (LAN)").
- ② Indien instellingen nodig zijn, dan geeft u deze op in "Network Connect." (blz. 97).

### 2 Druk op om het "Source Select"-menu weer te geven en selecteer daarna "Napster" (blz. 27).

### 3 Druk op NET/USB om de bedieningsmodus van de afstandsbediening over te schakelen op "NET/USB".

### 4 Gebruik $\Delta$ $\nabla$ $\triangleright$ om "Username" en "Password" in te voeren.

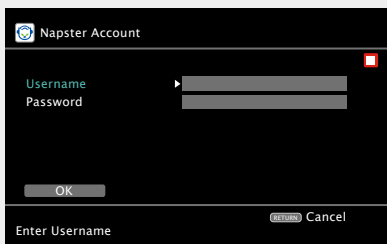

- Ga naar blz. 83 voor het invoeren van tekens.

### 5 Na het invoeren van "Username" en "Password", selecteer "OK" en druk dan op ENTER.

Als "Username" en "Password" bij elkaar horen, wordt het bovenste menu voor Napster weergegeven.

#### OPMERKING

- Het wachtwoord mag niet langer zijn dan 99 lettertekens.
- Druk op RETURN om de invoer te annuleren. Selecteer "Yes" wanneer "Cancel input?" verschijnt en druk daarna op ENTER.



### Zoeken via het Napster-menu

#### 1 Gebruik $\Delta$ $\nabla$ om het zoekitem of de map te selecteren en druk dan op ENTER of $\triangleright$ .

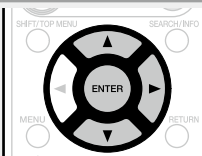

#### 2 Herhaal stap 1 tot de track wordt getoond.

#### 3 Gebruik $\Delta$ $\nabla$ om het trackitem te selecteren en druk dan op ENTER of $\triangleright$ .

### Een tekenzoekopdracht invoeren voor de track die u wilt horen

#### 1 Druk op SEARCH/INFO.

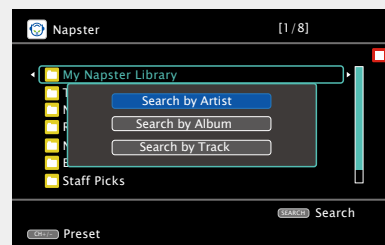

- U kunt zoeken op artiestennaam, albumnaam of tracknaam.

#### 2 Gebruik $\Delta$ $\nabla$ om het zoekitem te selecteren en druk dan op ENTER.

#### 3 Voer de tekens in en druk vervolgens op OK.

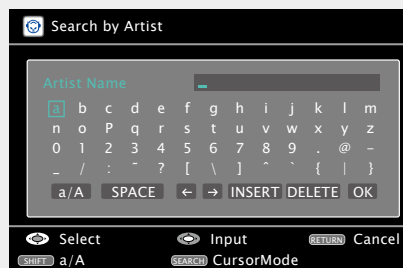

- Ga naar blz. 83 voor het invoeren van tekens.

### Tracks registreren in mijn Napster-bibliotheek

#### 1 Druk op $\triangleright$ terwijl de track die u wilt registreren afgespeeld wordt.

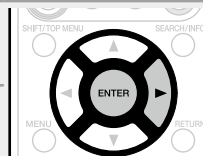

#### 2 "Add to my library" te selecteren en drik daarna op ENTER of $\triangleright$ . De track wordt ingevoerd in de bibliotheek.

### Luisteren naar in mijn Napster-bibliotheek geregistreerde tracks

#### 1 Gebruik $\Delta$ $\nabla$ om de "My Napster Library" selecteren en druk dan op ENTER of $\triangleright$ .

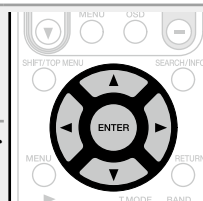

#### 2 Gebruik $\Delta$ $\nabla$ om de informatie of track te selecteren en druk dan op ENTER.



- Voor het weergeven van gecomprimeerde audio met reproductie van uitgebreide hoge en lage tonen, wordt weergave in M-DAX-modus aanbevolen (blz. 89). De standaard instelling is "OFF".
- De tijd (standaard: 30 sec) waarvoor de schermweergave wordt weergegeven, kan worden ingesteld bij het menu "NET/USB" (blz. 102). Druk op  $\Delta$   $\nabla$   $\triangleleft$   $\triangleright$  om terug te keren naar het originele scherm.
- Gebruik STATUS van het hoofdtoestel om afwisselend de titel, artiestennaam of naam van het album te tonen.



▣ Napster-bediening

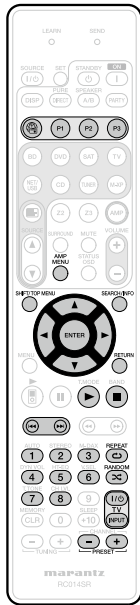

Bedieningstoetsen	Functie
	Laatst beluisterde internetradiozender
<b>P1 – P3</b>	Voorkeuzezender (1 – 3) kiezen
<b>AMP MENU</b>	Amp-menu
<b>SHIFT/TOP MENU</b>	Selectie van voorkeuzekanaalblok
<b>SEARCH/INFO</b>	Zoekmenu / teken zoeken*
	Bediening van de cursor / Automatisch zoeken (cue, )
<b>ENTER</b> (Indrukken en loslaten)	Invoeren
<b>ENTER</b> (Ingedrukt houden)	Stop
<b>RETURN</b>	Terugkeren
	Weergave
	Stop
	Automatisch zoeken (cue)
<b>1 – 8</b>	Voorkeuzezender kiezen
<b>REPEAT</b>	Weergave herhalen
<b>RANDOM</b>	Willekeurige weergave
<b>TV I / </b>	TV aanzetten/op stand-by zetten (Standaard : marantz)
<b>TV INPUT</b>	TV-ingang veranderen (Standaard : marantz)
<b>PRESET +, –</b>	Voorkeuzezender (A1 – G8) kiezen

- **Herhaalde weergave** ( blz. 110 "Repeat")
- **Willekeurige weergave** ( blz. 110 "Random")

\* Wanneer het menuscherm verschijnt, drukt u twee keer op **SEARCH/INFO** en druk dan op (vorige pagina) of (volgende pagina).

Druk op of **SEARCH/INFO** om te annuleren.

# Een luistermodus selecteren (Surround modus)

Dit toestel kan ingangssignalen voor audio afspelen in de surround- of steromodus met meerdere kanalen. Selecteer de luistermodus die past bij wat u aan het afspelen bent (film, muziek, enz.), of kies wat u het best bevalt.

## Een luistermodus selecteren

**1** Start de weergave van het gewenste apparaat (zie blz. 28 – 31).

**2** Druk op **AMP** om de afstandsbediening in te stellen op de bedieningsmodus voor de AMP.

**3** Druk op **SURROUND**, **AUTO**, **STEREO** of **PURE DIRECT** om een luistermodus te kiezen.

- Door iedere druk op **SURROUND**, **AUTO**, **STEREO** of **PURE DIRECT** verandert de luistermodus.

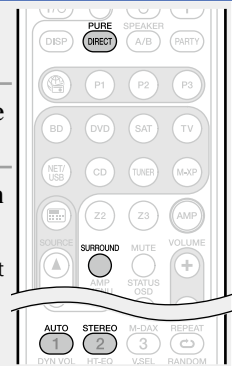

**SURROUND** Er kunnen diverse types surround sound worden geselecteerd volgens de bron die wordt afgespeeld. Druk op **SURROUND** tot de gewenste surround mode is geselecteerd.

**AUTO** In deze modus wordt het type digitaal ingangssignaal gedetecteerd en wordt de passende afspeelmodus automatisch geselecteerd.

**STEREO** Schakelt de luistermodus om naar Stereo.

**PURE DIRECT** Kiezen van de DIRECT of PURE DIRECT modus. Met de DIRECT modus wordt het geluid weergegeven als oorspronkelijk opgenomen. Wanneer de modus PURE DIRECT wordt geselecteerd, licht de indicator PURE DIRECT op het toestel op.







De modus PURE DIRECT kan ook op dezelfde manier worden geselecteerd als **PURE DIRECT** op het hoofdtoestel.

## Luistermodus

- De volgende luistermodi kunnen met de **SURROUND**, **AUTO**, **STEREO** en **PURE DIRECT** toetsen worden gekozen.
- U kunt het geluidseffect aanpassen in het menu "Surr.Parameter" (blz. 86) als u naar uw favoriete geluidsmodus wilt luisteren.

Toets	Ingangssignaal	Luistermodus
SURROUND 	2-kanaals *1	AUTO*2
		STEREO
		DOLBY PLIIx Movie *3
		DOLBY PLII Movie *3
		DOLBY PLIIx Music *3
		DOLBY PLII Music *3
		DOLBY PLIIx Game *3
		DOLBY PLII Game *3
		DTS NEO:6 Cinema *3
		DTS NEO:6 Music *3
		DOLBY PLIIz Height *3
		MULTI CH STEREO
		VIRTUAL
		Meerkanaals *4
	STEREO	
	Dolby Digital	DOLBY DIGITAL
		DOLBY DIGITAL EX
		DOLBY DIGITAL + PLIIx Movie
		DOLBY DIGITAL + PLIIx Music
		DOLBY DIGITAL + PLIIz
	Dolby TrueHD	DOLBY TrueHD
		DOLBY TrueHD + EX
		DOLBY TrueHD + PLIIx Movie
		DOLBY TrueHD + PLIIx Music
	Dolby Digital Plus	DOLBY TrueHD + PLIIz
		DOLBY DIGITAL Plus
		DOLBY DIGITAL Plus + EX
		DOLBY DIGITAL Plus + PLIIx Movie
		DOLBY DIGITAL Plus + PLIIx Music
	DOLBY DIGITAL Plus + PLIIz	

Toets	Ingangssignaal	Luistermodus
SURROUND 	DTS	DTS SURROUND
		DTS ES DSCRT 6.1
		DTS ES MTRX 6.1
		DTS 96/24
		DTS + NEO:6
		DTS + PLIIx Movie
		DTS + PLIIx Music
	DTS + PLIIz	
	DTS-HD / DTS Express	DTS Express
		DTS-HD + NEO:6
PCM meerkanaals	DTS-HD + PLIIx Movie	
	DTS-HD + PLIIx Music	
	DTS-HD + PLIIz	
	MULTI CH IN	
	MULTI CH IN 7.1	
Meerkanaals *4	MULTI IN + Dolby EX	
	MULTI IN + PLIIx Movie	
	MULTI IN + PLIIx Music	
	MULTI IN + PLIIz	
	MULTI CH STEREO	
	VIRTUAL	
AUTO 	Alle	AUTO *2
STEREO 	Alle	STEREO
PURE DIRECT 	Alle	DIRECT PURE DIRECT AUTO *2

- \*1 Analoge invoer is tevens 2-kanaals.
- \*2 Wanneer de modus AUTO wordt geselecteerd, wordt de surround mode die compatibel is met hetingangssignaal gebruikt voor het afspelen.
- \*3 Een 2-kanaal geluidsbron wordt met de 5.1 of 7.1-kanaal modus weergegeven. Deze modus kan echter niet worden gekozen bij gebruik van een hoofdtelefoon of uitsluitend voorluidsprekers.
- \*4 Afhankelijk van het audioformaat of het aantal kanalen van hetingangssignaal, kunt u sommige luistermodi niet selecteren. Ga naar "De typen ingangssignaal en de bijbehorende surround-modi" (blz. 128) voor meer informatie.

### OPMERKING

Bij gebruik van een hoofdtelefoon kunnen de modi VIRTUAL, STEREO, DIRECT en PURE DIRECT worden gekozen.

### Aanduiding op TV-scherm

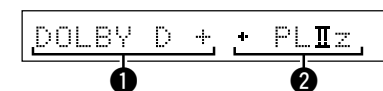

- Dit geeft een te gebruiken decoder weer.
  - Een DOLBY DIGITAL Plus-decoder wordt weergegeven als "DOLBY D +".
- Dit geeft een decoder weer die het geluid instelt dat uit de surround-luidsprekers achter komt.
  - "+ PLIIz" geeft het geluid voor-hoog aan dat van de luidsprekers voor-hoog komt.

## □ Beschrijving van de luistermodi

### Dolby luistermodus

Type luistermodus	Beschrijving
DOLBY PLIIx*1	Deze modus kan worden gekozen bij gebruik van een Dolby Pro Logic IIx decoder voor weergave van een 2-kanaal bron met 6.1/7.1-kanaal surroundgeluid inclusief het surroundachterkanaal. Door het surroundachterkanaal toe te voegen, wordt in vergelijking met Dolby Pro Logic II een sterker surroundeffect verkregen. Er zijn drie weergavefuncties: "Movie" is optimaal voor weergave van films. "Music" is geschikt voor weergave van muziek en gebruik "Game" voor het spelen van computerspelletjes.
DOLBY PLII	Deze modus kan worden gekozen bij gebruik van een Dolby Pro Logic II decoder voor weergave van een 2-kanaal bron met 5.1-kanaal surroundgeluid en een natuurgetrouw en realistisch effect.
DOLBY PLIIz*2	Deze modus kan worden gekozen bij gebruik van een Dolby Pro Logic IIz decoder voor weergave van een 2-kanaal bron met 7.1-kanaal surroundgeluid met toegevoegd hoog-voorkanaal. Door een extra hoog-voorkanaal toe te voegen, wordt de verticale richting versterkt waardoor het drie-dimensionale geluidseffect wordt verbeterd.
DOLBY DIGITAL	Deze modus kan worden gekozen voor weergave van bronnen die met Dolby Digital zijn opgenomen.
DOLBY DIGITAL EX*1	Deze modus verbetert de diepte, afmetingen en expressiviteit van het geluid met geluidsveldweergave, inclusief surroundachterkanalen.
DOLBY TrueHD	Deze modus kan worden gekozen voor weergave van bronnen die met Dolby TrueHD zijn opgenomen.
DOLBY DIGITAL Plus	Deze modus kan worden gekozen voor weergave van bronnen die met Dolby Digital Plus zijn opgenomen.

\*1 Dit kan worden geselecteerd wanneer "Speaker Config." – "S.Back" op "None" staat.

\*2 Dit kan worden geselecteerd wanneer "Speaker Config." – "F.Height" op "None" staat.

### DTS luistermodus

Type luistermodus	Beschrijving
DTS NEO:6	Deze modus kan worden gekozen bij gebruik van een DTS NEO:6 decoder voor weergave van een 2-kanaal bron met 6.1/7.1-kanaal surroundgeluid inclusief het surroundachterkanaal. Er is de "Cinema" functie voor weergave van films en "Music" voor weergave van muziek.
DTS SURROUND	Deze modus kan worden gekozen voor weergave van bronnen die met DTS zijn opgenomen.
DTS ES DSCRT6.1*	Deze modus kan worden gekozen voor weergave van bronnen die met DTS-ES zijn opgenomen. Deze modus is optimaal voor weergave van DTS-ES Discrete signalen met gebruik van surroundachter.
DTS ES MTRX6.1*	Deze modus kan worden gekozen voor weergave van bronnen die met DTS-ES zijn opgenomen. De surroundachterdata die met DTS-ES Matrix software zijn gecodeerd, worden via het surroundachterkanaal weergegeven.
DTS 96/24	Deze modus kan worden gekozen voor weergave van bronnen die met DTS 96/24 zijn opgenomen.
DTS-HD	Deze modus kan worden gekozen voor weergave van bronnen die met DTS-HD zijn opgenomen.
DTS Express	Deze modus kan worden gekozen voor weergave van bronnen die met DTS Express zijn opgenomen.

\* Dit kan worden geselecteerd wanneer "Speaker Config." – "S.Back" op "None" staat.

### PCM multikanaal luistermodus

Type luistermodus	Beschrijving
MULTI CH IN	Deze modus kan worden gekozen voor weergave van PCM meerkanaals bronnen.

## Originele Marantz luistermodi

Type luistermodus	Beschrijving
MULTI CH STEREO	Met deze modus kunt u genieten van stereo-geluid uit alle luidsprekers. Hetzelfde geluid als dat via de voorluidsprekers (L/R) wordt gereproduceerd, wordt met hetzelfde niveau via de surroundluidsprekers (L/R) en surroundachterluidsprekers (L/R) weergegeven.
VIRTUAL	Met deze modus kunt u met alleen de front luidsprekers of een hoofdtelefoon genieten van surround-effecten.
AUTO	In deze modus wordt het type digitaal ingangssignaal, zoals Dolby Digital, Dolby TrueHD, Dolby Digital Plus, Dolby Digital EX, DTS, DTS-HD, DTS-ES, PCM (multikanaals) gedetecteerd, en schakelt de afspeelmodus automatisch naar de betreffende modus. Wanneer het ingangssignaal analoog of PCM (2-kanaals) is, wordt stereoweergave gebruikt.

## STEREO luistermodus

Type luistermodus	Beschrijving
STEREO	Dit is de modus voor weergave in stereo. De toon kan worden aangepast. <ul style="list-style-type: none"> <li>Het geluid wordt weergegeven met de Luidsprekers vóór links en rechts en met de subwoofer.</li> <li>Ingangssignalen voor meerkanaals worden gemixt tot 2-kanaals audio en zo afgespeeld.</li> </ul>

## Directe luistermodus

Type luistermodus	Beschrijving
DIRECT	Deze modus speelt nummers af met een hoge geluidskwaliteit zonder dat u hiervoor de circuits voor het aanpassen van de geluidskwaliteit hoeft te doorlopen. <ul style="list-style-type: none"> <li>Er worden geen surround-achter signalen of voor-hoog signalen gecreëerd.</li> </ul>
PURE DIRECT	Deze modus speelt nummers af die het nauwst aanleunen bij de originele geluidskwaliteit. Schakel het display van de versterker uit om het analoge videocircuit te stoppen. Hierdoor wordt de oorzaak van ruis dat invloed op de geluidskwaliteit heeft onderdrukt. <ul style="list-style-type: none"> <li>Er worden geen surround-achter signalen of voor-hoog signalen gecreëerd.</li> </ul>



U kunt in de directe luistermodus de volgende items niet wijzigen.

- Tone ([blz. 87](#))
- MultEQ® XT ([blz. 87](#))
- Dynamic EQ® ([blz. 88](#))
- Dynamic Volume® ([blz. 88](#))
- M-DAX ([blz. 89](#))







### OPMERKING

- Videosignalen worden alleen uitgevoerd wanneer HDMI-signalen worden afgespeeld in de stand PURE DIRECT.
- In de modus PURE DIRECT is er geen menu scherm weergegeven.

## Geavanceerde versie

---

Hier beschrijven we de functies en handelingen waarmee u het toestel beter kunt gebruiken.

- **Installatie/aansluiting van de luidsprekers (Geavanceerd)**  [blz. 56](#)
- **Aansluitingen (Meer geavanceerde aansluitingen)**  [blz. 66](#)
- **Weergave (Geavanceerde bediening)**  [blz. 67](#)
- **Weergave in ZONE2 (aparte kamer)**  [blz. 78](#)
- **Gedetailleerde instellingen maken**  [blz. 80](#)
- **Overige instellingen**  [blz. 111](#)
- **De aangesloten toestellen bedienen via de afstandsbediening**  [blz. 112](#)

# Installatie/aansluiting van de luidsprekers (Geavanceerd)

Dit hoofdstuk geeft de methode voor installatie, aansluiting en plaatsing van de luidsprekers voor een ander systeem dan het 7.1-kanaalsysteem met surroundluidsprekers achter. Zie voor de methode voor installatie, aansluiting en plaatsing van het 7.1-kanaalsysteem met surround-luidsprekers achter [blz. 4 "Setup-wizard \(Setup Wizard\)"](#). Gebruik Audyssey® Auto Setup van dit toestel om automatisch het aantal verbonden luidsprekers te bepalen en de optimale instellingen voor deze luidsprekers te laten maken.

## Procedure voor luidsprekerinstellingen

Installeren

Aansluiten ([blz. 58](#))

De luidsprekers instellen ([blz. 64](#))

## Installeren

Dit toestel is compatibel met Dolby Pro Logic IIz ([blz. 131](#)), dat een nog bredere en diepere surround-sensatie geeft. Installeer hoogteluidsprekers voor als u Dolby Pro Logic IIz gebruikt.



Installeer de surround-luidsprekers achter 60 tot 90 cm hoger dan het oorniveau.

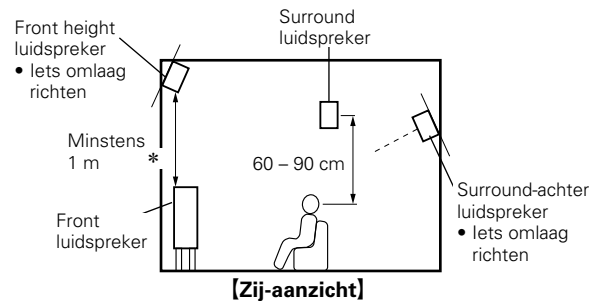

\* Aanbeveling voor Dolby Pro Logic IIz

### OPMERKING

U kunt de surroundachterluidsprekers en voor-hoogteluidsprekers niet tegelijk gebruiken.

## In geval van 7.1-kanalen (voor-hoogteluidspreker)

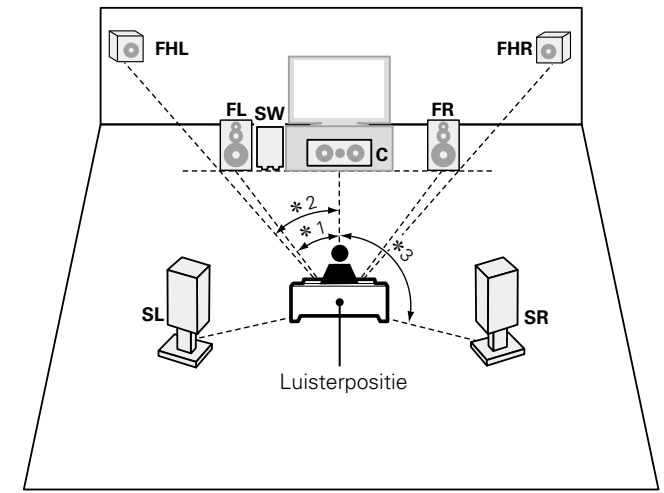

\*1 22° - 30°    \*2 22° - 45°    \*3 90° - 110°

### [Afkortingen luidspreker]

<b>FL</b> Luidspreker voor (L)	<b>SL</b> Surround luidspreker (L)
<b>FR</b> Luidspreker voor (R)	<b>SR</b> Surround luidspreker (R)
<b>C</b> Center luidspreker	<b>FHL</b> Voor hoogteluidspreker (L)
<b>SW</b> Subwoofer	<b>FHR</b> Voor hoogteluidspreker (R)

**Bij installatie van 6.1-kanaalsluidsprekers  
(Surround-achter Luidsprekers)**

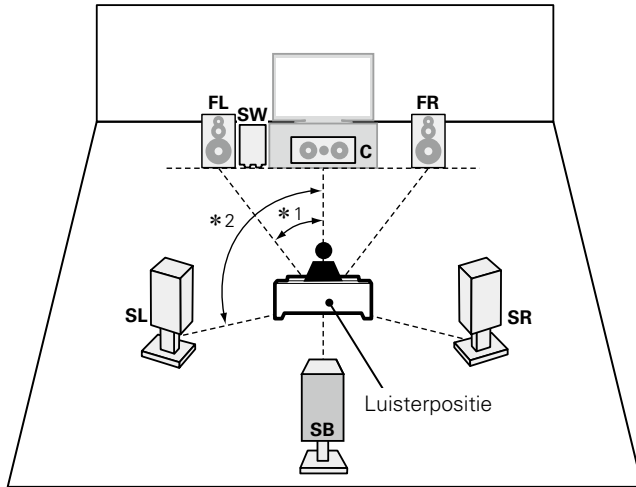

\*1 22° - 30°    \*2 90° - 110°

**[Afkortingen luidspreker]**

- |                                |                                       |
|--------------------------------|---------------------------------------|
| <b>FL</b> Luidspreker voor (L) | <b>SL</b> Surround luidspreker (L)    |
| <b>FR</b> Luidspreker voor (R) | <b>SR</b> Surround luidspreker (R)    |
| <b>C</b> Center luidspreker    | <b>SB</b> Surround-achter luidspreker |
| <b>SW</b> Subwoofer            |                                       |

**Bij installatie van 5.1-kanaalsluidsprekers**

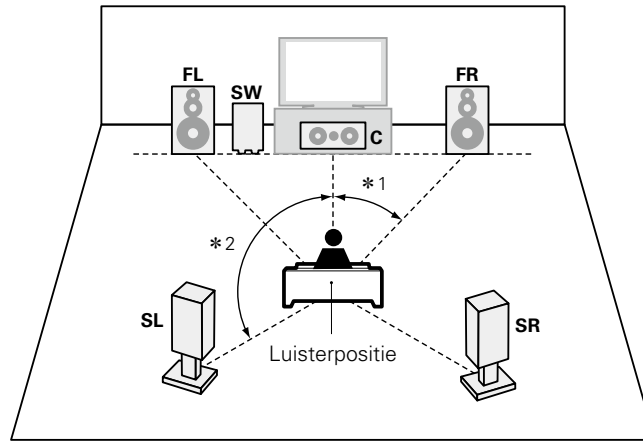

\*1 22° - 30°    \*2 120°

**Bij installatie van luidsprekers voor A/B**

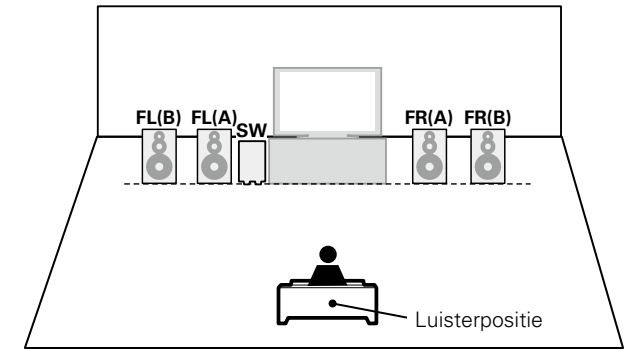



# Aansluiten

- Zie voor de aansluitmethode van het 7.1-kanaalssysteem met surroundachterluidsprekers, [blz. 6](#) “De luidsprekers aansluiten”.
- Zie [blz. 3](#) “Sluit dit apparaat aan op de televisie met een HDMI-kabel (apart verkrijgbaar)” voor de aansluitmethode van een TV.

## Verbinden van 7.1-kanalen (voor-hoogteluidspreker)

De afbeelding rechts laat een voorbeeld zien van aansluiting voor 7.1-kanaalsweergave met voor-hoogteluidsprekers.

Voor 7.1-kanaalsweergave met gebruik van de voor-hoogteluidspreker, moet u “Amp Assign” op “F.HEIGHT” stellen in stap 4 en 5 van “Amp Assign” instellen” ([blz. 64](#)).

### OPMERKING

- Zie voor de kabelaansluitingen van de luidspreker [blz. 6](#) “De luidsprekers aansluiten”.
- Sluit de luidsprekerkabels zodanig aan, dat er geen kerndraden uit de luidsprekeraansluitingen steken. Het beveiligingscircuit kan geactiveerd worden wanneer de kerndraden in contact komen met het achterpaneel of wanneer de + en – draden met elkaar contact maken ([blz. 131](#) “Beveiligingscircuit”).
- Raak de luidsprekeraansluitingen nooit met ingeschakelde netspanning aan. Dat kan een elektrische schok veroorzaken. (Volg na het starten van de setup-wizard de aanwijzingen op het scherm voor het maken van de verbindingen.)
- Gebruik luidsprekers met een van de onderstaande impedanties.

Luidsprekeraansluitingen	Luidsprekerimpedantie
FRONT A	6 – 8 Ω
FRONT B	
FRONT A + FRONT B	8 Ω
CENTER	6 – 8 Ω
SURROUND	
SURR. BACK / AMP ASSIGN	

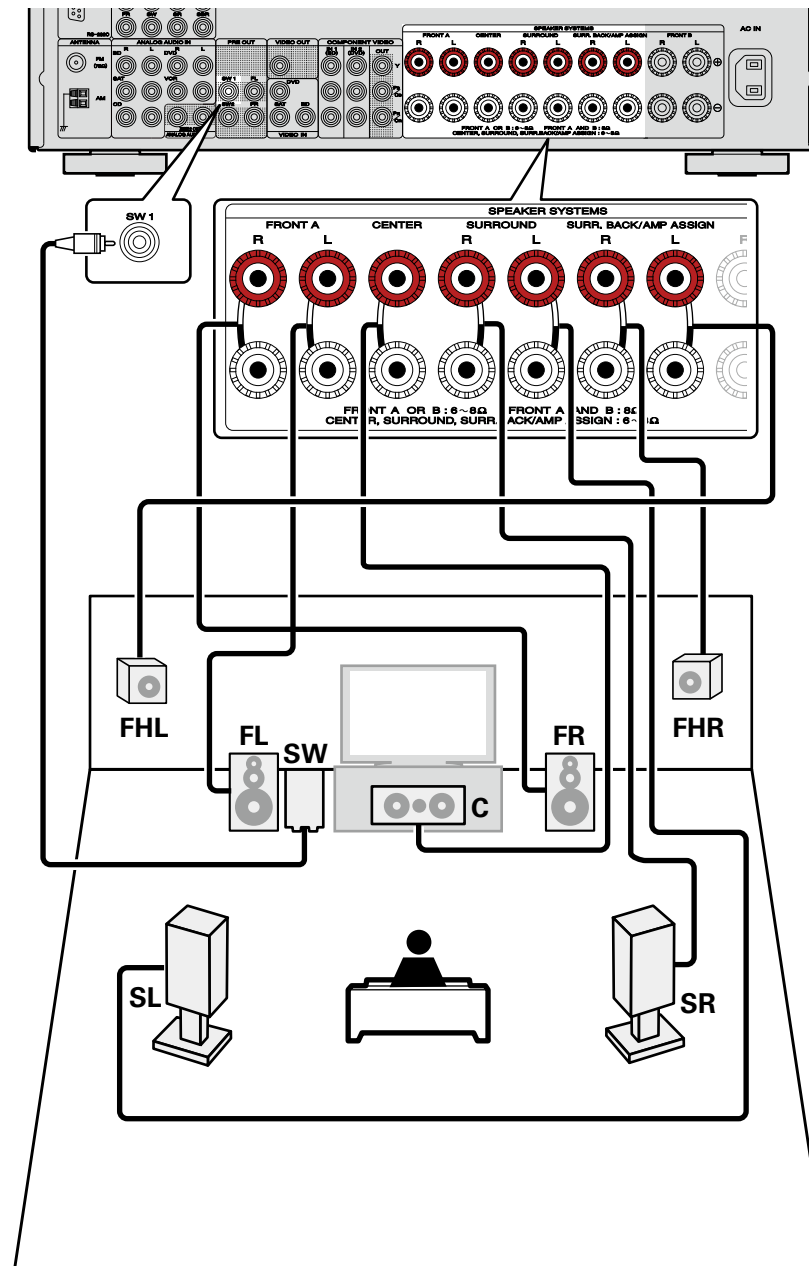

## 6.1-kanaals (Surround-achter Luidsprekers) aansluiting

Als u slechts één surround-luidspreker achter gebruikt (met een 6.1-kanaalsaansluiting), dient u aan te sluiten op de "L"-kant van de SURR. BACK/AMP ASSIGN-aansluiting.

Ga voor de luidsprekerinstellingen in dit geval naar "Bij installatie van 6.1-kanaalsluidsprekers (Surround-achter Luidsprekers)" (blz. 57).

Voor 6.1-kanaalsweergave met gebruik van de surround-achterluidspreker, moet u "Amp Assign" op "NORMAL" stellen in stap 4 en 5 van "Amp Assign" instellen" (blz. 64).

Zet ook "S.Back" op "1spkr" met "Speaker Config." (blz. 92).

### OPMERKING

- Zie blz. 6 "De luidsprekers aansluiten" voor luidsprekeraansluitingen.
- Zie voor luidsprekerimpedantie blz. 58.

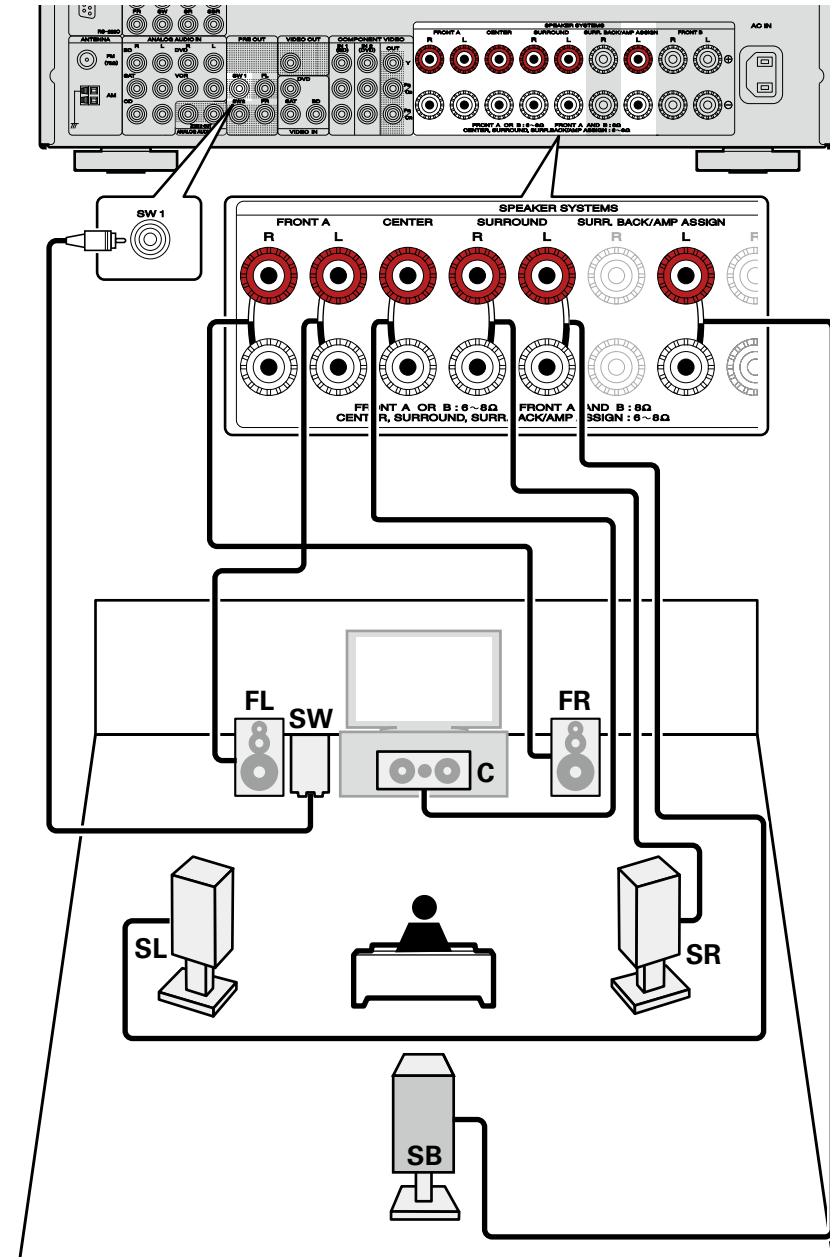



## Aansluiting Front A/B

U kunt een tweede set luidsprekers aansluiten op dit toestel en gebruiken voor weergave.

Voer in dit geval de instellingen uit met **SPEAKER A/B** (☞ [blz. 27](#) "Stel de front luidsprekers in die u wilt gebruiken.").

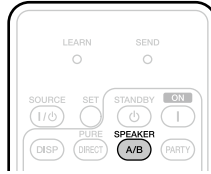

Voor surroundweergave van een meerkanaalsbron, kunt u 5.1-kanaalsweergave gebruiken indien u midden-, surroundluidsprekers en een subwoofer heeft verbonden.

De luidsprekers voor kunt u apart gebruiken. Dit is afhankelijk van de specificaties of de weergavebron zoals luidsprekers (A) voor voor meerkanaalsweergave en luidsprekers (B) voor voor 2-kanaalsweergave.

### OPMERKING

- Zie [blz. 6](#) "De luidsprekers aansluiten" voor luidsprekeraansluitingen.
- Zie voor luidsprekerimpedantie [blz. 58](#).
- Wanneer u de A-front luidsprekers en de B-front luidsprekers tegelijkertijd gebruikt, moet u de impedantie van de aangesloten luidsprekers controleren (☞ [blz. 58](#)).

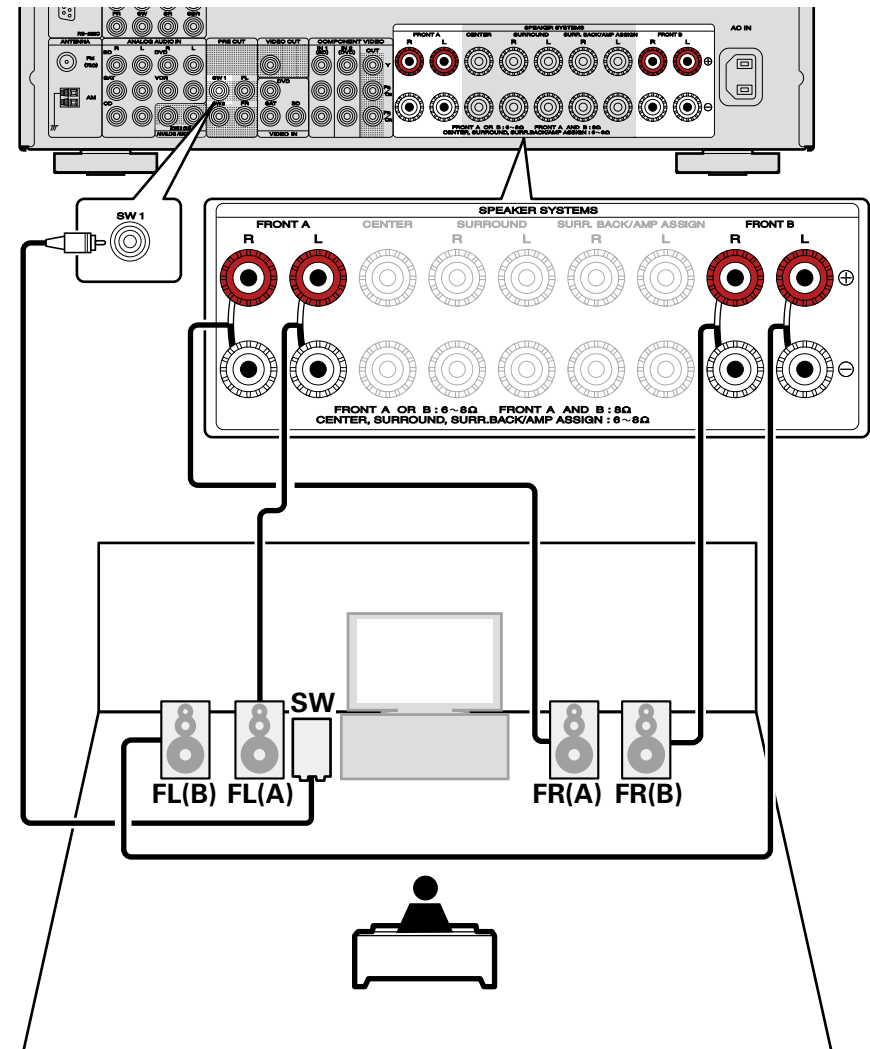

## 2.1-kanaals aansluiting

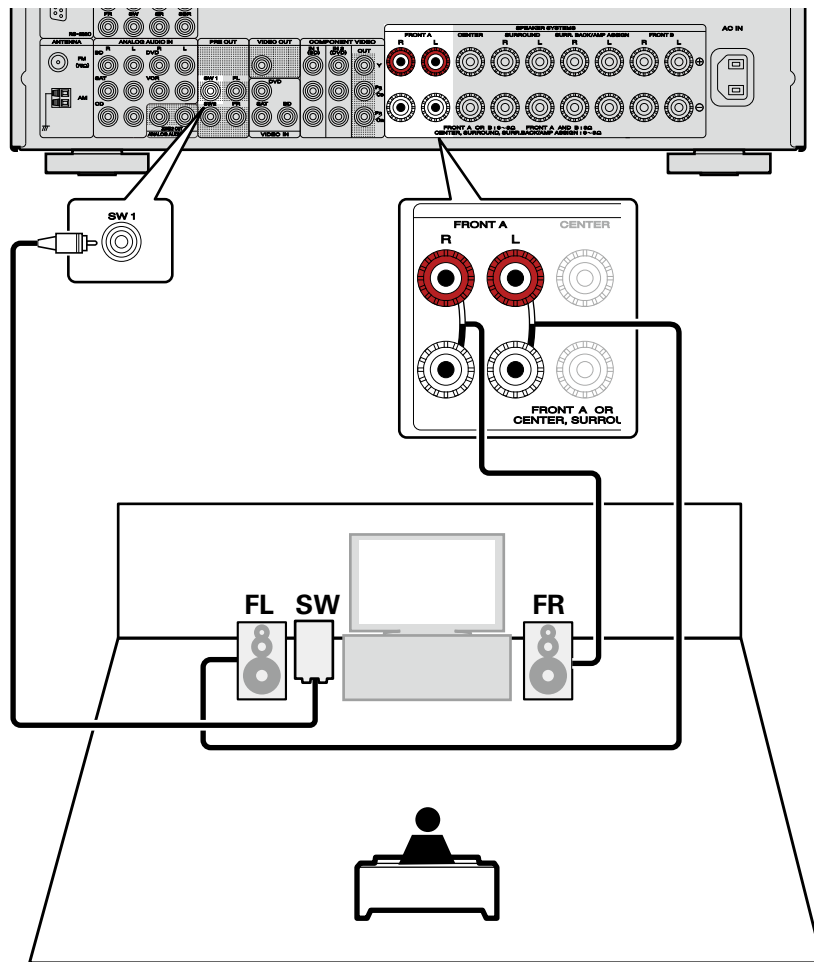

### □ Voor het aansluiten van twee subwoofers

Er kunnen twee subwoofers op dit toestel worden aangesloten. Hetzelfde signaal wordt uitgevoerd vanaf elke subwooferaansluiting.

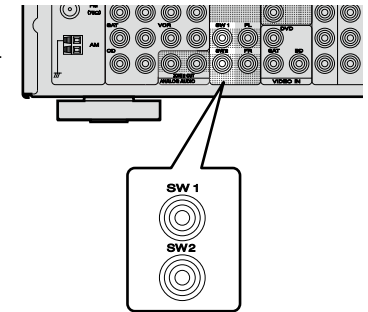

### OPMERKING

- Zie [blz. 6](#) "De luidsprekers aansluiten" voor luidsprekeraansluitingen.
- Zie voor luidsprekerimpedantie [blz. 58](#).

## Bi-amp aansluiting

U kunt voorluidsprekers gebruiken met de Bi-Amp aansluiting.

Een bi-Amp-aansluiting verbindt aparte eindversterkers met de tweeters en woofers van luidsprekers die compatibel zijn met de bi-Amp functie. Dit voorkomt dat de terugkerende elektromotorische kracht (terugkerende kracht zonder uitgang) van de woofer naar de tweeter gaat wat de geluidskwaliteit van de tweeter zou aantasten, en u krijgt hierdoor een hogere geluidskwaliteit.

Stel in dit geval "Amp Assign" op "SPKR-C" in stap 4 en 5 van "Amp Assign" instellen" (☞ blz. 64).



Voor surroundweergave van een meerkanaalsbron, kunt u 5.1-kanaalsweergave gebruiken indien u midden-, surroundluidsprekers en een subwoofer heeft verbonden.

### OPMERKING

- Zie [blz. 6](#) "De luidsprekers aansluiten" voor luidsprekeraansluitingen.
- Zie voor luidsprekerimpedantie [blz. 58](#).
- Gebruik luidsprekers die compatibel zijn met bi-amp aansluitingen.
- Denk er, bij het maken van bi-amp aansluitingen, aan de zekering of het snoer tussen de wooferaansluiting van de luidspreker en de tweeteraansluitingen te verwijderen.

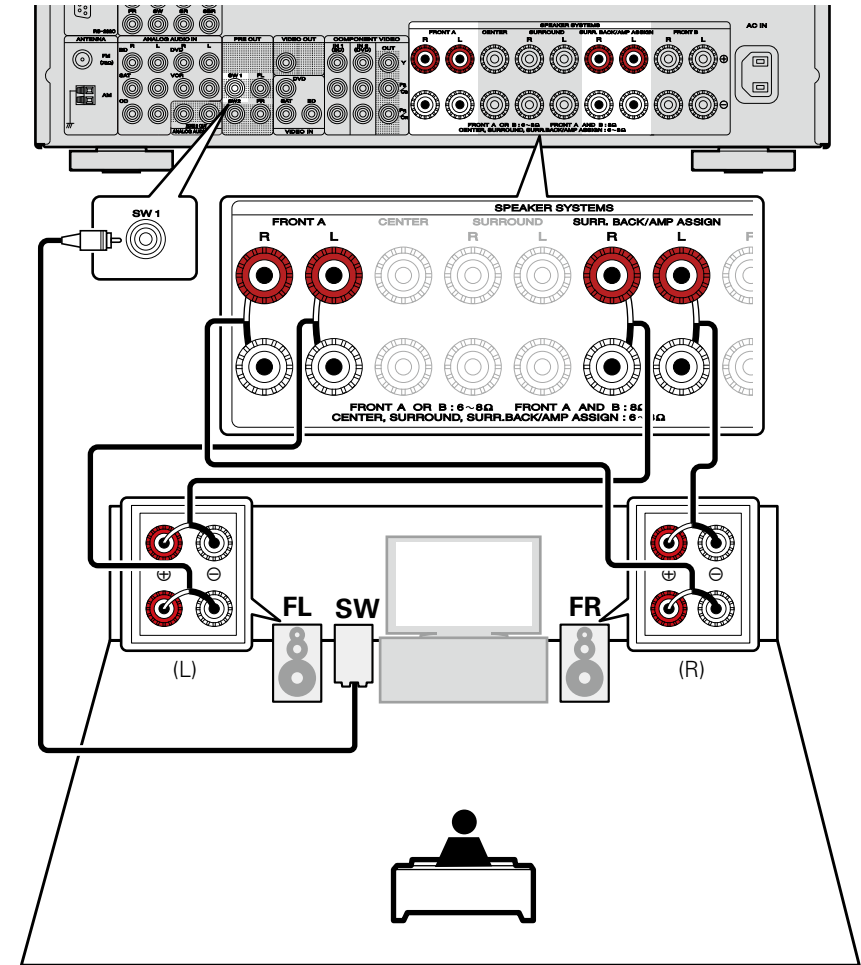

Dit hoofdstuk geeft de methode voor plaatsing van de luidsprekers voor een ander systeem dan het 7.1-kanalaalstelsel (met surround-luidsprekers achter). Zie voor de methode voor het instellen van het 7.1-kanalaalstelsel met surround-luidsprekers achter [blz. 4 "Setup-wizard \(Setup Wizard\)"](#).

Eerst dient u de luidsprekers te installeren en ze op het toestel aan te sluiten.

Voordat de Auto Setup-metingen worden uitgevoerd, kunnen de onderstaande instellingen worden gemaakt.

- De toewijzing van de versterker wijzigen (Amp Assign)  
Het signaal dat via de SURR.BACK/AMP ASSIGN-luidsprekeraansluiting van dit toestel wordt uitgestuurd, kan gewisseld worden zodat het overeenstemt met uw luidsprekeromgeving ([blz. 64](#) "Amp Assign" instellen").
- De te gebruiken kanalen instellen (Channel Select)  
Als er kanalen die niet zullen worden gebruikt vooraf zijn ingesteld, wordt de meting van het instelkanaal overgeslagen en kan de meettijd beperkt worden. U kunt ook het aantal subwoofers of surround achterluidsprekers wijzigen ([blz. 65](#) "Channel Select" instellen").

## 1 De afstandsbediening instellen

☐ De bedieningsmodus instellen  
Druk op **AMP** om de afstandsbediening in te stellen op de bedieningsmodus voor de AMP.



**Druk op AMP**

## 2 Sluit de setup-microfoon aan.

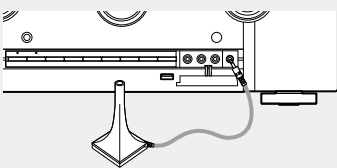

Wanneer de setup-microfoon is aangesloten, verschijnt het volgende scherm.

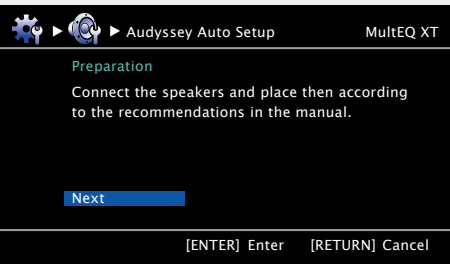

## 3 "Next" te selecteren en drik daarna op ENTER.

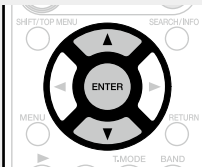

## 4 "Amp Assign" instellen

Gebruik  $\Delta$ / $\nabla$  om "Amp Assign" te selecteren en druk vervolgens op ENTER.

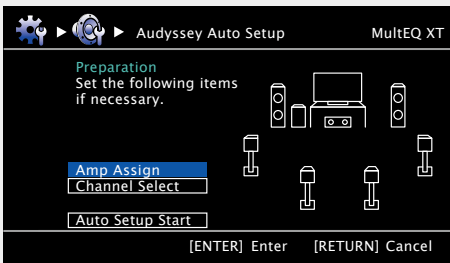

↓

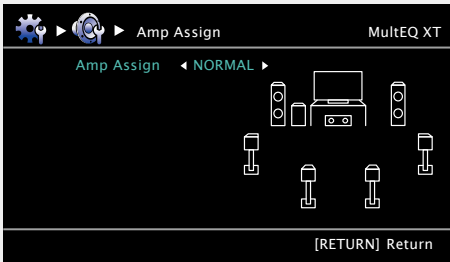

**5** Gebruik ◀ ▶ om de configuratie van de aangesloten luidsprekers te selecteren.

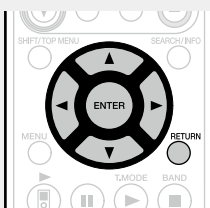

**NORMAL** Kies de "NORMAL" instelling voor 7.1-kanaalsweergave met gebruik van surroundachterluidsprekers.

**ZONE2** Selecteer de instelling "ZONE2" om de ingebouwde versterker toe te kennen aan ZONE2 en stereogeluid te laten produceren.

**SPKR-C** Selecteer de instelling "SPKR-C" om voorluidsprekers te verbinden met de Bi-Amp aansluiting.

**F.HEIGHT** Kies de "F.HEIGHT" instelling voor weergave met gebruik van de voor-hoogteluidspreker.

**6** Druk op RETURN om de "Amp Assign" instelling te verlaten.

**7** "Channel Select" instellen

Gebruik ▲ ▼ om "Channel Select" te selecteren en druk vervolgens op ENTER.

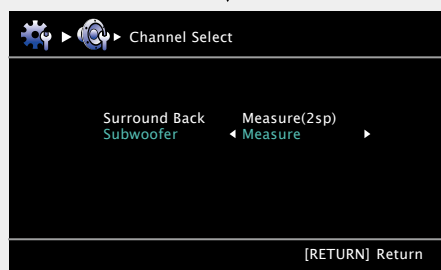
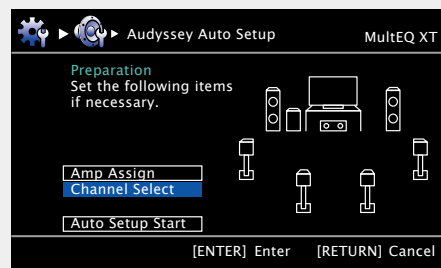

**8** Gebruik ▲ ▼ om een kanaal te selecteren.

**Surround Back** Selecteer het aantal surround achterluidsprekers. Ga in dit geval naar stap 9.

- "Surround Back" kan worden ingesteld wanneer "Amp Assign" op "NORMAL" is gesteld.

**Subwoofer** Selecteer het aantal subwoofer. Ga in dit geval naar stap 10.

**9** Gebruik ◀ ▶ om in te stellen of een surround achterkanaal al dan niet wordt gemeten.

**Measure (2 sp)** Instellen om twee surround-achter luidsprekers te meten.

**Measure (1 sp)** Instellen om een surround-achter luidspreker te meten.

**Skip** Instellen om geen surround-achter luidspreker te meten.

**10** Gebruik ◀ ▶ om in te stellen of een subwooferkanaal al dan niet wordt gemeten.

**Measure** Instellen om een subwoofer te meten.

**Skip** Instellen om geen subwoofer te meten.

**11** Druk op RETURN.

Ga verder op [blz. 21](#) **STAP1 Voorbereiding** met stap 6.

#### OPMERKING

Na het uitvoeren van de Audyssey® Auto Setup moeten de aansluitingen van de luidsprekers of het volume van de subwoofer niet worden veranderd. In het geval van een wijziging, voert u de "Audyssey® Auto Setup" opnieuw uit.



# Aansluitingen (Meer geavanceerde aansluitingen)

## De afstandsbedieningsaansluitingen verbinden

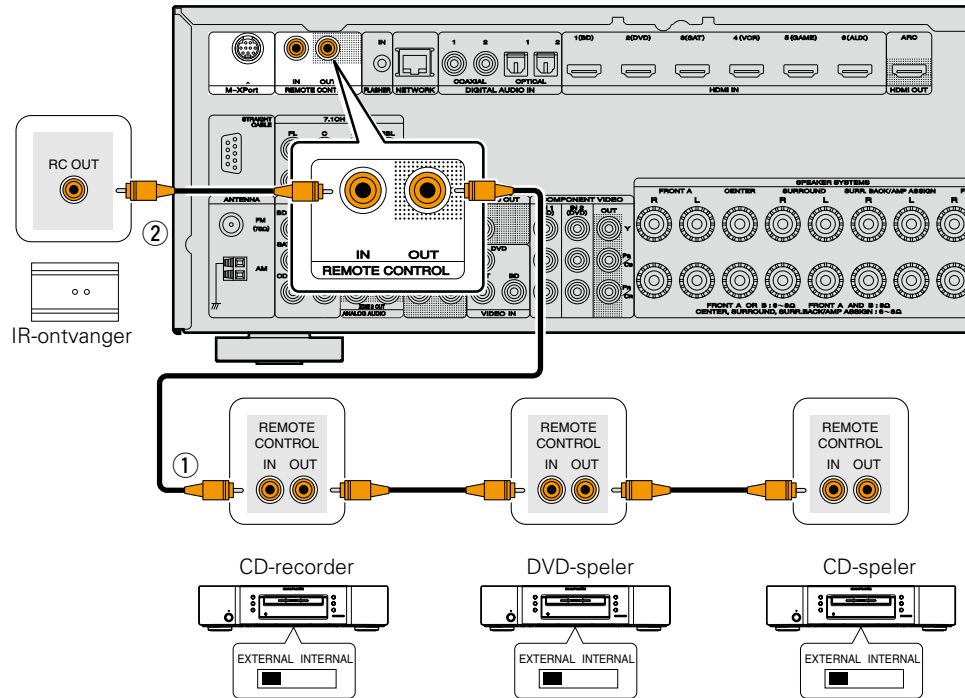

- ① U kunt andere marantz-apparatuur bedienen met de afstandsbediening van dit toestel door de REMOTE CONTROL-aansluitingen van elk toestel te verbinden.
  - Het signaal van de afstandsbediening wordt ontvangen door de afstandsbedieningssensor van dit toestel. Het signaal wordt dan via de REMOTE CONTROL-aansluiting naar het aangesloten apparaat gestuurd. Zo moet de afstandsbediening alleen op dit toestel worden gericht.
  - Zet de schakelaar voor de afstandsbediening die zich op het achterpaneel van de aangesloten audiocomponent bevindt, op "EXTERNAL" of "EXT." en u kunt deze functie gebruiken.
  - Wanneer een marantz-vermogensversterker (behalve sommige modellen) is aangesloten op deze aansluitingen, wordt de vermogensversterker aann/standby geschakeld met de **ON/STANDBY**-toets op dit toestel.
- ② Wanneer externe infraroodsensoren of dergelijke zijn aangesloten op de REMOTE CONTROL IN-aansluiting van dit toestel, moet de infraroodsensor van dit toestel worden uitgeschakeld ([klik blz. 111](#) "Instellingen van de afstandsbediening").

### OPMERKING

Zet dit op "enable" wanneer geen externe infraroodsensoren of dergelijke zijn aangesloten. Anders reageert het toestel niet op de afstandsbediening.

## De RS-232C-aansluiting aansluiten

Wanneer u een extern bedieningsapparaat aansluit, kunt u dit toestel bedienen met dat extern bedieningsapparaat.

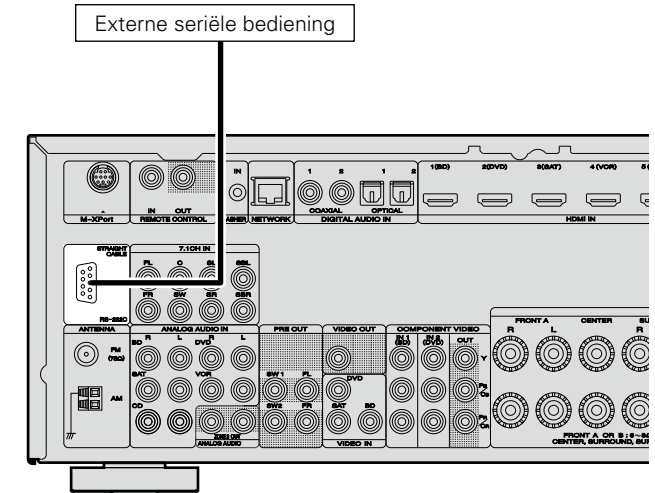

Voer de onderstaande bediening van tevoren uit.

- ① Schakel de netspanning van dit toestel in.
- ② Schakel de netspanning van dit toestel uit vanaf de externe bedieningsconsole.
- ③ Controleer of dit toestel stand-by wordt gezet.

# Weergave (Geavanceerde bediening)

Instellingen (🔗 blz. 19)

Weergave (Basisbediening) (🔗 blz. 26)

Een luistermodus selecteren (Surround modus)  
(🔗 blz. 51)

- HDMI besturingsfunctie (🔗 blz. 67)
- Slaaptimerfunctie (🔗 blz. 68)
- Het volume regelen van de luidsprekers (🔗 blz. 69)
- AirPlay (🔗 blz. 70)
- Groepsfunctie (🔗 blz. 71)
- Functie Zone Management (🔗 blz. 72)
- Een media controller bedienen voor muziek- en fotoweergave (🔗 blz. 73)
- Webregelfunctie (🔗 blz. 74)
- Dubbele geheugenfunctie (🔗 blz. 76)
- Toetsen op voorpaneel vergrendelen (🔗 blz. 76)
- Verschillende geheugenfuncties (🔗 blz. 77)

## Handige functies

### HDMI besturingsfunctie

Indien u het toestel en een HDMI-compatibele TV of speler middels een HDMI-kabel verbindt en de HDMI-besturingsfunctie van ieder toestel activeert, kunnen de diverse toestellen elkaar besturen.

#### Mogelijke bedieningen met HDMI-besturing

- Het uitzetten van dit toestel kan gekoppeld worden aan de stap voor het uitzetten van de televisie.
- U kunt van audio output apparaat wisselen met een actie op de televisie.  
Wanneer u "Output audio vanuit versterker" in de TV audio output installatie instelt, dan kunt u de amp power inschakelen.
- U kunt het volume van dit toestel via de televisie aanpassen.
- U kunt de bronningang van dit toestel schakelen door deze te koppelen aan de ingangschakeling van de TV.
- Wanneer de speler gebruikt wordt, schakelt de invoerfunctie van dit toestel over naar de bron van die speler.
- Door de "TV" ingangsbron van het toestel te kiezen, wordt het geluid van de TV via dit toestel weergegeven (🔗 blz. 7 "Over de ARC (Audio Return Channel) functie").
- Met "HDMI Control" (🔗 blz. 95) van het menu op "ON" gesteld, worden de signalen van de HDMI-ingangsaan sluiting naar de televisie of andere apparaat dat met de HDMI-uitgangsaan sluiting is verbonden gestuurd, ook wanneer de stroom van dit toestel standby is geschakeld (pass-through functie).



- Verbind de TV optisch digitaal met dit toestel voor weergave van het geluid van een TV die niet geschikt is voor de ARC-functie.
- Voor gebruik van de pass-through functie, moet het verbonden HDMI-apparaat compatibel met HDMI-besturing zijn.

#### Instelprocedure

- 1** Stel de HDMI-uitgangsaan sluiting zo in dat deze overeenkomt met de HDMI-regelfunctie.  
Stel "HDMI Control" (🔗 blz. 95) in op "ON".
- 2** Schakel de stroom in van alle apparatuur die aangesloten wordt door de HDMI-kabel.
- 3** Schakel de HDMI-regelfunctie in voor alle apparatuur die aangesloten wordt door de HDMI-kabel.
  - Raadpleeg de gebruiksaanwijzingen van de aangesloten apparaten om de instellingen te controleren.
  - Als een van de apparaten losgekoppeld is, voert u stap 2 en 3 uit.
- 4** Schakel de televisie-input naar de HDMI-ingang die aangesloten is op dit toestel.
- 5** Schakel de ingang van dit toestel ingang naar de HDMI ingangsbron en controleer of het beeld van de speler OK is.
- 6** Wanneer u de TV in stand-by zet, dient u te controleren of het toestel ook in stand-by wordt gezet.



Indien de HDMI-regelfunctie niet goed werkt, controleer dan de volgende punten.

- Is de TV compatibel met de HDMI-bedieningsfunctie?
- Is "HDMI Control" (🔗 blz. 95) ingesteld op "ON"?
- Is "P.Off Control" (🔗 blz. 95) ingesteld op "All" of "Video"?
- Zijn de HDMI-regelfunctie-instellingen van alle apparatuur correct?

**OPMERKING**

- Wanneer "HDMI Control" is ingesteld op "ON", verbruikt het meer stand-byvermogen.
- De HDMI-regelfunctie regelt de bediening van een TV die geschikt is voor de HDMI-regelfunctie. Zorg dat de TV en HDMI zijn aangesloten als u de HDMI-besturing uitvoert.
- Sommige functies werken mogelijk niet afhankelijk van de aangesloten tv of speler. Controleer op voorhand de gebruikershandleiding van elk apparaat.
- Wanneer "P.Off Control" in het menu is ingesteld op "OFF" (☞ blz. 95), gaat dit toestel niet in stand-by, zelfs niet wanneer het aangesloten apparaat in de stand-bymodus is.
- Wanneer veranderingen in de aansluiting worden uitgevoerd, zoals het toevoegen van aansluitingen aan HDMI-apparaten, worden hiermee gepaard gaande werkingen mogelijk gestart. In dit geval dient u de instellingen opnieuw te configureren.
- Als "HDMI Control" is ingesteld op "ON", dan is het niet mogelijk om een HDMI-aansluiting toe te wijzen aan "TV" bij "Input Assign" (☞ blz. 107).
- Mocht één van de onderstaande bedieningshandelingen verricht worden, dan kan het gebeuren dat de interlockingfunctie gereset wordt. Herhaal in dat geval stap 2 en 3.
  - "Input Assign" – "HDMI" (☞ blz. 107) instelling is gewijzigd.
  - Er is een verandering in de aansluiting tussen de apparatuur en de HDMI of een uitbreiding van de apparatuur.

**Slaaptimerfunctie**

Het toestel wordt automatisch in standby gezet wanneer de ingestelde tijd voorbij is.  
Dit is handig wanneer u bronnen weergeeft wanneer u gaat slapen.

**1 Druk op AMP om de afstandsbediening in te stellen op de AMP-bedieningsmodus.****2 Druk op SLEEP en geef de tijd weer die u wilt instellen.**

"Sleep" verschijnt op het display.  
De slaaptimerindicator op het display licht op (☞ blz. 121).



- De tijd wijzigt iedere keer, zoals onderstaand weergegeven, wanneer **SLEEP** wordt ingedrukt.

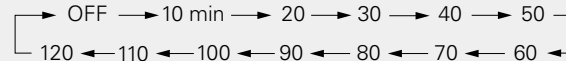

- Wanneer u op het hoofdtoestel **SLEEP** indrukt, kunt u diezelfde werking op de afstandsbediening krijgen.

**Afteltijd controleren alvorens het toestel in de slaapstand te brengen**

Druk op **SLEEP**.  
"Sleep \*min" verschijnt op het display.  
\* Afteltijd

**Annuleren van de slaaptimer**

Druk op **SLEEP** om "OFF" in te stellen.  
"Sleep OFF" verschijnt op het display.



- De slaaptimerinstelling wordt geannuleerd als het toestel in standby wordt gezet.
- De slaaptimer kan onafhankelijk voor de verschillende zones worden ingesteld (☞ blz. 79 "Slaaptimerfunctie").

## Het volume regelen van de luidsprekers

Het kanaalniveau kan als volgt aan het uitgangsniveau en naar eigen voorkeur worden aangepast.

### □ Het volume regelen voor verschillende luidsprekers

**1** Druk op **AMP** om de afstandsbediening in te stellen op de bedieningsmodus voor de AMP.

**2** Druk op **CH LVL**.

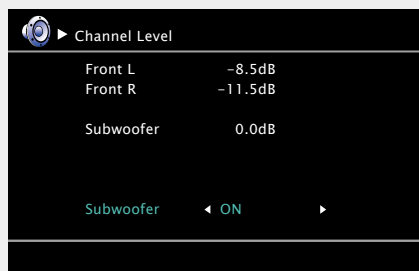

**3** Gebruik  $\triangle$ / $\nabla$  om de luidspreker te selecteren.

Telkens wanneer een van de toetsen wordt ingedrukt, verandert de luidspreker die kan worden ingesteld.

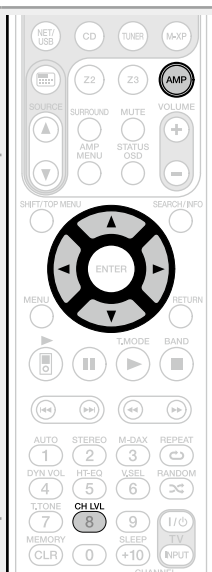

**4** Gebruik  $\triangleleft$ / $\triangleright$  om het volume in te stellen.

- Bij 2-kanaalsweergave in DIRECT of STEREO modus kunt u de subwooferuitgangen rechtstreeks uitschakelen ("OFF"). Selecteer "Subwoofer" en gebruik  $\triangleleft$ / $\triangleright$  om "ON" of "OFF" te selecteren.

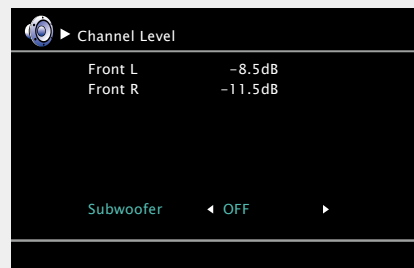

- Wanneer een hoofdtelefoonstekker wordt ingestoken, kan het niveau van het hoofdtelefoonkanaal worden aangepast.
- Als de ingangsmodus "7.1CH IN" is geselecteerd, kunt u het kanaalniveau aanpassen als de connector 7.1CH IN wordt gebruikt.

### □ Het volume van groepen luidsprekers aanpassen (Fader-functie)

Met deze functie kunt u het geluid van alle front (Front luidspreker / Front height luidspreker / Center luidspreker) of achter (Surround luidspreker / Surround-achter luidspreker) luidsprekers in een keer verlagen (faden).

**1** Druk op **AMP** om de afstandsbediening in te stellen op de bedieningsmodus voor de AMP.

**2** Druk op **CH LVL**.

**3** Gebruik  $\nabla$  om "Fader", te selecteren en selecteer het item dat moet worden afgesteld met  $\triangleleft$ / $\triangleright$ .

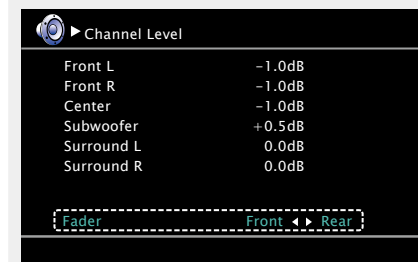

**4** Gebruik  $\triangleleft$ / $\triangleright$  om het volume van de luidsprekers in te stellen.

( $\triangleleft$ : Voor,  $\triangleright$ : Achterkant)



- De fader-functie heeft geen invloed op de subwoofer.
- De fader kan worden ingesteld totdat het volume van de luidspreker -12 dB bedraagt.

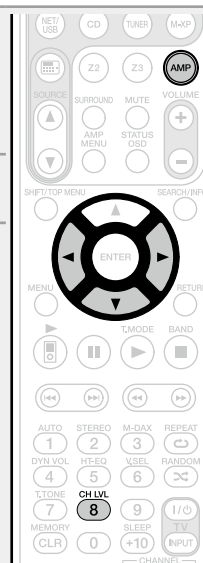

## AirPlay

Geniet overal in uw huis van de muziek van uw iTunes-bibliotheek met klank van marantz-kwaliteit.

Gebruik de Apple Remote App\* voor iPhone, iPod touch en iPad om iTunes overal in uw huis te kunnen bedienen.

\* Gratis downloadbaar via the App Store.

### Instelprocedure

**1 Installeer iTunes 10 of latere versie op de Mac of Windows PC die met het zelfde netwerk als voor dit toestel is verbonden.**

**2 Schakel dit toestel in.**

Stel "Network Standby" op "ON" voor dit toestel.

#### OPMERKING

Wanneer "Network Standby" is ingesteld op "ON", verbruikt het apparaat meer Stand-by stroom.

**3 Start iTunes, klik op het AirPlay pictogram  dat rechtsonder op het scherm wordt getoond en kies dit toestel uit de lijst.**



**4 Kies een nummer en klik op afspelen in iTunes.**  
De muziek wordt naar dit toestel gestuurd.

### Meerdere luidsprekers

Het is eenvoudig om muziek van iTunes naar meerdere luidsprekers in uw huis te sturen.

**1 Klik op het AirPlay-symbool  en selecteer "Meerdere luidsprekers" uit de lijst.**

**2 Kies de luidsprekers die u wilt gebruiken.**

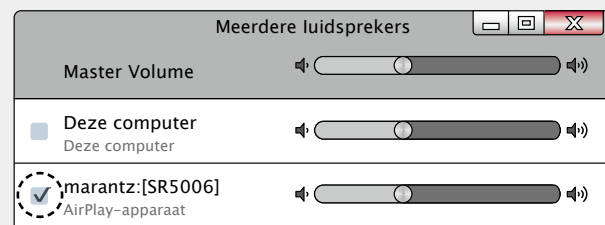

**Muziek die is opgeslagen op de iPhone, iPod touch of iPad wordt direct naar het apparaat gestreamd**

Update uw "iPhone/iPod touch/iPad" naar iOS 4.2.1. of latere versie voor het direct streamen van muziek van uw "iPhone/iPod touch/iPad" naar dit toestel.

**1 Tik op het AirPlay pictogram .**

**2 Kies de luidspreker die u wilt gebruiken.**

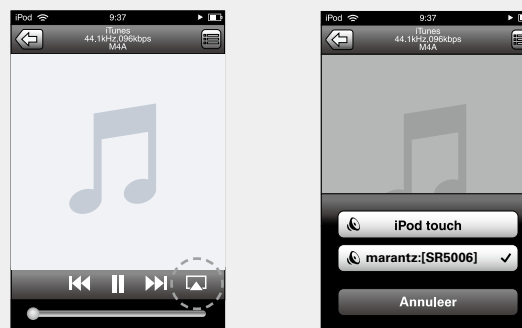



### Afstandsbedieningen

U kunt de afstandsbediening van uw marantz gebruiken om iTunes te starten, te pauzeren en naar volgende en vorige nummers te gaan.

**1 Open voorkeuren in iTunes en klik op "Apparaten".**

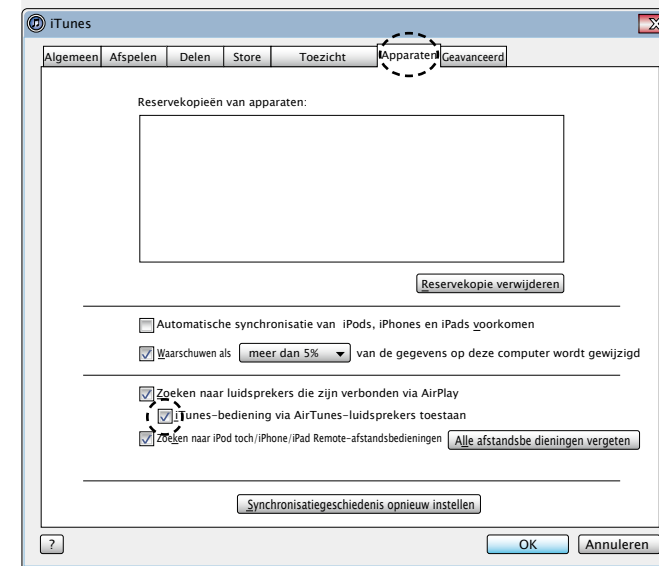
**2 Kruis "iTunes-bediening via AirTunes-luidsprekers toestaan" aan.**



 verschijnt op het menuscherm terwijl AirPlay wordt bediend.

De ingangsbron wordt overgeschakeld naar "NET/USB" wanneer het afspelen van AirPlay wordt gestart.

U kunt het afspelen van AirPlay stoppen door op de knop  te drukken of door een andere ingangsbron te kiezen.

Druk op **STATUS** van het hoofdtoestel om de titels van liedjes en artiestnamen te tonen.

Voor informatie over de manier waarop u iTunes moet gebruiken, kunt u ook Help voor iTunes raadplegen.

Het scherm kan verschillen, afhankelijk van de versie van het OS en de software.

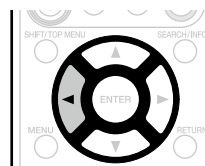

## Groepsfunctie

Een enkele ingangsbron (Internetradio, Mediaserver of iPod DIRECT) kan worden afgespeeld op meerdere marantz-producten, die zijn uitgerust met de groepsfunctie en verbonden in een netwerk.

De groepsfunctie bestaat uit een organisator en tot vier groepsleden. Wanneer één eenheid de groepsfunctie begint als de organisator nemen tot vier apparaten waarop de groepsfunctie is geactiveerd automatisch deel aan de groep als groepsleden. "Party Mode" (blz. 99) moet van tevoren worden ingesteld op "ON" om de groepsfunctie te kunnen gebruiken.

### De groepsfunctie starten als de organisator

#### 1 Druk op PARTY om de organisator te worden.

"Enter Party Mode?" wordt weergegeven.

- Er wordt een foutbericht weergegeven al u niet bent aangesloten op een netwerk.

#### 2 Druk op <D> om "Yes" te selecteren, en druk dan op ENTER.

De ingangsbron wisselt automatisch naar "NET/USB" en de groepsleden worden automatisch geselecteerd.

#### 3 Speel de gewenste track af.

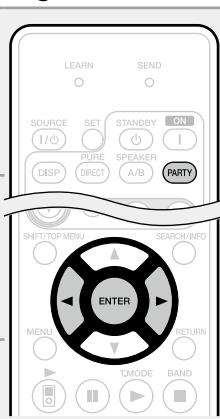

### De groepsfunctie annuleren

#### 1 Druk op PARTY tijdens het gebruik van de groepsfunctie.

"Exit Party Mode?" verschijnt op het menuscherm.

#### 2 Druk op <D> om "Yes" te selecteren, en druk dan op ENTER.

Wordt "Power off attendees component?" weergegeven.

#### 3 Druk op <D> om "Yes" of "No" te selecteren, en druk dan op ENTER.

**Yes** De stroom van de groepsleden wordt uitgeschakeld en de groepsfunctie wordt geannuleerd.

**No** De groepsfunctie wordt geannuleerd zonder de stroom van de groepsleden uit te schakelen.

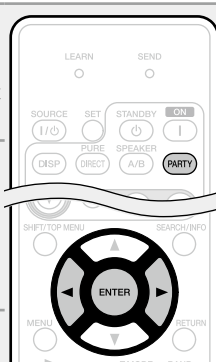

### Deelnemen in de groepsfunctie als een groepslid

- Wanneer de organisator de groepsfunctie start, worden automatisch tot vier groepsleden geselecteerd. Er is geen bediening nodig.
- De ingangsbron wisselt automatisch naar "NET/USB" en naar dezelfde ingangsbron als op de organisator wordt afgespeeld.
- Als er minder dan vier groepsleden zijn, kan een apparaat aan de groepsfunctie deelnemen nadat deze is gestart. Voer de onderstaande bewerkingen uit om deel te nemen aan de groepsfunctie.

#### 1 Druk op PARTY.

"Enter Party Mode?" wordt weergegeven.

- Er wordt een foutbericht weergegeven al u niet bent aangesloten op een netwerk.

#### 2 Druk op <D> om "Yes" te selecteren, en druk dan op ENTER.

Wanneer u de partymodus start, geeft de monitor of aanwezige (kind) het scherm met het netwerkmenu weer voor de organisator (ouder).

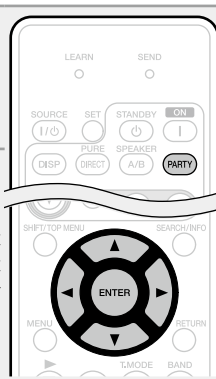

#### 3 Druk op <U><D><L><R> en ENTER om het gewenste nummer te selecteren.



De groepsfunctie kan alleen worden gebruikt op een combinatie van marantz-apparaten die zijn uitgerust met de groepsfunctie.

### De groepsfunctie annuleren

#### 1 Druk op PARTY om de organisator te worden.

"Exit Party Mode?" verschijnt op het menuscherm.

#### 2 Druk op <D> om "Yes" te selecteren, en druk dan op ENTER.

In dit geval blijven de andere apparaten in de groepsfunctie.

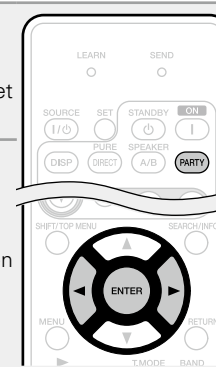

"Flickr", "Last.fm", "Napster" en "USB" zijn niet beschikbaar in Party-modus.

Er kan slechts één organisator zijn in het netwerk. Annuleer eerst de huidige groepsfunctie om een nieuwe groep te vormen.

## Functie Zone Management

De status van de met hetzelfde netwerk verbonden toestellen kan worden getoond. Daarbij is het regelen van volume en gebruik van netwerkmenufuncties mogelijk via het netwerk van de verbonden toestellen.

Dit is handig bij weergave van netwerkservices via een apparaat dat in een afzonderlijke kamer is geplaatst.



Uitsluitend toestellen die compatibel met Zone Management zijn kunnen worden gebruikt.

Met de Zone Management functie worden het netwerkmenuscherm en weergavescherm van het te bedienen toestel getoond, maar is weergave met dit toestel onmogelijk. Gebruik de Party Mode functie voor weergave van dezelfde muziek als van het andere toestel.

### 1 Druk op $\Delta$ / $\nabla$ om “Network Setup” – “Other” – “Zone Management” te selecteren in het menu en druk vervolgens op ENTER of $\triangleright$ .

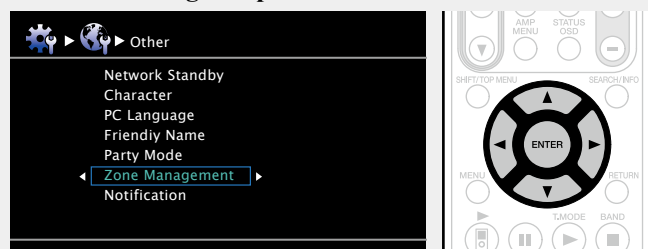

### 2 Druk op $\Delta$ / $\nabla$ om de Friendly Name van het toestel te kiezen en druk vervolgens op ENTER of $\triangleright$ .



- Toont maximaal 10 marantz toestellen die op hetzelfde netwerk zijn aangesloten.

### 3 Druk op $\Delta$ / $\nabla$ om “Device Control” te controleren en druk vervolgens op ENTER.

Het netwerkmenu van het verbonden toestel verschijnt op het tv-scherm van dit toestel wanneer u de toestel-besturingsfunctie start.

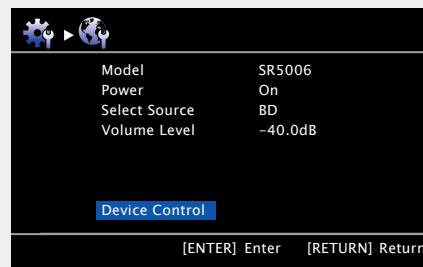

#### OPMERKING

- Indien het gekozen toestel compatibel is met Zone Management, start de “Device Control” functie.
- Indien het gekozen toestel in de Party Mode functie is of met Zone Management wordt bestuurd, verschijnt “Device Control” niet.

### 4 Druk op NET/USB om de bedieningsmodus van de afstandsbediening over te schakelen op “NET/USB”.

### 5 Druk op $\Delta$ / $\nabla$ / $\triangleleft$ / $\triangleright$ en ENTER om het gewenste nummer te selecteren.

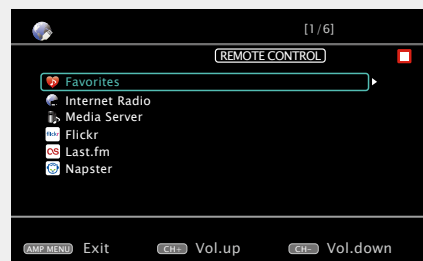

- Wanneer u in de apparaatbeheermodus bent, wordt **REMOTE CONTROL** weergegeven op het televisiescherm van het beherende apparaat en wordt **REMOTE** weergegeven op het televisiescherm van het apparaat dat wordt beheerd.



De functie Zone management kan alleen worden gebruikt op een combinatie van marantz-apparaten die zijn uitgerust met de functie Zone management.

#### OPMERKING

- Wanneer de ingangsbron naar de bedieningsmodus NET/USB wordt geschakeld door op **NET/USB** te drukken, kan het volume van het geselecteerde apparaat worden geregeld met de knoppen **CHANNEL +** (volume hoger) en **CHANNEL -** (volume lager). Opgelet: het volumeniveau wordt niet weergegeven.
- Voor een service waarvoor een account vereist is, moet u van tevoren de accountinstellingen met het te gebruiken toestel maken. Bepaalde functies van het toestel worden mogelijk beperkt tijdens de “Device Control” functie.

### Uitschakelen van “Device Control”

#### 1 Druk op AMP MENU in de “Device Control” functie.

“Exit Device Control Mode?” wordt op het TV-scherm getoond.

#### 2 Druk op $\triangleleft$ / $\triangleright$ om “Yes” te selecteren, en druk dan op ENTER.

“Power off Remote component?” wordt op het TV-scherm getoond.

#### 3 Druk op $\triangleleft$ / $\triangleright$ om “Yes” of “No” te selecteren, en druk dan op ENTER.

**Yes** Het gewenste toestel wordt uitgeschakeld en “Device Control” wordt gestopt.

**No** Stoppen van “Device Control” zonder de stroom van het bestuurd toestel uit te schakelen.



“Device Control” kan tevens met het bestuurd toestel worden gestopt.

① Druk op **AMP MENU** van het bestuurd toestel.

② Kies wanneer “Exit Device Control Mode?” op het TV-scherm wordt getoond “Yes” en druk vervolgens op **ENTER**.



## Een media controller bedienen voor muziek- en fotoweergave

- Volg deze procedure bij gebruik van een media controller die voldoet aan de DLNA (Digital Living Network Alliance) norm.
- Met deze functie kunt u content afspelen die zich bevindt op een computer (media server) die verbonden is in een netwerk door een media controller op hetzelfde netwerk te bedienen.
- Er zijn twee soorten functies op de media controller.

### Content op een computer (Mediaserver) afspelen

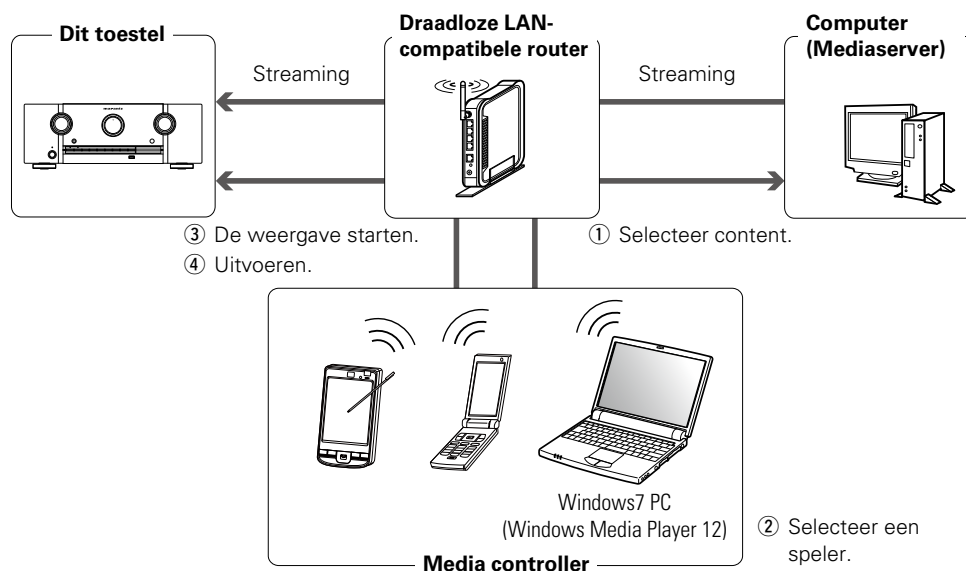

### 1 Blader met de media controller door de media server op hetzelfde netwerk en kies de content die u wilt afspelen.

### 2 Selecteer dit toestel vanaf de media controller uit de producten op het netwerk.

Het afspelen van de content die geselecteerd is in stap 1 begint.

- Bij selectie van dit toestel vanaf de media controller, wordt de naam van dit toestel weergegeven bij "Friendly Name" (☞ blz. 99 "Friendly Name").
- De volgende bewerkingen zijn mogelijk vanaf de media controller:
  - Bestandsfuncties (spelen, stoppen, pauzeren, track zoeken)
  - Afspelinstellingen (herhalen/willekeurig)
  - Volumeregeling

### Content op een media controller afspelen

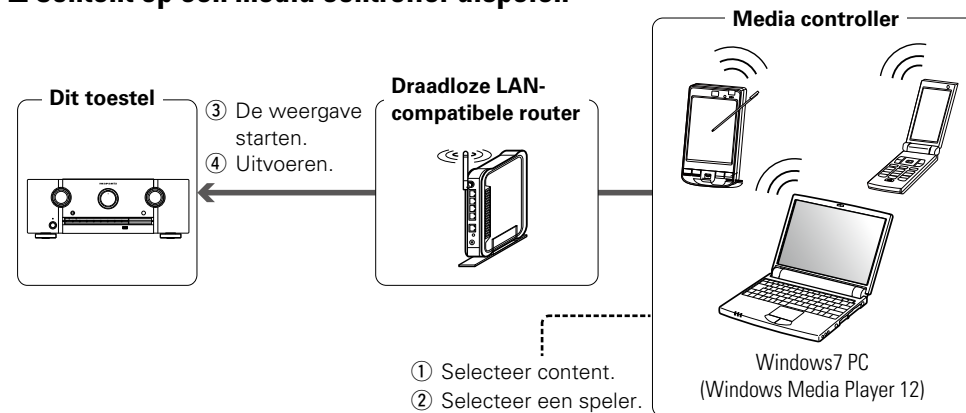

### 1 De content die u wilt afspelen selecteren op de media controller.

### 2 Selecteer dit toestel vanaf de media controller uit de producten op het netwerk.

Het afspelen van de content die geselecteerd is in stap 1 begint.

- Indien u dit toestel met de media-controller kiest, verschijnt de naam van dit toestel bij "Friendly Name" (☞ blz. 99 "Friendly Name").
- U kunt de volgende bedieningen met de media-controller uitvoeren:
  - Bestandsfuncties (spelen, stoppen, pauzeren, track zoeken)
  - Afspelinstellingen (herhalen/willekeurig)
  - Volumeregeling



- ☞ verschijnt op het menuscherm terwijl de media controller wordt bediend.
- Raadpleeg de gebruiksaanwijzing van de gebruikte media controller voor de verschillende instellingen en bedieningsprocedures.
- Bij selectie van dit toestel vanaf de media controller, wordt de naam van dit toestel weergegeven bij "Friendly Name". "Friendly Name" kan, indien gewenst, worden gewijzigd bij "Friendly Name" (☞ blz. 99), zodat deze gemakkelijk te onderscheiden is van andere apparaten.
- Wanneer de weergave wordt gestart vanaf de media controller, schakelt de ingangsbron van dit toestel automatisch om naar "NET/USB". Ook wanneer de instelling "Network Standby" (☞ blz. 99) is ingesteld op "ON", schakelt de stroom automatisch in.

#### OPMERKING

Wanneer functies met betrekking tot bladeren en weergave (spelen, stoppen, pauzeren, track zoeken) worden uitgevoerd op dit toestel tijdens het bedienen van de media controller, wordt de verbinding met het netwerk verbroken. De netwerkverbinding wordt ook verbroken wanneer de groepsfunctie wordt gestart.



## Webregelfunctie

U kunt dit toestel bedienen door een browser te gebruiken.

**1** Schakel de instelling “Network Standby” over op “ON” (☞ [blz. 99](#)).

**2** Controleer het IP-adres van dit toestel met “Network Info.” op het menu (☞ [blz. 100](#)).

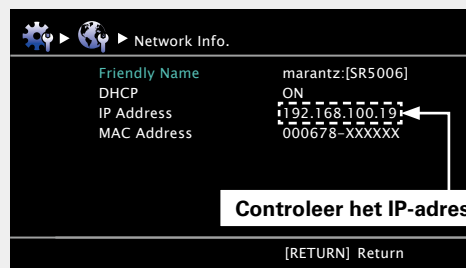

**3** Voer het IP-adres in van dit toestel, in de internet Explorer adresbalk.

Als het IP-adres van dit toestel bijvoorbeeld “192.168.100.19” is, voer dan in “http://192.168.100.19/”.

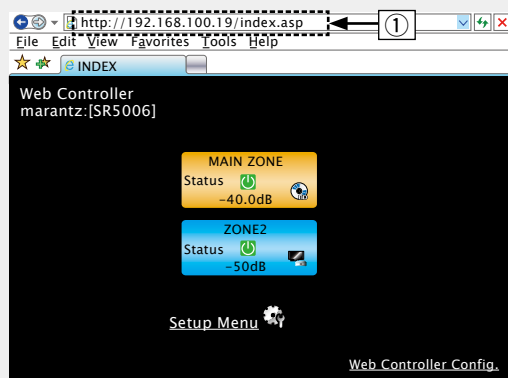

① Invoeren van het IP-adres.

**4** Als het bovenste menu wordt weergegeven, klik dan op het menu-item dat u wilt uitvoeren.

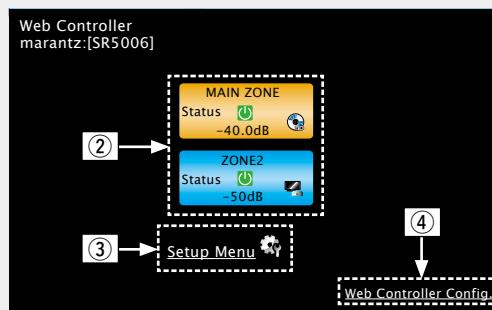

- ② Klik als u met elke zone wilt werken. (☞ [\[Voorbeeld 1\]](#))  
 ③ Klik als u het setup menu bedient. (☞ [\[Voorbeeld 2\]](#))  
 ④ Klik om de Webregelscherminstelling te wijzigen. (☞ [\[Voorbeeld 3\]](#))

**5** Uitvoeren.

**[Voorbeeld 1]** Hoofdzone besturingsscherm

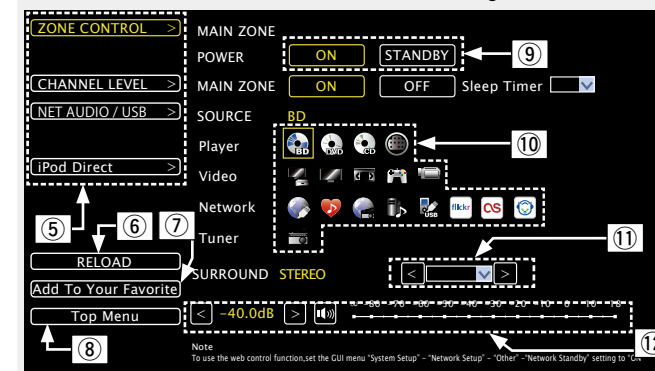

- ⑤ Klik hier om handelingen individueel uit te voeren. Elk uitvoeringsscherm wordt apart weergegeven. (☞ [\[Voorbeeld 4\]](#))  
 ⑥ Klik als u bijwerkt naar de nieuwste informatie. Normaliter wordt de laatste informatie gewijzigd na elke handeling die u uitvoert, want het scherm wordt niet automatisch bijgewerkt.  
 ⑦ Klik om een instelling toe te voegen aan de “Favorites” in uw browser. We adviseren om de instellingsschermen voor de verschillende zones te registreren in de favorieten van de browser, zodat u niet per ongeluk menubewerkingen uitvoert voor zones die u niet bedoelde te bedienen.  
 ⑧ Klik om terug te keren naar het bovenste menu. Weergegeven als de instelling “Top Menu Link Setup” wordt gezet op “ON” **[Voorbeeld 3]**.  
 ⑨ Klik voor het in- en uitschakelen van de stroom van het toestel.  
 ⑩ Klik op een pictogram om van ingangsbron te veranderen.  
 ⑪ Klik op “v” en kies vervolgens een van de getoonde surroundfuncties.  
 ⑫ Klik voor het instellen van het hoofdvolume op “<”, “>” of het volumedisplay.

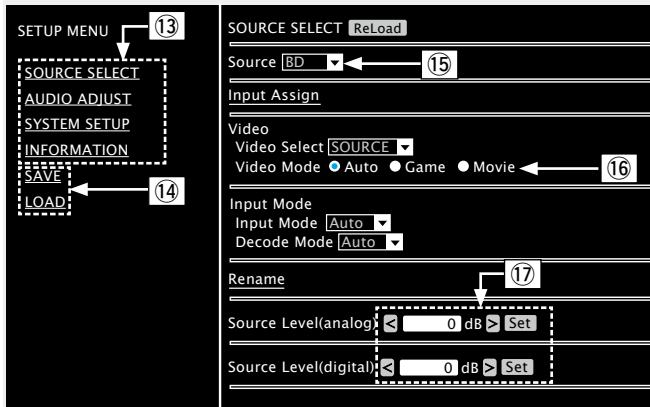
**[Voorbeeld 2]** Setup menuscherm

- 13 Klik op het menu-item waarvan u instellingen wilt maken. Het rechterscherm verandert in een weergave met alle aparte instellingsschermen.
- 14 Klik op "SAVE" als u de instelling wilt opslaan en klik op "LOAD" als u instellingen wilt oproepen. Wordt elk bedieningsscherm.
- 15 Klik op "v" en selecteer uit de weergegeven items.
- 16 Klik op een item om een instelling te bepalen.
- 17 Voer getallen in of klik op "<" of ">" om de instelling te maken en klik daarna op "Set".

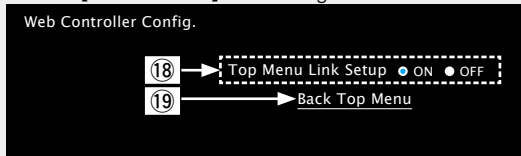
**[Voorbeeld 3]** Webconfiguratiescherm

- 18 Klik op "ON" bij het uitvoeren van de Top Menu Link Setup. Keer terug naar het bovenste menu vanaf elk uitvoeringsscherm bij de setup. (Standaard instelling: "OFF")
- 19 Klik op dit item om terug te keren naar het bovenste menu.

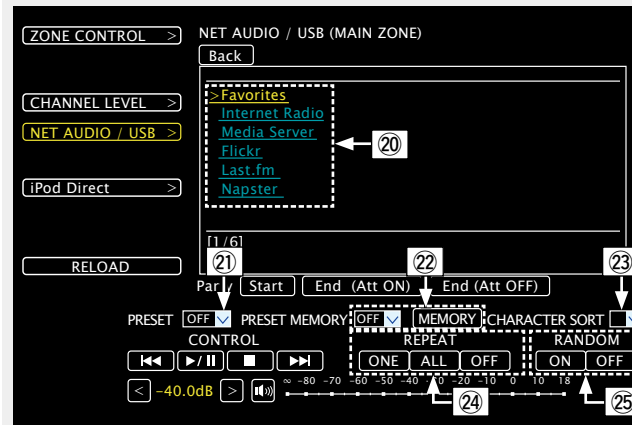
**[Voorbeeld 4]** Net Audio uitvoeringsscherm

- 20 Klik op de items in het menu vanaf waar u wilt afspelen.
- 21 Klik op "v" om het voorkeuzekanaal te selecteren dat u wilt afspelen.
- 22 Bij het registreren van voorkeuzemenu's, klikt u op "v" om het kanaal te selecteren dat u wilt registreren en daarna klikt u op "MEMORY".
- 23 Als u een acroniem gebruikt bij het zoeken, klikt u op "v" en selecteert u uit de weergegeven items.
- 24 Klik op dit item om het afspelen te herhalen.
- 25 Klik op dit item om willekeurig af te spelen.

## Dubbele geheugenfunctie

Het toestel slaat instellingen op in een niet-vluchtig geheugen, zelfs wanneer het wordt uitgeschakeld. Met de Dual Backup Memory-functie kunnen instellingen naar een andere geheugenzone worden geschreven om een reservekopie te maken.

### Instellingen memoriseren (Backup)

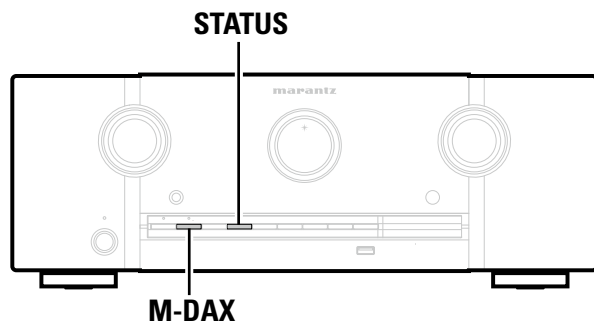

Breng het toestel in de toestand die **M-DAX** wilt memoriseren en hou **STATUS** minstens 3 seconden ingedrukt.

"MEMORY SAVING" verschijnt op het display en de instellingen worden gememoriseerd.

#### OPMERKING

- Het volume wordt niet gememoriseerd.
- Vorige instellingen worden gewist en overschreven door de nieuwe instellingen.

### Instellingen oproepen (Recovery)

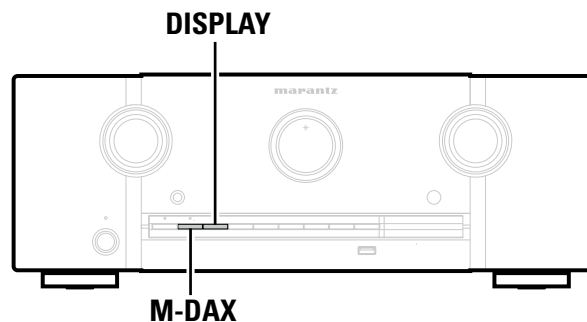

Hou **M-DAX** en **DISPLAY** samen minstens 3 seconden ingedrukt.

"MEMORY LOAD" verschijnt op het display en de instellingen worden opgeroepen.

#### OPMERKING

- Zijn er geen instellingen gememoriseerd, dan verschijnt "NO BACKUP" op het display en worden geen instellingen opgeroepen.
- Het volume kan niet worden opgeroepen en wordt standaard ingesteld.

## Toetsen op voorpaneel vergrendelen

U kunt voorkomen dat het toestel per ongeluk wordt bediend door de toetsen op het voorpaneel te vergrendelen.

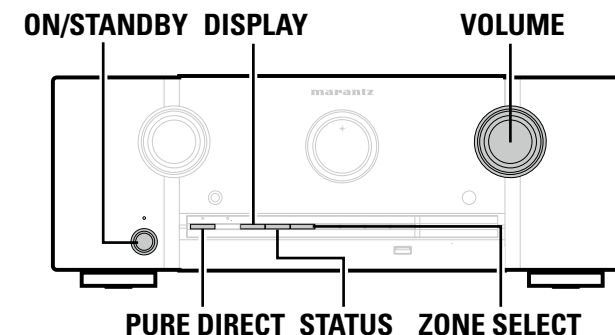

### Alle toetsen vergrendelen

Druk in de standby-modus op **ON/STANDBY** terwijl u **PURE DIRECT** en **DISPLAY** ingedrukt houdt.

"FP Lock!" verschijnt op de display en alle toetsen behalve **ON/STANDBY** zijn vergrendeld.

### Alle toetsen vergrendelen behalve de **VOLUME**-regelaar

Druk in de standby-modus op **ON/STANDBY** terwijl u **PURE DIRECT** en **STATUS** ingedrukt houdt.

"FP Lock!" verschijnt op de display en alle toetsen behalve **ON/STANDBY** en de **VOLUME**-regelaar zijn vergrendeld.

### Toetsen op voorpaneel ontgrendelen

Druk in de standby-modus op **ON/STANDBY** terwijl u **PURE DIRECT** en **ZONE SELECT** ingedrukt houdt.

De toetsen op het voorpaneel zijn nu allemaal ontgrendeld.



Zelfs als de toetsen op het voorpaneel zijn vergrendeld, kunt u het toestel bedienen via de afstandsbediening.

## Verschillende geheugenfuncties

---

### Personal Memory Plus-functie

Met deze functie stelt u de laatst geselecteerde instellingen (ingangsmodus, surround-modus, HDMI-uitgangsmodus, MultEQ® XT, Dynamic EQ®, audiovertraging, enz.) in voor de individuele ingangsbronnen.



De surround-parameters, tooninstellingen en het volume van de verschillende luidsprekers worden opgeslagen voor de individuele surround-modi.

### Laatste functie-geheugen

Deze functie slaat de instellingen op die zijn ingesteld voordat naar de stand-by modus werd gegaan.

Als het toestel weer wordt aan gezet, worden deze instellingen hersteld.

# Weergave in ZONE2 (aparte kamer)

- U kunt dit toestel bedienen om van audio en video te genieten in een andere kamer (ZONE2) dan de MAIN ZONE (de kamer waarin het toestel zich bevindt).
- U kunt dezelfde bron tegelijkertijd zowel in de MAIN ZONE als in ZONE2 weergeven. U kunt ook afzonderlijke bronnen weergeven in de MAIN ZONE en in ZONE2.

## Audiosignaal

Er zijn twee methoden om dit te doen zoals hieronder beschreven. Kies een van de methoden.

- ① ZONE-weergave via luidsprekerweergave
- ② ZONE-weergave via audioweergave  
Met een externe versterker.

### ① Zone–weergave via luidsprekerweergave

De audiosignalen van de ZONE2 worden weergegeven vanaf de SURR.BACK/AMP ASSIGN-luidsprekeraansluitingen van dit toestel die gebruik maken van de versterkertoewijzingsfunctie.

#### ❑ De luidsprekers aansluiten en instellen

<b>“Amp Assign”-instelling (👉 blz. 92) en uitgangssignaal voor audio</b>	<b>De luidsprekers aansluiten</b>
<b>ZONE2</b> Uitgangssignaal : Stereo (L / R)	

### ② Zone–weergave via audioweergave

#### ❑ Audioverbindingen (ZONE2)

De audiosignalen van de ZONE2-audiouitgangen van dit toestel worden uitgevoerd naar de ZONE2-versterkers en afgespeeld via deze versterkers.

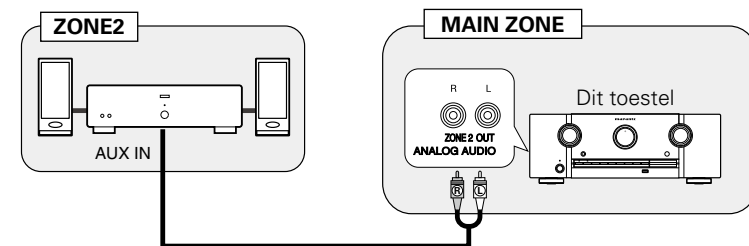

- Regel het volume op de aangesloten versterker.
- Wij raden u aan om kabels voor audioverbindingen te gebruiken met een hoge kwaliteit penstekkers om ruis te voorkomen.
- Zorg ook dat u de bedieningsinstructies van de aangesloten apparaten leest.

#### OPMERKING

Het is niet mogelijk om de digitale audiosignalen van de HDMI, COAXIAL of OPTICAL aansluitingen weer te geven in ZONE2. Gebruik de analoge verbindingen (stereo) voor weergave.

## Weergave

**1 Druk op Z2 om de afstandsbediening in te stellen op de bedieningsmodus voor de ZONE2.**

**2 Druk op ON | om ZONE2 aan te zetten.**

"ZONE2 ON" verschijnt op het display. De indicator op de display licht op (blz. 121).

- Als u op **STANDBY** drukt, wordt ZONE2 uitgezet.
- U kunt de stroom voor ZONE2 aan- of uitzetten door op het hoofdtoestel op **ZONE2 ON/OFF** te drukken.

**3 Druk op SOURCE ▲ of SOURCE ▼.**

Het audiosignaal van de geselecteerde bron wordt doorgegeven aan ZONE2.

- Telkens wanneer u op **SOURCE ▲** of **SOURCE ▼** drukt, schakelt de ingangsbron in deze volgorde.
- Draai aan de knop **INPUT SELECTOR** nadat u op het hoofdtoestel op **ZONE SELECT** hebt gedrukt om een ingangsbron te selecteren.

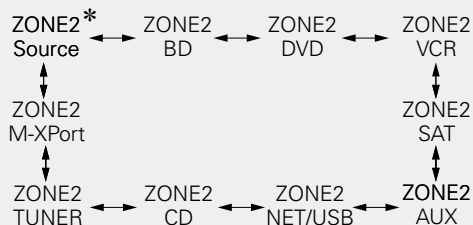

\* Wanneer "ZONE2 Source" is geselecteerd, wordt de ingangsbron voor MAIN ZONE toegewezen aan ZONE2.



## Het volume instellen

Gebruik **VOLUME +, -** om het volume in te stellen.

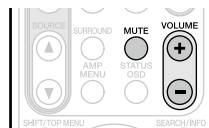

**[Afstellingsbereik] --- -80dB - -40dB - 18dB**

(Als de "Volume Display"-instelling (blz. 101) is "Relative")

**[Afstellingsbereik] 0 - 41 - 99**

(Als de "Volume Display"-instelling (blz. 101) is "Absolute")

- Bij aankoop is "Volume Limit" (blz. 101) ingesteld op "-10dB (71)".



- Draai aan **VOLUME** na op **ZONE SELECT** te hebben gedrukt op het hoofdtoestel om het volume te regelen.
- Voor "② ZONE2-weergave via audio-uitgang", regelt u het volume op de aangesloten versterker.

## Het geluid tijdelijk onderbreken

Druk op **MUTE**.

Het geluid wordt verlaagd tot het niveau dat is geselecteerd met het menu-item "Mute Level" (blz. 101).

- Stel het volume in of druk nogmaals op **MUTE** om de dempingsfunctie te annuleren.
- Deze instelling wordt automatisch geannuleerd wanneer de netspanning van de zone wordt uitgeschakeld.

## Slaaptimerfunctie

Deze functie is nuttig wanneer u wilt slapen terwijl u in ZONE2 aan het luisteren bent.

**1 Druk op Z2 om de afstandsbediening in te stellen op de ZONE2-bedieningsmodus.**

**2 Druk op SLEEP en geef de tijd weer die u wilt instellen.**

- Door iedere druk op **SLEEP** verandert de tijd als hieronder aangegeven.

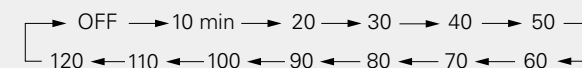

## Afteltijd controleren alvorens het toestel in de slaapstand te brengen

Druk op **SLEEP**.

"Z2 Sleep \*min" verschijnt op het display.

\* Afteltijd

## De slaaptimer annuleren

Druk op **SLEEP** voor het instellen van "OFF".





De slaaptimer wordt geannuleerd wanneer ZONE2 en de voeding wordt uitgeschakeld.

# Gedetailleerde instellingen maken

## Overzicht van het menu

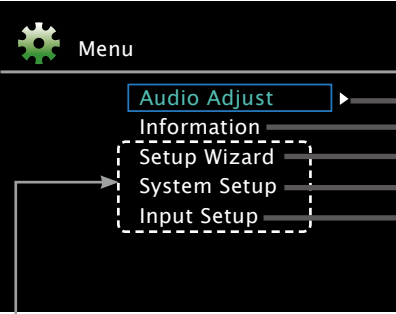
Voor de bediening van het menu sluit u een TV aan op het toestel waardoor u het menu kunt weergeven op de TV. Op de volgende pagina's vindt u de bediening van het menu.

Setuptems	Gedetailleerde items	Beschrijving	Blz.
	<b>Audio Adjust</b>		
	<b>Surr.Parameter</b>	Stel de parameters voor surroundgeluid in.	<a href="#">86</a>
	<b>Tone</b>	Pas de toonkwaliteit van het geluid aan.	<a href="#">87</a>
	<b>Audyssey Settings</b>	Maak de Audyssey MultEQ <sup>®</sup> XT, Audyssey Dynamic EQ <sup>®</sup> en Audyssey Dynamic Volume <sup>®</sup> instellingen.	<a href="#">87</a>
	<b>Manual EQ</b>	Gebruik de grafische equalizer om de toonhoogte van elke luidspreker aan te passen.	<a href="#">89</a>
	<b>M-DAX</b>	Vergroot de lage en hoge frequentiecomponenten van gecomprimeerde audio voor een rijker geluid bij weergave.	<a href="#">89</a>
	<b>Audio Delay</b>	Compenseer verkeerde timing tussen video en audio.	<a href="#">89</a>
	<b>Information</b>		
	<b>Status</b>	Toont informatie over huidige instellingen.	<a href="#">90</a>
	<b>Audio Signal</b>	Toont informatie over audio-ingangssignalen.	<a href="#">90</a>
	<b>HDMI Information</b>	Dit geeft de in- en uitgangssignalen en de monitorinformatie weer voor HDMI.	<a href="#">90</a>
	<b>Preset Channel</b>	Toont informatie over voorkeuzezenders.	<a href="#">90</a>
	<b>Setup Wizard</b>	Installeer, maak de verbindingen en voer de setup-procedures uit voor bediening aan de hand van de gegeven instructies.	<a href="#">4</a>
	<b>System Setup</b>		
	<b>Speaker Setup</b>	Stelt de luidsprekergrootte en afstand, het kanaalniveau etc. in.	<a href="#">92</a>
	<b>HDMI Setup</b>	Kies de instellingen voor HDMI video/audio-uitvoer.	<a href="#">95</a>
	<b>Audio Setup</b>	Kies de instellingen voor audioweergave.	<a href="#">96</a>
	<b>Network Setup</b>	Kies netwerkinstellingen.	<a href="#">97</a>
	<b>ZONE2 Setup</b>	Maak instellingen voor audioweergave met een ZONE2 systeem.	<a href="#">101</a>
	<b>Option Setup</b>	Kies diverse andere instellingen.	<a href="#">101</a>
	<b>Language</b>	Stel de menutaal voor weergave op het TV-scherm in.	<a href="#">104</a>
	<b>Input Setup</b>		
	 <b>Auto Preset</b>	Gebruik de automatische voorinstellingsfunctie om radiostations te programmeren.	<a href="#">106</a>
	<b>Preset Skip</b>	Selecteer de voorkeuzegeheugen die tijdens het afstemmen niet moeten worden getoond.	<a href="#">106</a>
	<b>Preset Name</b>	Wijs een naam toe aan een voorkeuzegeheugen.	<a href="#">106</a>
	<b>Input Assign</b>	Wijzig ingangstoewijzing.	<a href="#">107</a>
	<b>Video</b>	Maakt de video-instellingen.	<a href="#">108</a>
	<b>Input Mode</b>	Stelt de audioingangsmodus en decoceermodus in.	<a href="#">109</a>
	<b>Rename</b>	Wijzig de displaynaam voor deze bron.	<a href="#">109</a>
	<b>Source Level</b>	Pas het weergaveniveau van het audiosignaal in.	<a href="#">109</a>
	<b>Playback Mode</b>	Maak instellingen voor weergave van een iPod, USB-geheugenapparaten of een netwerkbron.	<a href="#">110</a>
<b>Still Picture</b>	Stel de instellingen in voor het weergeven van stilstaande beelden.	<a href="#">110</a>	

# Voorbeelden van menuschermen

Hieronder worden enkele typische menuschermen beschreven.

## [Voorbeeld 1] Menu selectiescherm (hoofdmenu)

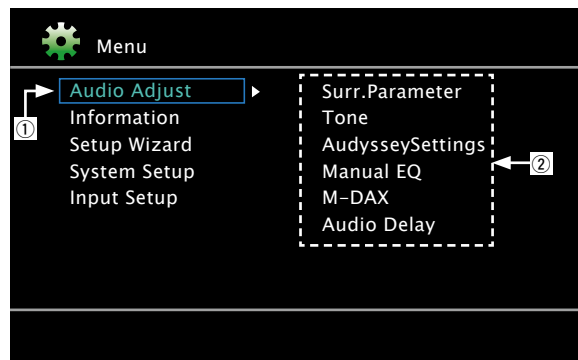

- ① Huidig geselecteerd setupitem
- ② Lijst met huidig geselecteerde setupsubcategorie

Druk op ▾ om "System Setup" te selecteren en druk daarna op ▷.  
(Of druk op ENTER.)

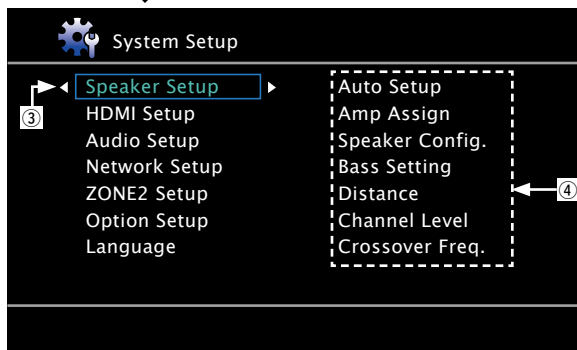

- ③ Gekozen Setup item
- ④ Opties van het geselecteerde setupitem

## [Voorbeeld 2] "Audyssey® Auto Setup" scherm (met afbeelding)

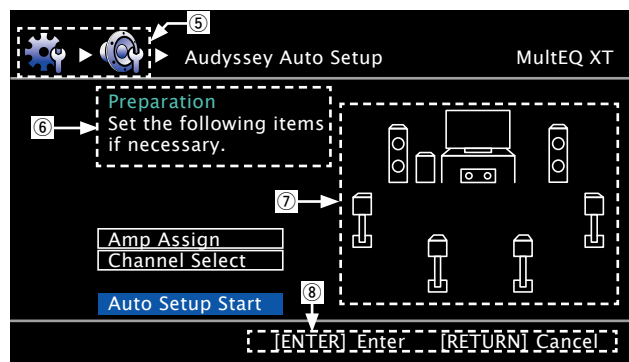

- ⑤ Historiepictogram
- ⑥ Functie-specifieke helptekst
- ⑦ Afbeelding
- ⑧ Knopteksten

### □ Lijst

Geselecteerde item

- Ga naar het volgende item met behulp van △▽.

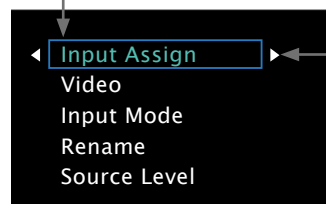

Doorgaan naar de subcategorie

(Gebruik ▷ of ENTER om te wisselen.)

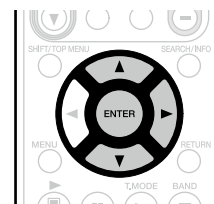



# Menuvoorbeelden

Hieronder beschrijven we enkele standaard voorbeelden van weergaven op het TV-scherm.

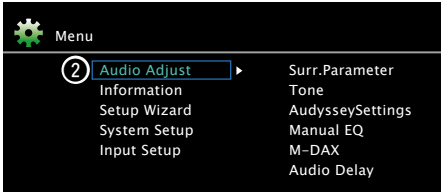
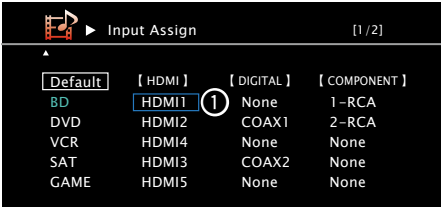
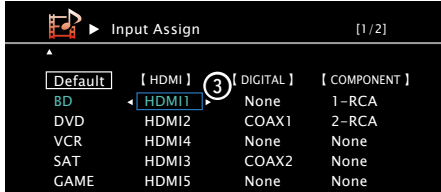
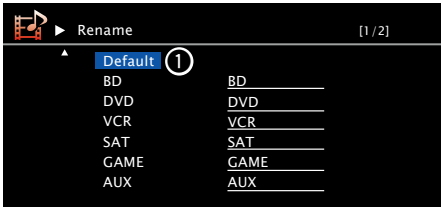
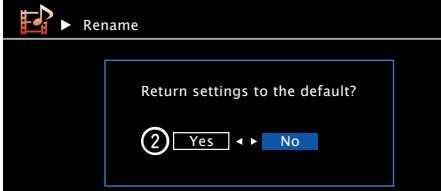
	Menudisplay	Beschrijving
<p><b>Bovenste menuweergave</b></p>		<ol style="list-style-type: none"> <li>1 Druk op <b>AMP MENU</b> om het menuscherm weer te geven.</li> <li>2 Toont de geselecteerde lijn. <ul style="list-style-type: none"> <li>• Gebruik <math>\Delta \nabla</math> om het item te verplaatsen dat u wilt instellen.</li> </ul> </li> </ol> 
<p><b>Weergave bij het veranderen van instellingen</b></p>	 <p style="text-align: center;">↓ Druk op <b>ENTER</b>.</p> 	<ol style="list-style-type: none"> <li>1 Toont de geselecteerde lijn. <ul style="list-style-type: none"> <li>• Gebruik <math>\Delta \nabla</math> om het item te verplaatsen dat u wilt instellen.</li> </ul> </li> <li>2 Druk op <b>ENTER</b> om de modus in te stellen waarin de instelling kan worden gecreëerd.</li> <li>3 <math>\leftarrow \rightarrow</math> wordt weergegeven aan de zijkanten van de items waarvan de instellingen kunnen worden gewijzigd. Gebruik <math>\triangleleft \triangleright</math> om de gewenste instelling te wijzigen.</li> </ol>
<p><b>Weergave bij het invoeren van tekens</b></p>	 <p style="text-align: center;">↓ Druk op <b>ENTER</b>.</p> 	<ol style="list-style-type: none"> <li>1 Druk op <math>\Delta</math> om "Default" te selecteren, en druk dan op <b>ENTER</b>.</li> <li>2 Druk op <math>\triangleleft</math> om "Yes" te selecteren, en druk dan op <b>ENTER</b>.</li> </ol>

## Tekens invoeren

U kunt de namen naar wens wijzigen met "Preset Name" (blz. 106), "Rename" (blz. 109), "Napster Account" (blz. 100), "Last.fm Account" (blz. 100), "Zone Rename" (blz. 102) en karakters invoeren voor de netwerkfuncties. Hieronder vindt u de drie methoden waarmee u tekens kunt invoeren.

### Methode voor het invoeren van tekens

Methode	Bediening
Het schermtoetsenbord gebruiken	<ul style="list-style-type: none"> <li>• Bediening met de afstandsbediening.</li> <li>• Selecteer een teken op de TV om tekens in te voeren.</li> </ul>
De cursortoetsen gebruiken (Cursormodus) (Cursormodus) (Cursormodus)	<ul style="list-style-type: none"> <li>• Bediening met de afstandsbediening.</li> <li>• Voer met de <math>\Delta \nabla \triangleleft \triangleright</math> en <b>ENTER</b> de tekens in.</li> </ul>

## Schermttoetsenbord

### ☐ Weergave van een invoerscherm met toetsenbord

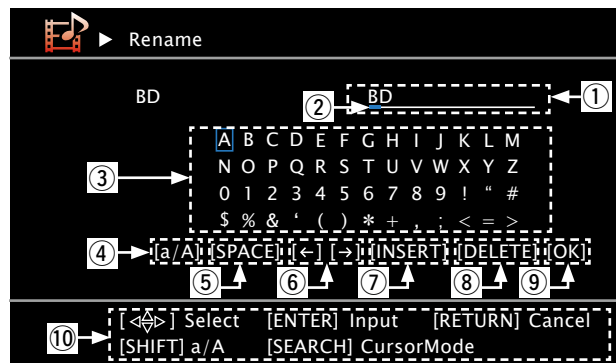

- ① Het gedeelte voor tekeninvoer (Maximaal 8 tekens)
- ② Cursor
- ③ Toetsenbordgedeelte
- ④ Omschakeltoets grote/kleine letters
- ⑤ Spatietoets
- ⑥ Cursortoetsen
- ⑦ Invoegtoets
- ⑧ Wistoets
- ⑨ OK-toets
- ⑩ Handleiding voor bedieningstoetsen

## Het schermtoetsenbord gebruiken

**1** Geef het scherm weer waarop u tekens kunt invoeren (blz. 80 "Overzicht van het menu").

**2** Selecteer het teken dat u wilt wijzigen.

① Druk op  $\Delta \nabla \triangleleft \triangleright$  om  $[\leftarrow]$  of  $[\rightarrow]$  te selecteren.

② Druk op **ENTER** om de cursor op het te wijzigen teken te plaatsen.

Telkens wanneer u op **ENTER** drukt, gaat de cursor een teken verder.

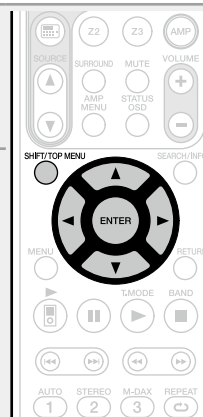

**3** Selecteer met  $\Delta \nabla \triangleleft \triangleright$  het teken dat u wilt invoeren, en druk dan op **ENTER**.

- Het type tekens dat kan worden ingevoerd wordt hieronder getoond.

**[Kleine letters/Nummers/Symbolen]**  
 ABCDEFGHIJKLMNOPQRSTUVWXYZ  
 0123456789  
 ! " # \$ % & ' ( ) \* + , ; < = >  
**[Hoofdletters/Nummers/Symbolen]**  
 abcdefghijklmnopqrstuvwxyz  
 0123456789  
 . @ \_ / : ; ~ ? [ \ ] ^ ` { | }

- Druk tijdens het invoeren op **SHIFT/TOP MENU** om afwisselend hoofdletters en kleine letters te kiezen.

**4** Herhaal stap 2 en 3 als u de naam wilt wijzigen.

**5** Gebruik de  $\Delta \nabla \triangleleft \triangleright$  om **[OK]**, te selecteren, en druk dan op **ENTER**.

## Cursormodusscherm

### □ Weergave van een cursormodusscherm

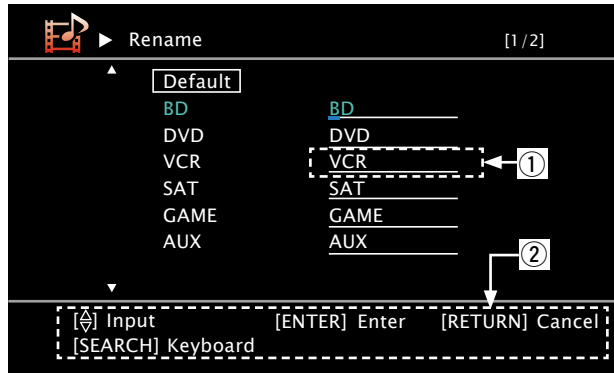

- ① Het gedeelte voor tekeninvoer (Maximaal 8 tekens)
- ② Handleiding voor bedieningstoetsen

## De cursortoetsen gebruiken

- 1** Geef het scherm weer waarop u tekens kunt invoeren (zie [blz. 80](#) "Overzicht van het menu").
- 2** Druk op **SEARCH** wanneer het schermtoetsenbord wordt getoond.  
Er wordt een cursormodusscherm weergegeven.
- 3** Gebruik **◀ ▶** om de cursor te verplaatsen naar het teken dat u wilt wijzigen.
- 4** Gebruik **△ ▽** om het teken te wijzigen, en druk dan op **ENTER**.
  - Het type tekens dat kan worden ingevoerd wordt hieronder getoond.

**[Kleine letters]**  
 ABCDEFGHIJKLMNOPQRSTUVWXYZ  
**[Hoofdletters]**  
 abcdefghijklmnopqrstuvwxyz  
**[Symbolen]** ! " # \$ % & ' ( ) \* + , - . / : ; <  
 = > ? @ [ \ ] ^ \_ ` { | } ~  
**[Nummers]** 0123456789 (spatie)

  - Druk tijdens het invoeren op **SHIFT/TOP MENU** om afwisselend hoofdletters en kleine letters te kiezen.
- 5** Herhaal stappen 3 en 4 om de naam te veranderen en druk daarna op **ENTER** om dit op te slaan.



## Audio instellen (Audio Adjust)



Het geluid dat wordt weergegeven in de surroundmodus kan naar wens worden aangepast. De items (parameters) die kunnen worden aangepast hangen af van het signaal dat wordt ingevoerd en de momenteel ingestelde surroundmodus. Voor meer informatie over de aanpasbare parameters, zie "Surround-modi en surround-parameters" (🔗 [blz. 126](#)).

### OPMERKING

Sommige instelitems kunnen niet worden ingesteld wanneer het afspelen is gestopt. Geef de instellingen op tijdens het afspelen.

### Menu bedienen

#### 1 Druk op **AMP MENU**.

U ziet het menu op de TV.

#### 2 Druk op $\Delta$ / $\nabla$ om het te bedienen of in te stellen menu te selecteren.

#### 3 Druk op **ENTER** of $\triangleright$ de uw keuze te bevestigen.

- Druk op **RETURN** om terug te keren naar het vorige item.
- Om het menu af te sluiten, drukt u op **AMP MENU** wanneer het menu is weergegeven.  
De weergave van het menu verdwijnt.

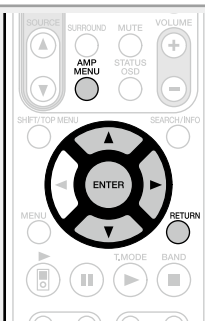

### Items die kunnen worden ingesteld met de "Audio Adjust"-procedure

Surr.Parameter (🔗 [blz. 86](#))

Tone (🔗 [blz. 87](#))

Audyssey Settings (🔗 [blz. 87](#))

Manual EQ (🔗 [blz. 89](#))

M-DAX (🔗 [blz. 89](#))

Audio Delay (🔗 [blz. 89](#))



## Surr.Parameter

Standaardinstellingen zijn onderstreept.

Stel de parameters voor surroundgeluid in. Afhankelijk van het ingangssignaal is het mogelijk dat dit item niet kan worden ingesteld (zie blz. 126 "Surround-modi en surround-parameters").

### OPMERKING

- U kunt de surround parameters niet instellen in de PURE DIRECT-modus.
- Tijdens weergave in de PURE DIRECT-modus zijn de surround parameters dezelfde als in de DIRECT-modus.

Items instellen	Insteldetails
<b>HT-EQ</b> Verzacht het hogetonenbereik van filmsoundtracks voor een betere verstaanbaarheid.	<b>ON</b> : "HT-EQ" wordt gebruikt. <b>OFF</b> : "HT-EQ" wordt niet gebruikt.  U kunt dit bedienen via de toetsen op de afstandsbediening. ① Druk op <b>AMP</b> om de afstandsbediening in te stellen op de AMP-bedieningsmodus. ② Druk op <b>HT-EQ</b> .
<b>DRC</b> Compressie van dynamisch bereik (verschil tussen harde en zachte geluiden).	<b>Auto</b> : Regeling automatische compressie van dynamisch bereik aan/uit volgens bron. Deze instelling is alleen beschikbaar in de Dolby TrueHD-modus. <b>Low / Middle / High</b> : Deze stellen het compressieniveau in. <b>OFF</b> : Compressie van dynamisch bereik altijd uit.
<b>D.Comp</b> Compressie van dynamisch bereik (verschil tussen harde en zachte geluiden).	<b>OFF</b> : Deze stellen het compressieniveau in. <b>Low / Middle / High</b> : Schakel compressie van dynamisch bereik uit.
<b>LFE</b> Stel het niveau van de lagefrequentie-effecten (LFE) in.	<b>-10dB - 0dB</b>  Voor een goede weergave van de diverse programmabronnen worden de volgende waarden aanbevolen. <ul style="list-style-type: none"> <li>• Dolby Digital bronnen : "0dB"</li> <li>• DTS films bronnen : "0dB"</li> <li>• DTS muziek bronnen : "-10dB"</li> </ul>
<b>C.Image</b> Wijs het centrale kanaal toe aan de linker- en rechterkanalen vooraan voor een breder geluid.	<b>0.0 - 1.0 (0.3)</b>
<b>Panorama</b> Wijs L/R-signaal voor ook toe aan surround kanalen, voor breder geluid.	<b>ON</b> : Instellen. <b>OFF</b> : Niet instellen.

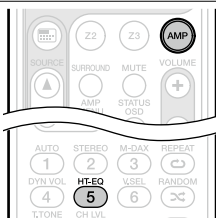

Items instellen	Insteldetails
<b>Dimension</b> Verplaats het center geluidsbeeld naar voor of achter, om de balans aan te passen.	<b>0 - 6 (3)</b>
<b>C.Width</b> Wijs het centrale kanaalsignaal toe aan de L/R-kanalen vooraan voor een breder geluid.	<b>0 - 7 (3)</b>
<b>Height Gain</b> Het volume regelen van het kanaal voor-hoog.	<b>Low</b> : Het volume lager zetten van het kanaal voor-hoog. <b>Middle</b> : Het volume van het kanaal voor-hoog is het standaardgeluidsvolume. <b>High</b> : Het volume hoger zetten van het kanaal voor-hoog. <b>OPMERKING</b> Voor de volgende instellingen is "Height Gain" weergegeven. <ul style="list-style-type: none"> <li>• Wanneer "Amp Assign" (zie blz. 92) is ingesteld op "F.HEIGHT".</li> <li>• Wanneer de instelling "Speaker Config." - "F.Height" (zie blz. 93) is ingesteld op "None".</li> <li>• Wanneer de surround-modus "PLIIz" is of de PLIIz decoder wordt gebruikt.</li> </ul>
<b>Default</b> De instellingen voor "Surr. Parameter" keren terug naar de standaardinstellingen.	<b>Yes</b> : Stel terug naar standaardwaarden. <b>No</b> : Stel niet terug naar standaardwaarden.  Wanneer u "Default" selecteert en drukt op <b>ENTER</b> , wordt de "Return settings to the default?" vraag weergegeven. Selecteer "Yes" of "No", en druk op <b>ENTER</b> .

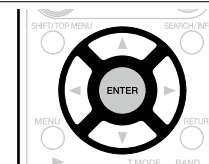

## Tone

Pas de toonkwaliteit van het geluid aan.

Items instellen	Instellingen
<b>Tone Control</b> Stelt de klankbesturingsfunctie in op "ON" en "OFF".	<b>ON</b> : Toonaanpassing toestaan (hoge tonen, lage tonen). <b>OFF</b> : Weergave zonder toonaanpassing.  "Tone Control" kan worden ingesteld wanneer "Dynamic EQ®" ( <a href="#">blz. 88</a> ) op "OFF" staan. <b>OPMERKING</b> <ul style="list-style-type: none"> <li>De instellingen voor "Tone Control" worden niet weergegeven in ZONE2.</li> <li>De toonhoogte kan niet worden aangepast in de "DIRECT" modus.</li> </ul>
<b>Bass</b> Stel het lage frequentiebereik (lage tonen) in.	<b>-6dB – +6dB</b>  De "Bass" kan worden ingesteld wanneer "Tone Control" is ingesteld op "ON".
<b>Treble</b> Stel het hoge frequentiebereik (hoge tonen) in.	<b>-6dB – +6dB</b>  De "Treble" kan worden ingesteld wanneer "Tone Control" is ingesteld op "ON".

## Audyssey Settings

**Standaardinstellingen zijn onderstreept.**

Audyssey MultEQ® XT, Audyssey Dynamic EQ® en Audyssey Dynamic Volume® instellen. Deze kunnen worden geselecteerd nadat Audyssey® Auto Setup werd uitgevoerd. Zie [blz. 131](#) voor bijkomende informatie over Audyssey-technologie.

### OPMERKING

- Als u Auto Setup niet hebt uitgevoerd of als u de luidsprekerinstellingen na het uitvoeren van Auto Setup wijzigt, is het mogelijk dat u Dynamic EQ®/Dynamic Volume® niet kunt selecteren. Voer in dit geval Audyssey® Auto Setup opnieuw uit of voer "Restore" uit ([blz. 25](#)) om terug te keren naar de instellingen nadat Audyssey® Auto Setup had gedraaid.
- "Audyssey Settings" kan niet worden uitgevoerd bij weergave van HD-audio waarvan de bemonsteringsfrequentie 96 kHz overschrijdt.

Items instellen	Instellingen
<b>MultEQ® XT</b> MultEQ® XT corrigeert zowel responsproblemen van tijd en frequentie in de beluisterzone gebaseerd op Audyssey® Auto Setup-calibratie. Wij bevelen "Audyssey" aan. MultEQ® XT is de vereiste functie voor Dynamic EQ® en Dynamic Volume®.	<b>Audyssey</b> : Optimaliseren van de frequentierespons voor alle luidsprekers. <b>Audyssey Byp.L/R</b> : Optimaliseren van de frequentierespons van de luidsprekers behalve de front L en R luidsprekers. <b>Audyssey Flat</b> : Pas de frequentieweergave van alle luidsprekers optimaal aan een vlakke curve aan. <b>Manual</b> : Pas de frequentieweergave toe die is ingesteld met "Manual EQ" ( <a href="#">blz. 89</a> ). <b>OFF</b> : Schakel "MultEQ® XT"-equalizer uit.  "Audyssey", "Audyssey Byp. L/R" en "Audyssey Flat" kunnen worden geselecteerd nadat Audyssey® Auto Setup is uitgevoerd. "Audyssey" wordt automatisch geselecteerd na het uitvoeren van Audyssey® Auto Setup. <b>OPMERKING</b> <ul style="list-style-type: none"> <li>"MultEQ® XT" en "Manual" kunnen niet worden geselecteerd wanneer "EQ Customize" is ingesteld op "Not Used" (<a href="#">blz. 96</a>).</li> <li>Bij het gebruik van een hoofdtelefoon wordt "MultEQ® XT" automatisch op "OFF" gezet.</li> </ul>



De "MultEQ® XT", "Dynamic EQ®" en "Dynamic Volume®" instellingen worden voor iedere ingangsbron opgeslagen.

Items instellen	Instellingen
<p><b>Dynamic EQ®</b>                      Lost het probleem op van verslechterde geluidskwaliteit als het volume wordt verminderd door rekening te houden met de menselijke waarneming en de akoestiek van de kamer. Werkt met MultEQ® XT.</p>	<p><b>ON</b> : Gebruik de Dynamic EQ®-equalizer.  <b>OFF</b> : De Dynamic EQ® equalizer niet gebruiken.</p>
<p><b>Reference Offset</b>                      Audyssey Dynamic EQ® wordt gezet op het niveau van het standaard filmmengsel. Het voert aanpassingen uit voor het behoud van de referentiereactie en verspreiding van surround wanneer het geluidsniveau naar beneden gaat van 0 dB. Het niveau voor filmreferentie wordt niet altijd gebruikt in muziek of andere niet-film inhoud. De offset van het Dynamic EQ® referentieniveau levert drie offsets van de filmniveaureferentie (5 dB, 10 dB, en 15 dB) waaruit geselecteerd kan worden als het mix-niveau van de inhoud zich niet binnen de standaard bevindt.</p>	<p><b>0dB</b> (Film ref) : Dit is de standaardinstelling die gebruikt dient te worden voor het luisteren naar films.  <b>5dB</b> : Selecteer deze instelling voor inhoud met een zeer ruim dynamisch bereik, zoals klassieke muziek.  <b>10dB</b> : Selecteer deze instelling voor jazz of andere muziek met een ruimer dynamisch bereik. Deze instelling dient ook te worden geselecteerd voor tv-inhoud omdat dat meestal gemengd is op 10 dB onder filmreferentie.  <b>15dB</b> : Selecteer deze instelling voor pop-/rockmuziek of ander programmamateriaal dat gemengd is op zeer hoge luisterniveaus en een gecompriemd dynamisch bereik heeft.</p> <p> De instelling is ingeschakeld als "Dynamic EQ®" staat op "ON" (<a href="#">blz. 88</a>).</p>

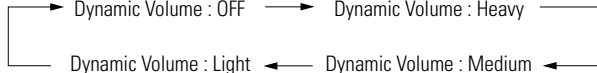

Items instellen	Instellingen
<p><b>Dynamic Volume®</b>                      Lost het probleem op van grote variaties in volumeniveau tussen TV, films en andere content (tussen rustige passages en luide passages, enz.) door automatisch bij te stellen naar de voorkeursvolume-instelling van de gebruiker.</p>	<p><b>Heavy</b> : De grootste aanpassing tussen hard en zacht geluid.  <b>Medium</b> : Middelmatige aanpassingsmogelijkheden tussen hard en zacht.  <b>Light</b> : De minste aanpassingsmogelijkheden tussen hard en zacht.  <b>OFF</b> : Gebruik "Dynamic Volume®" niet.</p> <p></p> <ul style="list-style-type: none"> <li>• Wanneer "Dynamic Volume®" op "Yes" is ingesteld in Auto Setup (<a href="#">blz. 23</a>), dan wordt de instelling automatisch gewijzigd in "Medium".</li> <li>• U kunt dit bedienen via de toetsen op de afstandsbediening.                         <ol style="list-style-type: none"> <li>① Druk op <b>AMP</b> om de afstandsbediening in te stellen op de AMP-bedieningsmodus.</li> <li>② Druk op <b>DYN VOL</b>.                              Telkens wanneer u op <b>DYN VOL</b> drukt, wijzigt de instelling conform de onderstaande illustratie.</li> </ol> </li> </ul> <div style="text-align: center;">  <p>Dynamic Volume : OFF → Dynamic Volume : Heavy                      Dynamic Volume : Light ← Dynamic Volume : Medium</p> </div>



## Manual EQ

Standaardinstellingen zijn onderstreept.

Gebruik de grafische equalizer om de toonhoogte van elke luidspreker aan te passen. De "Manual EQ" kan ingesteld worden, wanneer "MultEQ® XT" ingesteld ([blz. 87](#)) is op "Manual".

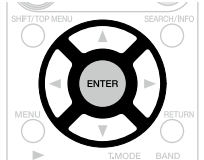
Items instellen	Instellingen
<b>Adjust Channel</b> De toonhoogte van elke luidspreker corrigeren.	<ol style="list-style-type: none"> <li>De instellingsmethode van de toonhoogte van de luidspreker selecteren.  <b>All</b> : De toonhoogte van alle luidsprekers samen aanpassen.  <b>L/R</b> : De toonhoogte van de linker en rechter luidsprekers samen aanpassen.  <b>Each</b> : De toonhoogte van elke luidspreker aanpassen.</li> <li>Selecteer de luidspreker.</li> <li>Het instellingsfrequentiebereik selecteren.  <b>63Hz / 125Hz / 250Hz / 500Hz / 1kHz / 2kHz / 4kHz / 8kHz / 16kHz</b>            • Selecteer de luidsprekers die u wilt instellen, wanneer "L/R" of "Each" is geselecteerd.</li> <li>Het niveau aanpassen.  <b>-20.0dB – +6.0dB (0.0dB)</b></li> </ol>
<b>Curve Copy</b> "Audyssey Flat" curve van MultEQ® XT kopiëren.	<b>Yes</b> : Kopiëren. <b>No</b> : Niet kopiëren.  <ul style="list-style-type: none"> <li>Nadat de Audyssey® Auto Setup procedure is voltooid verschijnt de melding "Curve Copy".</li> <li>Indien u "Curve Copy" kiest en op <b>ENTER</b> drukt, verschijnt de "Set EQ curve to Audyssey Flat?" melding. Kies "Yes" of "No" en druk op <b>ENTER</b>.</li> </ul>
<b>Default</b> De instellingen voor "Manual EQ" keren terug naar de standaardinstellingen.	<b>Yes</b> : Stel terug naar standaardwaarden. <b>No</b> : Stel niet terug naar standaardwaarden.  Wanneer u "Default" selecteert en drukt op <b>ENTER</b> , wordt de "Return settings to the default?" vraag weergegeven. Selecteer "Yes" of "No", en druk op <b>ENTER</b> . 

## M-DAX

Standaardinstellingen zijn onderstreept.

Gecomprimeerde audioformaten zoals MP3, WMA (Windows Media Audio) en MPEG-4 AAC, reduceren de hoeveelheid gegevens door de signaalcomponenten te verwijderen die buiten het bereik van het menselijke gehoor liggen. De M-DAX-functie genereert de signalen die tijdens het comprimeren zijn verwijderd, waardoor het geluid vrijwel volledig in originele staat wordt teruggebracht. Bovendien wordt het gevoelsmatige volume van de lage tonen gecorrigeerd waardoor er met de gecomprimeerde audiosignalen een voller geluid wordt verkregen.

### Instellingen

**OFF** : Gebruik M-DAX niet.

**Low** : Geoptimaliseerde modus voor gecomprimeerde bronnen met zeer zwakke hoge tonen.

**Middle** : Pas geschikte lage- en hogetonenversterking toe voor alle gecomprimeerde bronnen.

**High** : Geoptimaliseerde modus voor gecomprimeerde bronnen met normale hoge tonen.



- Dit item kan worden ingesteld als er analoge signalen of een PCM-sigitaal (fs = 44,1/48 kHz) worden ingevoerd.
- De "M-DAX" instellingen worden voor iedere ingangsbron opgeslagen.
- Wanneer u "OFF" instelt, wordt de M-DAX-indicator op het voorpaneel uitgeschakeld.
- U kunt dit niet instellen wanneer de surround-modus is ingesteld op "DIRECT" of "PURE DIRECT".
- U kunt dit bedienen via de toetsen op de afstandsbediening.
  - Druk op **AMP** om de afstandsbediening in te stellen op de AMP-bedieningsmodus.
  - Druk op **M-DAX**.
- Wanneer u op het hoofdtoestel **M-DAX** indrukt, kunt u dezelfde werking op de afstandsbediening krijgen.

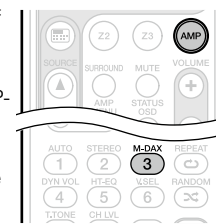

## Audio Delay

Standaardinstellingen zijn onderstreept.

Pas handmatig de tijd aan als u een video kijkt, om het audiosignaal te vertragen.

### Instellingen

**0ms – 200ms**



- Dit item kan worden ingesteld binnen een bereik van 0 tot 100 ms wanneer "Auto Lip Sync" ([blz. 95](#)) is ingesteld op "ON" en wanneer een TV is aangesloten die compatibel is met Auto Lip Sync.
- Bewaar "Audio Delay" voor iedere invoerbron.
- U kunt de audiovertraging voor de gamemodus instellen wanneer de "Video Mode" ([blz. 108](#)) is ingesteld op "Auto" of "Game".



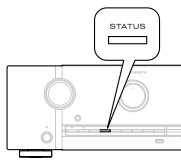
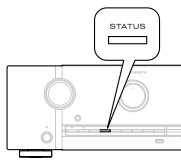

Geeft informatie over de ontvangerinstellingen, ingangssignalen, enz.

Items instellen	Instellingen	
<b>Status</b> Informatie tonen over huidige instellingen.	<input type="checkbox"/> <b>MAIN ZONE</b> Dit item toont informatie over instellingen voor de MAIN ZONE. De getoonde informatie kan per ingangsbron variëren. <b>Select Source / Name / Surround Mode / Input Mode / Decode Mode / Assign / Video Select / Video Mode / Content Type</b> enz.	
	<input type="checkbox"/> <b>ZONE2</b> Dit item toont informatie over instellingen voor de ZONE2. <b>Power / Select Source / Volume Level</b> "Volume Level" voor ZONE2 wordt getoond wanneer "Amp Assign" op "ZONE2" is gesteld.	
<b>Audio Signal</b> Informatie tonen over audio-ingangssignalen.	<b>Surround Mode</b> : Toont de huidige surroundmodus. <b>Signal</b> : Deze functie toont het type ingangssignaal. <b>fs</b> : Toont de bemonsteringsfrequentie van het ingangssignaal. <b>Format</b> : Toont het aantal kanalen van het ingangssignaal (front, surround, LFE). <b>Offset</b> : Toont de huidige correctiewaarde voor dialoognormalisatie. <b>Flag</b> : Dit wordt weergegeven bij het invoeren van signalen waaronder een surround achterkanaal. "MATRIX" wordt weergegeven met Dolby Digital EX en DTS-ES Matrix signalen, "DISCRETE" met DTS-ES discrete signalen.	
	<table border="1"> <thead> <tr> <th>Dialognormalisatie</th> </tr> </thead> <tbody> <tr> <td>           Deze functie wordt automatisch geactiveerd tijdens weergave van Dolby Digital-bronnen. Het corrigeert automatisch de signaalniveaus van de individuele programmapronnen. U kunt de gecorrigeerde waarde controleren met <b>STATUS</b> van het hoofdtoestel.           <div style="text-align: center;">  </div> <div style="text-align: center; border: 1px solid black; padding: 5px; margin: 10px auto; width: fit-content;">             Offset              - 4dB           </div>           Het cijfer is de gecorrigeerde waarde. U kunt dit niet wijzigen.         </td> </tr> </tbody> </table>	Dialognormalisatie
Dialognormalisatie		
Deze functie wordt automatisch geactiveerd tijdens weergave van Dolby Digital-bronnen. Het corrigeert automatisch de signaalniveaus van de individuele programmapronnen. U kunt de gecorrigeerde waarde controleren met <b>STATUS</b> van het hoofdtoestel. <div style="text-align: center;">  </div> <div style="text-align: center; border: 1px solid black; padding: 5px; margin: 10px auto; width: fit-content;">             Offset              - 4dB           </div> Het cijfer is de gecorrigeerde waarde. U kunt dit niet wijzigen.		
<b>HDMI Information</b> Informatie tonen over HDMI-ingangssignalen en monitor.	<b>Signal Info.</b> • Resolution / Color Space / Pixel Depth <b>Monitor Info.</b> • Interface / Support Resol.	

Items instellen	Instellingen
<b>Preset Channel</b> Informatie tonen over audio-ingangssignalen. <b>TUNER</b> <b>NET/USB</b>	<b>Preset 1 – 3</b> <b>A1 – G8</b> "Preset 1 – 3" wordt getoond wanneer de ingangsbron "NET/USB" is.



Zelfs wanneer **STATUS OSD** wordt ingedrukt, kan het infoscherm (Status, Audio Signal, HDMI Information) worden weergegeven.

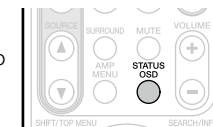



## Systeeminstellingen (System Setup)



Instellen wanneer u de instellingen van Audyssey® Auto Setup verandert of wanneer u de audio-, video-, display- of andere instellingen wijzigt.

- Als u de luidsprekerinstellingen verandert nadat u de Audyssey® Auto Setup hebt uitgevoerd, is het niet mogelijk om Audyssey MultEQ® XT, Audyssey Dynamic EQ® en Audyssey Dynamic Volume® (zie blz. 87).
- Kan worden gebruikt zonder de instellingen te veranderen. Instellen indien nodig.

### Menu bedienen

#### 1 Druk op AMP MENU.

U ziet het menu op de TV.

#### 2 Druk op $\Delta$ / $\nabla$ om het te bedienen of in te stellen menu te selecteren.

#### 3 Druk op ENTER of $\triangleright$ de uw keuze te bevestigen.

- Druk op RETURN om terug te keren naar het vorige item.
- Om het menu af te sluiten, drukt u op AMP MENU wanneer het menu is weergegeven.  
De weergave van het menu verdwijnt.

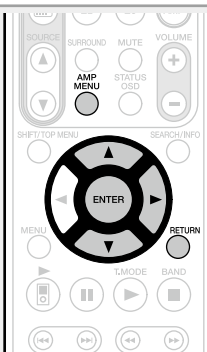

### Items die kunnen worden ingesteld met de "System Setup"-procedure

Speaker Setup (zie blz. 92)

HDMI Setup (zie blz. 95)

Audio Setup (zie blz. 96)

Network Setup (zie blz. 97)

ZONE2 Setup (zie blz. 101)

Option Setup (zie blz. 101)

Language (zie blz. 104)



# Speaker Setup

Standaardinstellingen zijn onderstreept.

Volg deze procedure om de luidsprekers handmatig in te stellen of om de met de Audyssey® Auto Setup procedure gemaakte instellingen te wijzigen.



- Als u de luidsprekerinstellingen verandert nadat u de Audyssey® Auto Setup ebt uitgevoerd, is het niet mogelijk om Audyssey MultEQ® XT, Audyssey Dynamic EQ® en Audyssey Dynamic Volume® (blz. 87).
- U kunt "System Setup" gebruiken zonder de instellingen te veranderen. Instellen indien nodig.

Items instellen	Instellingen
<p><b>Amp Assign</b> Het signaal dat via de SURR.BACK/AMP ASSIGN-luidsprekeraansluiting van dit toestel wordt uitgestuurd, kan gewisseld worden zodat het overeenstemt met uw luidsprekeromgeving.</p>	<p><b>NORMAL</b> : Kies de "NORMAL" instelling voor 7.1-kanaalsweergave met gebruik van surroundachterluidsprekers.  <b>ZONE2</b> : Selecteer de "ZONE2" instelling om de ingebouwde versterker toe te kennen aan ZONE2 en stereogeluid te laten produceren.  <b>SPKR-C</b> : Selecteer de instelling "SPKR-C" om voorluidsprekers te verbinden met de bi-amp aansluiting.  <b>F.HEIGHT</b> : Kies de "F.HEIGHT" instelling voor weergave met gebruik van de voor-hoogteluidspreker.</p>
<p><b>Speaker Config.</b> Selecteer luidsprekerconfiguratie en -grootte (capaciteit basweergave).</p> <p><b>OPMERKING</b> Gebruik de vorm van de luidsprekers niet als criterium voor het bepalen of het een "Large" of "Small" luidspreker is. Gebruik hiervoor de frequenties die zijn ingesteld in "Crossover Freq." (blz. 94) als standaard voor het bepalen van de weergavecapaciteit van lage frequenties.</p>	<p><b>Front</b> : Stel de grootte van de luidspreker aan de voorzijde in.</p> <ul style="list-style-type: none"> <li>• <b>Large</b> : Gebruik een grote luidspreker die op adequate wijze lage frequenties kan weergeven.</li> <li>• <b>Small</b> : Gebruik een kleine luidspreker met onvoldoende weergavecapaciteit voor lage frequenties.</li> </ul> <p> Wanneer "Subwoofer" wordt ingesteld op "No", dan wordt "Front" automatisch ingesteld op "Large".</p> <p> Wanneer "Front" wordt ingesteld op "Small", "Center", "Surround", "S.Back" en "F.Height" niet ingesteld worden op "Large".</p> <p><b>Center</b> : Stel de aanwezigheid en de grootte van de centrale luidspreker in.</p> <ul style="list-style-type: none"> <li>• <b>Large</b> : Gebruik een grote luidspreker die op adequate wijze lage frequenties kan weergeven.</li> <li>• <b>Small</b> : Gebruik een kleine luidspreker met onvoldoende weergavecapaciteit voor lage frequenties.</li> <li>• <b>None</b> : Selecteer wanneer de Center luidspreker niet aangesloten is.</li> </ul> <p> "Large" wordt niet weergegeven als "Front" is ingesteld op "Small".</p>

Items instellen	Instellingen
<p><b>Speaker Config.</b> (Vervolg)</p>	<p><b>Subwoofer</b> : Stel de aanwezigheid van een subwoofer in.</p> <ul style="list-style-type: none"> <li>• <b>Yes</b> : Gebruik een subwoofer.</li> <li>• <b>No</b> : Selecteer wanneer er geen subwoofer is aangesloten.</li> </ul> <p> Wanneer "Front" wordt ingesteld op "Small", dan wordt "Subwoofer" automatisch ingesteld op "Yes".</p> <p><b>Surround</b> : Stel de aanwezigheid en de grootte van de surround luidsprekers in.</p> <ul style="list-style-type: none"> <li>• <b>Large</b> : Gebruik een grote luidspreker die op adequate wijze lage frequenties kan weergeven.</li> <li>• <b>Small</b> : Gebruik een kleine luidspreker met onvoldoende weergavecapaciteit voor lage frequenties.</li> <li>• <b>None</b> : Selecteer wanneer de surround luidsprekers niet aangesloten zijn.</li> </ul> <p> Wanneer "Surround" is ingesteld op "Large", "S.Back" en "F.Height" worden ingesteld op "Large".</p> <p> Wanneer "Surround" is ingesteld op "None", "S.Back" en "F.Height" worden ingesteld op "None".</p> <p><b>S.Back</b> : Stel de aanwezigheid en de grootte van, en het aantal surround luidsprekers in.</p> <ul style="list-style-type: none"> <li>• <b>Large</b> : Gebruik een grote luidspreker die op adequate wijze lage frequenties kan weergeven.</li> <li>• <b>Small</b> : Gebruik een kleine luidspreker met onvoldoende weergavecapaciteit voor lage frequenties.</li> <li>• <b>None</b> : Selecteer wanneer de surround-achterluidsprekers niet aangesloten zijn.</li> </ul> <ul style="list-style-type: none"> <li>• <b>2spkr</b> : Gebruik twee surround-achterluidsprekers.</li> <li>• <b>1spkr</b> : Gebruik slechts één surround-achterluidspreker. Sluit de surround-achter luidspreker op het linker (L) kanaal aan, wanneer u deze instelling selecteert.</li> </ul> <p><b>OPMERKING</b> Wanneer "Amp Assign" op (blz. 92) "NORMAL" is gesteld, kunt u de "S.Back" instelling maken.</p>

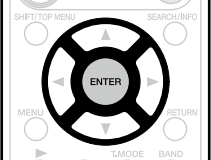
Items instellen	Instellingen
<b>Speaker Config.</b> (Vervolg)	<p><b>F.Height</b> : Stel de aanwezigheid en de grootte van de front brede luidsprekers in.</p> <ul style="list-style-type: none"> <li>• <b>Large</b> : Gebruik een grote luidspreker die op adequate wijze lage frequenties kan weergeven.</li> <li>• <b>Small</b> : Gebruik een kleine luidspreker met onvoldoende weergavecapaciteit voor lage frequenties.</li> <li>• <b>None</b> : Selecteer wanneer de front hoogteluidsprekers niet zijn aangesloten.</li> </ul> <p><b>OPMERKING</b></p> <p>Wanneer "Amp Assign" op (🔧 blz. 92) "F.HEIGHT" is gesteld, kunt u de "F.Height" instelling maken.</p>
<b>Bass Setting</b> Instelling voor weergave van subwoofer en LFE-siginaalbereik.	<p><b>Subwoofer Mode</b> : Selecteer het lage-tonenbereik dat moet worden weergegeven door de subwoofer.</p> <ul style="list-style-type: none"> <li>• <b>LFE</b> : Het lage bereiksignaal van het kanaal ingesteld op "Small" luidsprekergrootte is toegevoegd aan de LFE signaaluitgang van de subwoofer.</li> <li>• <b>LFE+Main</b> : Het lage bereiksignaal van alle kanalen is toegevoegd aan de LFE signaaluitgang van de subwoofer.</li> </ul> <p>🔧</p> <ul style="list-style-type: none"> <li>• De "Subwoofer Mode" kan worden ingesteld wanneer het menu-item "Speaker Config." – "Subwoofer" (🔧 blz. 92) is ingesteld op "Yes".</li> <li>• Geef een muziek- of videobron weer en selecteer de modus waarin de lage tonen het meest krachtig worden weergegeven.</li> <li>• Selecteer "LFE+Main" wanneer u wilt dat de lage tonen altijd door de subwoofer worden weergegeven.</li> </ul> <p><b>OPMERKING</b></p> <p>Als "Front" en "Center" voor "Speaker Config." zijn ingesteld op "Large" en "Subwoofer Mode" is ingesteld op "LFE", zal er mogelijk, afhankelijk van het ingangssignaal of de geselecteerde surround-modus, geen geluid worden uitgestuurd via de subwoofers.</p> <p><b>LPF for LFE</b> : Stel het LFE signaalweergavebereik in. Stel in wanneer u de weergavefrequentie van de subwoofer wilt veranderen.</p> <p>• <b>80Hz / 90Hz / 100Hz / 110Hz / 120Hz / 150Hz / 200Hz / 250Hz</b></p>

Items instellen	Instellingen
<b>Distance</b> Stel de afstand van de luisterpositie tot de luidsprekers in. Meet de afstand van de luisterpositie tot de diverse luidsprekers voordat u met het invoeren van de instellingen begint.	<p><b>Unit</b> : De eenheid van afstand instellen.</p> <ul style="list-style-type: none"> <li>• <b>Meters / Feet</b></li> </ul> <p><b>Step</b> : Stel de minimale variabele breedte van de afstand in.</p> <ul style="list-style-type: none"> <li>• <b>0.1m / 0.01m</b></li> <li>• <b>1ft / 0.1ft</b></li> </ul> <p><b>Default</b> : De instellingen voor "Distance" keren terug naar de standaardinstellingen.</p> <ul style="list-style-type: none"> <li>• <b>Yes</b> : Stel terug naar standaardwaarden.</li> <li>• <b>No</b> : Stel niet terug naar standaardwaarden.</li> </ul> <p>🔧 Wanneer u "Default" selecteert en drukt op <b>ENTER</b> wordt de "Return settings to the default?" raag weergegeven. Selecteer "Yes" of "No", en druk op <b>ENTER</b>.</p> 
	<p><b>Front L / Front R / Center / Subwoofer / Surround L / Surround R / S.Back L* / S.Back R* / F.Height L / F.Height R</b> : Selecteer de luidspreker.</p> <p>* Indien de "Speaker Config." – "S.Back" instelling (🔧 blz. 92) op "1spkr" is gesteld, wordt "S.Back" getoond.</p> <ul style="list-style-type: none"> <li>• <b>0.00m – 18.00m / 0.0ft – 60.0ft</b> : Stel de afstand in.</li> </ul> <p>🔧</p> <ul style="list-style-type: none"> <li>• De luidsprekers die kunnen worden geselecteerd verschillen afhankelijk van de "Amp Assign" (🔧 blz. 92) en "Speaker Config." (🔧 blz. 92)-instellingen.</li> <li>• Standaard instellingen : Front L / Front R / Center / Subwoofer / F.Height L / F.Height R : 3,60 m (12,0 ft) Surround L / Surround R / S.Back L / S.Back R : 3,00 m (10,0 ft)</li> <li>• Stel het verschil in afstand tussen de luidsprekers in op minder dan 6,00 m (20,0 ft).</li> </ul> <p><b>OPMERKING</b></p> <p>Luidsprekers die bij "Speaker Config." (🔧 blz. 92) zijn ingesteld op "None", worden niet getoond.</p>

Items instellen	Instellingen
<p><b>Channel Level</b> Stel het volume van de testtoon dusdanig in dat iedere luidspreker even luid speelt.</p>	<p><b>Test Tone Start</b> : Geef testtonen weer.</p> <ul style="list-style-type: none"> <li>• <b>Front L / F.Height L / Center / F.Height R / Front R / Surround R / S.Back R* / S.Back L* / Surround L / Subwoofer</b> : Selecteer de luidspreker.</li> <li>* Als de "Speaker Config." – "S.Back"-instelling (blz. 92) wordt ingesteld op "1spkr", wordt "S.Back" weergegeven.</li> <li>• <b>-12.0dB – +12.0dB (0.0dB)</b> : Volume aanpassen.</li> </ul> <p> Bij het aanpassen van het "Channel Level" worden de waarden voor alle surround-modi ingesteld. Wanneer u het kanaalniveau apart wilt instellen voor de andere surround-modi, gebruikt u de bediening op blz. 69.</p> <p>• U kunt dit instelitem onmiddellijk invoeren nadat u op <b>AMP</b> en vervolgens op <b>T.TONE</b> hebt gedrukt.</p> <p><b>OPMERKING</b></p> <ul style="list-style-type: none"> <li>• Luidsprekers die bij "Speaker Config." (blz. 92) zijn ingesteld op "None", worden niet getoond.</li> <li>• Wanneer een hoofdtelefoonaansluiting in de PHONES-aansluiting van dit toestel wordt gestopt, wordt de "Channel Level" niet weergegeven.</li> </ul> <p><b>Default</b> : De instellingen voor "Channel Level" keren terug naar de standaardinstellingen.</p> <ul style="list-style-type: none"> <li>• <b>Yes</b> : Stel terug naar standaardwaarden.</li> <li>• <b>No</b> : Stel niet terug naar standaardwaarden.</li> </ul> <p> Wanneer u "Default" selecteert en drukt op <b>ENTER</b> wordt de "Return settings to the default?" raag weergegeven. Selecteer "Yes" of "No", en druk op <b>ENTER</b>.</p>

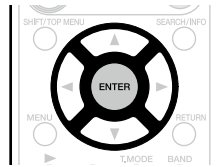
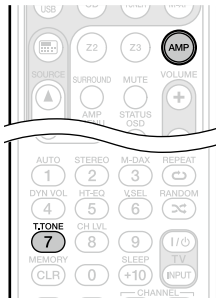

Items instellen	Instellingen
<p><b>Crossover Freq.</b> Stelt de maximale frequentie in voor de uitvoer van het bassignaal van elk kanaal naar de subwoofer. Stel deze frequentie in volgens de reproductiecapaciteit van lage tonen van de luidspreker die wordt gebruikt.</p>	<p><b>Crossover</b> : De kruislingse frequentie instellen.</p> <ul style="list-style-type: none"> <li>• <b>40Hz / 60Hz / 80Hz / 90Hz / 100Hz / 110Hz / 120Hz / 150Hz / 200Hz / 250Hz</b></li> </ul> <p><b>Advanced</b> : Geef crossoverfrequentie op voor elke luidspreker.</p> <ul style="list-style-type: none"> <li>• <b>Front / Center / Surround / S.Back / F.Height</b> : Selecteer de luidspreker.</li> <li>• <b>40Hz / 60Hz / 80Hz / 90Hz / 100Hz / 110Hz / 120Hz / 150Hz / 200Hz / 250Hz</b> : De kruislingse frequentie instellen.</li> </ul> <p> De "Crossover Freq." kan worden ingesteld wanneer de "Bass Setting" – "Subwoofer Mode" (blz. 93) op "LFE+Main" staat ingesteld of wanneer u een luidspreker heeft die is ingesteld op "Small".</p> <ul style="list-style-type: none"> <li>• Stel de crossover-frequentie altijd in op "80Hz". Gebruikt u echter zeer kleine luidsprekers, dan is het raadzaam om de crossover-frequentie op een hoge frequentie in te stellen.</li> <li>• Bij luidsprekers die zijn ingesteld op "Small" wordt het geluid onder de crossover-frequentie weggefilterd. Het weggefilterde basgeluid wordt weergegeven door de subwoofers of door de front luidsprekers.</li> <li>• De luidspreker die kan worden ingesteld als "Advanced" is geselecteerd verschilt volgens de "Subwoofer Mode"-instelling (blz. 93).</li> <li>• Als "LFE" is geselecteerd, kunnen luidsprekers die zijn ingesteld op "Small" bij "Speaker Config." worden ingesteld. Indien de luidsprekers zijn ingesteld op "Large", wordt "Full Band" weergegeven en kan de instelling niet worden gecreëerd.</li> <li>• Indien "LFE+Main" is geselecteerd, kunnen de luidsprekers worden ingesteld, ongeacht de instelling van de luidsprekergrootte.</li> </ul>

## HDMI Setup

Standaardinstellingen zijn onderstreept.

Kies de instellingen voor HDMI video/audio-uitvoer.

Items instellen	Instellingen
<b>Auto Lip Sync</b> Automatische compensatie van tijdsverschuiving in audio- en video-uitvoer.	<b>ON</b> : Gecompenseerd. <b>OFF</b> : Niet gecompenseerd.
<b>HDMI Audio Out</b> Selecteer het uitvoerapparaat voor HDMI-audio.	<b>AMP</b> : Weergave via luidsprekers die aangesloten zijn op het toestel. <b>TV</b> : Weergave via TV die aangesloten is op het toestel. <ul style="list-style-type: none"> <li>De audiosignaalingang van de HDMI-ingang kan worden uitgevoerd als een uitvoersignaal van de HDMI-uitgang door de audio-uitvoerbestemming voor HDMI in te stellen op TV. Audiosignalen die zijn ingevoerd via de analoge/coaxiale/optische ingangen kunnen niet worden uitgevoerd vanaf de HDMI-uitgang.</li> <li>Wanneer de HDMI-controlefunctie is geactiveerd, wordt voorrang gegeven aan de instelling van TV-audio (zie blz. 67 "HDMI besturingsfunctie").</li> </ul>
<b>HDMI Control</b> U kunt de bediening koppelen van aan HDMI aangesloten toestellen die compatibel zijn met HDMI-besturing.	<b>ON</b> : HDMI bedieningsfunctie gebruiken. <b>OFF</b> : HDMI bedieningsfunctie niet gebruiken. <ul style="list-style-type: none"> <li>Stel "HDMI Control" in op "OFF", wanneer er een component is aangesloten dat niet compatibel met de HDMI bedieningsfunctie is.</li> <li>Raadpleeg de gebruiksaanwijzingen van alle aangesloten componenten om de instellingen te controleren.</li> <li>Raadpleeg "HDMI besturingsfunctie" (zie blz. 67) voor meer informatie over de HDMI-bedieningsfunctie.</li> </ul> <p><b>OPMERKING</b></p> <ul style="list-style-type: none"> <li><b>Wanneer "HDMI Control" is ingesteld op "ON", verbruikt het meer Stand-byvermogen.</b> Als u het toestel gedurende een lange periode niet gebruikt, is het aanbevolen om het netsnoer uit het stopcontact te trekken.</li> <li>De "HDMI Control" werkt niet, wanneer de stroomtoevoer naar de apparatuur uitgeschakeld is. Ofwel de stroom inschakelen of in stand-by zetten.</li> <li>De HDMI-regelfunctie regelt de bediening van een TV die geschikt is voor de HDMI-regelfunctie. Zorg dat de TV en HDMI zijn aangesloten als u de HDMI-besturing uitvoert.</li> <li>Als de instellingen van "HDMI Control" zijn veranderd, dient u na de wijziging steeds de stroom van de aangesloten toestellen uit te zetten.</li> </ul>



Items instellen	Instellingen
<b>Standby Source</b> Stelt de HDMI-ingangsbron in om in stand-by te gaan wanneer het toestel wordt aangezet.	<b>Last</b> : Dit item wordt ingesteld op de laatst gebruikte invoerbron. <b>HDMI1 / HDMI2 / HDMI3 / HDMI4 / HDMI5 / HDMI6</b> : Zet de respectieve ingangsbron in stand-by. <ul style="list-style-type: none"> <li>U kunt de "Standby Source" instellen wanneer "HDMI Control" is ingesteld op "ON".</li> </ul>
<b>P.Off Control</b> Dit koppelt het op stand-by zetten van dit toestel aan externe apparatuur.	<b>All</b> : Bij het uitzetten van een aangesloten TV zonder de ingangsbron uit te zetten, gaat dit toestel automatisch in stand-by. <b>Video</b> : Bij het uitzetten van een aangesloten TV wanneer de ingangsbron BD / DVD / VCR / SAT / GAME / AUX / TV is, gaat dit toestel automatisch in stand-by. <b>OFF</b> : Dit toestel is niet gekoppeld aan het aan- of uitzetten van een TV. <ul style="list-style-type: none"> <li>U kunt de "P.Off Control" instellen wanneer "HDMI Control" is ingesteld op "ON".</li> </ul>



## Audio Setup

Standaardinstellingen zijn onderstreept.

Kies de instellingen voor audioweergave.

Items instellen	Instellingen
<p><b>7.1CH IN SW Lev.</b> Instellen van het weergaveniveau voor het subwoofersignaal dat vanuit de 7.1CH IN-aansluiting wordt ingevoerd.</p>	<p><b>+10dB</b> : Dit is het aanbevolen niveau. <b>+15dB / +5dB / 0dB</b> : Selecteer het niveau die volgens de speler worden gebruikt.</p>
<p><b>EQ Customize</b> Stel de geannuleerde equalizers in die u niet wilt tonen wanneer "MultEQ<sup>®</sup> XT" is gekozen.</p>	<p><b>Manual</b> : Instellen wanneer de "Manual" equalizer niet wordt gebruikt.  <ul style="list-style-type: none"> <li>• <b>Used</b> : Gebruiken.</li> <li>• <b>Not Used</b> : Niet gebruiken.</li> </ul> </p> <p><b>Audyssey Flat</b> : Instellen wanneer de "Audyssey Flat" equalizer niet wordt gebruikt.  <ul style="list-style-type: none"> <li>• <b>Used</b> : Gebruiken.</li> <li>• <b>Not Used</b> : Niet gebruiken.</li> </ul> </p> <p> Stel zo in dat de "Audyssey Flat"-instellingen kunnen worden gemaakt als de Audyssey<sup>®</sup> Auto Setup procedure wordt uitgevoerd.</p> <p><b>Audyssey Byp. L/R</b> : Instellen wanneer de "Audyssey Byp. L/R" equalizer niet wordt gebruikt.  <ul style="list-style-type: none"> <li>• <b>Used</b> : Gebruiken.</li> <li>• <b>Not Used</b> : Niet gebruiken.</li> </ul> </p> <p> Stel zo in dat de "Audyssey Byp. L/R"-instellingen kunnen worden gemaakt als de Audyssey<sup>®</sup> Auto Setup-procedure wordt uitgevoerd.</p>



## Network Setup

Standaardinstellingen zijn onderstreept.

Mies netwerkinstellingen.

Items instellen	Instellingen
<b>Network Connect.</b> Instellingen maken voor bedrade LAN.	Stel uitsluitend "Network Connect." in bij het verbinden met een netwerk zonder de DHCP-functie.   ① Selecteer in het menu "Network Connect." – "Detail" en druk op <b>ENTER</b> . ② Gebruik de $\Delta \nabla \triangleleft \triangleright$ om "DHCP" in te stellen op "OFF", druk dan op de <b>ENTER</b> . De DHCP-functie is uitgeschakeld.

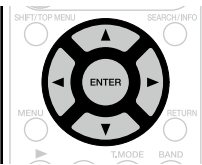



Items instellen	Instellingen
<b>Network Connect.</b> (Vervolg)	③ Gebruik de $\Delta \nabla \triangleleft \triangleright$ om het adres in te voeren en druk dan op de <b>ENTER</b> . <ul style="list-style-type: none"> <li>• <b>IP Address</b> : Stel het IP-adres binnen de hieronder getoonde bereiken in.  De Network Audio-functie kan niet worden gebruikt als andere IP-adressen worden ingesteld.  CLASS A: 10.0.0.1 – 10.255.255.254  CLASS B: 172.16.0.1 – 172.31.255.254  CLASS C: 192.168.0.1 – 192.168.255.254</li> <li>• <b>Subnet Mask</b> : Wanneer u een xDSL-modem of -aansluitingsadapter rechtstreeks op dit toestel aansluit, moet u het subnetmasker aangeduid in de door uw provider geleverde documentatie invoeren. Normale invoer 255.255.255.0.</li> <li>• <b>Default Gateway</b> : Bij aansluiting op een gateway (router) voert u het IP -adres ervan in.</li> <li>• <b>Primary DNS, Secondary DNS</b> : Als in de door uw provider geleverde documentatie slecht één DNS-adres is opgegeven, voert u dit in bij "Primary DNS". Als er twee of meer DNS-adressen zijn, voert u het eerste in bij "Secondary DNS".</li> </ul> ④ Gebruik de $\nabla$ om "Exit" te selecteren en druk dan op de <b>ENTER</b> . De Setup is voltooid. <ul style="list-style-type: none"> <li>• Als u verbinding maakt met het netwerk via een Proxy server, selecteert u "Proxy" en drukt u daarna op de <b>ENTER</b> (<a href="#">blz. 98</a> "Proxy settings").</li> </ul> <ul style="list-style-type: none"> <li>• Als u een breedband router (DHCP-functie) gebruikt, hoeft u geen instellingen te maken bij Instellen van het "IP Address" en "Proxy", aangezien de DHCP-functie op "ON" is ingesteld bij de standaardinstellingen van dit toestel.</li> <li>• Als dit toestel is aangesloten op een netwerk zonder de DHCP-functie, moet u de netwerkinstellingen maken. Raadpleeg een netwerkbeheerder voor meer informatie.</li> <li>• Controleer de aansluiting en de instellingen opnieuw als u geen toegang krijgt tot het Internet (<a href="#">blz. 18</a>).</li> <li>• Als u niets begrijpt over de internetverbinding, neem dan contact op met uw ISP (Internet service provider) of de winkel waar u uw computer heeft gekocht.</li> <li>• Druk op <b>RETURN</b> wanneer u de instelling tijdens het invoeren van het IP-adres wilt annuleren.</li> </ul>

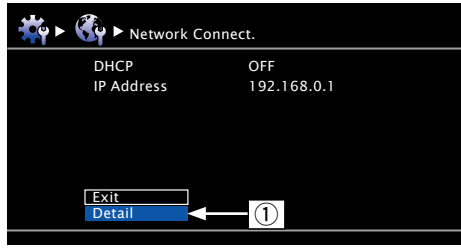
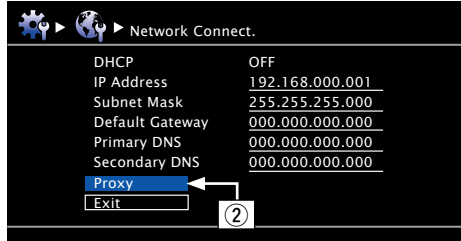
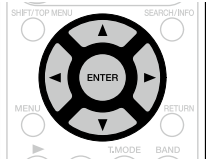

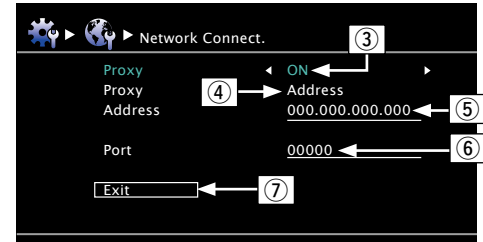

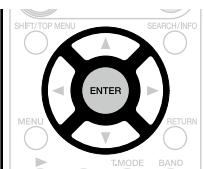

Items instellen	Instellingen
<b>Network Connect.</b> (Vervolg)	<b>Proxy settings</b> : Maak deze instelling als u verbinding maakt met het internet via een proxy server.
	
	
	<p>① Selecteer in het menu "Network Connect." – "Detail" en druk op <b>ENTER</b>.</p> <p>② Gebruik de <math>\Delta \nabla</math> om "Proxy" te selecteren en druk dan op de <b>ENTER</b>-toets.</p>
	

Items instellen	Instellingen
<b>Network Connect.</b> (Vervolg)	
	<p>③ Gebruik de <math>\triangleleft \triangleright</math> om "Proxy" in te stellen op "ON", druk dan op de <math>\nabla</math>-toets. De proxy server is ingeschakeld.</p> <p>④ Gebruik de <math>\triangleleft \triangleright</math> om de proxy server invoermethode te selecteren en druk dan op de <math>\nabla</math>. <b>Address</b> : Selecteer als u invoert via adres. <b>Name</b> : Selecteer als u invoert via domeinnaam.</p> <p>⑤ Gebruik de <math>\Delta \nabla \triangleleft \triangleright</math> om de proxy server invoermethode te selecteren en druk dan op de <b>ENTER</b>. Als "Address" is geselecteerd in stap ④ : Voer het adres in Als "Name" is geselecteerd in stap ④ : Voer de domeinnaam in • Ga naar <a href="#">blz. 83</a> voor het invoeren van tekens.</p> <p>⑥ Gebruik de <math>\Delta \nabla \triangleleft \triangleright</math> voor het invoeren van het proxy server poortnummer en druk op <b>ENTER</b>.</p> <p>⑦ Gebruik de <math>\nabla</math> om "Exit" te selecteren en druk dan op <b>ENTER</b>. De Setup is voltooid.</p>

Items instellen	Instellingen
<b>Other</b> Aan/uit-instelling van de netwerkfunctie tijdens standby en PC-taalinstelling.	<p><b>Network Standby</b> : Zet de netwerkfunctie aan of uit tijdens stand-by.</p> <ul style="list-style-type: none"> <li>• <b>ON</b> : Netwerk is aan tijdens stand-by. Het hoofdtoestel is bedienbaar met een netwerkgeschikte controller.</li> <li>• <b>OFF</b> : Tijdens standby is netwerk functie onderbroken.</li> </ul> <p> Stel in op "ON" wanneer de webbedieningsfunctie wordt gebruikt.</p> <p><b>OPMERKING</b></p> <p><b>Wanneer "Other" – "Network Standby" is ingesteld op "ON", verbruikt het meer Stand-byvermogen.</b></p> <p><b>Character</b> : Stel het MP3 ID3-Tag lettercodetype in, voortgebracht door het USB geheugencomponent, wanneer de letters niet juist worden weergegeven.</p> <ul style="list-style-type: none"> <li>• <b>Auto</b> : Tekencode automatisch selecteren.</li> <li>• <b>Latin</b> : Selecteer ISO 8859-1 Latin-1.</li> <li>• <b>Japanese</b> : Selecteer Shift-JIS.</li> </ul> <p> Wanneer de tekst bij instelling op "Auto" niet goed worden weergegeven, stel dit item dan in op "Latin" of "Japanese".</p> <p><b>PC Language</b> : Selecteer de computeromgevingstaal.</p> <ul style="list-style-type: none"> <li>• <b>Arabic / Chinese(simplified) / Chinese(traditional) / Czech / Danish / Dutch / English / Finnish / French / German / Greek / Hebrew / Hungarian / Italian / Japanese / Korean / Norwegian / Polish / Portuguese / Portuguese(Brazil) / Russian / Spanish / Swedish / Turkish</b></li> </ul> <p><b>Friendly Name</b> : De Vriendelijke Naam is de naam voor dit toestel die in het netwerk wordt weergegeven. De snelkeuze naam mag maximaal 63 tekens lang zijn. De standaard Vriendelijke Naam bij eerste gebruik is "marantz:[SR5006]".</p> <ul style="list-style-type: none"> <li>• Ga naar <a href="#">blz. 83</a> voor het invoeren van tekens.</li> </ul> <p><b>Default</b> : Herstelt de Friendly name die u had gewijzigd opnieuw in de standaardinstelling.</p> <ul style="list-style-type: none"> <li>• <b>Yes</b> : Stel terug naar standaardwaarden.</li> <li>• <b>No</b> : Stel niet terug naar standaardwaarden.</li> </ul> <p> Wanneer u "Default" selecteert en drukt op <b>ENTER</b> wordt de "Return settings to the default?" raag weergegeven. Selecteer "Yes" of "No", en druk op <b>ENTER</b>.</p>

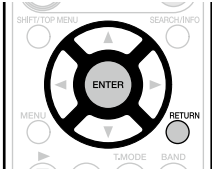

Items instellen	Instellingen
<b>Other</b> (Vervolg)	<p><b>Party Mode</b> : Stel Party Mode in.</p> <p><b>Party Mode</b> : Stel de partymodusfunctie in.</p> <ul style="list-style-type: none"> <li>• <b>ON</b> : Schakel de partymodusfunctie uit.</li> <li>• <b>OFF</b> : Schakel de partymodusfunctie in.</li> </ul> <p> Raadpleeg blz. <a href="#">blz. 71</a>, "Party mode function" voor meer informatie over de partymodusfunctie.</p> <p><b>Party Start Lev.</b> : Creëer instellingen voor het volumeniveau wanneer de partymodus is gestart.</p> <ul style="list-style-type: none"> <li>• <b>Last</b> : Dit gebruikt hetzelfde volume als was ingesteld voordat de partymodus werd gestart.</li> <li>• <b>-- (0)</b> : Gebruik altijd de demping onder voorwaarde wanneer de partymodus is gestart.</li> <li>• <b>-80dB – 18dB (1 – 99)</b> : Start partymodus met het volume van uw voorkeur.</li> </ul> <p> U kunt dit selecteren wanneer "Party Mode" is ingesteld op "ON".</p> <ul style="list-style-type: none"> <li>• Dit wordt weergegeven van 0 tot 99 wanneer "Volume Display" (<a href="#">blz. 101</a>) is ingesteld op "Absolute".</li> <li>• U kunt de bovenste limiet instellen met "Volume Limit" (<a href="#">blz. 101</a>).</li> </ul> <p><b>Zone Management</b> : Ga naar "Functie Zone Management" (<a href="#">blz. 72</a>).</p>

Items instellen	Instellingen
<b>Other</b> (Vervolg)	<p><b>Notification</b> : Stel in of een melding moet verschijnen wanneer nieuwe firmware is uitgegeven.</p> <p><b>Update</b> :Toont een bericht op het menu scherm van dit toestel waarin wordt meegedeeld wanneer de recentste firmware werd uitgegeven met "Firmware Update". De mededeling wordt ongeveer 20 seconden weergegeven, nadat de stroom is ingeschakeld. Maak verbinding met breedbandinternet (zie <a href="#">blz. 18</a>) wanneer u van deze functie gebruik maakt.</p> <ul style="list-style-type: none"> <li>• <b>ON</b> : Toon updatebericht.</li> <li>• <b>OFF</b> : Toon updatebericht niet.</li> </ul>  <ul style="list-style-type: none"> <li>• Wanneer u op <b>ENTER</b> drukt tijdens het weergeven van de mededeling, wordt het scherm "Check for Update" weergegeven. (Zie <a href="#">blz. 103</a> voor meer informatie over "Firmware Update").</li> <li>• Druk op <b>RETURN</b> om de mededeling te wissen.</li> </ul> <p><b>Upgrade</b> : Toont een bericht op het menu scherm van dit toestel waarin wordt meegedeeld wanneer de downloadbare firmware werd uitgegeven met "Add New Feature". De mededeling wordt ongeveer 20 seconden weergegeven, nadat de stroom is ingeschakeld. Maak verbinding met breedbandinternet (zie <a href="#">blz. 18</a>) wanneer u van deze functie gebruik maakt.</p> <ul style="list-style-type: none"> <li>• <b>ON</b> : Toon updatebericht.</li> <li>• <b>OFF</b> : Toon updatebericht niet.</li> </ul>  <ul style="list-style-type: none"> <li>• Wanneer u op <b>ENTER</b> drukt tijdens het weergeven van de mededeling, wordt het scherm "Add New Feature" weergegeven (Zie <a href="#">blz. 103</a> voor meer informatie over "Add New Feature").</li> <li>• Druk op <b>RETURN</b> om de mededeling te wissen.</li> </ul>
<b>Napster Account</b> Instellen of wijzigen gebruikersnaam en wachtwoord (zie <a href="#">blz. 49</a> "Luisteren naar Napster").	<p><b>Username / Password / Clear</b></p> <ul style="list-style-type: none"> <li>• Ga naar blz. <a href="#">blz. 83</a> voor het invoeren van tekens.</li> </ul>

Items instellen	Instellingen
<b>Last.fm Account</b> Instellen of wijzigen gebruikersnaam en wachtwoord (zie <a href="#">blz. 47</a> "Hoe moet u Last.fm beluisteren op dit toestel").	<p><b>Username / Password / Clear</b></p> <ul style="list-style-type: none"> <li>• Ga naar blz. <a href="#">blz. 83</a> voor het invoeren van tekens.</li> </ul>
<b>Last.fm Display</b> Stel in of het Last.fm-item al dan niet in het menu moet worden getoond.	<p><b>Display</b> : Toon Last.fm-item in het menu.</p> <p><b>Hidden</b> : Toon Last.fm-item niet in het menu.</p>
<b>Network Info.</b> Toon netwerkinformatie.	<p><b>Friendly Name / DHCP=ON of OFF / IP Address / MAC Address</b></p>

## ZONE2 Setup

Standaardinstellingen zijn onderstreept.

Kies de instellingen voor audioweergave in een multi-zonesysteem (ZONE2).

- “ZONE2 Setup” wordt getoond wanneer “ZONE2” is gekozen met “Amp Assign” (blz. 92).

Items instellen	Instellingen
<b>Lch Level</b> Stel het uitgangsniveau van het linkerkanaal in.	<b>-12dB – +12dB (0dB)</b>
<b>Rch Level</b> Stel het uitgangsniveau van het rechterkanaal in.	<b>-12dB – +12dB (0dB)</b>
<b>Volume Limit</b> Kies een instelling voor het maximumvolume.	<b>OFF</b> : Stel geen maximumvolume in. <b>-20dB (61) / -10dB (71) / 0dB (81)</b>  Dit wordt weergegeven van 0 tot 99 wanneer “Volume Display” (blz. 101) is ingesteld op “Absolute”.
<b>Power On Level</b> Definieer de volume-instelling die actief is wanneer spanning wordt ingeschakeld.	<b>Last</b> : Gebruik de opgeslagen instelling van de laatste sessie. <b>--- (0)</b> : Altijd demping inschakelen als het toestel wordt aangezet. <b>-80dB – 18dB (1 – 99)</b> : Het volume is aangepast aan het ingestelde niveau.  Dit wordt weergegeven van 0 tot 99 wanneer “Volume Display” (blz. 101) is ingesteld op “Absolute”.
<b>Mute Level</b> Stel de verzwakking in wanneer demping is ingeschakeld.	<b>Full</b> : Het geluid wordt volledig uitgeschakeld. <b>-40dB</b> : Het geluid is 40 dB verzwakt. <b>-20dB</b> : Het geluid is 20 dB verzwakt.





## Option Setup

Standaardinstellingen zijn onderstreept.

Maak verschillende andere instellingen.

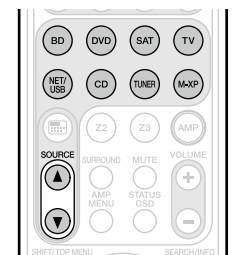
Items instellen	Instellingen
<b>Volume Control</b> Stelt de volume-instelling in van de MAIN ZONE (kamer waarin het toestel zich bevindt).	<b>Volume Display</b> : Stel weergave volume in. <ul style="list-style-type: none"> <li>• <b>Relative</b> : Weergave <math>-dB</math> (Min), in bereik <math>-80,5 dB - 18 dB</math>.</li> <li>• <b>Absolute</b> : Weergave in bereik <math>0</math> (Min) – <math>99</math>.</li> </ul>  <ul style="list-style-type: none"> <li>• De “Volume Display” instelling is ook toegevoegd aan de “Volume Limit” en “Power On Level” weergavemethode.</li> <li>• De “Volume Display” instelling is van toepassing op alle zones.</li> </ul>
	<b>Volume Limit</b> : Kies een instelling voor het maximumvolume. <ul style="list-style-type: none"> <li>• <b>OFF</b> : Stel geen maximumvolume in.</li> <li>• <b>-20dB (61) / -10dB (71) / 0dB (81)</b></li> </ul>
	<b>Power On Level</b> : Definieer de volume-instelling die actief is wanneer de netspanning wordt ingeschakeld. <ul style="list-style-type: none"> <li>• <b>Last</b> : Gebruik de opgeslagen instelling van de laatste sessie.</li> <li>• <b>--- (0)</b> : Schakel demping steeds in wanneer spanning wordt ingeschakeld.</li> <li>• <b>-80dB – 18dB (1 – 99)</b> : Het volume is aangepast aan het ingestelde niveau.</li> </ul>
	<b>Mute Level</b> : Stel de verzwakking in wanneer demping is ingeschakeld. <ul style="list-style-type: none"> <li>• <b>Full</b> : Het geluid wordt volledig uitgeschakeld.</li> <li>• <b>-40dB</b> : Het geluid is 40 dB verzwakt.</li> <li>• <b>-20dB</b> : Het geluid is 20 dB verzwakt.</li> </ul>
<b>Source Delete</b> Ongebruikte ingangsbronnen verwijderen van het display.	<b>BD / DVD / VCR / SAT / GAME / AUX / NET/USB / TV / CD / TUNER / M-XPport</b> : Selecteer de ingangsbron die niet wordt gebruikt. <ul style="list-style-type: none"> <li>• <b>ON</b> : Gebruik deze bron.</li> <li>• <b>Delete</b> : Gebruik deze bron niet.</li> </ul>
	<b>OPMERKING</b> <ul style="list-style-type: none"> <li>• Ingangsbronnen die in de verschillende zones in gebruik zijn, kunnen niet worden verwijderd.</li> <li>• Ingangsbronnen waarvoor “Delete” is ingesteld, kunnen niet met de ingangsbrontoetsen worden gekozen of <b>SOURCE ▲▼</b>.</li> </ul>

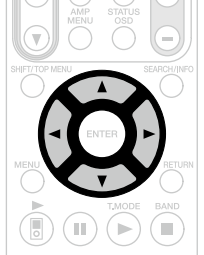

Items instellen	Instellingen
<b>GUI</b> Maak de instellingen met betrekking tot de displays op het TV-scherm.	<p><b>Screensaver</b> : Kies de instellingen voor de schermbeveiliging.</p> <ul style="list-style-type: none"> <li>• <b>ON</b> : De schermbeveiliging wordt geactiveerd bij de weergave van het menu, NET/USB, iPod of het Tunerdisplay wanneer er 5 minuten geen bediening wordt uitgevoerd. De schermbeveiliging wordt geannuleerd wanneer u <math>\Delta \nabla \triangleleft \triangleright</math>, indrukt en het venster van voor de schermbeveiliging wordt weergegeven.</li> <li>• <b>OFF</b> : Schermbeveiliging is niet geactiveerd.</li> </ul>  <p><b>Format</b> : Stel het videosignaalformaat in om als uitgang voor de door u gebruikte TV te dienen.</p> <ul style="list-style-type: none"> <li>• <b>NTSC</b> : Selecteer NTSC-uitvoer.</li> <li>• <b>PAL</b> : Selecteer PAL-uitvoer.</li> </ul> <p> "Format" kan ook worden ingesteld door de volgende procedure. Het menuscherm wordt echter niet weergegeven.</p> <ol style="list-style-type: none"> <li>1. Druk gedurende minstens 3 seconden op <b>ZONE SELECT</b> en <b>STATUS</b> op de hoofdeunit. Op het scherm verschijnt "Video Format".</li> <li>2. Druk op <b>INTERNET RADIO</b> of <b>ONE TOUCH PLAY</b> en stel het videosignaalformaat in.</li> <li>3. Druk op <b>PURE DIRECT</b> om de instelling af te maken.</li> </ol> <p><b>OPMERKING</b></p> <p>Wanneer een ander formaat dan het videoformaat van de aangesloten tv is ingesteld, wordt het beeld niet goed weergegeven.</p> <p><b>Text</b> : Geeft de inhoud weer van de bewerking tijdens het wisselen van de surroundmodus, inputmodus, enz.</p> <ul style="list-style-type: none"> <li>• <b>ON</b> : Schakel display in.</li> <li>• <b>OFF</b> : Schakel display uit.</li> </ul> <p><b>Master Volume</b> : Hoofdvolume display weergegeven tijdens instelling.</p> <ul style="list-style-type: none"> <li>• <b>Bottom</b> : Display aan de onderkant.</li> <li>• <b>Top</b> : Display aan de bovenkant.</li> <li>• <b>OFF</b> : Schakel display uit.</li> </ul> <p> Stel in op "Top", wanneer de hoofdvolumeweergave moeilijk te zien is door bovenliggende filmondertiteling.</p>

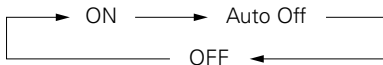
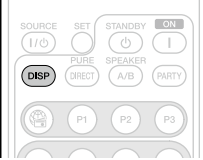
Items instellen	Instellingen
<b>GUI</b> (Vervolg)	<p><b>NET/USB</b> : Stel de weergavetijd van het NET/USB scherm in wanneer de ingangsbron op "NET/USB" staat ingesteld.</p> <ul style="list-style-type: none"> <li>• <b>Always</b> : Geef display constant weer.</li> <li>• <b>30s</b> : Geef display 30 seconden lang weer na bediening.</li> <li>• <b>10s</b> : Geef display 10 seconden lang weer na bediening.</li> <li>• <b>OFF</b> : Schakel display uit.</li> </ul> <p><b>iPod</b> : Stel de weergavetijd van het iPod scherm in wanneer de ingangsbron op "USB/iPod" staat ingesteld.</p> <ul style="list-style-type: none"> <li>• <b>Always</b> : Geef display constant weer.</li> <li>• <b>30s</b> : Geef display 30 seconden lang weer na bediening.</li> <li>• <b>10s</b> : Geef display 10 seconden lang weer na bediening.</li> <li>• <b>OFF</b> : Schakel display uit.</li> </ul> <p><b>Tuner</b> : Stel de weergavetijd van het tunerschermbild in wanneer de ingangsbron op "TUNER" staat ingesteld.</p> <ul style="list-style-type: none"> <li>• <b>Always</b> : Geef display constant weer.</li> <li>• <b>30s</b> : Geef display 30 seconden lang weer na bediening.</li> <li>• <b>10s</b> : Geef display 10 seconden lang weer na bediening.</li> <li>• <b>OFF</b> : Schakel display uit.</li> </ul> <p><b>Zone Rename</b> Verander de schermtitel van iedere zone in een titel van uw voorkeur.</p> <ul style="list-style-type: none"> <li>• De snelkeuze naam mag maximaal 10 tekens lang zijn.</li> <li>• Ga naar <a href="#">blz. 83</a> voor het invoeren van tekens.</li> </ul> <p><b>Display</b> Stel het display in op aan/uit.</p> <p><b>ON</b> : Het display is altijd aan.</p> <p><b>Auto OFF</b> : Het display is uit, behalve wanneer de statusweergave wordt getoond.</p> <p><b>OFF</b> : Het display is altijd uit.</p> <p> U kunt dit ook instellen door op <b>DISP</b> te drukken. Telkens wanneer u op <b>DISP</b> drukt, wijzigt de instelling conform de onderstaande illustratie.</p>  <p>• Wanneer u op het hoofdtoestel <b>DISPLAY</b> indrukt, kunt u diezelfde werking op de afstandsbediening krijgen.</p> 

Items instellen	Instellingen												
<p><b>Setup Lock</b> Bescherm alle instellingen tegen ongewenste wijzigingen.</p>	<p><b>ON</b> : Schakel bescherming in. <b>OFF</b> : Schakel bescherming uit.</p> <p> Stel "Setup Lock" in op "OFF", wanneer u de instelling annuleert.</p> <p><b>OPMERKING</b></p> <p>Wanneer "Setup Lock" is ingesteld op "ON", dan kunnen de hieronder vermelde items niet meer worden veranderd. Ook wordt "Setup Lock!" weergegeven als u probeert om gerelateerde instellingen uit te voeren.</p> <ul style="list-style-type: none"> <li>• Menu operations</li> <li>• M-DAX</li> <li>• HT-EQ</li> <li>• Channel Level</li> <li>• Dynamic Volume®</li> <li>• Display-instellingen</li> </ul>												
<p><b>Firmware Update</b> Update de firmware van de receiver.</p>	<p><b>Check for Update</b> : U kunt controleren of er updates van de firmware zijn. U kunt ook nagaan hoelang het ongeveer zal duren om een update te voltooien.</p> <p><b>Start</b> : Start het installatieproces van de update.</p> <p>Bij de start van de update wordt de voedingsindicatie rood en wordt het menuscherm gesloten. De verstreken tijd voor de uitvoering van de update wordt weergegeven.</p> <ul style="list-style-type: none"> <li>• Als het updaten niet lukt, zal het toestel het automatisch opnieuw proberen, maar als het updaten nog steeds niet mogelijk is, wordt een van de hieronder getoonde berichten weergegeven. Controleer de netwerkinstellingen en -aansluitingen wanneer een van onderstaande meldingen verschijnt en probeer daarna nogmaals om de update te installeren.</li> </ul> <table border="1" style="width: 100%; border-collapse: collapse;"> <thead> <tr> <th style="text-align: center;">Display</th> <th style="text-align: center;">Beschrijving</th> </tr> </thead> <tbody> <tr> <td><b>Updating fail</b></td> <td>Het installeren van de update is mislukt.</td> </tr> <tr> <td><b>Login failed</b></td> <td>Het aanmelden op de server is mislukt.</td> </tr> <tr> <td><b>Server is busy</b></td> <td>De server is bezet. Wacht enige tijd en probeer het dan opnieuw.</td> </tr> <tr> <td><b>Connection fail</b></td> <td>Verbinding met de server is niet tot stand gekomen.</td> </tr> <tr> <td><b>Download fail</b></td> <td>Het downloaden van de firmware is mislukt.</td> </tr> </tbody> </table>	Display	Beschrijving	<b>Updating fail</b>	Het installeren van de update is mislukt.	<b>Login failed</b>	Het aanmelden op de server is mislukt.	<b>Server is busy</b>	De server is bezet. Wacht enige tijd en probeer het dan opnieuw.	<b>Connection fail</b>	Verbinding met de server is niet tot stand gekomen.	<b>Download fail</b>	Het downloaden van de firmware is mislukt.
Display	Beschrijving												
<b>Updating fail</b>	Het installeren van de update is mislukt.												
<b>Login failed</b>	Het aanmelden op de server is mislukt.												
<b>Server is busy</b>	De server is bezet. Wacht enige tijd en probeer het dan opnieuw.												
<b>Connection fail</b>	Verbinding met de server is niet tot stand gekomen.												
<b>Download fail</b>	Het downloaden van de firmware is mislukt.												

Items instellen	Instellingen
<p><b>Add New Feature</b> Toon nieuwe functies die kunnen worden gedownload naar dit toestel en voer een update uit.</p>	<p><b>Upgrade</b> : Voer het upgradeproces uit.</p> <p>Bij de start van de update wordt de voedingsindicatie rood en wordt het menuscherm gesloten. De verstreken tijd voor de uitvoering van de update wordt weergegeven.</p> <ul style="list-style-type: none"> <li>• Wanneer de upgrade niet geslaagd is, zal een foutmelding in het display verschijnen die identiek is aan de melding in "Firmware Update". Controleer de instellingen en de netwerkomgeving en voer de update opnieuw uit.</li> </ul> <p><b>Upgrade Status</b> : Toont een lijst met aanvullende functies die door de upgrade worden geleverd.</p> <p> Raadpleeg de marantz-website voor meer details over updates.</p> <p>Wanneer de procedure is uitgevoerd, wordt "Registered" in het menu weergegeven en kunt u updates uitvoeren. Als de procedure niet werd uitgevoerd, wordt "Not Registered" weergegeven.</p> <p>Het ID-nummer dat in dit scherm wordt getoond is vereist bij het uitvoeren van de procedure.</p> <p>Het ID-nummer kan tevens worden getoond door <b>ZONE SELECT</b> en <b>DISPLAY</b> van het hoofdtoestel ten minste 3 seconden ingedrukt te houden.</p>

**Opmerkingen over het gebruik van "Firmware Update" en "Add New Feature"**

- Om deze functies te kunnen gebruiken, moet voldaan worden aan de correcte systeemvereisten en instellingen voor een breedband internetverbinding ([blz. 18](#)).
- Schakel de stroom niet uit voordat de update of upgrade afgerond is.
- Zelfs met een breedband internetverbinding kan het installeren van een volledige firmware update / upgrade ca. 1 uur duren.
- Als het installeren van de update / upgrade eenmaal is gestart, kunnen de normale functies van dit toestel niet eerder weer worden gebruikt dan nadat de update / upgrade volledig is geïnstalleerd.
- Het installeren van firmware update / upgrade kan tot gevolg hebben dat de standaardwaarden van de voor dit toestel ingestelde parameters e.d. worden hersteld.
- Als de update of het bijwerken mislukt, dient u **ON/STANDBY** op het toestel langer dan 5 seconden ingedrukt te houden of het stroomsnoer uit te trekken en opnieuw in te steken. "Update retry" verschijnt op de display en update herstart vanaf het punt waar de update mislukte. Controleer de netwerkomgeving, indien de fout zich ondanks dit nog steeds voordoet.



- Informatie over de "Firmware Update" functie en "Add New Feature" zullen telkens op de marantz website aangekondigd worden, wanneer dergelijke plannen gedefinieerd zijn.
- Wanneer bruikbare nieuwe firmware wordt uitgegeven met "Firmware Update" of "Add New Feature", wordt dit meegegeeld in een bericht op het menu scherm. Stel in op "Notification" – "Update" ([blz. 100](#)) en "Upgrade" ([blz. 100](#)) op "OFF", wanneer u niet op de hoogte wilt worden gebracht.

Items instellen	Instellingen
<b>Maintenance Mode</b> Gebruik wanneer een marantz vakman of installateur onderhoud uitvoert.	<b>OPMERKING</b> Gebruik deze functie uitsluitend wanneer een marantz vakman of installateur deze instructie geeft.

## Language

**Standaardinstellingen zijn onderstreept.**

Stel de taal voor weergave op het menu scherm in.

**Instellingen****English / Deutsch / Français**

"Language" kan ook worden ingesteld met de volgende procedure. Het menu scherm wordt echter niet weergegeven.

1. Druk gedurende minstens 3 seconden op de toetsen **ZONE SELECT** en **STATUS** op de hoofdunit. "Video Format" verschijnt op het scherm.
2. Druk op **STATUS** van het hoofdtoestel en stel "GUI Language" in.
3. Druk op **INTERNET RADIO** of **ONE TOUCH PLAY** van het hoofdtoestel en stel de taal in.
4. Druk op de hoofdunit op de toetsen **PURE DIRECT** om de instelling af te maken.



## Instellingen voor de ingangsbron (Input Setup)

GUI

Maak instellingen voor het weergeven van de ingangsbron.

- U hoeft de instellingen niet te wijzigen om het toestel te gebruiken. Maak instellingen wanneer nodig.

### Menu bedienen

#### 1 Druk op AMP MENU.

U ziet het menu op de TV.

#### 2 Druk op $\Delta$ / $\nabla$ om het te bedienen of in te stellen menu te selecteren.

#### 3 Druk op ENTER of $\triangleright$ de uw keuze te bevestigeng.

- Druk op RETURN om terug te keren naar het vorige item.
- Om het menu af te sluiten, drukt u op AMP MENU wanneer het menu is weergegeven.

De weergave van het menu verdwijnt.

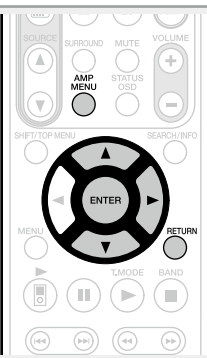

## Belangrijke informatie

### Over de weergave van ingangsbronnen

In dit hoofdstuk worden de configureerbare ingangsbronnen voor elk item als volgt getoond.

BD	DVD	VCR	SAT	GAME	AUX	NET/USB	Favorites	Internet Radio	Media Server
USB/iPod	Flickr	Last.fm	Napster	TV	CD	TUNER	M-XPport		

### OPMERKING

Ingangsbronnen die onder "Source Delete" ([blz. 101](#)) zijn ingesteld op "Delete", kunnen niet worden geselecteerd.

## Items die kunnen worden ingesteld met de "Input Setup"-procedure

Auto Preset ([blz. 106](#))

Preset Skip ([blz. 106](#))

Preset Name ([blz. 106](#))

Input Assign ([blz. 107](#))

Video ([blz. 108](#))

Input Mode (Audio) ([blz. 109](#))

Rename ([blz. 109](#))

Source Level (Audio) ([blz. 109](#))

Playback Mode ([blz. 110](#))

Still Picture ([blz. 110](#))



## Auto Preset

Gebruik de automatische voorkeuzefunctie om radiozenders te programmeren.

Items instellen	Instellingen
<b>Start</b> Start het automatische voorinstelling proces. <b>TUNER</b>	 Wanneer een FM-zender niet automatisch als voorkeuzezender ingesteld kan worden, stem dan handmatig op die zender af en stel de zender vervolgens handmatig als voorkeuzezender in.

## Preset Skip

**Standaardinstellingen zijn onderstreept.**

De vooringestelde zender overslaan bij het selecteren.

Items instellen	Instellingen
<b>Block</b> Selecteer het voorinstelgeheugenblok. <b>TUNER</b>	<b>A / B / C / D / E / F / G</b>
<b>Block Presets</b> Sla alle kanalen van de geselecteerde geheugenblokken over. <b>TUNER</b>	<b>ON</b> : Het geselecteerde voorinstelgeheugenblok weergeven. <b>Skip</b> : Het geselecteerde voorinstelgeheugenblok niet weergeven.
<b>A1 – G8</b> Op vooringestelde zender instellen in de huidig geselecteerde voringesteld geheugenblok. <b>TUNER</b>	<b>ON</b> : Hiermee geeft u de geselecteerde zender weer. <b>Skip</b> : De geselecteerde zender niet weergeven.  indien u "Block Presets" op "Skip" stelt, kunt u per blok verspringen(A – G).

## Preset Name

Wijs een naam toe aan een voorkeuzegeheugen.

Items instellen	Instellingen
<b>Block</b> Selecteer het voorinstelgeheugenblok. <b>TUNER</b>	<b>A / B / C / D / E / F / G</b>
<b>A1 – G8</b> Wijzig de displaynaam van het geselecteerde kanaal. <b>TUNER</b>	<ul style="list-style-type: none"> <li>• De mag maximaal acht tekens lang zijn.</li> <li>• Ga naar <a href="#">blz. 83</a> voor het invoeren van tekens.</li> </ul>
<b>Default</b> De gewijzigde vooringestelde naam keert terug naar de standaardinstellingen.	<b>Yes</b> : Stel terug naar standaardwaarden. <b>No</b> : Stel niet terug naar standaardwaarden.  Wanneer u "Default" selecteert en drukt op <b>ENTER</b> wordt de "Return settings to the default?" raag weergegeven. Selecteer "Yes" of "No", en druk op <b>ENTER</b> .

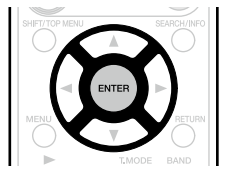



Items instellen	Instellingen																													
<b>DIGITAL</b> Stel dit in om de digitale ingangsaansluitingen toegewezen aan de ingangsbron te wijzigen.	<b>COAX (coaxiaal) 1, 2 / OPT (optisch) 1, 2</b> <b>None</b> : Wijs niet een digitale ingangsaansluiting toe aan de geselecteerde signaalbron. • Bij aankoop zijn de instellingen van de verschillende ingangbronnen zoals hieronder aangegeven.																													
<table border="1"> <tr><td>BD</td><td>DVD</td><td>VCR</td></tr> <tr><td>SAT</td><td>GAME</td><td>AUX</td></tr> <tr><td>TV</td><td>CD</td><td></td></tr> </table>	BD	DVD	VCR	SAT	GAME	AUX	TV	CD		<table border="1"> <tr> <td>Ingangsbron</td> <td>BD</td> <td>DVD</td> <td>VCR</td> <td>SAT</td> <td>GAME</td> </tr> <tr> <td>Standaard instelling</td> <td>None</td> <td>COAX 1</td> <td>None</td> <td>COAX 2</td> <td>None</td> </tr> </table> <table border="1"> <tr> <td>Ingangsbron</td> <td>AUX</td> <td>TV</td> <td>CD</td> </tr> <tr> <td>Standaard instelling</td> <td>None</td> <td>OPT 2</td> <td>OPT 1</td> </tr> </table>	Ingangsbron	BD	DVD	VCR	SAT	GAME	Standaard instelling	None	COAX 1	None	COAX 2	None	Ingangsbron	AUX	TV	CD	Standaard instelling	None	OPT 2	OPT 1
BD	DVD	VCR																												
SAT	GAME	AUX																												
TV	CD																													
Ingangsbron	BD	DVD	VCR	SAT	GAME																									
Standaard instelling	None	COAX 1	None	COAX 2	None																									
Ingangsbron	AUX	TV	CD																											
Standaard instelling	None	OPT 2	OPT 1																											
<b>COMPONENT</b> (Component video) Stel dit in om de digitale ingangsaansluitingen van het videocomponent, toegewezen aan de ingangsbron, te wijzigen.	<b>1-RCA / 2-RCA</b> <b>None</b> : Wijs niet een component video-ingangsaansluiting toe aan de geselecteerde signaalbron. • Bij aankoop zijn de instellingen van de verschillende ingangbronnen zoals hieronder aangegeven.																													
<table border="1"> <tr><td>BD</td><td>DVD</td><td>VCR</td></tr> <tr><td>SAT</td><td>GAME</td><td>AUX</td></tr> <tr><td>TV</td><td></td><td></td></tr> </table>	BD	DVD	VCR	SAT	GAME	AUX	TV			<table border="1"> <tr> <td>Ingangsbron</td> <td>BD</td> <td>DVD</td> <td>VCR</td> <td>SAT</td> </tr> <tr> <td>Standaard instelling</td> <td>1-RCA</td> <td>2-RCA</td> <td>None</td> <td>None</td> </tr> </table> <table border="1"> <tr> <td>Ingangsbron</td> <td>GAME</td> <td>AUX</td> <td>TV</td> </tr> <tr> <td>Standaard instelling</td> <td>None</td> <td>None</td> <td>None</td> </tr> </table>	Ingangsbron	BD	DVD	VCR	SAT	Standaard instelling	1-RCA	2-RCA	None	None	Ingangsbron	GAME	AUX	TV	Standaard instelling	None	None	None		
BD	DVD	VCR																												
SAT	GAME	AUX																												
TV																														
Ingangsbron	BD	DVD	VCR	SAT																										
Standaard instelling	1-RCA	2-RCA	None	None																										
Ingangsbron	GAME	AUX	TV																											
Standaard instelling	None	None	None																											
<b>Default</b> De instellingen voor "Input Assign" keren terug naar de standaardinstellingen	<b>Yes</b> : Stel terug naar standaardwaarden. <b>No</b> : Stel niet terug naar standaardwaarden. • Wanneer u "Default" selecteert en drukt op <b>ENTER</b> wordt de "Return settings to the default?" raag weergegeven. Selecteer "Yes" of "No", en druk op <b>ENTER</b> .																													

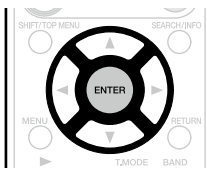

## Video

Standaardinstellingen zijn onderstreept.

Stel de bronvideo in.



\* "GAME" of "TV" kan worden ingesteld wanneer "HDMI" (blz. 107) of "COMPONENT" (blz. 108) is toegewezen.

Items instellen	Instellingen									
<b>Video Select</b> Video van een andere ingangsbron wordt afgespeeld samen met de audio die aan het afspelen is.	<b>Source</b> : Speel het beeld en het geluid van de signaalbron. <b>BD / DVD / VCR / SAT / GAME / AUX / TV</b> : Selecteer te bekijken video-invoerbron. Deze kan worden ingesteld voor afzonderlijke signaalbronnen.									
<ul style="list-style-type: none"> <li>"VCR", "GAME" en "TV" kunnen alleen worden geselecteerd wanneer een component video-aansluiting is aangewezen als een ingangsbron.</li> <li>De toetsen op de afstandsbediening kunnen worden gebruikt voor de bewerkingen.                             <ol style="list-style-type: none"> <li>Druk op <b>AMP</b> om de afstandsbediening in te stellen op de AMP-bedieningsmodus.</li> <li>Druk op <b>V.SEL</b> tot het gewenste beeld verschijnt.</li> </ol> </li> </ul>	<ul style="list-style-type: none"> <li>Om te annuleren, drukt u op <b>V.SEL</b> om "Source" te selecteren.</li> </ul>									
<p><b>OPMERKING</b></p> <ul style="list-style-type: none"> <li>Het is niet mogelijk om HDMI-ingangssignalen te selecteren.</li> <li>Ingangsbronnen die onder "Source Delete" (blz. 101) zijn ingesteld op "Delete", kunnen niet worden geselecteerd.</li> </ul>										
<b>Video Mode</b> Instellingen instellen voor videoverwerking.	<b>Auto</b> : Hiermee verwerkt u video automatisch op basis van de HDMI-contentinformatie. <b>Game</b> : Videomateriaal automatisch verwerken op basis van game-inhoud. <b>Movie</b> : Videomateriaal normaal verwerken.									
<table border="1"> <tr><td>BD</td><td>DVD</td><td>VCR</td></tr> <tr><td>SAT</td><td>GAME</td><td></td></tr> <tr><td>AUX</td><td>TV</td><td></td></tr> </table>	BD	DVD	VCR	SAT	GAME		AUX	TV		<ul style="list-style-type: none"> <li>Wanneer de "Video Mode" is ingesteld op "Auto", wisselt de modus conform de ingangcontent.</li> <li>Als een bron wordt afgespeeld in zowel MAIN ZONE (audio en video) en ZONE2 (alleen audio) in hetzelfde vertrek, zal de audio in MAIN ZONE en ZONE2 mogelijk niet synchroon klinken, maar dit is geen defect. In dit geval kan het instellen van "Game" de audiosynchronisatie verbeteren.</li> </ul>
BD	DVD	VCR								
SAT	GAME									
AUX	TV									

## Input Mode (Audio)

Standaardinstellingen zijn onderstreept.

De voor selectie beschikbare ingangsmodi verschillen in functie van de ingangsbron.

Items instellen	Instellingen									
<p><b>Input Mode</b> Stel de audio-ingangstanden in voor de verschillende signaalbronnen. Wij raden aan de audio-ingangsmodus in te stellen op "Auto".</p>	<p><b>Auto</b> : Ingangssignaal automatisch detecteren en weergave starten. <b>HDMI</b> : Geef alleen signalen van HDMI-ingang weer. <b>Digital</b> : Geef alleen signalen van digitale ingang weer. <b>Analog</b> : Geef alleen signalen van analoge ingang weer. <b>7.1CH IN</b> : Alleen signalen ingevoerd via de 7.1CH IN-aansluiting worden weergegeven.</p> <p> • "HDMI" kan worden ingesteld voor ingangsbronnen waar "HDMI" aan is toegekend bij "Input Assign" (<a href="#">blz. 107</a>). • "Digital" kan worden ingesteld voor ingangsbronnen waar "Digital" aan is toegekend bij "Input Assign" (<a href="#">blz. 108</a>). • Wanneer de ingangsbron is ingesteld op "VCR", "GAME" of "TV", kunt u deze niet instellen op "Analog". • De surround-modus kan niet worden ingesteld als de ingangsmodus is ingesteld op "7.1CH IN". • Wanneer "HDMI Control" op "ON" is ingesteld, en er is een met ARC compatibele TV aangesloten via de HDMI MONITOR-aansluitingen, dan staat de ingangsmodus, waarvan de ingangsbron "TV" is, vast op ARC.</p>									
<p><b>Decode Mode</b> Stel de audiodecodeermodus in voor de ingangsbron.</p> <table border="1" data-bbox="114 890 349 986"> <tr> <td>BD</td> <td>DVD</td> <td>VCR</td> </tr> <tr> <td>SAT</td> <td>GAME</td> <td>AUX</td> </tr> <tr> <td>TV</td> <td>CD</td> <td></td> </tr> </table>	BD	DVD	VCR	SAT	GAME	AUX	TV	CD		<p><b>Auto</b> : Type digitaal ingangssignaal detecteren en automatisch decoderen en weergeven. <b>PCM</b> : Alleen PCM-ingangssignalen decoderen en weergeven. <b>DTS</b> : Alleen DTS-ingangssignalen decoderen en weergeven.</p> <p> • Dit item kan worden ingesteld voor signaalbronnen waarbij "HDMI" of "Digital" is toegewezen bij "Input Assign" (<a href="#">blz. 107</a>). • Stel deze modus normaal gesproken in op "Auto". Gebruik de instellingen "PCM" en "DTS" uitsluitend voor weergave van de corresponderende signalen.</p>
BD	DVD	VCR								
SAT	GAME	AUX								
TV	CD									

## Rename

Wijzig de displaynaam van de geselecteerde ingangsbron.

Items instellen	Instellingen
<p><b>Rename</b> Wijzig de displaynaam van de geselecteerde ingangsbron.</p>	<ul style="list-style-type: none"> <li>• De mag maximaal acht tekens lang zijn.</li> <li>• Ga naar <a href="#">blz. 83</a> voor het invoeren van tekens.</li> </ul>
<p><b>Default</b> De voorinstelde naam keert terug naar de standaardinstelling.</p>	<p><b>Yes</b> : Stel terug naar standaardwaarden. <b>No</b> : Stel niet terug naar standaardwaarden.</p> <p> Wanneer u "Default" selecteert en drukt op <b>ENTER</b> wordt de "Return settings to the default?" raag weergegeven. Selecteer "Yes" of "No", en druk op <b>ENTER</b>.</p> 

## Source Level (Audio)

Standaardinstellingen zijn onderstreept.

- Deze functie corrigeert het weergaveniveau van de geselecteerde audio-ingang van de signaalbron.
- Kies deze instelling als er verschillen zijn in de ingangsvolumeniveaus tussen de verschillende bronnen.

Instellingen
<p><b>-12dB – +12dB (0dB)</b></p> <p> Het analoge ingangsniveau en het digitale ingangsniveau kunnen onafhankelijk worden aangepast voor ingangsbronnen waar "HDMI" of "Digital" aan is toegekend bij "Input Assign" (<a href="#">blz. 107</a>).</p>

## Playback Mode

Standaardinstellingen zijn onderstreept.

### Ingangsbron : "NET/USB"

Items instellen	Instellingen
<p><b>Repeat</b> Kies de instellingen voor de herhaalmodus.</p> <p><b>Media Server</b> <b>Napster</b></p> <p><b>USB/iPod</b></p>	<p><b>All</b> : Alle bestanden worden herhaald (Alle bestanden van een map of album worden herhaald afgespeeld.).</p> <p><b>One</b> : Het afgespeelde bestand wordt herhaald.</p> <p><b>OFF</b> : Hiermee wordt de herhaalmodus geannuleerd.</p>
<p><b>Random</b> Kies instellingen voor random-modus.</p> <p><b>Media Server</b> <b>Napster</b></p> <p><b>USB/iPod</b></p>	<p><b>ON</b> : Schakel random-weergave in.</p> <p><b>OFF</b> : Schakel random-weergave uit.</p>

## Still Picture

Standaardinstellingen zijn onderstreept.

Maak instellingen voor de weergave van stilstaande beelden.

Items instellen	Instellingen
<p><b>Slide Show</b> Kies de instellingen voor een diashow.</p> <p><b>NET/USB</b></p>	<p><b>ON</b> : Geef stilstaande beelden weer in een diashow.</p> <p><b>OFF</b> : De diavoorstelling wordt niet weergegeven.</p>
<p><b>Interval</b> Stel de weergavetijd per beeld in bij een diavoorstelling.</p> <p><b>NET/USB</b></p>	<p><b>5s – 60s</b></p>

# Overige instellingen

## Instellingen van de afstandsbediening

- Wanneer u een ontvanger voor de afstandsbediening (afzonderlijk aangeschaft) op de REMOTE CONTROL IN-aansluiting van dit toestel aansluit, schakel dan de afstandsbedieningsfunctie van dit toestel uit door als volgt te werk te gaan.
- De functie van de sensor van de afstandsbediening is standaard ingeschakeld.

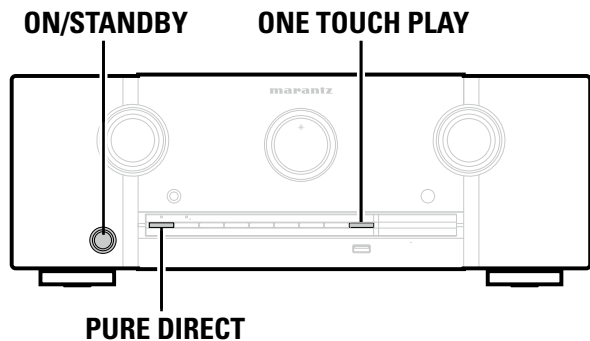

### De sensorfunctie van de afstandsbediening uitschakelen

**Druk op ON/STANDBY terwijl u PURE DIRECT en ONE TOUCH PLAY op het hoofdtoestel ingedrukt houdt wanneer het hoofdtoestel in standby-modus staat.**

"RC Lock!" verschijnt in de display en de ontvangsfunctie voor infrarood licht wordt uitgeschakeld.

### De sensor van de afstandsbediening inschakelen

**Druk op ON/STANDBY terwijl u PURE DIRECT en ONE TOUCH PLAY op het hoofdtoestel ingedrukt houdt wanneer het hoofdtoestel in standby-modus staat.**

De ontvangsfunctie voor infrarood licht op het hoofdtoestel is ingeschakeld.

### OPMERKING

Voer deze instelling niet uit als er niet een ontvanger voor de afstandsbediening (afzonderlijk aangeschaft) is aangesloten. Als u dat wel doet, zult u dit toestel niet met de afstandsbediening kunnen bedienen.

# De aangesloten toestellen bedienen via de afstandsbediening

Door registratie van de meegeleverde voorkeuzecodes in de afstandsbediening kunt u apparaten van andere fabrikanten bedienen.

## AV-apparatuur bedienen

### 1 Druk op de selectieknoop voor de ingangsbron (blz. 26).

De bedieningsmodus van de afstandsbediening wordt gewisseld conform de tabel.

#### OPMERKING

Druk eenmaal op de toets voor het selecteren van de ingangsbron om te schakelen naar de bedieningsmodus van de afstandsbediening die bij dit apparaat is geleverd.

Druk tweemaal achtereenvolgens op de toets voor het selecteren van de ingangsbron om de bedieningsmodus van de afstandsbediening en de ingangsbron van die apparaat te schakelen.



Selectieknoppen ingangsbron	Display van afstandsbediening	Bedieningsfunctie
		Met de afstandsbediening te bedienen apparaten
BD *	BD	Het apparaat dat is vastgelegd voor de knop <b>BD</b>
DVD *	DVD	Het apparaat dat is vastgelegd voor de knop <b>DVD</b>
SAT *	SAT	Het apparaat dat is vastgelegd voor de knop <b>SAT</b>
TV *	TV	Het apparaat dat is vastgelegd voor de knop <b>TV</b>
NET/USB	NET/USB	<ul style="list-style-type: none"> <li>Netwerkfunctie</li> <li>De iPod of het USB-geheugenapparaat dat is aangesloten op de USB-poort</li> </ul>
CD	CD	marantz CD-speler
TUNER	TUNER	De radio van dit toestel
M-XP	M-XP	Het apparaat dat is vastgelegd voor de knop <b>M-XP</b>

\* Wanneer er een voorkeuzecode is vastgelegd voor deze knop, kan de afstandsbediening van dit toestel andere apparaten bedienen.



Wanneer u op drukt, start de AMP-besturingsfunctie automatisch.

#### OPMERKING

Wanneer de modus van de afstandsbediening is ingesteld op een andere modus dan amp-bediening, drukt u op **AMP** om de afstandsbediening over te schakelen naar de amp-bedieningsmodus om de volgende bedieningen te kunnen uitvoeren:

- U drukt op **CH LVL** voor het instellen van de kanaalniveaus van het toestel
- Voor het uitvoeren van directe weergave
- Voor het schakelen tussen de instellingen voor Dynamic Volume®
- Voor het gebruik van de functie Video Select
- Voor het gebruik van de slaaptimerfunctie
- Voor het schakelen van de M-DAX-functie
- Voor het direct selecteren van "AUTO" en "STEREO" van de luistermodi
- Om de testtoonfunctie te gebruiken.
- Om de HT-EQ-functie te gebruiken.

## 2 Bediening van dit toestel of het apparaat waarvan de ingangsbron is gewisseld.

- Raadpleeg de bedieningsinstructies voor elk apparaat voor meer bijzonderheden.

Ga naar de volgende pagina's voor de bediening van een iPod, TUNER en USB.

- iPod ([blz. 30](#))
- TUNER ([blz. 36](#))
- Netwerkfunctie ([blz. 42, 44, 46, 48, 50](#))
- USB-geheugenapparaat ([blz. 32](#))

## Voorinstelde codes vastleggen

Wanneer er voorkeuzecodes zijn vastgelegd in de meegeleverde afstandsbediening, kunt u deze gebruiken voor de bediening van apparaten die u hebt, zoals DVD-spelers of TV's van andere merken.

### OPMERKING

- Er kunnen geen andere vooraf ingestelde codes, dan **BD, DVD, SAT** en **TV** worden geregistreerd.
- In de fabriekinstellingen worden de afstandsbedieningscodes voor alle marantz-producten geregistreerd.

### De knoppen voor de bediening van de apparaten

- 1 **SOURCE I/⏻**  
Hiermee zet u elk apparaat aan of uit.
- 2 **Δ▽◀▶, ENTER**  
Hiermee bedient u het menu van elk apparaat.
- 3 **MENU, SHIFT/TOP MENU**  
Hiermee geeft u het menu weer van elk apparaat.
- 4 **⏏, ▶, ■, ◀, ◀◀, ▶▶, ▶▶▶, ▶▶▶▶**
- 5 Nummerknop (**0 - 9, +10**)
- 6 **PRESET +, PRESET -**
- 7 **TV I/⏻, TV INPUT**  
Hiermee bedient u een TV  
Deze knop is in elke modus actief.

Ga naar [30](#), [32](#), [36](#), [42](#), [44](#), [46](#), [48](#), [50](#), [115](#), [116](#) voor een gedetailleerde beschrijving van de wijze waarop de afstandsbediening werkt.

## Voorinstelde codes vastleggen

U kunt de volgende twee methoden gebruiken om de voorkeuzecodes te registreren.

- 1 Een code van 4 cijfers invoeren
- 2 De codetabel scannen

### 1 Een code van 4 cijfers invoeren

Raadpleeg de tabel met voorkeuzecodes voor de code die u moet invoeren.

- 1 Hou de ingangsbronkeuzetoetsen voor het betreffende toestel ingedrukt en druk op **SET** tot de **SEND** indicator knippert.

- 2 Toets de 4-cijferige code voor het toestel in met **0 - 9** (codetabel aan het einde van deze handleiding).  
Wanneer de procedure is gelukt, knippert de LEARN-indicator tweemaal.

### OPMERKING

Als de LEARN indicator geen twee keer knipperde, herhaal dan stap 1 en 2 en probeer dezelfde code opnieuw in te voeren.

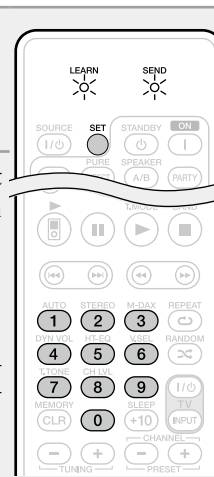

### 2 De codetabel scannen

- 1 Schakel het toestel waarvan u de voorinstelcode wil registreren **ON**.

- 2 Hou de ingangsbronkeuzetoetsen voor het betreffende toestel ingedrukt en druk op **SET** tot de **SEND** indicator knippert.

- 3 Richt de afstandsbediening naar het apparaat en verander afwisselend door een druk op **SOURCE ▲** en **SOURCE I/⏻** voor het apparaat.

- 4 Laat de toets los wanneer het toestel dat u wilt registreren is uitgeschakeld.

- 5 Druk op **ENTER**.  
Wanneer procedure is gelukt, knippert de LEARN indicator tweemaal.





## De geregistreerde voorkeuzecode controleren

**1** Hou de ingangsbronkeuzetoetsen voor het betreffende toestel ingedrukt en druk op **SET** tot de **SEND** indicator knippert.

**2** Druk op **SEARCH/INFO**. De LEARN-indicator knippert tweemaal.

**3** Druk op **1** om het eerste cijfer van de code te zien. Tel het aantal keer dat de LEARN-indicator knippert (bijv. 3 x knipperen = 3) en noteer deze waarde.

• Als een codecijfer "0" is, knippert de LEARN-indicator niet.

**4** Druk vervolgens op **2** om het tweede cijfer van de code te controleren. Druk nu op **3** en **4** om het derde en vierde cijfer van de code te controleren.

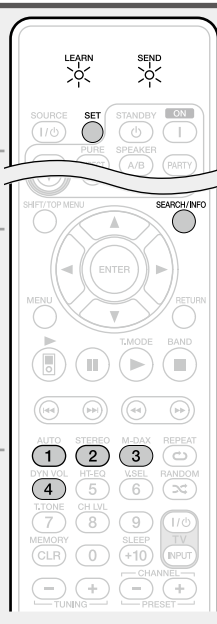

## Standaard fabrieksinstellingen voor vooringestelde codes

De onderstaande apparaten zijn standaard vastgelegd voor elke knop voor een ingangsbron. U kunt de instellingen wijzigen in de instelling die bij het te gebruiken apparaat hoort.

**1** Hou de ingangsbronkeuzetoetsen voor het betreffende toestel ingedrukt en druk op **SET** tot de **SEND** indicator knippert.

**2** Voer de passende voorinstelcode (4 cijfers) uit de onderstaande tabel in. De LEARN indicator knippert tweemaal.



Selectieknoppen ingangsbron	Categorie	Merk	Vooringestelde code
BD	Blu-ray Disc-speler	marantz	5000
DVD	DVD-speler	marantz	2000
TV	Televisie	marantz	1000
SAT	Satellietkastje	marantz	4000

### OPMERKING

Na deze procedure wordt de geselecteerde bron ingesteld op de eerste code.

# Bedieningscomponenten

U kunt de meegeleverde afstandsbediening gebruiken voor andere apparaten dan dit toestel.

**1** Druk op de keuzetoets van de ingangsbron waarop de vooringestelde code is geregistreerd van het apparaat dat u wilt bedienen (blz. 112).

**2** Bedien het component.

- Raadpleeg de gebruiksaanwijzing van het component voor details.



## Bediening van een Blu-ray Disc-speler / HD-DVD-speler / DVD-speler / DVD-recorder

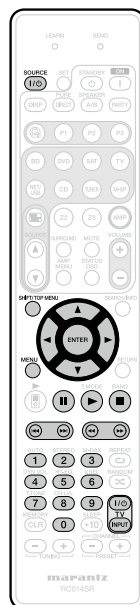

Bedieningstoetsen	Functie
<b>SOURCE I / ⏻</b>	Voeding aan/stand-by
<b>SHIFT/TOP MENU</b>	Top menu
△▽◀▶	Bediening van de cursor
<b>ENTER</b>	Instelling invoeren
<b>MENU</b>	(Popup)-menu
<b>II</b>	Pauze
▶	Weergave
■	Stop
◀▶▶▶	Automatisch zoeken (cue)
◀▶▶▶	Handmatig zoeken (snel vooruit-/terugspoelen)
<b>0-9</b>	Selecteer title, hoofdstuk of kanaalselectie
<b>TV I / ⏻</b>	TV aanzetten/op stand-by zetten (Standaard : marantz)
<b>TV INPUT</b>	TV-ingang veranderen (Standaard : marantz)

## CD-speler bedienen

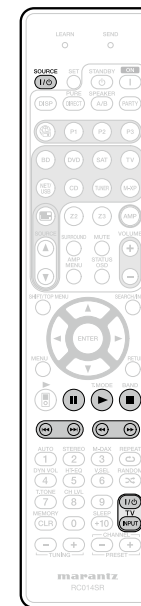

Bedieningstoetsen	Functie
<b>SOURCE I / ⏻</b>	Voeding aan/stand-by
<b>II</b>	Pauze
▶	Weergave
■	Stop
◀▶▶▶	Automatisch zoeken (cue)
◀▶▶▶	Handmatig zoeken (snel vooruit-/terugspoelen)
<b>TV I / ⏻</b>	TV aanzetten/op stand-by zetten (Standaard : marantz)
<b>TV INPUT</b>	TV-ingang veranderen (Standaard : marantz)

▣ Bediening van de TV

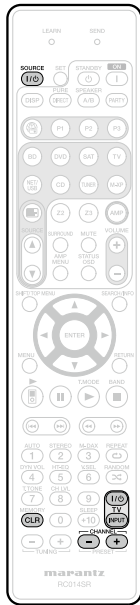

Bedieningstoetsen	Functie
<b>SOURCE I / ⏻</b>	TV aanzetten/op stand-by zetten (Standaard : marantz)
<b>CLR</b>	De invoer wissen
<b>TV I / ⏻</b>	TV aanzetten/op stand-by zetten (Standaard : marantz)
<b>TV INPUT</b>	TV-ingang veranderen (Standaard : marantz)
<b>CHANNEL +, -</b>	Kanaal veranderen (omhoog/omlaag)

▣ Bediening van een set-top box (SAT)

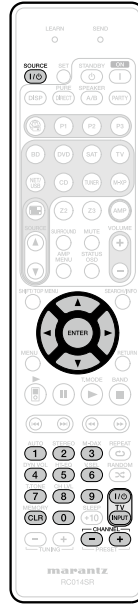

Bedieningstoetsen	Functie
<b>SOURCE I / ⏻</b>	Voeding aan/stand-by
<b>△▽◀▶</b>	Bediening van de cursor
<b>ENTER</b>	Weergave
<b>0 - 9</b>	Numer selecteren
<b>CLR</b>	De invoer wissen
<b>TV I / ⏻</b>	TV aanzetten/op stand-by zetten (Standaard : marantz)
<b>TV INPUT</b>	TV-ingang veranderen (Standaard : marantz)
<b>CHANNEL +, -</b>	Kanaal veranderen (omhoog/omlaag)

## Gebruik van de functie voor het leren

- De afstandsbediening is in staat de codes die door de afstandsbedieningen die al in uw bezit zijn worden gebruikt, aan te leren en op te slaan.
- Als het AV-apparaat geen marantz-apparaat is, of als het apparaat zelfs niet werkt wanneer de voorkeuzecode is geregistreerd, moet u de inleerfunctie gebruiken. De afstandsbedieningscodes van verschillende apparaten kunnen ingeleerd worden voor gebruik met de marantz-afstandsbediening die met dit toestel is meegeleverd.
- De afstandsbediening kan ongeveer 60 codes aanleren.

### Afstandsbedieningscodes van andere apparaten inleren

- 1** Plaats de marantz-afstandsbediening en de afstandbediening van het andere apparaat ongeveer 5 cm uit elkaar en richt de signaaltransmissiedelen naar elkaar toe.

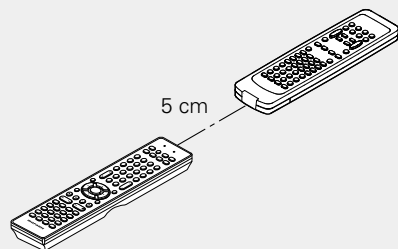

- 2** Houd **SET** en **SURROUND** ingedrukt tot de **LEARN**indicator knippert.
- 3** Druk op de selectietoetsen (**BD**, **DVD**, **SAT**, **TV** of **CD**) voor de ingangsbron om deze te selecteren.

- 4** Selecteer de toets die moet worden aangeleerd.

Het LEARN-lampje gaat branden.

#### OPMERKING

- De leerfunctie is niet beschikbaar voor elke **SOURCE I / ⏻** en **DISP** in elke modus.
- De leerfunctie is niet beschikbaar voor alle knoppen in de modi TUNER, NET/USB en AMP.

- 5** Houd de knop van de originele afstandsbediening die moet worden aangeleerd tot het **SEND**-lampje twee keer knippert.



- Wanneer het SEND-lampje nogmaals knippert, is de zendcode niet beschikbaar voor de afstandsbediening of is het zendsignaal onderbroken door ruis.
- Als het SEND-lampje eenmaal knippert, herhaalt u deze stap.
- Wanneer het geheugen van de afstandsbediening vol is, knipperen de LEARN- en SEND-lampjes eenmaal. Als u de code wilt leren, moet u een andere aangeleerde knop wissen.

#### OPMERKING

Als het LEARN-lampje knippert wanneer het SEND-lampje is opgelicht, kan de knop niet worden aangeleerd.

- 6** Herhaal stappen 4 en 5 om andere toetsen voor dezelfde invoerbron aan te leren.



- 7** Herhaal stappen 3 tot 6 om andere ingangsbronnen aan te leren.

- 8** Druk op **SET** wanneer het programmeren van de afstandsbediening is voltooid.

Het scherm LEARN verdwijnt en de afstandsbediening verlaat de leermodus.

#### OPMERKING

- De functie voor het leren kan niet worden gebruikt voor alle toetsen tijdens de TUNER-modus, AMP-modus, NET/USB-modus en M-XP-modus.
- De leerprocedure werkt niet correct als de batterijen versleten zijn.
- Als u gedurende ongeveer 1 minuut geen toetsen indrukt terwijl u in de LEARN-modus bent, verlaat de afstandsbediening automatisch de LEARN-modus.

## Opgeslagen codes voor de afstandsbediening wissen

Codes kunnen op drie manieren worden gewist: via toetsen, bronnen en via alle geheugeninhoud.

### De afstandsbedieningscodes van elke toets wissen

**1** Houd **SET** en **SURROUND** ingedrukt tot de **LEARN**indicator knippert. Het **LEARN**-lampje knippert.

**2** Druk op de selectietoetsen (**BD**, **DVD**, **SAT**, **TV** of **CD**) voor de ingangsbron om de bron die u wilt verwijderen, te selecteren. Het **SEND**-lampje knippert tweemaal.

**3** Houd **DISP** ingedrukt en druk tweemaal op de geleerde toets die u wilt wissen. Het **SEND**-lampje knippert twee keer en de modus keert terug naar de modus **LEARN**.

**4** Om terug te keren naar de normale modus, drukt u op **SET**.



### De afstandsbedieningscodes van elke ingangsbron wissen

**1** Houd **SET** en **SURROUND** ingedrukt tot de **LEARN**indicator knippert. Het **LEARN**-lampje knippert.

**2** Houd **DISP** ingedrukt en druk tweemaal op de geleerde selectietoetsen (**BD**, **DVD**, **SAT**, **TV** of **CD**) voor de ingangsbron die u wilt wissen. Het **LEARN**-lampje gaat branden.

**3** Druk op **ENTER**. De **SEND**-indicator knippert tweemaal en de modus keert terug naar de **LEARN**-modus.

- Om het wissen te annuleren, drukt u niet op **ENTER** en drukt u gewoon op een andere toets.

**4** Om terug te keren naar de normale modus, drukt u op **SET**.



### De afstandsbedieningscodes van alle ingangsbronnen wissen

**1** Houd **SET** en **SURROUND** ingedrukt tot de **LEARN**indicator knippert. Het **LEARN**-lampje knippert.

**2** Houd **DISP** ingedrukt en druk op **ON** | en **STANDBY**. Het **LEARN**-lampje gaat branden.

**3** Druk op **ENTER**. De **SEND**-indicator knippert tweemaal en de modus keert terug naar de **LEARN**-modus.

- Om het wissen te annuleren, drukt u niet op **ENTER** en drukt u gewoon op een andere toets.

**4** Om terug te keren naar de normale modus, drukt u op **SET**.



#### OPMERKING

Het wissen van codes keert terug naar de door de fabriek vooraf ingestelde code. Als de toets geen dergelijke code heeft, blijft dit leeg.

## Informatie

---

Hier geven we diverse informatie over het toestel.  
Raadpleeg deze informatie indien nodig.

- **Namen en functies van onderdelen**  [blz. 120](#)
- **Overige informatie**  [blz. 125](#)
- **Probleemoplossing**  [blz. 134](#)
- **Technische gegevens**  [blz. 138](#)
- **Index**  [blz. 139](#)
- **Lijst van vooringestelde codes**  [blz. 141](#)

# Namen en functies van onderdelen

## Voorpaneel

Toetsen die hier niet worden beschreven, worden beschreven op de tussen haakjes ( ) vermelde bladzijde.

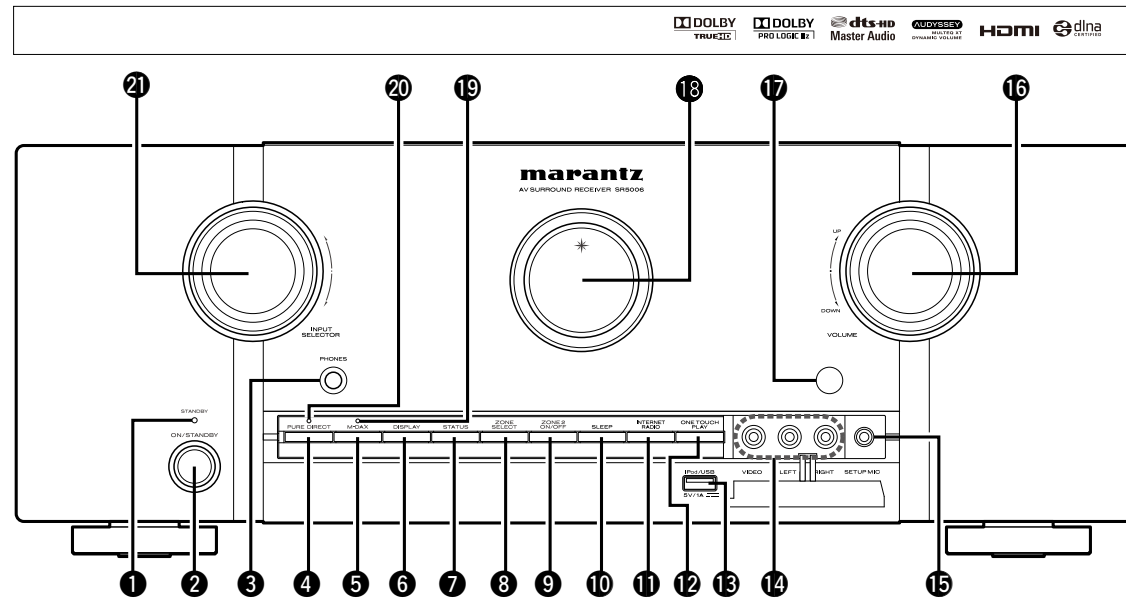

- |   |  |  |
|---|--|--|
| <p><b>1</b> Netspanningsindicator (STANDBY)..... ( 5 )<br/> <b>[Stroomindicator in stand-bymodus]</b><br/>         • Normale Stand-by : rood<br/>         • Wanneer "HDMI Control" ( blz. 95 ) op "ON" : Oranje<br/>         • Wanneer "Network Standby" ( blz. 99 ) op "ON" : Oranje</p> <p><b>2</b> Netspanningstoets (ON/STANDBY) ..... ( 5 )<br/>         Zet het toestel aan en uit (stand-by).</p> <p><b>3</b> Hoofdtelefoonaansluitingk (PHONES)<br/>         Wanneer de hoofdtelefoon op deze aansluiting is aangesloten, wordt er geen geluid meer weergegeven via de aangesloten luidsprekers.</p> <p><b>OPMERKING</b><br/>         Zet het volume niet te hoog wanneer u met de hoofdtelefoon luistert, om gehoorverlies te voorkomen.</p> <p><b>4</b> PURE DIRECT-indicator..... ( 51, 76 )</p> | <p><b>5</b> M-DAX-toets ..... ( 89 )</p> <p><b>6</b> DISPLAY-toets ..... ( 76, 102 )</p> <p><b>7</b> STATUS-toets ..... ( 29, 70, 76 )</p> <p><b>8</b> ZONE SELECT-toets ..... ( 76, 79 )</p> <p><b>9</b> ZONE2 ON/OFF-toets ..... ( 79 )</p> <p><b>10</b> SLEEP-toets ..... ( 68, 79 )</p> <p><b>11</b> INTERNET RADIO-toets ( ) ..... ( 39 )</p> <p><b>12</b> ONE TOUCH PLAY-toets ..... ( 32 )</p> <p><b>13</b> iPod/USB-poort ..... ( 14 )</p> <p><b>14</b> AUX INPUT-aansluitingen ..... ( 13 )<br/>         Verwijder de afsluiting van de connectors wanneer u deze wilt gebruiken.</p> | <p><b>15</b> SETUP MIC-aansluiting ..... ( 21, 64 )</p> <p><b>16</b> VOLUME-regelaar ..... ( 27, 79 )</p> <p><b>17</b> Afstandsbedieningssensor ..... ( 124 )</p> <p><b>18</b> Display ..... ( 121 )</p> <p><b>19</b> M-DAX-indicator ..... ( 89 )</p> <p><b>20</b> PURE DIRECT-toets ..... ( 51 )</p> <p><b>21</b> INPUT SELECTOR-regelaar ..... ( 26, 79 )</p> |
|---|--|--|

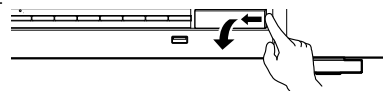

# Display

Hier worden de naam van de ingangsbron, de surroundmodus, instelwaarden en overige informatie getoond.

## ▣ Standaard display

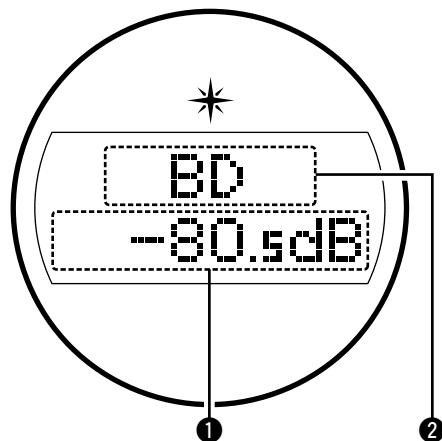

① Hoofdvolume-indicator

② Indicator voor ingangsbron

De naam van de ingangsbron verschijnt die op dit moment is geselecteerd.

Als de naam van de ingangsbron is gewijzigd met behulp van "Input Setup" – "Rename" ([blz. 109](#)) in het menu, wordt de naam van de ingangsbron na de wijziging getoond.

## ▣ Tunerdisplay

Deze indicators lichten op wanneer de ingangsbron is ingesteld op "TUNER" om de ontvangsomstandigheden aan te geven.

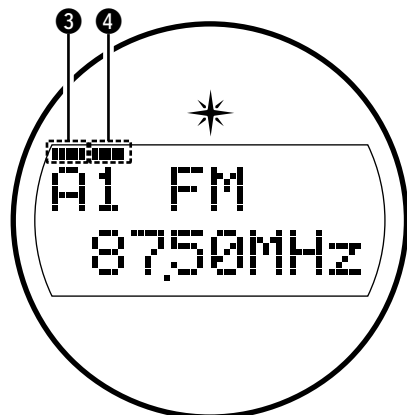

③ Deze indicator licht op als goed op de zender is afgestemd.

④ In de FM-modus licht deze indicator op tijdens ontvangst van analoge stereo-uitzendingen.

## ▣ Slaaptimerdisplay

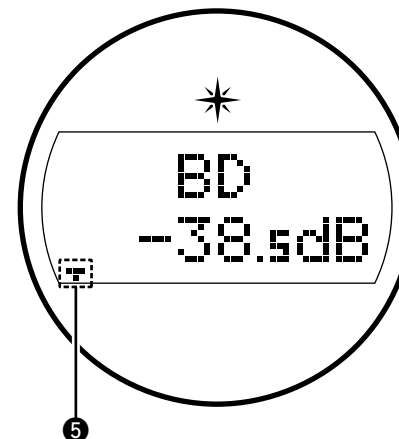

⑤ Dit licht op wanneer de slaapmodus is geselecteerd ([blz. 68](#)).

## ▣ Display inschakelen ZONE2

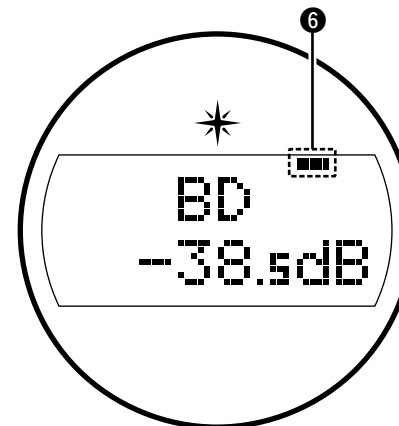

⑥ Deze indicator licht op wanneer ZONE2, (andere kamer) wordt aangezet ([blz. 78](#)).



# Achterpaneel

Worden beschreven op de tussen haakjes ( ) vermelde bladzijde.

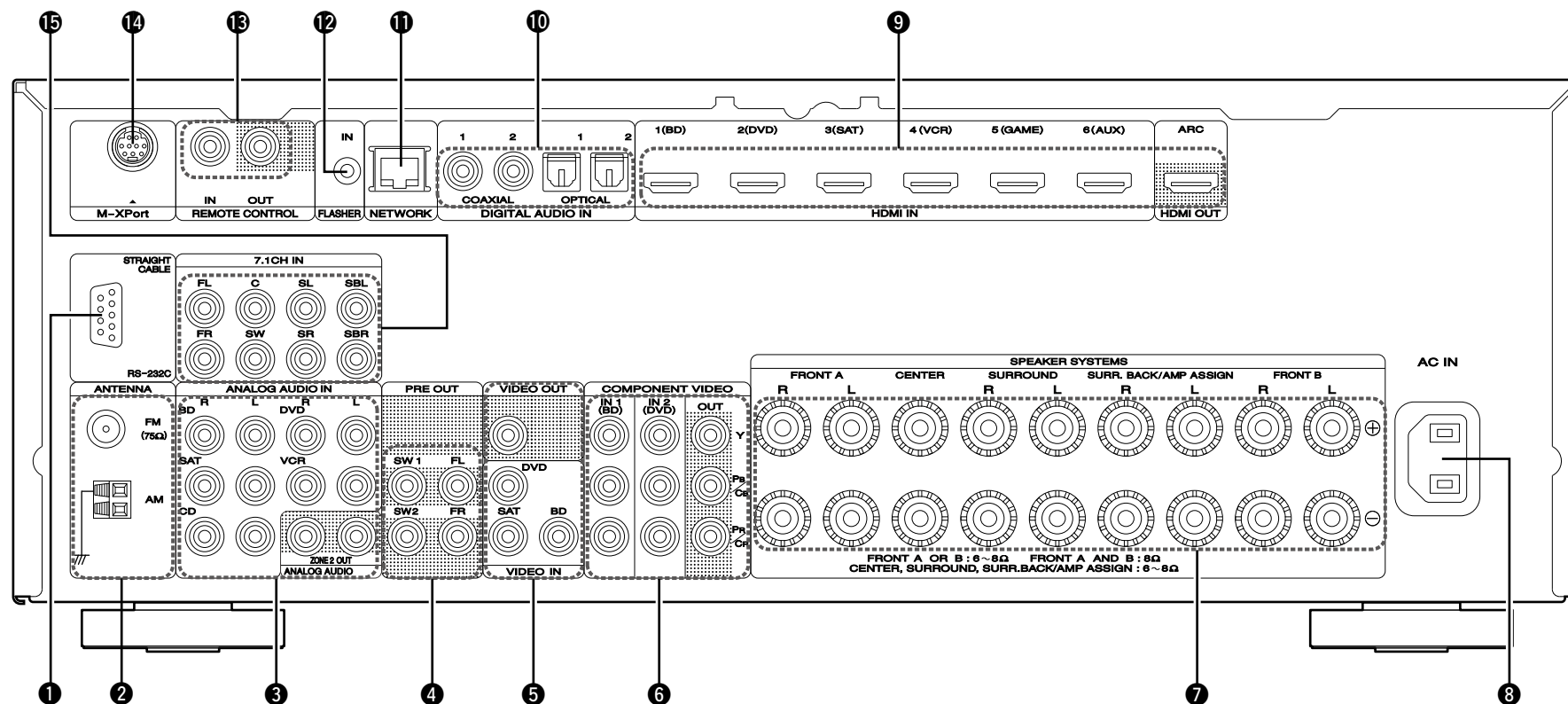

- ❶ RS-232C-aansluiting ..... (66)
- ❷ FM/AM-antenneaansluitingen ..... (15)
- ❸ Analoge audio-aansluitingen ..... (11, 12, 13, 15, 16, 17)
- ❹ PRE OUT-aansluitingen ..... (6, 17, 58, 59, 60, 61, 62, 63)
- ❺ VIDEO-aansluitingen ..... (10, 11, 12, 13)
- ❻ COMPONENT VIDEO-aansluitingen ..... (10, 11, 12)
- ❼ Luidsprekeraansluitingen ..... (6, 58, 59, 60, 61, 62, 63)
- ❽ AC Netingang (AC IN) ..... (5)
- ❾ HDMI-aansluitingen ..... (3, 8)
- ❿ Digitale audio-aansluitingen ..... (10, 12, 15)
- ⓫ NETWORK-aansluiting ..... (18)
- ⓬ FLASHER IN-aansluiting  
Wordt gebruikt wanneer u een bedieningsbox of andere dergelijke bedieningsapparaten gebruikt om dit apparaat te bedienen.
- ⓭ REMOTE CONTROL-aansluitingen ..... (66)
- ⓮ M-XPort-aansluiting ..... (16)
- ⓯ 7.1CH IN-aansluitingen ..... (16)

## OPMERKING

Raak de binnenste pinnen van de aansluitingen op het achterpaneel niet aan. Elektrostatische lading kan permanente schade aan de eenheid veroorzaken.

# Afstandsbediening

Toetsen die hier niet worden beschreven, worden beschreven op de tussen haakjes ( ) vermelde bladzijde.

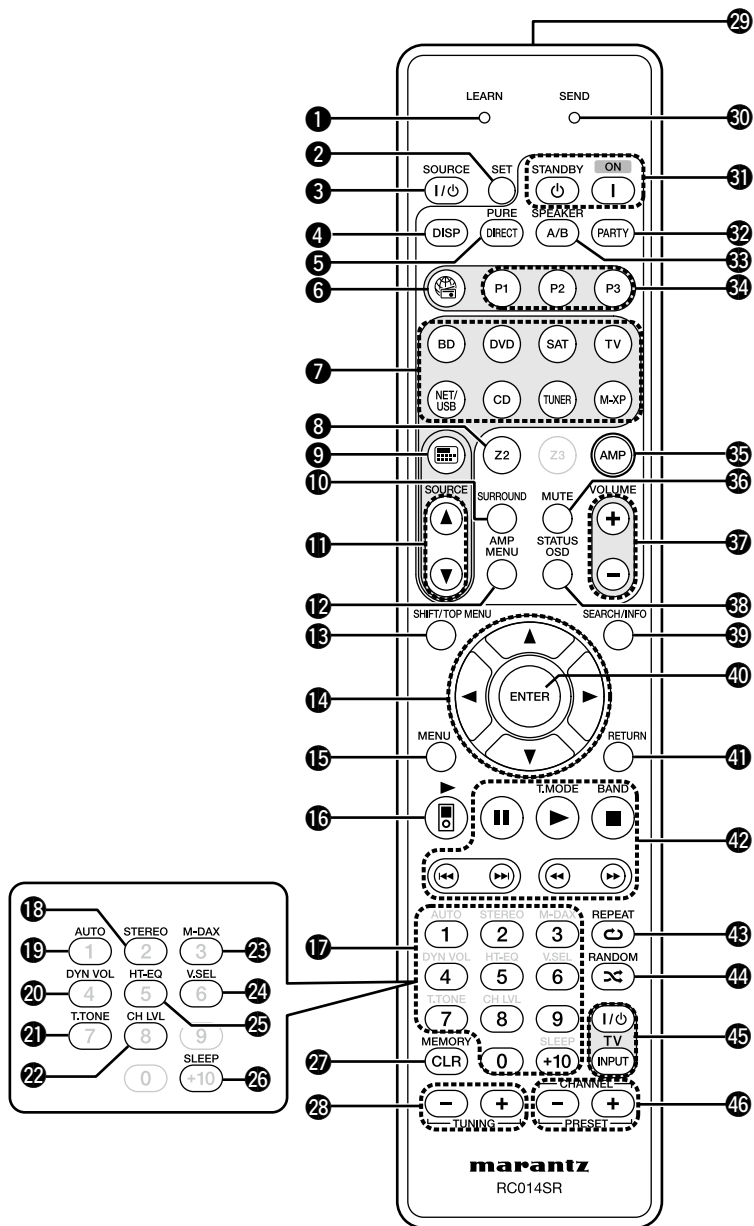

- 1 LEARN-indicator ..... (113, 117)
- 2 SET-toets ..... (113, 117)
- 3 SOURCE-voedingstoets (I /  $\phi$ ) ..... (113, 115, 116)
- 4 Displaytoets (DISP) ..... (102)
- 5 PURE DIRECT-toets ..... (51)
- 6 Toets internetradio (📻) ..... (39)
- 7 Ingangsbronkeuzetoetsen ..... (26, 79)
- 8 Zonemodustoetsen (Z2) ..... (79)
- 9 Bronkeuzemenutoets (📺) ..... (27)
- 10 SURROUND-toets ..... (51, 117)
- 11 Source select-toetsen (SOURCE  $\blacktriangle$   $\blacktriangledown$ ) ..... (26, 113)
- 12 AMP MENU-toets ..... (85, 91, 105)
- 13 SHIFT/TOP MENU-toets ..... (34, 40, 83)
- 14 Cursortoetsen ( $\blacktriangle$   $\blacktriangledown$   $\blacktriangleleft$   $\blacktriangleright$ ) ..... (82, 83, 97)
- 15 MENU-toets ..... (115)
- 16 Afspeeltoets iPod (📱  $\blacktriangleright$ ) ..... (30)
- 17 Cijfertoetsen ..... (34, 40, 113, 115, 116)
- 18 STEREO-toets ..... (51)
- 19 AUTO-toets ..... (51)
- 20 Audyssey Dynamic Volume®-toets (DYN VOL) ..... (88)
- 21 Toets testtoon (T.TONE) ..... (94)
- 22 De knop voor het kanaalniveau (CH LVL) ..... (69)
- 23 M-DAX-toets ..... (89)
- 24 Videoselectietoets (V.SEL) ..... (108)
- 25 HT-EQ-toets ..... (86)
- 26 SLEEP-toets ..... (68, 79)
- 27 Toets Wissen (CLR)/MEMORY ..... (40, 41, 116)
- 28 TUNING-toetsen (+, -) ..... (33)
- 29 Signaalzender van de afstandsbediening ..... (124)
- 30 SEND-indicator ..... (113, 117)
- 31 Voedingstoetsen (ON, STANDBY) ..... (5)
- 32 PARTY-toets ..... (71)
- 33 SPEAKER A/B-toets ..... (27)
- 34 Toetsen voorkeuzezenders (P1 – P3) ..... (40, 41)
- 35 AMP-toets ..... (20, 64, 69, 112)
- 36 Dampingtoets (MUTE) ..... (27, 79)
- 37 Volumeregelttoetsen (VOLUME +, -) ..... (27, 79)
- 38 STATUS OSD-toets ..... (90)
- 39 SEARCH/Information (INFO)-toets ..... (29, 31, 34, 49, 84)
- 40 ENTER-toets ..... (82, 83, 85, 91, 105)
- 41 RETURN-toets ..... (85, 91, 105)
- 42 Systeemtoetsen ..... (30, 32, 42, 44, 46, 48, 50, 115, 116)
  - Pause-toets (⏸)
  - Play-toets (▶)
  - Stop-toets (■)
  - Overslaantoetsen (⏮, ⏭)
  - Zoektoetsen (⏪, ⏩)
- Tunersysteemtoetsen ..... (34)
  - FM/AM golfband wisseltoets (BAND)
  - Tuning mode-toets (T.MODE)
- 43 REPEAT-toets (🔄) ..... (30, 32, 44, 50)
- 44 RANDOM-toets (🎲) ..... (30, 32, 44, 50)
- 45 De knoppen voor het bedienen van de TV (TV I /  $\phi$  / INPUT) ..... (115, 116)
- 46 Toetsen CHANNEL/PRESET (+, -) ..... (34, 40, 72, 116)

## OPMERKING

De Z3-toets kunnen niet worden gebruikt.

## De batterijen plaatsen

- ① Duw het deksel op de achterkant in de richting van de pijl om het te verwijderen.
- ② Plaats de twee batterijen en let hierbij op de aanduidingen in het batterijcompartiment.

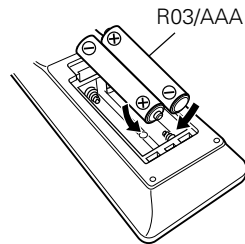
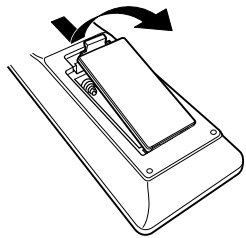

- ③ Plaats het deksel terug.

### OPMERKING

- Plaats de aangegeven batterijen in de afstandsbediening.
- Vervang de batterijen door nieuwe als het toestel zelfs niet meer werkt wanneer de afstandsbediening dicht bij het toestel wordt gebruikt. (De meegeleverde batterijen zijn alleen bedoeld om u de werking van het toestel te kunnen laten controleren.)
- Zorg ervoor dat u de batterijen in de juiste richting plaatst volgens de aanduidingen ⊕ en ⊖ in het batterijcompartiment.
- Voorkom beschadiging van de batterijen of lekkage van batterijvloestof:
  - Gebruik een nieuwe batterij niet samen met een oude.
  - Gebruik geen twee verschillende soorten batterijen.
  - Probeer droge batterijen niet op te laden.
  - De batterijen niet kortsluiten, uiteenhalen, verwarmen of weggooien in open vlam.
- Bewaar de batterijen niet op een plaats waar deze blootstaan aan direct zonlicht of op plaatsen waar zeer hoge temperaturen heersen, zoals in de buurt van een kachel.
- In geval van lekkage van batterijvloestof veegt u de vloestof in het batterijcompartiment voorzichtig weg en plaatst u nieuwe batterijen.
- Verwijder de batterijen uit de afstandsbediening als u ze voor lange tijd niet gaat gebruiken.
- Gebruikte batterijen moeten volgens lokale reglementen betreffende het verwijderen van batterijen worden afgevoerd.
- Fjärrkontrollenheten kan fungera felaktigt om laddningsbara batterier används.

## Werkingsbereik van de afstandsbediening

Richt de afstandsbediening tijdens het gebruik ervan op de afstandsbedieningssensor van het toestel.

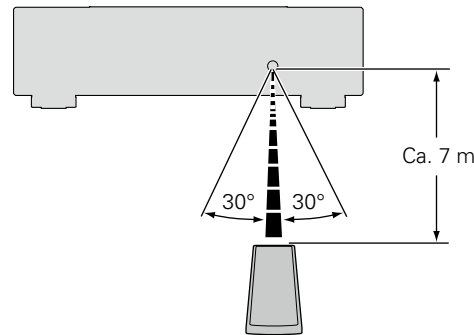

### OPMERKING

- Het toestel werkt mogelijk niet naar behoren of de afstandsbediening werkt mogelijk niet als de afstandsbedieningssensor wordt blootgesteld aan direct zonlicht, sterk kunstmatig licht van een TL-lamp met inverter of infrarood licht.
- Bij gebruik van 3D-videotoestellen die radiocommunicatiesignalen (bijvoorbeeld infrarood signalen) voor de diverse toestellen (monitor, 3D-bril, 3D-zenderunit, etc.) gebruiken, werkt de afstandsbediening vanwege interferentie door deze radiocommunicatiesignalen mogelijk niet. Stel in dat geval de richting en afstand voor 3D-communicatie voor ieder toestel in en controleer dat de afstandsbediening niet meer door dergelijke signalen wordt gestoord.

# Overige informatie

- ❑ **Informatie handelsmerk** (👉 blz. 125)
- ❑ **Surround** (👉 blz. 126)
- ❑ **Relatie tussen videosignalen en monitoruitgang** (👉 blz. 130)
- ❑ **Uitleg termen** (👉 blz. 131)

## Informatie handelsmerk

Dit product gebruikt de volgende technologieën:



Vervaardigd onder licentie van Dolby Laboratories. "Dolby", "Pro Logic" en het dubbel-D symbool zijn handelsmerken van Dolby Laboratories.



Geproduceerd onder de licentie van de Amerikaanse octrooien: 5,451,942; 5,956,674; 5,974,380; 5,978,762; 6,226,616; 6,487,535; 7,212,872; 7,333,929; 7,392,195; 7,272,567. Andere Amerikaanse en internationale octrooien zijn verleend en in behandeling. DTS en het Symbool zijn gedeponeerde handelsmerken, de logo's & DTS-HD, DTS-HD Master Audio en DTS zijn handelsmerken van DTS, Inc. Product bevat software. © DTS, Inc. Alle rechten voorbehouden.



HDMI, het logo van HDMI en de High-Definition Multimedia Interface zijn handelsmerken of gedeponeerde handelsmerken van HDMI Licensing LLC in de Verenigde Staten en andere landen.



Geproduceerd onder licentie van Audyssey Laboratories™. U.S., buitenlandse octrooien zijn aangevraagd. Audyssey MultEQ® XT is een geregistreerd handelsmerk van Audyssey Laboratories. Audyssey Dynamic EQ® is een handelsmerk van Audyssey Laboratories. Audyssey Dynamic Volume® is een geregistreerd handelsmerk van Audyssey Laboratories.



"Made for iPod" and "Made for iPhone" mean that an electronic accessory has been designed to connect specifically to iPod, or iPhone, respectively, and has been certified by the developer to meet Apple performance standards.

Apple is not responsible for the operation of this device or its compliance with safety and regulatory standards. Please note that the use of this accessory with iPod, or iPhone, may affect wireless performance.

AirPlay, the AirPlay logo, iPhone, iPod, iPod classic, iPod nano, iPod shuffle, and iPod touch are trademarks of Apple Inc., registered in the U.S. and other countries. iPad is a trademark of Apple Inc.

- Individuele gebruikers mogen met de iPhone, iPod, iPod classic, iPod nano, iPod shuffle en iPod touch voor privé-gebruik materiaal waar geen copyright op rust en materiaal dat volgens de wet mag worden gekopieerd en afgespeeld, afspelen en kopiëren. Inbreuk op copyright is verboden bij de wet.



Windows Media en het Windows logo zijn handelsmerken of geregistreerde handelsmerken van Microsoft Corporation in de Verenigde Staten en/of andere landen.

# Surround

Dit toestel is uitgerust met digitale geluidsprocessors waarmee u programmabronnen kunt weergeven in surround waarmee u hetzelfde gevoel kunt ervaren als in een bioscoop.

## Surround-modi en surround-parameters

In deze tabel vindt u de luidsprekers die u in de surround-modus kunt gebruiken, en de surround-parameters die in elke surround-modus instelbaar zijn.

### Symbolen in de tabel

- Dit symbool staat voor de uitgangkanalen voor audio of de instelbare surround-parameters.
- ⊙ Dit symbool staat voor de uitgangkanalen voor audio. De uitgangkanalen zijn afhankelijk van de instellingen in de "Speaker Config." (blz. 92).

Surroundmodus (blz. 51)	Kanaaluitgang						Surr.Parameter (blz. 86)			
	Front L/R	Center	Surround L/R	Surround-achter L/R	Front Height L/R	Subwoofer	HT-EQ (blz. 86)	DRC *4 (blz. 86)	D. Comp *5 (blz. 86)	LFE *6 (blz. 86)
DIRECT/PURE DIRECT (2-kanaals)*1	○					⊙*3		○	○	
DIRECT/PURE DIRECT (Meerkanaals)*1	○	⊙	⊙	⊙*2	⊙*2	⊙		○	○	○
STEREO	○					⊙		○	○	○
MULTI CH IN	○	⊙	⊙	⊙	⊙	⊙	○			○
DOLBY PRO LOGIC IIz	○	⊙	⊙		⊙	⊙	○	○	○	
DOLBY PRO LOGIC IIx	○	⊙	⊙	⊙		⊙	○	○	○	
DOLBY PRO LOGIC II	○	⊙	⊙			⊙	○	○	○	
DTS NEO:6	○	⊙	⊙	⊙		⊙	○	○	○	
DOLBY DIGITAL	○	⊙	⊙	⊙	⊙	⊙	○		○	○
DOLBY DIGITAL Plus	○	⊙	⊙	⊙	⊙	⊙	○		○	○
DOLBY TrueHD	○	⊙	⊙	⊙	⊙	⊙	○	○		○
DTS SURROUND	○	⊙	⊙	⊙	⊙	⊙	○		○	○
DTS 96/24	○	⊙	⊙	⊙	⊙	⊙	○		○	○
DTS-HD	○	⊙	⊙	⊙	⊙	⊙	○		○	○
DTS Express	○	⊙	⊙	⊙	⊙	⊙	○		○	○
MULTI CH STEREO	○	⊙	⊙	⊙	⊙	⊙	○	○	○	○
VIRTUAL	○					⊙		○	○	○

- \*1 Tijdens weergave in de PURE DIRECT-modus zijn de surround parameters dezelfde als in de DIRECT-modus.
- \*2 Een signaal voor elk kanaal dat is opgenomen in een ingangssignaal wordt weergegeven als audio.
- \*3 Het geluid wordt alleen weergegeven via de subwoofer wanneer de "Subwoofer Mode" is ingesteld op "LFE+Main" (blz. 93).
- \*4 U kunt dit item selecteren bij weergave van een Dolby TrueHD-sigitaal.
- \*5 U kunt dit item selecteren bij weergave van een Dolby Digital- of DTS-sigitaal.
- \*6 U kunt dit item selecteren bij de weergave van een Dolby Digital-, een DTS- of DVD-Audio-sigitaal.

Surroundmodus (blz. 51)	Surr.Parameter (blz. 86)				Tone *8 (blz. 87)	Audyssey Settings*9 (blz. 87)			M-DAX *12 (blz. 89)	
	Height Gain *7 (blz. 86)	PRO LOGIC II/IIx uitsluitend de muziekmodus				C.Image (blz. 86)	MultEQ® XT (blz. 87)	Dynamic EQ® *10 (blz. 88)		Dynamic Volume® *11 (blz. 88)
		Panorama (blz. 86)	Dimension (blz. 86)	C.Width (blz. 86)						
DIRECT/PURE DIRECT (2-kanaals)*1										
DIRECT/PURE DIRECT (Meerkanaals)*1										
STEREO					<input type="radio"/>	<input type="radio"/>	<input type="radio"/>	<input type="radio"/>	<input type="radio"/>	
MULTI CH IN	<input type="radio"/>				<input type="radio"/>	<input type="radio"/>	<input type="radio"/>	<input type="radio"/>		
DOLBY PRO LOGIC IIz	<input type="radio"/>				<input type="radio"/>	<input type="radio"/>	<input type="radio"/>	<input type="radio"/>	<input type="radio"/>	
DOLBY PRO LOGIC IIx		<input type="radio"/>	<input type="radio"/>	<input type="radio"/>	<input type="radio"/>	<input type="radio"/>	<input type="radio"/>	<input type="radio"/>	<input type="radio"/>	
DOLBY PRO LOGIC II		<input type="radio"/>	<input type="radio"/>	<input type="radio"/>	<input type="radio"/>	<input type="radio"/>	<input type="radio"/>	<input type="radio"/>	<input type="radio"/>	
DTS NEO:6				<input type="radio"/>	<input type="radio"/>	<input type="radio"/>	<input type="radio"/>	<input type="radio"/>	<input type="radio"/>	
DOLBY DIGITAL	<input type="radio"/>				<input type="radio"/>	<input type="radio"/>	<input type="radio"/>	<input type="radio"/>		
DOLBY DIGITAL Plus	<input type="radio"/>				<input type="radio"/>	<input type="radio"/>	<input type="radio"/>	<input type="radio"/>		
DOLBY TrueHD	<input type="radio"/>				<input type="radio"/>	<input type="radio"/>	<input type="radio"/>	<input type="radio"/>		
DTS SURROUND	<input type="radio"/>				<input type="radio"/>	<input type="radio"/>	<input type="radio"/>	<input type="radio"/>		
DTS 96/24	<input type="radio"/>				<input type="radio"/>	<input type="radio"/>	<input type="radio"/>	<input type="radio"/>		
DTS-HD	<input type="radio"/>				<input type="radio"/>	<input type="radio"/>	<input type="radio"/>	<input type="radio"/>		
DTS Express	<input type="radio"/>				<input type="radio"/>	<input type="radio"/>	<input type="radio"/>	<input type="radio"/>		
MULTI CH STEREO					<input type="radio"/>	<input type="radio"/>	<input type="radio"/>	<input type="radio"/>	<input type="radio"/>	
VIRTUAL					<input type="radio"/>	<input type="radio"/>	<input type="radio"/>	<input type="radio"/>	<input type="radio"/>	

\*1 Tijdens weergave in de PURE DIRECT-modus zijn de surround parameters dezelfde als in de DIRECT-modus.

\*7 Dit item kan worden ingesteld wanneer de surroundmodus "PLIIz"- of PLIIz-decoder wordt gebruikt.

\*8 Dit onderdeel kan niet worden ingesteld wanneer "Dynamic EQ®" (blz. 88) op "ON".

\*9 Voor HD Audio met een ingangssignaal met een bemonsteringsfrequentie van meer dan 96 kHz, kan deze geluidsparameter niet worden ingesteld.

\*10 U kunt dit item selecteren wanneer "MultEQ® XT" (blz. 87) is ingesteld op "OFF" of "Manual".

\*11 U kunt dit item selecteren wanneer "Dynamic EQ®" (blz. 88) is ingesteld op "OFF".

\*12 U kunt dit item selecteren wanneer het ingangssignaal analog, PCM 48 kHz of 44,1 kHz is.

## De typeningangssignaal en de bijbehorende surround-modi

In deze tabel vindt u deingangssignalen die u in elke surround-modus kunt weergeven. Controleer eerst het audiosignaal van de ingangsbron, en selecteer dan de surround-modus.

### Symbolen in de tabel

○ Dit symbool staat voor de selecteerbare surround-modus.

Surroundmodus (blz. 51)	OPMERKING	Typeningangssignaal en formaten														
		ANALOG	PCM		DTS-HD		DTS					DOLBY		DOLBY DIGITAL		
			PCM (meer-kanaals)	PCM (2-kanaals)	DTS-HD Master Audio	DTS-HD High Resolution Audio	DTS EXPRESS	DTS ES DSCRT (met vlag)	DTS ES MTRX (met vlag)	DTS (5.1-kanaals)	DTS 96/24	DOLBY TrueHD	DOLBY DIGITAL Plus	DOLBY DIGITAL EX (met vlag)	DOLBY DIGITAL EX (zonder vlag)	DOLBY DIGITAL (5.1/5/4/3-kanaals)
<b>DTS SURROUND</b>																
DTS-HD MSTR					○											
DTS-HD HI RES						○										
DTS ES DSCRT6.1	*1*3								○							
DTS ES MTRX6.1	*1*3									○						
DTS SURROUND									○	○						
DTS 96/24																○
DTS (-HD) + PLIIx MOVIE	*2*3				○	○	○			○	○	○				
DTS (-HD) + PLIIx MUSIC	*1*3				○	○	○			○	○	○				
DTS (-HD) + PLIIz	*4				○	○	○		○	○	○	○				
DTS EXPRESS							○									
DTS (-HD) + NEO:6	*1*3				○	○	○			○	○	○				
DTS NEO:6 CINEMA		○		○												○
DTS NEO:6 MUSIC		○		○												○
<b>DOLBY SURROUND</b>																
DOLBY TrueHD													○			
DOLBY DIGITAL+														○		
DOLBY DIGITAL EX	*1*3												○	○	○	
DOLBY (D+) (HD) +EX	*1*3												○	○	○	
DOLBY DIGITAL													○	○	○	
DOLBY (D) (D+) (HD) +PLIIx MOVIE	*2*3												○	○	○	
DOLBY (D) (D+) (HD) +PLIIx MUSIC	*1*3												○	○	○	
DOLBY (D) (D+) (HD) +PLIIz	*4												○	○	○	
DOLBY PRO LOGIC IIx MOVIE	*1*3	○		○												○
DOLBY PRO LOGIC IIx MUSIC	*1*3	○		○												○
DOLBY PRO LOGIC IIx GAME	*1*3	○		○												○
DOLBY PRO LOGIC IIz	*4	○		○												○
DOLBY PRO LOGIC II MOVIE		○		○												○
DOLBY PRO LOGIC II MUSIC		○		○												○
DOLBY PRO LOGIC II GAME		○		○												○

\*1 U kunt de surround-modus niet selecteren wanneer "Speaker Config." – "S.Back" (blz. 92) is ingesteld op "None".

\*2 U kunt de surround-modus niet selecteren wanneer "Speaker Config." – "S.Back" (blz. 92) is ingesteld op "1spkr" of "None".

\*3 Deze surroundfunctie kan worden gekozen wanneer "Amp Assign" (blz. 92) op "NORMAL" is ingesteld.

\*4 U kunt de surround-modus niet selecteren wanneer "Speaker Config." – "F.Height" (blz. 93) is ingesteld op "None".

Surroundmodus (blz. 51)	OPMERKING	Typen ingangssignaal en formaten															
		ANALOG	PCM		DTS-HD		DTS					DOLBY		DOLBY DIGITAL			
			PCM (meer-kanaals)	PCM (2-kanaals)	DTS-HD Master Audio	DTS-HD High Resolution Audio	DTS EXPRESS	DTS ES DSCRT (met vlag)	DTS ES MTRX (met vlag)	DTS (5.1-kanaals)	DTS 96/24	DOLBY TrueHD	DOLBY DIGITAL Plus	DOLBY DIGITAL EX (met vlag)	DOLBY DIGITAL EX (zonder vlag)	DOLBY DIGITAL (5.1/5/4/3-kanaals)	DOLBY DIGITAL (2-kanaals)
MULTI CH IN																	
MULTI CH IN			○														
MULTI CH IN + PLIIx MOVIE	*2*3		○														
MULTI CH IN + PLIIx MUSIC	*1*3		○														
MULTI CH IN + PLIIz	*4		○														
MULTI CH IN + Dolby EX	*1*3		○														
MULTI CH IN 7.1	*3		○														
DIRECT		○	○	○	○	○	○	○	○	○	○	○	○	○	○	○	
PURE DIRECT		○	○	○	○	○	○	○	○	○	○	○	○	○	○	○	
MULTI CH STEREO		○	○	○	○	○	○	○	○	○	○	○	○	○	○	○	
VIRTUAL		○	○	○	○	○	○	○	○	○	○	○	○	○	○	○	
STEREO		○	○	○	○	○	○	○	○	○	○	○	○	○	○	○	

- \*1 U kunt de surround-modus niet selecteren wanneer "Speaker Config." – "S.Back" (blz. 92) is ingesteld op "None".
- \*2 U kunt de surround-modus niet selecteren wanneer "Speaker Config." – "S.Back" (blz. 92) is ingesteld op "1spkr" of "None".
- \*3 Deze surroundfunctie kan worden gekozen wanneer "Amp Assign" (blz. 92) op "NORMAL" is ingesteld.
- \*4 U kunt de surround-modus niet selecteren wanneer "Speaker Config." – "F.Height" (blz. 93) is ingesteld op "None".



## Relatie tussen videosignalen en monitoruitgang

Ingangsaansluiting			Uitgangsaansluiting			Getoond menu		
HDMI	COMPONENT	VIDEO	HDMI	COMPONENT	VIDEO	HDMI	COMPONENT	VIDEO
×	×	×	×	×	×	Alleen het menu wordt weergegeven	×	×
×	×	○	○ <VIDEO>	×	○ <VIDEO>	○ (VIDEO)	×	× (VIDEO)
×	○	×	○ <COMPONENT>	○ <COMPONENT>	×	○ (COMPONENT)	× (COMPONENT)	×
×	○	○	○ <COMPONENT>	○ <COMPONENT>	○ <VIDEO>	○ (COMPONENT)	× (COMPONENT)	× (VIDEO)
○	×	×	○ <HDMI>	×	×	○ (HDMI)	×	×
○	×	○	○ <HDMI>	×	○ <VIDEO>	○ (HDMI)	×	× (VIDEO)
○	○	×	○ <HDMI>	○ <COMPONENT>	×	○ (HDMI)	× (COMPONENT)	×
○	○	○	○ <HDMI>	○ <COMPONENT>	○ <VIDEO>	○ (HDMI)	× (COMPONENT)	× (VIDEO)

○ : Videosignaalingang aanwezig  
 × : Geen videosignaalingang

○ < > : Het ingangssignaal tussen de markeringen < > wordt uitgevoerd.  
 × : Geen videosignaaluitvoer

○ ( ): Vergroot op de aangegeven foto in ( ).  
 × ( ): Alleen de foto in ( ) wordt weergegeven.



De videoconversiefunctie voor de Hoofdzone is compatibel met de volgende formaten: NTSC, PAL, SECAM, NTSC4.43, PAL-N, PAL-M en PAL-60.

### OPMERKING

- Als u het menu bedient terwijl u 3D-video-inhoud of de resolutie van de computer (bijv. VGA) weergeeft, wordt de afgespeelde video vervangen door het menuscherm. De afgespeelde video wordt niet afgespeeld achter het menuscherm.
- Dit toestel toont de statusdisplay niet tijdens de weergave van 3D-video-inhoud of van de resolutie van de computer (bijv. VGA).

## A

### A2DP

A2DP is een Bluetooth-profiel dat is gedefinieerd voor apparaten in de auto of AV-apparaten die draadloze communicatie gebruiken in plaats van een kabel.

### Adobe RGB color, Adobe YCC601 color

Net als "x.v.Color", bepaalt elk van deze kleurruimten een beschikbaar kleurenpalet dat groter is dan het traditionele RGB-kleurenmodel.

### AirPlay

Met AirPlay wordt inhoud van iTunes of van een iPhone/iPod touch/iPad verstuurd (afgespeeld) naar een compatibel apparaat via het netwerk.

### App Store

App Store is een site die software-applicaties voor apparatuur als iPhone of iPod touch verkoopt en wordt beheerd door Apple Inc.

### Audyssey Dynamic EQ®

Dynamic EQ® lost het probleem van de verslechterende geluidskwaliteit op doordat het volume verlaagd wordt op grond van de menselijke perceptie en de akoestiek van de ruimte. Audyssey Dynamic EQ® werkt in combinatie met Audyssey MultEQ® XT om elke luisteraar bij elk volumenniveau een goed gebalanceerd geluid te bieden.

### Audyssey Dynamic Volume®

Dynamic Volume® lost het probleem op van grote variaties in volumenniveaus tussen televisieprogramma's en reclamespotjes en tussen stille en luide gedeeltes van films. Audyssey Dynamic EQ® is in Dynamic Volume® geïntegreerd, zodat wanneer het afspeelvolumen automatisch aangepast wordt, de bass response, de toonbalans, de surroundindruk en de dialooghelderheid die ervaren worden hetzelfde blijven.

### Audyssey MultEQ® XT

MultEQ® XT is een equalizeroplossing voor een kamer en dat ieder audiosysteem kalibreert, zodat het voor iedere luisteraar in een groot luistergebied een optimale prestatie kan bereiken. MultEQ® XT berekent een equalizingoplossing, gebaseerd op verschillende metingen in de ruimte, dat zowel problemen met tijd als frequentierespons in een luistergebied corrigeert en ook een volledig automatische installatie van het surroundsysteem uitvoert.

### Auto Lip Sync

Indien u de receiver op een TV met ondersteuning van de Auto Lip Sync functie aansluit, kan deze automatisch de vertraging tussen de audio en video corrigeren.

## B

### Beveiligingscircuit

Dit is een functie om schade te voorkomen aan componenten van de stroomtoevoer bij ongewone omstandigheden zoals een eventuele overbelasting of overspanning.

De stroomindicator van het toestel knippert en het toestel gaat in standby-modus wanneer er iets abnormaals gebeurt.

### Bluetooth

Bluetooth is een draadloze communicatietechnologie met kort bereik die wordt gebruikt voor het verbinden van handheld-apparaten die zich op enkele meters afstand van elkaar bevinden. Hierdoor kunnen notebooks, PDA's, mobiele telefoons, enz. een draadloze verbinding maken voor het verzenden van audio en gegevens.

## D

### Deep Color

Deze technologie zorgt voor expressie van een groter aantal kleuren dan de conventionele 8 bits en kan kleuren dicht bij de natuurlijke kleuren reproduceren zonder kleurstrepen.

### DLNA

DLNA en DLNA CERTIFIED zijn handelmerken en/of servicemerken van Digital Living Network Alliance. Sommige content is mogelijk niet compatibel met andere DLNA CERTIFIED™ producten.

### Dolby Digital

Dolby Digital is een door Dolby Laboratories ontwikkeld digitaal meerkanaals signaalformaat.

Er kunnen in totaal 5.1-kanaalen worden weergegeven: 3 front kanalen ("FL", "FR" en "C"), 2 surround kanalen ("SL" en "SR") en het "LFE" kanaal voor de lage frequenties.

Hierdoor vindt er geen overspraak tussen de kanalen plaats en wordt een realistisch geluidsveld met een "drie-dimensioneel" gevoel (afstand, beweging en plaats) verkregen.

Ook bij het kijken naar films in een multimediamaker hebt u het gevoel er middenin te zitten, zo realistisch en overweldigend komt de film over.

### Dolby Digital EX

Dolby Digital EX is een 6.1-kanaal surround formaat zoals geïntroduceerd door Dolby Laboratories. Dit formaat stelt gebruikers in staat om thuis het "DOLBY DIGITAL SURROUND EX" audio formaat, ontwikkeld in samenwerking met Dolby Laboratories en Lucas Films.

De 6.1 geluidskanalen met de surround back kanalen, bieden een verbeterde geluidspositionering in combinatie met een verbeterd gebruik van de ruimte hiervoor.

### Dolby Digital Plus

Dolby Digital Plus is een verbeterde versie van het Dolby Digital signaalformaat is compatibel met tot 7.1-kanaals discreet digitaal geluid. De extra hoge bitsnelheid zorgt voor een hogere geluidskwaliteit. Dit systeem is opwaarts compatibel met het conventionele Dolby Digital, waardoor er ten aanzien van het bronsignaal en de weergave-apparatuur een grote mate van flexibiliteit ontstaat.

### Dolby Pro Logic II

Dolby Pro Logic II is door Dolby Laboratories ontwikkelde decoderingstechnologie op basis van een matrix systeem.

Normale muziek, zoals die op CD's, wordt gecodeerd in 5-kanaalen om uitstekende surround-effecten te verkrijgen.

De signalen voor de surround kanalen worden geconverteerd in stereo- en volbandsignalen (met een frequentiebereik van 20 Hz tot 20 kHz of meer) waardoor bij alle stereo geluidsbronnen een "drie-dimensioneel" geluidsbeeld ontstaat dat een prominente aanwezig is.

### Dolby Pro Logic IIx

Dolby Pro Logic IIx is een verbeterde versie van de Dolby Pro Logic II matrix decodeertechnologie.

De in 2-kanaalen opgenomen audiosignalen worden zorgvuldig gedecodeerd om een natuurlijk klinkend geluid tot 7.1-kanaals surround te verkrijgen.

Er zijn drie standen beschikbaar: "Music" voor het weergeven van muziek, "Movie" dat uitstekend past bij het weergeven van films en "Game" dat is geoptimaliseerd voor het spelen van videogames.

### Dolby Pro Logic IIz

Dolby Pro Logic IIz introduceert een nieuwe dimensie voor thuisamusement door de toevoeging van een paar front hoogtekanaalen. Compatibel met stereo-, 5.1- en 7.1-kanaals-content, levert Dolby Pro Logic IIz verbeterde ruimtelijkheid, diepte en dimensie aan films en weergave van concertvideo's en videospelletjes terwijl de totale integriteit van de bronmix behouden blijft.

Dolby Pro Logic IIz identificeert en decodeert ruimtelijke signalen, die van nature voorkomen in alle content, en stuurt deze informatie door naar de front hoogtekanaalen, waarmee de prestatie van de linkse en rechtse surroundluidsprekers wordt gecompliceerd. Content die is gecodeerd met Dolby Pro Logic IIz hoogtekanaaleninformatie kan zelfs meer onthullend zijn met op waarneming gebaseerde afzonderlijke hoogtekanaaleninformatie, daarmee een opwindende nieuwe dimensie brengende voor thuisamusement.

Dolby Pro Logic IIz met front hoogtekanaalen is ook een ideaal alternatief voor huishoudens die geen plaats hebben voor achter-surroundluidsprekers van een typisch 7.1-kanaals systeem, maar wel ruimte beschikbaar hebben op een boekenplank om de extra hoogteluidsprekers te plaatsen.

### Dolby TrueHD

Dolby TrueHD is een door Dolby Laboratories ontwikkelde HD (High-Definition) audiotechnologie die gebruik maakt van een verliesloos coderingssysteem om het geluid op de natuurgetrouwe wijze van de studio master te reproduceren.

Dit formaat biedt mogelijkheden voor de ondersteuning van tot wel 8 audiokanalen met een sampling-frequentie met een resolutie van 96kHz/24bit en tot wel 6 audiokanalen met een sampling-frequentie met een resolutie van 192kHz/24bit. Dolby TrueHD wordt toegepast voor applicaties waarvoor de geluidskwaliteit heel belangrijk is.

### Downmix

Deze functie converteert het aantal kanalen van surround audio naar een minder aantal kanalen en speelt af.

**DTS**

Dit is een afkorting voor Digital Theater System, wat een digitaal audio systeem ontwikkeld door DTS is. Speelt audio af door dit systeem aan te sluiten op een apparaat zoals een DTS-versterker, nauwkeurige geluidsveldpositie en realistische geluidseffecten alsof u in het filmtheater zit.

**DTS 96/24**

DTS 96/24 is een digitaal audioformaat waarmee weergave op kwalitatief hoogstaand niveau mogelijk is van 5.1-kanaals surroundgeluid met een bemonsteringsfrequentie van 96 kHz en 24-bits kwantisatie van DVD-Video.

**DTS Digital Surround**

DTS Digital Surround is het standaard digitale surround formaat van DTS, Inc., is compatibel met bemonsteringsfrequenties van 44,1 en 48 kHz en levert 5.1-kanalen digitaal discreet digitaal surroundgeluid.

**DTS-ES™ Discrete 6.1**

DTS-ES™ Discrete 6.1 is een 6.1-kanaals discreet digitaal audioformaat waarbij aan het digitale DTS surroundgeluid een surround-achter (SB) kanaal wordt toegevoegd.

Afhankelijk van de decoder is decoding van een conventioneel 5.1-kanaals audiosignaal ook mogelijk.

**DTS-ES™ Matrix 6.1**

DTS-ES™ Matrix 6.1 is een 6.1-kanaals discreet digitaal audioformaat waarbij aan het digitale DTS surroundgeluid een surround-achter (SB) kanaal wordt toegevoegd door middel van matrix technologie. Afhankelijk van de decoder is decoding van conventionele 5.1-kanaals audiosignalen ook mogelijk.

**DTS Express**

DTS Express is een audioformaat dat lage bitrates (max. 5.1-kanalen, 24 tot 256 kbps) ondersteunt.

**DTS-HD**

Deze audiotechnologie heeft een hogere geluidskwaliteit en verbeterde functionaliteit ten opzichte van de conventionele DTS en is opgenomen als optionele audio voor een Blu-ray-disk. Deze technologie ondersteunt multikanalen, hoge snelheid voor gegevensoverdracht, hoge sampling frequentie en audioweergave zonder verlies. Maximaal 7.1-kanalen worden in Blu-ray-disk ondersteund.

**DTS-HD High Resolution Audio**

DTS-HD High Resolution Audio is een verbeterde versie van de conventionele DTS, DTS-ES en DTS 96/24 signaalformaten en is compatibel met bemonsteringsfrequenties van 96 of 48 kHz en levert een discreet digitaal geluid tot 7.1-kanaals surround. De hoge bitsnelheden staan garant voor kwalitatief hoogstaand geluid. Dit formaat is geheel compatibel met conventionele producten, waaronder het gewone DTS digitale 5.1-kanaals surround signaal.

**DTS-HD Master Audio**

DTS-HD Master Audio is een audioformaat zonder kwaliteitsverlies dat is ontwikkeld door Digital Theater System (DTS). Dit formaat biedt mogelijkheden voor de ondersteuning van tot wel 8 audiokanalen met een sampling-frequentie met een resolutie van 96kHz/24bit en tot wel 6 audiokanalen met een sampling-frequentie met een resolutie van 192kHz/24bit. Dit formaat is geheel compatibel met conventionele producten, waaronder het gewone DTS digitale 5.1-kanaals surround signaal.

**DTS NEO:6™ Surround**

DTS NEO:6™ is een matrix decodingstechnologie waarmee met 2-kanaals geluidsbronnen 6.1-kanaals surroundgeluid kan worden verkregen. Deze technologie bevat "DTS NEO:6 CINEMA" dat geschikt is voor het weergeven van films, en "DTS NEO:6 MUSIC" dat geschikt is voor het weergeven van muziek.

**Dynamisch bereik**

Het verschil tussen het maximale onvervormde geluidsniveau en het minimale geluidsniveau dat waarneembaar is boven de ruis dat door het apparaat wordt uitgezonden.

**F****FLAC**

FLAC staat voor "Free Lossless Audio Codec" en is een free lossless audiobestandsformaat. Lossless betekent dat de audio wordt gecompriëerd zonder kwaliteitsverlies. De FLAC licentie wordt hieronder aangegeven.

Copyright (C) 2000,2001,2002,2003,2004,2005,2006,2007,2008,2009 Josh Coalson

Redistribution and use in source and binary forms, with or without modification, are permitted provided that the following conditions are met:

- Redistributions of source code must retain the above copyright notice, this list of conditions and the following disclaimer.

- Redistributions in binary form must reproduce the above copyright notice, this list of conditions and the following disclaimer in the documentation and/or other materials provided with the distribution.
- Neither the name of the Xiph.org Foundation nor the names of its contributors may be used to endorse or promote products derived from this software without specific prior written permission.

THIS SOFTWARE IS PROVIDED BY THE COPYRIGHT HOLDERS AND CONTRIBUTORS "AS IS" AND ANY EXPRESSOR IMPLIED WARRANTY, INCLUDING, BUT NOT LIMITED TO, THE IMPLIED WARRANTIES OF MERCHANTABILITY AND FITNESS FOR A PARTICULAR PURPOSE ARE DISCLAIMED. IN NO EVENT SHALL THE FOUNDATION OR CONTRIBUTORS BE LIABLE FOR ANY DIRECT, INDIRECT, INCIDENTAL, SPECIAL, EXEMPLARY, OR CONSEQUENTIAL DAMAGES (INCLUDING, BUT NOT LIMITED TO, PROCUREMENT OF SUBSTITUTE GOODS OR SERVICES; LOSS OF USE, DATA, OR PROFITS; OR BUSINESS INTERRUPTION) HOWEVER CAUSED AND ON ANY THEORY OF LIABILITY, WHETHER IN CONTRACT, STRICT LIABILITY, OR TORT (INCLUDING NEGLIGENCE OR OTHERWISE) ARISING IN ANY WAY OUT OF THE USE OF THIS SOFTWARE, EVEN IF ADVISED OF THE POSSIBILITY OF SUCH DAMAGE.

**H****HDCP**

Bij het overbrengen van digitale signalen tussen apparaten, codeert deze technologie voor beveiliging van auteursrechten de signalen om te voorkomen dat inhoud zonder toestemming wordt gekopieerd.

**HDMI**

Dit is een afkorting voor High-Definition Multimedia Interface en is een AV digitale interface die op een TV of versterker kan worden aangesloten. Video- en audiosignaal kunnen met gebruik van een 1 kabel worden aangesloten.

**I****iTunes**

iTunes is de naam van de multimedia-speler van Apple Inc. Met deze app kunt u multimedia-inhoud, inclusief muziek en films beheren en afspelen. iTunes ondersteunt de diverse belangrijkste bestandsformaten, incl. AAC, WAV en MP3.

**K****Koppelen**

Koppelen is een bewerking die vereist is voor de instellingen voor het verbinden van twee Bluetooth-apparaten. Door het koppelen krijgen Bluetooth-apparaten toegang tot elkaar.

**L****LFE**

Dit is een afkorting van Low Frequency Effect en is een uitvoerkanal dat lage frequentie voor geluidseffecten benadrukt. Surround audio wordt intenser door de uitvoer van een 20Hz naar een 120Hz diepe bas.

**Luidsprekerimpedantie**

Dit is een weerstandswaarde van wisselstroom die wordt aangegeven in  $\Omega$  (ohm). Hoe kleiner deze waarde, hoe groter de kracht.

**M****MAIN ZONE**

De kamer waar dit toestel staat, wordt de MAIN ZONE genoemd.

**MP3 (MPEG Audio Layer-3)**

Dit is een internationaal gestandaardiseerd audiodatacompressiesysteem dat de "MPEG-1"-videocompressiestandaard gebruikt. Het comprimeert het datavolume tot ongeveer een elfde van de originele grootte terwijl het een klankkwaliteit behoudt die gelijk is aan die van een muziek-CD.

**MPEG (Moving Picture Experts Group), MPEG-2, MPEG-4**

Dit zijn de namen van de standaarden voor digitale compressieformaten die worden gebruikt voor het coderen van video en audio. De videostandaarden bevatten "MPEG-1 Video", "MPEG-2 Video", "MPEG-4 Visual", "MPEG-4 AVC". De audiostandaarden bevatten "MPEG-1 Audio", "MPEG-2 Audio", "MPEG-4 AAC".

**P****Progressief (sequentieel scannen)**

Dit is een scansysteem voor videosignalen dat 1 frame video weergeeft als één afbeelding. Vergeleken met het rasteringsysteem heeft dit systeem beelden met minder flinkering en verloop.

**S****Samplingfrequentie**

Bij sampling wordt een geluidsgolf (analoog signaal) op regelmatige intervallen gelezen en wordt de hoogte van elke golf bij elke aflezing uitgedrukt in digitaal formaat (waardoor een digitaal signaal wordt geproduceerd).

Het aantal aflezingen dat binnen één seconde wordt gedaan, wordt "samplefrequentie" genoemd. Hoe groter de waarde, hoe dichter de gereproduceerde klank bij het origineel ligt.

**sYCC601 color**

Net als "x.v.Color", bepaalt elk van deze kleurruimten een beschikbaar kleurenpalet dat groter is dan het traditionele RGB-kleurenmodel.

**V****vTuner**

Dit is een gratis toegankelijke contentserver voor internetradio. Upgradeprijzen zijn inclusiefde gebruikskosten.

Surf voor meer informatie over deze service naar de website van vTuner.

vTuner website: <http://www.radiomarantz.com>

Dit product wordt beschermd door bepaalde intellectuele eigendomsrechten van Nothing Else Matters Software en BridgeCo. Het gebruik of de verspreiding van dergelijke technologie buiten dit product zonder licentie van Nothing Else Matters Software en BridgeCo of erkende gelieerde bedrijven is verboden.

**W****WAV (Wave)**

WAV is een standaard audio-indeling van Windows. De bestandsgrootte heeft de neiging toe te nemen, maar voor het geluid kan het originele geluid nagenoeg worden behouden.

**Windows Media DRM**

Dit is een auteursrechtelijk beschermde technologie die door Microsoft is ontwikkeld.

Leveranciers van content gebruiken de technologie voor het beheer van digitale rechten voor Windows Media (DRM-WM) die in dit toestel is geïntegreerd om de integriteit van hun content (Secure Content) te beschermen zodat er geen misbruik hun intellectuele eigendommen, waaronder de auteursrechten, kan worden gemaakt. Dit toestel gebruikt WM-DRM software voor het afspelen van Secure Content (WM-DRM Software). Wanneer de beveiliging van de WM-DRM Software in dit toestel

wordt gecompromitteerd, kunnen de eigenaars van de Secure Content (Secure Content Owners) Microsoft verzoeken het recht van WM-DRM Software om nieuwe licenties voor het kopiëren, weergeven en/of afspelen van Secure Content te verkrijgen, in te trekken. Intrekking van dit recht heeft geen invloed op de capaciteiten van WM-DRM Software voor het weergeven van onbeveiligde content. Steeds wanneer u een licentie voor Secure Content van internet of van een PC download, wordt er een lijst van ingetrokken WM-DRM Software naar uw toestel verzonden. Als onderdeel van een dergelijke lijst kan Microsoft uit naam van Secure Content Owners ook een herroepingslijst naar uw toestel downloaden.

**Windows Media Player Ver.11 of later**

Dit is een mediaspeler die kosteloos door Microsoft Corporation wordt verspreid.

De speler kan worden gebruikt voor het weergeven van afspeellijsten die met Windows Media Player ver. 11 zijn aangemaakt, alsook de bestandsformaten WMA, DRM WMA, WAV andere bestanden.

**WMA (Windows Media Audio)**

Dit is een audiocompressietechnologie die werd ontwikkeld door Microsoft Corporation.

WMA-gegevens kunnen gecodeerd worden met behulp van Windows Media® Player versie 7, 7.1, Windows Media® Player voor Windows® XP en Windows Media® Player 9 Series.

Om WMA-bestanden te coderen, kunnen alleen applicaties worden gebruikt die door Microsoft Corporation zijn geautoriseerd. Als u een niet-geautoriseerde applicatie gebruikt, is het mogelijk dat het bestand niet juist werkt.

**X****x.v.Color**

Deze functie zorgt voor nauwkeurige HDTV schermkleuren. Het maakt weergaves met natuurlijke en levendige kleuren mogelijk. "x.v.Color" is een gedeponeerd handelsmerk van Sony.

**Z****ZONE2**

Dit toestel werkt wanneer het in een andere kamer staat dan waar het toestel (MAIN ZONE) (ZONE2-weergave) is geplaatst. De kamer voor ZONE2-weergave wordt ZONE2 genoemd.

# Probleemoplossing

Als een probleem optreedt, moet u eerst het volgende controleren:

1. Zijn de aansluitingen juist ?



2. Wordt het toestel bediend zoals wordt beschreven in de gebruiksaanwijzing?

3. Werken de andere componenten naar behoren ?

Als dit toestel niet naar behoren werkt, controleer dan de in onderstaande tabel vermelde punten. Als het probleem blijft bestaan, is er mogelijk een defect.

Schakel onmiddellijk de spanning uit en neem contact op met de winkel van aankoop.



## [Algemeen]

Symptoom	Oorzaak / Oplossing	Blz.
De spanning wordt niet ingeschakeld.	<ul style="list-style-type: none"> <li>Controleer of de stekker goed in het stopcontact zit.</li> <li>Het beveiligingscircuit is actief. Haal de stekker uit het stopcontact, wacht 5 tot 10 seconden en sluit het snoer opnieuw aan.</li> </ul>	 <a href="#">5</a> <a href="#">132</a>
De display is uit.	<ul style="list-style-type: none"> <li>Stel "Display" op het menu op iets anders in dan "OFF".</li> </ul>	<a href="#">102</a>
De stroomindicator knippert rood met intervallen van ongeveer 2 seconden.	<ul style="list-style-type: none"> <li>De temperatuur in het toestel is gestegen. Zet de voeding onmiddellijk uit en pas weer inschakelen als het apparaat voldoende afgekoeld is.</li> <li>Installeer dit toestel ergens anders waar de ventilatie goed is.</li> </ul>	-
De stroomindicator knippert rood met intervallen van ongeveer 0,5 seconde.	<ul style="list-style-type: none"> <li>Gebruik a.u.b. luidsprekers die de aangegeven impedantie hebben.</li> <li>De luidsprekerkabel is kortgesloten (raakt iets). Draai stevig aan de kernkabel in de luidsprekerkabel en sluit deze opnieuw aan op de luidsprekeruitgang.</li> </ul>	 <a href="#">6</a> ,  <a href="#">6</a> , <a href="#">58</a>
Nadat u de stroom hebt aangezet, knippert de stroomindicator rood met intervallen van ongeveer 0,5 seconde.	<ul style="list-style-type: none"> <li>Het versterker-circuit van dit toestel functioneert niet. Zet de stroom uit en neem contact op met een marantz service adviseur.</li> </ul>	-
Het toestel functioneert niet naar behoren.	<ul style="list-style-type: none"> <li>Voer een reset van de microprocessor uit.</li> </ul>	<a href="#">137</a>

## [HDMI]

Symptoom	Oorzaak / Oplossing	Blz.
Er wordt geen audio weergegeven via de HDMI-aansluiting	<ul style="list-style-type: none"> <li>Controleer de verbinding van de HDMI-connectors.</li> <li>Stel "HDMI Audio Out" in het menu in op "AMP" bij de weergave van HDMI-audio via de luidsprekers.</li> <li>Stel "HDMI Audio Out" in het menu in op TV bij de weergave van HDMI-audio via de "TV".</li> </ul>	<a href="#">8</a> <a href="#">95</a>  <a href="#">95</a>
Er wordt geen video weergegeven met de HDMI-aansluiting.	<ul style="list-style-type: none"> <li>Controleer de verbinding van de HDMI-connectors.</li> <li>Selecteer de ingangsbron zodat deze overeenkomt met de aangesloten HDMI-aansluiting.</li> <li>Controleer of de TV compatibel is met de auteursrechtbescherming (HDCP). Als u een aansluiting hebt gemaakt met een apparaat dat niet compatibel is met HDCP, zal video niet correct worden weergegeven.</li> </ul>	<a href="#">8</a> <a href="#">8</a> , <a href="#">26</a>  <a href="#">7</a>
Wanneer de volgende bedieningen worden gemaakt op apparaten die compatibel zijn met HDMI-besturing, zullen deze bedieningen op het toestel worden uitgevoerd. <ul style="list-style-type: none"> <li>Power ON/OFF (Aan/Uit)</li> <li>Tussen audio-uitvoerapparaten wisselen</li> <li>Volume aanpassen</li> <li>Van invoerbron wisselen</li> </ul>	<ul style="list-style-type: none"> <li>Stel "HDMI Control" in het menu in op "OFF".</li> </ul> <p>Indien u het uitschakelen van de stroom van apparaten die compatibel zijn met HDMI-besturing niet wilt gebruiken, stel dan "P.Off Control" op "OFF".</p>	<a href="#">67</a> , <a href="#">95</a>

## [Video]

Symptoom	Oorzaak / Oplossing	Blz.
Geen beeld.	<ul style="list-style-type: none"> <li>Controleer de TV-aansluiting.</li> <li>Stel de TV-ingang juist in.</li> </ul>	 <a href="#">3</a>  <a href="#">3</a>

**[Audio]**

Symptoom	Oorzaak / Oplossing	Blz.
Er wordt geen audio weergegeven.	<ul style="list-style-type: none"> <li>• Controleer de aansluitingen van alle apparaten.</li> <li>• Controleer de luidsprekeraansluitingen en -configuratie</li> <li>• Controleer of het audio-apparaat aanstaat.</li> <li>• Pas het volume van het toestel aan.</li> <li>• Schakel de dempingsfunctie uit.</li> <li>• Selecteer een geschikte ingangsbron.</li> <li>• Selecteer een geschikte ingangsmodus.</li> <li>• Maak de hoofdtelefoon los. Er wordt geen geluid weergegeven vanaf de luidsprekers als de hoofdtelefoon is aangesloten.</li> </ul>	<a href="#">3</a> , <a href="#">8</a> , <a href="#">10</a> , <a href="#">11</a> , <a href="#">12</a> , <a href="#">13</a> , <a href="#">14</a> , <a href="#">15</a> , <a href="#">16</a> , <a href="#">17</a> , <a href="#">18</a> <a href="#">6</a> , <a href="#">58</a> , <a href="#">59</a> , <a href="#">60</a> , <a href="#">61</a> , <a href="#">62</a> , <a href="#">63</a> – <a href="#">27</a> , <a href="#">79</a> <a href="#">27</a> , <a href="#">79</a> <a href="#">26</a> , <a href="#">79</a> <a href="#">109</a> <a href="#">120</a>
Er komt geen geluid uit de surround-luidsprekers.	<ul style="list-style-type: none"> <li>• Controleer of de surround-luidsprekers zijn aangesloten op de SURROUND-aansluitingen.</li> </ul>	–
Er komt geen geluid uit de surroundluidspreker achter.	<ul style="list-style-type: none"> <li>• Controleer of "Amp Assign" correct is ingesteld voor audioweergave door de surround achterluidsprekers.</li> <li>• Stel de "Speaker Config." – "S.Back" in het menu op iets anders in dan "None".</li> <li>• Activeer een andere surroundmodus dan "STEREO" of "VIRTUAL".</li> </ul>	<a href="#">92</a> <a href="#">92</a> <a href="#">51</a>
Er komt geen geluid uit de hoogteluidspreker voor.	<ul style="list-style-type: none"> <li>• Controleer of "Amp Assign" correct is ingesteld voor audioweergave door de hoog-voorluidsprekers.</li> <li>• Stel de "Speaker Config." – "F.Height" in het menu op iets anders in dan "None".</li> </ul>	<a href="#">92</a> <a href="#">93</a>
Er komt geen geluid uit de subwoofer.	<ul style="list-style-type: none"> <li>• Controleer de subwoofer-aansluitingen.</li> <li>• Schakel de subwoofer in.</li> <li>• Stel de "Speaker Config." – "Subwoofer" in het menu in op "Yes".</li> <li>• Als "Front" en "Center" voor "Speaker Config." zijn ingesteld op "Large" en "Subwoofer Mode" is ingesteld op "LFE", zal er mogelijk, afhankelijk van het ingangssignaal of de geselecteerde surround-modus, geen geluid worden uitgestuurd via de subwoofers.</li> </ul>	<a href="#">6</a> , <a href="#">58</a> , <a href="#">59</a> , <a href="#">60</a> , <a href="#">61</a> , <a href="#">62</a> , <a href="#">63</a> – <a href="#">92</a> <a href="#">92</a> , <a href="#">93</a>
Er wordt geen DTS-geluid weergegeven.	<ul style="list-style-type: none"> <li>• Stel "Decode Mode" in het menu in op "Auto" of "DTS".</li> </ul>	<a href="#">109</a>

Symptoom	Oorzaak / Oplossing	Blz.
Geen weergave van Dolby TrueHD, DTS-HD, Dolby Digital Plus geluid.	<ul style="list-style-type: none"> <li>• Maak HDMI-verbindingen.</li> </ul>	<a href="#">8</a>
Dolby PLII of DTS NEO:6 functie kan niet worden gekozen.	<ul style="list-style-type: none"> <li>• Controleer dat "Speaker Config." – "Center" of "Surround" niet op "None" is gesteld. Deze surroundfunctie kan niet worden gekozen indien u een 2.0/2.1 luidsprekersysteem heeft.</li> <li>• Wanneer de hoofdtelefoon wordt gebruikt, kan Dolby PLII of DTS NEO:6 niet worden geselecteerd.</li> </ul>	<a href="#">92</a> –
Audyssey MultEQ <sup>®</sup> XT, Audyssey Dynamic EQ <sup>®</sup> en Audyssey Dynamic Volume <sup>®</sup> kunnen niet worden gekozen.	<ul style="list-style-type: none"> <li>• Kies een andere surroundfunctie dan "DIRECT" of "PURE DIRECT".</li> <li>• MultEQ<sup>®</sup> XT, Dynamic EQ<sup>®</sup> en Dynamic Volume<sup>®</sup> kunnen niet worden gekozen wanneer een hoofdtelefoon wordt gebruikt.</li> </ul>	<a href="#">51</a> –
Dynamic EQ <sup>®</sup> en Dynamic Volume <sup>®</sup> kunnen niet worden gekozen.	<ul style="list-style-type: none"> <li>• Start "Audyssey<sup>®</sup> Auto Setup".</li> </ul>	<a href="#">19</a> , <a href="#">64</a>
M-DAX kan niet worden gekozen.	<ul style="list-style-type: none"> <li>• Controleer dat een analoog signaal of PCM signaal (fs=44,1/48kHz) wordt ingevoerd. Voor weergave van multikanaal signalen als Dolby Digital of DTS surround, kan M-DAX niet worden gebruikt.</li> <li>• Kies een andere surroundfunctie dan "DIRECT" of "PURE DIRECT".</li> </ul>	<a href="#">89</a> <a href="#">51</a>

**[Radio]**

Symptoom	Oorzaak / Oplossing	Blz.
Er is geen ontvangst of er is veel ruis of vervorming.	<ul style="list-style-type: none"> <li>• Verander de richting of de stand van de antenne.</li> <li>• Verwijder de AM-raamantenne van het toestel.</li> <li>• Gebruik een FM-buitenantenne.</li> <li>• Verwijder de antenne van andere aansluitingskabels.</li> </ul>	<a href="#">15</a> <a href="#">15</a> <a href="#">15</a> <a href="#">15</a>



**[Internetradio / Media server / iPod / USB-geheugenapparaten / Flickr / Last.fm / Napster]**

Symptoom	Oorzaak / Oplossing	Blz.
Wanneer u een USB-geheugenapparaat hebt aangesloten, staat "USB" niet in het menu.	<ul style="list-style-type: none"> <li>Het USB-geheugenapparaat wordt niet door het toestel herkend. Controleer de aansluiting.</li> <li>Er is een USB-geheugenapparaat aangesloten dat niet voldoet aan de normen voor massaopslag- of MTP-apparaten. Sluit een USB-geheugenapparaat aan dat voldoet aan de normen voor massaopslag- of MTP-apparaten.</li> <li>Er is een USB-geheugenapparaat aangesloten dat niet door het toestel kan worden herkend. Dit is geen defect. marantz kan niet garanderen dat alle USB-geheugenapparaten zullen werken of kunnen worden gevoed.</li> <li>Het USB-geheugenapparaat is aangesloten via een USB-hub. Sluit het USBgeheugenapparaat rechtstreeks aan op de USB-poort.</li> </ul>	<p><a href="#">14</a></p> <p>–</p> <p>–</p> <p>–</p>
De bestanden op een USB-geheugenapparaat kunnen niet worden weergegeven.	<ul style="list-style-type: none"> <li>Zet het formaat van het USB-geheugenapparaat op "FAT16" of "FAT32". Stel het formaat naar "FAT16" of "FAT32". Raadpleeg de gebruiksaanwijzing van het USB-geheugenapparaat voor details.</li> <li>Als het USB-geheugenapparaat in meerdere partities is opgedeeld, dan kunnen alleen bestanden worden weergegeven die zijn opgeslagen in de bovenste partitie.</li> <li>Het bestand is opgenomen in een niet-compatibel formaat. Neem het op in een compatibel formaat.</li> <li>Het toestel kan geen bestanden weergeven die auteursrechtelijk beschermd zijn.</li> </ul>	<p>–</p> <p>–</p> <p><a href="#">31</a></p> <p><a href="#">31</a></p>
De bestandsnamen worden niet goed weergegeven ("...", enz.).	<ul style="list-style-type: none"> <li>Er zijn tekens gebruikt die niet kunnen worden getoond. Dit is geen defect. Tekens die dit toestel niet kan weergeven, worden vervangen door "." (punt).</li> </ul>	<p>–</p>
Geen weergave van internetradio.	<ul style="list-style-type: none"> <li>De Ethernetkabel is niet goed aangesloten of er is geen netwerkverbinding. Controleer de verbindingstatus.</li> <li>Het programma wordt uitgezonden in een formaat dat niet wordt ondersteund. Met dit toestel kunnen alleen internetradioprogramma's in de formaten MP3 en WMA worden weergegeven.</li> <li>Het verkeer wordt geblokkeerd door de firewall van de computer of de router. Controleer de instellingen van de firewall van de computer of de router.</li> <li>De zender heeft momenteel geen uitzending. Stem af op een zender die wel uitzendt.</li> <li>Het toestel heeft een verkeerd IP-adres. Controleer het IP-adres van het toestel.</li> </ul>	<p><a href="#">18</a></p> <p><a href="#">37</a></p> <p>–</p> <p><a href="#">39</a></p> <p><a href="#">100</a></p>
De op een computer opgeslagen bestanden kunnen niet worden weergegeven.	<ul style="list-style-type: none"> <li>De bestanden zijn opgeslagen in een formaat die niet wordt ondersteund. Sla de bestanden op een in formaat dat wordt ondersteund.</li> <li>U probeert een bestand met auteursrechtbeveiliging weer te geven. Bestanden met auteursrechtbeveiliging kunnen met dit toestel niet worden weergegeven.</li> <li>Het toestel en de computer zijn op elkaar aangesloten met een USB-kabel. De USB-poort van het toestel kan niet worden gebruikt om een computer rechtstreeks aan te sluiten.</li> </ul>	<p><a href="#">37</a></p> <p><a href="#">37</a></p> <p>–</p>

Symptoom	Oorzaak / Oplossing	Blz.
De server kon niet worden gevonden of de verbinding met de server kon niet tot stand worden gebracht.	<ul style="list-style-type: none"> <li>Het verkeer wordt geblokkeerd door de firewall van de computer of de router. Controleer de instellingen van de firewall van de computer of de router.</li> <li>De computer is niet ingeschakeld. Schakel de computer in.</li> <li>De server draait niet. Start de server.</li> <li>Het toestel heeft een verkeerd IP-adres. Controleer het IP-adres van het toestel.</li> </ul>	<p>–</p> <p>–</p> <p>–</p> <p><a href="#">100</a></p>
iPod kan niet worden afgespeeld.	<ul style="list-style-type: none"> <li>Sommige iPod's werken niet als ze rechtstreeks worden aangesloten op de USB-poort.</li> </ul>	<p><a href="#">14</a></p>
Er kan geen verbinding worden gemaakt met voorkeuzezenders of favoriete zenders.	<ul style="list-style-type: none"> <li>De zender heeft momenteel geen uitzending. Probeer het later opnieuw.</li> <li>De zender verzorgt geen uitzendingen meer. Er kan niet worden afgestemd op zenders die geen uitzendingen meer verzorgen.</li> </ul>	<p>–</p> <p>–</p>
Met sommige zenders kan geen verbinding worden gemaakt en verschijnt de melding "Radio station server full" of "Connection down".	<ul style="list-style-type: none"> <li>Het zender is overbelast of zendt momenteel niet uit. Probeer het later opnieuw.</li> </ul>	<p>–</p>
Het geluid wordt tijdens weergave voortdurend onderbroken.	<ul style="list-style-type: none"> <li>De overdrachtssnelheid van het netwerk is te laag of de verbindinglijnen en/of de zender zijn overbelast. Dit is geen defect. Tijdens weergave van uitzendingen met een hoge bitsnelheid kan het geluid worden onderbroken wanneer de verbinding niet optimaal is.</li> </ul>	<p>–</p>
De geluidskwaliteit is slecht.	<ul style="list-style-type: none"> <li>Het weergegeven bestand heeft een lage bitsnelheid. Dit is geen defect.</li> </ul>	<p>–</p>
De afspeellijst kan niet worden samengesteld.	<ul style="list-style-type: none"> <li>Het toestel reageert niet op de samenstelling van de afspeellijst. Wanneer de afspeellijst is samengesteld in een pc-applicatie, wordt het geregistreerd op "My Library". Op deze manier kan de afspeellijst worden afgespeeld in het toestel.</li> </ul>	<p>–</p>
Tracks, afspeellijsten, en kanalen die geregistreerd zijn in "My Library" kunnen niet worden verwijderd.	<ul style="list-style-type: none"> <li>Kan niet worden uitgevoerd met dit toestel. Verwijder ze vanaf de pc-applicatie.</li> </ul>	<p>–</p>
Kan niet inloggen op Napster. ("Incorrect Username or Password" wordt weergegeven.)	<ul style="list-style-type: none"> <li>Logininformatie is niet juist. Controleer of de Gebruikersnaam voor Napster op de juiste manier is ingevoerd. Voer het Wachtwoord opnieuw in. (Het wachtwoord wordt niet weergegeven.) <a href="http://www.napster.com/choose/index_default.html">http://www.napster.com/choose/index_default.html</a></li> </ul>	<p><a href="#">49</a>, <a href="#">100</a></p>

### [AirPlay]

Symptoom	Oorzaak / Oplossing	Blz.
Het AirPlay pictogram  wordt niet in iTunes of op de iPhone/iPod touch/iPad getoond.	<ul style="list-style-type: none"><li>• Dit toestel en de computer of de iPhone/iPod touch/iPad zijn niet met hetzelfde netwerk (LAN) verbonden. Verbind de computer of de iPhone/iPod touch/iPad met hetzelfde netwerk als dit toestel.</li><li>• iTunes of de iPhone/iPod touch/iPad heeft niet de firmware die voor AirPlay vereist is. Update naar de laatste firmware.</li></ul>	<a href="#">18</a> <a href="#">103</a>
Geen geluid.	<ul style="list-style-type: none"><li>• Het volume van iTunes of de iPhone/iPod touch/iPad is in de minimale stand gesteld. Stel het volume in.</li><li>• Dit toestel is niet gekozen met het scherm dat verschijnt wanneer iTunes of de iPhone/iPod touch/iPad wordt gestart. Start iTunes of de iPhone/iPod touch/iPad in en klik op het AirPlay pictogram  in het getoonde scherm en kies dit toestel.</li></ul>	– <a href="#">70</a>

### [M-XPort]

Symptoom	Oorzaak / Oplossing	Blz.
Er wordt geen audio uitgevoerd wanneer een externe ontvanger (RX101) is aangesloten.	<ul style="list-style-type: none"><li>• Controleer of het Bluetooth-apparaat en de draadloze ontvanger (RX101) correct zijn gekoppeld.</li></ul>	<a href="#">16</a> , <a href="#">132</a>

### [Afstandsbediening]

Symptoom	Oorzaak / Oplossing	Blz.
Het toestel kan niet worden bediend met de afstandsbediening.	<ul style="list-style-type: none"><li>• De batterijen zijn op. Plaats nieuwe batterijen.</li><li>• Bedien de afstandsbediening binnen een afstand van ongeveer 7 m vanaf dit toestel en in een hoek van 30°.</li><li>• Verwijder alle obstakels tussen de dit toestel en de afstandsbediening.</li><li>• Plaats de batterijen in de juiste richting en let op de ⊕ en ⊖ aanduidingen.</li><li>• Er schijnt een sterk licht op de afstandsbedieningssensor van het toestel (direct zonlicht, spotje, enz.). Zet het toestel op een plaats waar de afstandsbedieningssensor niet blootstaat aan direct zonlicht.</li><li>• De werkingsmodus stemt niet overeen met de apparaatinstellingen. Controleer de werkingsmodus.</li></ul>	<a href="#">124</a> <a href="#">124</a> <a href="#">124</a> <a href="#">124</a> <a href="#">124</a> <a href="#">112</a>

## De microprocessor resetten

Voer deze procedure alleen uit wanneer de display en de bediening niet naar behoren functioneren. Wanneer de microprocessor wordt gereset, worden de standaard waarden van alle instellingen van het toestel teruggezet.

### ON/STANDBY DISPLAY

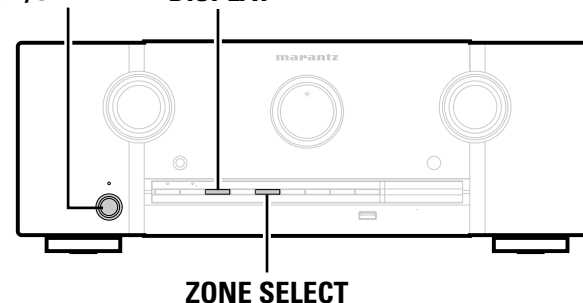

**1** Schakel de netspanning uit met **ON/STANDBY**.

**2** Houd **ON/STANDBY** en **DISPLAY** ingedrukt en druk tegelijkertijd op **ZONE SELECT**.

**3** Laat de twee toetsen los zodra de display begint te knipperen met een interval van circa 1 seconde.



Herhaal de procedure vanaf stap 1 als de display in stap 3 niet begint te knipperen met een interval van ongeveer 1 seconde.



# Technische gegevens

## □ Audiogedeelte

### • Vermogensversterker

#### Nominaal vermogen:

Front:  
100 W + 100 W (8 Ω, 20 Hz – 20 kHz met 0,08 % T.H.D.)  
Center:  
100 W (8 Ω, 20 Hz – 20 kHz met 0,08 % T.H.D.)  
Surround:  
100 W + 100 W (8 Ω, 20 Hz – 20 kHz met 0,08 % T.H.D.)  
Surround-achter  
100 W + 100 W (8 Ω, 20 Hz – 20 kHz met 0,08 % T.H.D.)

#### Maximaal effectief uitgangsvermogen:

Front:  
180 W + 180 W (6 Ω, 1 kHz met 10 % T.H.D.)  
Center:  
180 W (6 Ω, 1 kHz met 10 % T.H.D.)  
Surround:  
180 W + 180 W (6 Ω, 1 kHz met 10 % T.H.D.)  
Surround-achter  
180 W + 180 W (6 Ω, 1 kHz met 10 % T.H.D.)  
6 – 8 Ω (SPEAKER A+B: 8 Ω)

#### Uitgangsaansluitingen:

### • AnalooG

#### Ingangsgoeligheid /

#### Ingangsimpedantie:

200 mV/47 kΩ

#### Frequentieweergave:

10 Hz – 100 kHz — +1, –3 dB (DIRECT-modus)

#### Signaal-ruis verhouding:

100 dB (IHF–A gewogen, DIRECT-modus)

## □ Videogedeelte

### • Standaard video-aansluitingen

Ingangs- / uitgangsniveau en -impedantie: 1 Vp-p, 75 Ω

Frequentieweergave: 5 Hz – 10 MHz — 0, –3 dB

### • Kleurencomponentvideo-aansluitingen

Ingangs- / uitgangsniveau en -impedantie: Y (helderheid) -signaal — 1 Vp-p, 75 Ω

P<sub>B</sub> / C<sub>B</sub>-signaal — 0,7 Vp-p, 75 Ω

P<sub>R</sub> / C<sub>R</sub>-signaal — 0,7 Vp-p, 75 Ω

Frequentieweergave:

5 Hz – 60 MHz — 0, –3 dB

## □ Tunergedeelte

#### Afstembereik:

[FM]  
(opmerking: μV bij 75 Ω, 0 dBf = 1 × 10<sup>-15</sup> W)

87,5 MHz – 108,0 MHz

[AM]

522 kHz – 1611 kHz

#### Bruikbare goeligheid:

1,2 μV (12,8 dBf)

18 μV

#### 50 dB dempingsgoeligheid:

MONO 2,0 μV (17,3 dBf)

STEREO 34,5 μV (42 dBf)

#### Signaal-ruis verhouding:

MONO 72 dB (IHF–A gewogen, DIRECT-modus)

STEREO 67 dB (IHF–A gewogen, DIRECT-modus)

#### Totale harmonische vervorming :

MONO 0,3 % (1 kHz)

STEREO 0,7 % (1 kHz)

## □ Algemeen

#### Voeding:

230 V wisselstroom, 50/60 Hz

#### Stroomverbruik:

650 W

0,2 W (Stand-by)

3 W (CEC-standby)

Veranderingen in technische gegevens en ontwerp voorbehouden.

## Index

### Nummer

2.1-kanaals .....	62
3D .....	7
5.1-kanaals .....	57, 60
6.1-kanaals .....	57, 59
7.1CH IN SW Lev. ....	96
7.1-kanaals .....	56, 58

### A

A2DP .....	16, 131
Aansluiting	
7.1CH IN-aansluitingen .....	16
Aansluitingen afstandsbediening .....	66
Antenne .....	15
Blu-ray Disc-speler .....	8, 11
CD-speler .....	15
Digitale camcorder .....	8, 13
Digitale videorecorder .....	8, 13
Draadloze ontvanger (RX101) .....	16
DVD-speler .....	8, 12
Externe stroomversterker .....	17
HDMI .....	7
iPod (USB) .....	14
Kabel-TV .....	12
Luidspreker .....	58
RS-232C .....	66
Satelliettuner .....	12
Set-top box .....	8, 12
Spelcomputer .....	8
Thuisnetwerk (LAN) .....	18
TV .....	8, 10
USB-geheugenapparaat .....	14
Videocassetterecorder .....	8, 13
Accessoires .....	2
Achterpaneel .....	122
Add New Feature .....	103
Adjust Channel .....	89
Adobe RGB color / Adobe YCC601 color .....	131

Afspelen	
Blu-ray Disc-speler .....	28
CD-speler .....	28
Direct .....	51, 54
DVD-speler .....	28
Flickr .....	45
FM/AM .....	33
internetradio .....	39
iPod (USB) .....	29
Last.fm .....	47
Mediaserver .....	43
MP3 .....	31, 38
MPEG-4 AAC .....	31, 38
Napster .....	49
Netwerkaudio .....	37
PTY .....	35
Pure direct .....	51, 54
RDS .....	34
RT .....	36
Stereo .....	54
TP .....	35
USB-geheugenapparaat .....	31
WMA .....	31, 38
ZONE2 .....	79
Afstandsbediening .....	112, 123
AV-apparatuur bedienen .....	112
Batterijen plaatsen .....	124
Bedieningscomponenten .....	115
Gebruik van de functie voor het leren .....	117
Voorinstelde codes vastleggen .....	113
AirPlay .....	70, 131
Amp Assign .....	92
AM-raamantenne .....	15
App Store .....	131
ARC .....	7
Audio Adjust .....	85
Audio Delay .....	89
Audio Setup .....	96
Audyssey® Auto Setup .....	19, 64
Audyssey Dynamic EQ® .....	88, 131
Audyssey Dynamic Volume® .....	88, 131
Audyssey MultEQ® XT .....	87
Audyssey Settings .....	87
Auto Lip Sync .....	95, 131
Auto Preset .....	106
Auto Setup .....	19, 64

### B

Bass .....	87
Bass Setting .....	93
Beveiligingscircuit .....	131
Bi-amp .....	63
Bluetooth .....	16, 131

### C

Channel Level .....	69, 94
C.Image .....	86
Condensatie .....	3
Content Type .....	7
Crossover Freq. ....	94
Curve Copy .....	89
C.Width .....	86

### D

D.Comp .....	86
De afstandsbediening instellen .....	20, 64, 111
Decode Mode .....	109
Deep Color .....	7, 131
De ingangsbron selecteren .....	26
De microprocessor resetten .....	137
De subwoofer instelling .....	20
Dimension .....	86
Directe modus .....	29
Display .....	102, 121
Distance .....	93
DLNA .....	131
Dolby	
Dolby Digital .....	131
Dolby Digital EX .....	131
Dolby Digital Plus .....	131
Dolby Pro Logic II .....	131
Dolby Pro Logic IIx .....	131
Dolby Pro Logic IIz .....	56, 131
Dolby TrueHD .....	131
Downmix .....	131
DRC .....	86
DTS .....	132
DTS 96/24 .....	132
DTS Digital Surround .....	132
DTS-ES Discrete 6.1 .....	132
DTS-ES Matrix 6.1 .....	132
DTS Express .....	132
DTS-HD .....	132
DTS-HD High Resolution Audio .....	132
DTS-HD Master Audio .....	132
DTS NEO:6™ Surround .....	132

Dubbele geheugenfunctie .....	76
Dynamic EQ® .....	88
Dynamic range .....	132
Dynamic Volume® .....	88

### E

EQ Customize .....	96
--------------------	----

### F

Fader-functie .....	69
F.Height .....	93
Firmware Update .....	103
FLAC .....	132
Flickr .....	38, 45
FM/AM .....	33
FM-binnenantenne .....	15
Foutmeldingen (Auto Setup) .....	24
Front height-luidspreker .....	56, 58
Functie voor afspelen met één druk op de knop .....	32
Functie voor het leren .....	117

### G

Groepsfunctie .....	71
GUI .....	102

### H

Handelsmerk .....	125
HDCP .....	7, 132
HDMI .....	7, 132
HDMI 1.4a .....	7
HDMI Audio Out .....	95
HDMI-besturing .....	67
HDMI Control .....	95
HDMI Setup .....	95
Height Gain .....	86
Het geluid tijdelijk onderbreken .....	27
Het hoofdvolume instellen .....	27
Hoofdtelefoon .....	120
HT-EQ .....	86

<b>I</b>	
Information	90
Audio Signal	90
HDMI Information	90
Preset Channel	90
Status	90
Ingangssignaal	128
Input Assign	107
Input Mode	109
Input Setup	105
Interval	110
iPod weergave	30
iTunes	132

<b>K</b>	
Kabel	
Audiokabel	11, 12, 13, 15, 16, 17
Coaxiale digitale kabel	12
Component videokabel	10, 11, 12
Ethernetkabel	18
HDMI-kabel	8
Optische kabel	10, 15
Videokabel	10, 11, 12, 13
Koppelen	132

<b>L</b>	
Language	104
Last.fm	38, 47
Lch Level	101
LFE	86, 132
Luidspreker	
Aansluiten	58
Installeren	56
Instellen	19, 25, 64
Luidsprekerimpedantie	58, 132
Luistermodus	51
Luisterpositie	19

<b>M</b>	
Maintenance Mode	104
MAIN ZONE	132
Manual EQ	89
Master Volume	102
M-DAX	89
Media controller	73
Modus Afstandsbediening	29
MP3	132
MPEG	132
MultEQ® XT	87
Mute Level	101
M-XPport	16

<b>N</b>	
Napster	38, 49
Network Setup	25, 97
Last.fm Account	100
Last.fm Display	100
Napster Account	100
Network Connect	97
Network Info	100
Other	99

<b>O</b>	
Option Setup	101
Add New Feature	103
Display	102
Firmware Update	103
GUI	102
Maintenance Mode	104
Setup Lock	103
Source Delete	101
Volume Control	101
Zone Rename	102
Overzicht van het menu	80

<b>P</b>	
Panorama	86
Parametercontrole	25
Playback Mode (NET/USB)	110
P.Off Control	95
Power On Level	101
Preset Name	106
Preset Skip	106
Probleemoplossing	134
Progressief	132
PTY	35

<b>R</b>	
Random	110
Rch Level	101
RDS	34
Reference Offset	88
Rename	109
Repeat	110
RT	36

<b>S</b>	
Samplingfrequentie	133
S.Back	92
Schakelen tussen luidsprekers voor	27
Screensaver	102
Setup Lock	103
Slaaptimer	68, 79
Slide Show	110
Source Delete	101
Source Level	109
Speaker Config.	92
Speaker Setup	92
Standby Source	95
Still Picture	110
Surround-achter luidspreker	57, 59
Surround modus	51, 126
Surr.Parameter	86
sYCC601 color	133
System Setup	91

<b>T</b>	
Tekens	83
Tekens invoeren	83
Toetsen op voorpaneel vergrendelen	76
Tone	87
Tone Control	87
TP	35
Treble	87

<b>V</b>	
Video	108
Videoconversie	5
Video Mode	108
Video Select	108
Volume Control	101
Volume Display	101
Volume Limit	101
Voor A/B (Aansluiting)	57, 61
Voorinstelde codes	113
Voorkeuzezenders programmeren	33
Voorpaneel	120
vTuner	133

<b>W</b>	
WAV	133
Webregelfunctie	74
Windows Media DRM	133
Windows Media Player Ver.11 of later	133
WMA	133

<b>X</b>	
x.v.Color	7, 133

<b>Z</b>	
ZONE2	78, 133
ZONE2 Setup	101
Zone Management	72
Zone Rename	102

## Lijst van vooringestelde codes

### Apparaat selecteren : BD

#### Blu-ray Disc-speler

<b>D</b>	Denon	5034, 5035, 5036
<b>H</b>	Hitachi	5031, 5032, 5033
<b>I</b>	Integra	5013
<b>J</b>	JWC	5014, 5015, 5017, 5018, 5019, 5020
<b>L</b>	LG	5010, 5011
<b>M</b>	marantz	5000, 5026, 5027
	Mitsubishi	5024, 5025
<b>O</b>	Onkyo	5013
<b>P</b>	Panasonic	5001, 5002, 5003
	Philips	5004
	Pioneer	5005
<b>R</b>	RCA	5012
<b>S</b>	Samsung	5005
	Sharp	5028, 5029, 5030
	Sony	5007, 5008, 5009, 5016
<b>T</b>	Toshiba	5012
<b>Y</b>	Yamaha	5021, 5022, 5023

### Apparaat selecteren : DVD

#### DVD-speler

<b>A</b>	Aiwa	2036, 2037
	Apex	2012, 2017, 2018, 2019, 2021, 2034
<b>B</b>	BOSE	2038, 2039, 2063
<b>D</b>	Denon	2047, 2048
<b>F</b>	Funai	2049
<b>G</b>	GE	2009, 2020, 2029, 2033
<b>H</b>	Harman Kardon	2061
	Hitachi	2008, 2012, 2031
<b>J</b>	JVC	2006, 2010, 2040, 2041, 2042, 2043
<b>K</b>	Kenwood	2053, 2054
	Koss	2058
<b>M</b>	Magnavox	2007, 2011, 2023, 2025
	marantz	2025, 2065
	Mitsubishi	2011, 0215
<b>O</b>	Onkyo	2062
	Oritron	2009, 2030
<b>P</b>	Panasonic	2003, 2015, 2016, 2055
	Philips	2007, 2011, 2058
	Pioneer	2002, 2014, 2056
	Proscan	2009, 2020, 2032
<b>R</b>	RCA	2005, 2009, 2020, 2035, 2057

<b>S</b>	Sampo	2041
	Samsung	2008, 2012, 2022, 2024, 2027
	Sanyo	2050, 2052
	Sharp	2044, 2045
	Sherwood	2051
	Sony	2001, 2013, 2059
<b>T</b>	Toshiba	2004, 2008, 2026, 2028
<b>Y</b>	Yamaha	2046, 2060
<b>Z</b>	Zenith	2010

### Apparaat selecteren : SAT

#### Satellietontvanger

<b>A</b>	Alphastar	4027
	Amstrad	4047, 4050
	Atsky	4048
<b>B</b>	B Sky B	4021, 4045
<b>C</b>	Chaparral	4039
<b>D</b>	DIRECTV	4001, 4016
	DISH Network	4030
	Drake	4026
<b>E</b>	EchoStar	4007, 4017, 4018, 4019, 4020
	Eurosky	4047, 4056
	Express Vu	4017
<b>F</b>	Foxtel	4051
	Fujitsu	4025
<b>G</b>	GE	4002, 4008, 4009
	General Instruments	4036, 4037
	Gradiente	4044, 4057
<b>H</b>	Hitachi	4001, 4015
	Hughes	4001, 4016
	Humax	4049, 4050, 4051
<b>J</b>	Janeil	4025
	JVC	4017
<b>M</b>	Mitsubishi	4001
<b>O</b>	Optima	4048
<b>P</b>	Panasonic	4004, 4010
	Philips	4031, 4035, 4044, 4057
	Proscan	4002, 4008, 4009, 4011
<b>R</b>	Radio Shack	4036, 4037
	RCA	4002, 4008, 4009, 4029
	Realistic	4040
	Rural Cable	4036
<b>S</b>	Samsung	4022, 4027, 4050
	Schneider	4041
	SKY	4044, 4045, 4057
	Skyplus	4048

	Skysat	4041, 4047, 4056
	Sony	4003, 4012, 4014
	Star Choice	4032
	Star Trak	4024
	STS	4038
	SuperDish	4028
<b>T</b>	Teac	4049
	Thomson	4056
	Toshiba	4001, 4034
<b>U</b>	Uniden	4005, 4006, 4013
	Universum	4056
<b>V</b>	Video Pall	4025
<b>Z</b>	Zenith	4023, 4025, 4033

### Apparaat selecteren : TV

#### Televisie

<b>A</b>	Acer	1141
	Admiral	1002, 1009, 1089
	Aiko	1059
	Aiwa	1117, 1118
	Akai	1001
	Amtron	1023
	Anam	1113
	Anam National	1023, 1069, 1092
	AOC	1003, 1024, 1049, 1127
	Audiovox	1023
<b>B</b>	Bell & Howell	1009, 1025
	Benq	1104, 1142
	Broksonic	1003, 1097, 1098, 1113
<b>C</b>	Celebrity	1001
	Citizen	1003, 1013, 1023, 1026, 1059, 1063
	Colortyme	1003, 1043
	Contec	1113
	Contec/Cony	1023, 1045, 1047
	Craig	1020, 1022, 1023, 1113
	Crown	1023, 1067
	Curtis Mathes	1003, 1013, 1025, 1026, 1062, 1103, 1110
<b>D</b>	Daewoo	1003, 1013, 1024, 1035, 1036, 1059, 1084, 1101
	Daytron	1003, 1013, 1016
	Dimensia	1103, 1110
	Dumont	1003, 1010, 1153
<b>E</b>	Electroband	1001
	Electrohome	1001, 1003, 1069, 1133
	Emerson	1003, 1013, 1015, 1020, 1021, 1022, 1023, 1025, 1038, 1044, 1045, 1048, 1055, 1061, 1094, 1096, 1099, 1101, 1113

	Envision	1003
<b>F</b>	Fisher	1025, 1051, 1091, 1160
	Fujitsu	1038, 1124, 1125, 1155
	Funai	1023, 1038, 1113
<b>G</b>	Gateway	1150
	GE	1003, 1018, 1022, 1046, 1054, 1069, 1085, 1103, 1110, 1113, 1133, 1136, 1153
	Goldstar	1003, 1013, 1024, 1030, 1045, 1080, 1100
		1112, 1154
<b>H</b>	Hallmark	1003
	Hisense	1116
	Hitachi	1003, 1012, 1031, 1032, 1037, 1041, 1045, 1047, 1065, 1068, 1082, 1088, 1094, 1139, 1140, 1145, 1159
<b>I</b>	Infinity	1067
<b>J</b>	Janeil	1134
	JBL	1067
	JC Penney	1003, 1013, 1018, 1019, 1024, 1026, 1046, 1047, 1054, 1063, 1083, 1085, 1100, 1103, 1110, 1112, 1133, 1154
	Jensen	1003
	JVC	1028, 1029, 1045, 1047, 1050, 1060, 1065
<b>K</b>	Kawasho	1001, 1003
	Kenwood	1003
	Kloss Novabeam	1023, 1056, 1057, 1134
	KTV	1013, 1023, 1033, 1034, 1073, 1099, 1113
<b>L</b>	LG	1024, 1030
<b>M</b>	M.Wards	1002, 1009, 1038
	Magnavox	1003, 1052, 1053, 1056, 1057, 1063, 1067, 1081, 1106
	marantz	1003, 1031, 1067, 1122
	Mitsubishi	1003, 1024, 1051, 1115, 1122, 1133
	Motorola	1014, 1069
<b>N</b>	NEC	1003, 1012, 1024, 1043, 1069
	NET-TV	1137, 1150
<b>O</b>	Orion	1020, 1096
<b>P</b>	Panasonic	1017, 1067, 1069, 1095, 1111
	Philips	1003, 1011, 1045, 1052, 1054, 1056, 1057, 1058, 1063, 1067, 1069, 1106
	Pioneer	1003, 1018, 1037, 1070, 1071, 1094, 1145, 1147, 1149
	Plasmsync	1135
	Portland	1003, 1013, 1024, 1059
	Price Club	1026
	Prism	1018
	Proscan	1004, 1005, 1006, 1007, 1008, 1085, 1103, 1110
	Proton	1003, 1045
<b>Q</b>	Quasar	1010, 1069, 1073, 1111, 1153

<b>R</b>	Radio Shack	1003, 1013, 1015, 1023, 1024, 1025, 1045, 1100, 1103, 1110, 1113
	RCA	1003, 1004, 1005, 1006, 1007, 1008, 1014, 1024, 1049, 1069, 1075, 1079, 1085, 1087, 1088, 1093, 1094, 1101, 1103, 1110, 1113, 1153
	Realistic	1013, 1015, 1023, 1025, 1045, 1100, 1103, 1110
	Runco	1010, 1153
<b>S</b>	Sampo	1150
	Samsung	1003, 1013, 1024, 1026, 1040, 1045, 1062, 1078, 1083, 1090, 1100, 1105, 1114, 1120, 1121, 1146, 1148, 1157
	Sansui	1119
	Sanyo	1003, 1025, 1051, 1072, 1077, 1091, 1156, 1157, 1158
	Sharp	1003, 1013, 1014, 1015, 1045, 1055, 1064, 1066, 1076, 1089, 1123
	Signature	1009
	Sony	1001, 1102, 1108
	Soundesign	1003, 1023, 1038, 1063, 1113
	Starlite	1023
	Supre-Macy	1134
	Sylvania	1003, 1039, 1042, 1052, 1053, 1056, 1057, 1063, 1067, 1089, 1151
	Symphonic	1023, 1039, 1044
<b>T</b>	Tandy	1014
	Tatung	1069
	Technics	1018
	Techwood	1003, 1018
	Teknika	1003, 1009, 1013, 1023, 1024, 1026, 1038, 1045, 1047, 1059, 1063, 1111, 1113
	Telecaption	1074
	Toshiba	1003, 1019, 1025, 1026, 1042, 1074, 1098, 1107, 1111, 1135, 1136
	Totevision	1013
<b>U</b>	Universal	1046, 1054
<b>V</b>	Video Concepts	1113
	Viewsonic	1006, 1022, 1109, 1128, 1129, 1130, 1131, 1138, 1143, 1145, 1150
<b>W</b>	Wards	1003, 1009, 1015, 1024, 1038, 1044, 1046, 1052, 1054, 1056, 1057, 1067, 1086, 1103, 1110
	White Westinghouse	1001, 1101
<b>Y</b>	Yamaha	1003, 1024
<b>Z</b>	Zenith	1003, 1009, 1010, 1132, 1144, 1153

# Dimensies

Eenheid : mm

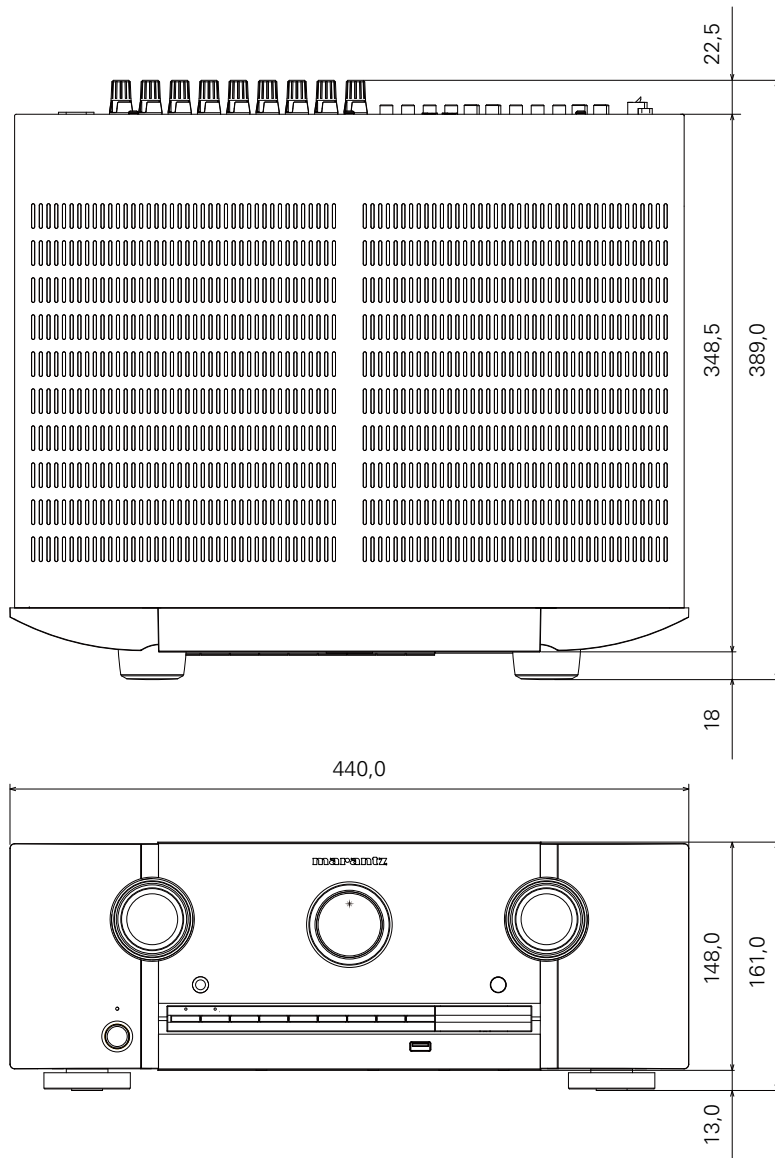

Gewicht : 10,6 kg

**[www.marantz.com](http://www.marantz.com)**

You can find your nearest authorized distributor or dealer on our website.

**marantz**<sup>®</sup> is a registered trademark.