

**marantz**<sup>®</sup>

AV Surround Receiver

**NR1504**

Gebruiksaanwijzing

## VEILIGHEIDSMATREGELEN



**CAUTION**  
**RISK OF ELECTRIC SHOCK**  
**DO NOT OPEN**



### WAARSCHUWING:

**OM HET RISICO OP ELEKTRISCHE SCHOK TE VOORKOMEN MAG U DE KLEP (OF DE RUGZIJD) NIET VERWIJDEREN). DIT APPARAAT BEVAT GEEN ONDERDELEN DIE DOOR DE GEBRUIKER KUNNEN WORDEN ONDERHOUDEN OF GEREPAREERD. LAAT ONDERHOUD EN REPARATIES OVER AAN BEVOEGDE ONDERHOUDSTECHNICI.**



De bliksemflits met het pijlsymbool in de gelijkzijdige rechthoek is bedoeld om de gebruiker te waarschuwen voor de aanwezigheid van niet-geïsoleerde "gevaarlijke spanning" in het product die krachtig genoeg kan zijn om elektrische schokken te veroorzaken.



Het uitroepteken binnen een gelijkzijdige driehoek is bedoeld om de gebruiker te waarschuwen van de aanwezigheid voor belangrijke gebruiks- en onderhouds (reparatie)-richtlijnen in de documentatie die bij het toestel is geleverd.

### WAARSCHUWING:

**STEL DIT APPARAAT NIET BLOOT AAN REGEN OF VOCHT OM HET RISICO OP BRAND OF ELEKTRISCHE SCHOKKEN TE VOORKOMEN.**



Heet oppervlak

### WAARSCHUWING: HEET OPPERVLAK. NIET AANRAKEN.

Bij ononderbroken bediening van dit product kan het oppervlak boven de interne koelplaat heet worden.

Raak het toestel niet aan waar het heet is, vooral niet in de buurt van het "Heet oppervlak" en het bovenpaneel.

# BELANGRIJKE VEILIGHEIDSINSTRUCTIES

1. Lees deze instructies.
2. Bewaar deze instructies.
3. Let op alle waarschuwingen.
4. Volg alle instructies.
5. Gebruik het apparaat niet bij water.
6. Reinig het apparaat alleen met een droge doek.
7. Blokkeer de ventilatieopeningen niet.  
Installeer het toestel in overeenstemming met de instructies van de fabrikant.
8. Niet gebruiken bij warmtebronnen zoals radiatoren, warmteregisters, ovens en andere apparatuur (zoals versterkers) die warmte produceren.
9. Bescherm de netkabel, zodat men er niet over kan lopen en hij niet bekneld raakt. Let vooral op de nabijheid van stekkers, stopcontacten en het punt waar de kabel op het apparaat is aangesloten.
10. Gebruik alleen toebehoren en accessoires die zijn aanbevolen door de fabrikant.
11. Gebruik het toestel alleen met een wagentje, standaard, statief, steun of tafel die door de fabrikant is opgegeven of die bij het toestel wordt verkocht. Wordt een wagen gebruikt, wees dan voorzichtig als de wagen met de apparatuur wordt verplaatst, zodat ze niet kunnen omvallen en letsel veroorzaken.
12. Neem de stekker uit het stopcontact tijdens onweer en als het apparaat langere tijd niet wordt gebruikt.
13. Laat reparaties uitvoeren door bevoegd reparatiepersoneel. Reparaties zijn nodig als het apparaat is beschadigd, bijvoorbeeld als de voedingskabel of stekker is beschadigd, als er vloeistof op het apparaat is gemorst of als er voorwerpen in het apparaat zijn gevallen, het apparaat is blootgesteld aan regen of vocht, het apparaat niet normaal werkt of het apparaat is gevallen.
14. De batterijen mogen niet worden blootgesteld aan overmatige hitte, zoals zon, vuur, enz.



### WAARSCHUWING:

Om de voeding van dit product volledig te onderbreken moet de stekker uit het stopcontact worden getrokken.

De netstekker wordt gebruikt om de stroomtoevoer naar het toestel volledig te onderbreken en moet voor de gebruiker gemakkelijk bereikbaar zijn.

### • DECLARATION OF CONFORMITY

Onze producten volgen de voorwaarden van de volgende EC/EU-richtlijnen;  
LV: 2006/95/EC  
EMC: 2004/108/EC  
RoHS: 2011/65/EU  
ErP: EC-reglement 1275/2008 en de framework-richtlijn 2009/125/EC

Marantz Europe  
Een afdeling van D&M Europe B.V.  
Beemdstraat 11, 5653 MA Eindhoven,  
Nederland

### EEN AANTEKENING MET BETREKKING TOT DE RECYCLING:

Het inpakmateriaal van dit product is recycleerbaar en kan opnieuw gebruikt worden. Er wordt verzocht om zich van elk afvalmateriaal te ontdoen volgens de plaatselijke voorschriften.

Volg voor het wegdoen van de speler de voorschriften voor de verwijdering van wit- en bruingoed op.

Batterijen mogen nooit worden weggegooid of verbrand, maar moeten volgens de plaatselijke voorschriften betreffende chemisch afval worden verwijderd.

Op dit product en de meegeleverde accessoires, m.u.v. de batterijen is de richtlijn voor afgedankte elektrische en elektronische apparaten (WEEE) van toepassing.

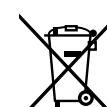

Pb

## ▣ ALVORENSTE GEBRUIKEN

### WAARSCHUWINGEN

- Vermijd hoge temperaturen.  
Zorg er bij installatie in een audiorack voor, dat de door het toestel geproduceerde warmte goed kan worden afgevoerd.
- Hanteer het netsnoer voorzichtig.  
Houd het snoer bij de stekker vast wanneer deze moet worden aan- of losgekoppeld.
- Laat geen vochtigheid, water of stof in het apparaat binnendringen.
- Neem altijd het netsnoer uit het stopcontact wanneer het apparaat gedurende een lange periode niet wordt gebruikt.
- De ventilatieopeningen mogen niet worden geblokkeerd.
- Laat geen vreemde voorwerpen in dit apparaat vallen.
- Voorkom dat insecticiden, benzeen of verfverdunner met dit toestel in contact komen.
- Dit toestel mag niet gedemonteerd of aangepast worden.
- De ventilatie mag niet worden belemmerd door de ventilatieopeningen af te dekken met bijvoorbeeld kranten, een tafelkleed of gordijnen.
- Plaats geen open vlammen, bijvoorbeeld een brandende kaars, op het apparaat.
- Houd u steeds aan de milieuvoorschriften wanneer u gebruikte batterijen wegdoet.
- Stel het apparaat niet bloot aan druppels of spatten.
- Plaats geen voorwerpen gevuld met water, bijvoorbeeld een vaas, op het apparaat.
- Raak het netsnoer niet met natte handen aan.
- Als de schakelaar op OFF (STANDBY) staat, is het apparaat niet volledig losgekoppeld van de netspanning (MAINS).
- De apparatuur wordt in de buurt van het stopcontact geïnstalleerd, zodat dit altijd gemakkelijk toegankelijk is.
- Bewaar de batterijen niet op een plaats waar deze blootstaan aan direct zonlicht of op plaatsen waar zeer hoge temperaturen heersen, zoals in de buurt van een kachel.

## ▣ VOORZORGSMAATREGELEN BIJ DE INSTALLATIE

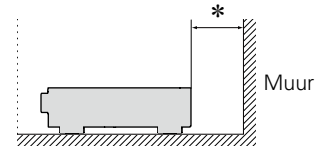
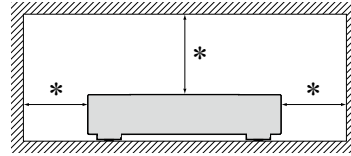

**\* Plaats dit toestel niet in een kleine afgesloten ruimte, zoals een boekenkast e.d., omdat anders de warmte niet op gepaste wijze kan worden afgevoerd.**

- Meer dan 0,3 m is aanbevolen.

# Aan de slag

Dank u voor het vertrouwen dat u in dit Marantz-product hebt gesteld. Lees deze gebruiksaanwijzing aandachtig door voordat u het product gaat gebruiken. Bewaar deze gebruiksaanwijzing na deze te hebben gelezen zodat u deze later opnieuw kunt raadplegen.

## Inhoud

<b>Aan de slag</b> .....	<a href="#">1</a>
Accessoires .....	<a href="#">2</a>
Functies .....	<a href="#">2</a>
Voorzorgsmaatregelen bij werken met de eenheid .....	<a href="#">3</a>

## Basisinstructies

<b>Aansluitingen</b> .....	<a href="#">5</a>
Belangrijke informatie .....	<a href="#">5</a>
HDMI-apparaten aansluiten .....	<a href="#">7</a>
Andere apparaten aansluiten .....	<a href="#">12</a>
Aansluiten op een thuisnetwerk (LAN) .....	<a href="#">20</a>
Het netsnoer aansluiten .....	<a href="#">21</a>
<b>Instellen</b> .....	<a href="#">22</a>
De luidsprekers instellen (Audyssey® setup) .....	<a href="#">22</a>
De netwerkinstellingen maken (Netwerk) .....	<a href="#">28</a>
<b>Weergave (Basisbediening)</b> .....	<a href="#">29</a>
Belangrijke informatie .....	<a href="#">29</a>
Blu-ray Disc-speler / DVD speler afspelen .....	<a href="#">30</a>
Een CD-speler laten spelen .....	<a href="#">30</a>
Een iPod afspelen .....	<a href="#">31</a>
Een USB-geheugenapparaat afspelen .....	<a href="#">34</a>
Luisteren naar FM-uitzendingen .....	<a href="#">37</a>
<b>Netwerkinhoud</b> .....	<a href="#">49</a>
Luisteren naar internetradio .....	<a href="#">49</a>
Bestanden die op een PC en NAS zijn opgeslagen, afspelen .....	<a href="#">52</a>
Online services gebruiken .....	<a href="#">56</a>
Handige functies .....	<a href="#">64</a>
AirPlay-functie .....	<a href="#">69</a>
<b>Een luistermodus selecteren (Geluidsmodus)</b> .....	<a href="#">71</a>
Een luistermodus selecteren .....	<a href="#">71</a>

## Geavanceerde instructies

<b>Installatie/aansluiting/Instelling van luidsprekers (Geavanceerd)</b> .....	<a href="#">77</a>
Installatie luidsprekers .....	<a href="#">77</a>
Luidsprekeraansluiting .....	<a href="#">78</a>
<b>Aansluitingen (Geavanceerde aansluiting)</b> .....	<a href="#">81</a>
De REMOTE CONTROL-aansluitingen verbinden .....	<a href="#">81</a>
<b>Weergave (Geavanceerde bediening)</b> .....	<a href="#">82</a>
HDMI-besturingsfunctie .....	<a href="#">82</a>
Slaaptimerfunctie .....	<a href="#">83</a>
Webregelfunctie .....	<a href="#">84</a>
Functie Dual backup memory .....	<a href="#">85</a>
Functie Panel lock .....	<a href="#">86</a>
Functie Remote lock .....	<a href="#">87</a>
Verschillende geheugenfuncties .....	<a href="#">87</a>
<b>Gedetailleerde instellingen maken</b> .....	<a href="#">88</a>
Overzicht van het menu .....	<a href="#">88</a>
Voorbeelden van menuschermen .....	<a href="#">89</a>
Voorbeelden van displays op het scherm en voorpaneel .....	<a href="#">90</a>
Tekens invoeren .....	<a href="#">91</a>
Audio .....	<a href="#">92</a>
Video .....	<a href="#">98</a>
Ingangen .....	<a href="#">101</a>
Luidsprekers .....	<a href="#">105</a>
Netwerk .....	<a href="#">109</a>
Algemeen .....	<a href="#">113</a>

## Informatie

<b>Namen en functies van onderdelen</b> .....	<a href="#">119</a>
Voorpaneel .....	<a href="#">119</a>
Display .....	<a href="#">120</a>
Achterpaneel .....	<a href="#">121</a>
Afstandsbediening .....	<a href="#">122</a>
<b>Overige informatie</b> .....	<a href="#">124</a>
Informatie handelsmerk .....	<a href="#">124</a>
Surround .....	<a href="#">125</a>
Relatie tussen videosignalen en monitoruitgang .....	<a href="#">128</a>
Uitleg termen .....	<a href="#">129</a>
<b>Probleemoplossing</b> .....	<a href="#">131</a>
De microprocessor resetten .....	<a href="#">135</a>
<b>Technische gegevens</b> .....	<a href="#">135</a>

## Accessoires

Controleer of bij dit product de volgende onderdelen zijn meegeleverd.

① Aan de slag.....	1
② CD-ROM (Gebruiksaanwijzing).....	1
③ Veiligheidsinstructies.....	1
④ Netsnoer.....	1
⑤ Afstandsbediening (RC020SR).....	1
⑥ R03/AAA-batterijen.....	2
⑦ FM-binnenantenne.....	1
⑧ Installatie en meting microfoon..... (ACM1HB)	1
⑨ Kabellabel.....	1

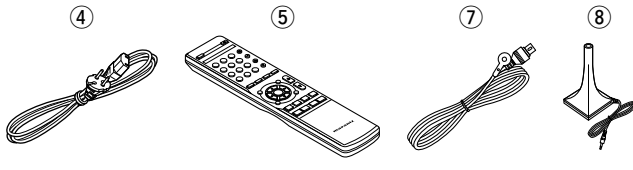

## Funcies

### Met een discreet-circuittechnologie zorgt de stroomversterker voor een identieke kwaliteit voor alle 5 kanalen (50 watt x 5-kanaals)

Voor optimaal realisme en een verbazingwekkend dynamisch bereik, biedt de sectie van de stroomversterker discrete vermogensapparaten (niet geïntegreerd circuit).

Door het gebruik van vermogensapparaten met hoge stroom en hoog vermogen, kan de versterker de kwalitatieve luidspreker probleemloos besturen.

### Geschikt voor internetradio, muziek en foto-streaming

#### Geschikt voor AirPlay® (👉 blz. 69)

U kunt diverse soorten inhoud weergeven, en bijvoorbeeld internetradio beluisteren, audiobestanden afspelen die op uw computer zijn opgeslagen en foto's die op uw computer zijn opgeslagen op uw TV weergeven.

Dit toestel is tevens geschikt voor Apple AirPlay voor het streamen van uw muziekbibliotheek van een iPhone®, iPad®, iPod touch® of iTunes®.

### Compatibel met "Marantz Remote App" voor het uitvoeren van basisbedieningen van het toestel middels een iPad, iPhone of Android smartphone\*

"Marantz Remote App" is software waarmee u basisbedieningen met een iPad, iPhone, Android smartphone of Android tablet kunt uitvoeren, bijvoorbeeld het AAN/UIT schakelen van het toestel, regelen van het volume en veranderen van bron.

\* Download de geschikte "Marantz Remote App" voor iOS- en Android-apparaten. Het toestel moet worden verbonden met uw LAN en de iPhone/iPod touch of een ander apparaat moet met hetzelfde netwerk worden verbonden via Wi-Fi (draadloos LAN).

### De "Setup assistent" biedt eenvoudige aanwijzingen voor het instellen

Kies als eerste de taal wanneer dat wordt gevraagd. Volg vervolgens de aanwijzingen die op het TV-scherm worden getoond voor het instellen van de luidsprekers, netwerk, etc.

### Nieuwe, eenvoudige setup

Nieuwe, eenvoudig te verbinden luidsprekeraansluitingen met horizontale opstelling en nieuwe luidsprekeraansluitingen van het druk-type.

### Gebruiksvriendelijke, grafische gebruikersinterface

Dit toestel is uitgerust met een goed zichtbare grafische gebruikersinterface die menuschermen, kleurrijke pictogrammen en gemakkelijk te bedienen bedieningselementen gebruikt voor een maximaal gebruiksgemak.

### HDMI-aansluitingen voor het verbinden van diverse digitale AV-apparaten (6 ingangen, 1 uitgang):

Het toestel is uitgerust met 6 HDMI-ingangen waarop u HDMI-apparaten kunt aansluiten, bijvoorbeeld een Blu-ray Disc-speler, gameconsole, HD-videocamcorder, HDTV, enz.

### Er is ondersteuning voor HDMI (3D, ARC, Deep Color, "x.v.Color", Auto Lipsync) en HDMI-regelingsfunctie (👉 blz. 7)

Er worden geavanceerde HDMI-functies ondersteund, inclusief 3D passthrough, Audio Return Channel, Auto Lip Sync, Deep Color en "x.v.Color", evenals HDMI CEC-bedieningsfuncties.

### Direct Play voor iPod en iPhone via USB (👉 blz. 17)

U kunt muziekgegevens van een iPod afspelen wanneer u de bij de iPod geleverde USB-kabel aansluit via de USB-poort van dit toestel en tevens een USB bedienen met de bij dit toestel geleverde afstandsbediening.

### M-XPort (Marantz-eXtension Port) (👉 blz. 19)

Dit apparaat is uitgerust met M-XPort, een Marantz-eigen innovatie die een voortreffelijke uitbreidbaarheid biedt. U kunt de draadloze ontvanger RX101 (afzonderlijk verkrijgbaar) aansluiten op deze poort.

## Voorzorgsmaatregelen bij werken met de eenheid

- **Voordat u de stroomschakelaar inschakelt**

Controleer opnieuw dat alle aansluitingen goed zitten en dat er geen problemen met de aansluitkabels zijn.

- Stroom wordt toegevoerd naar delen van het circuit, zelfs wanneer de eenheid in de stand-bymodus staat. Wanneer u reist of uw huis voor een lange periode verlaat, zorg dan dat u het stroomsnoer uit het stopcontact trekt.

- **Over condens**

Als er grote verschillen zijn tussen de temperatuur in het toestel en daarbuiten, dan kunnen er op sommige werkende onderdelen binnen in de eenheid waterdruppels (condens) verschijnen waardoor het toestel mogelijk niet naar behoren functioneert.

Wanneer dit zich voordoet laat u het toestel gedurende een paar uren met uitgeschakelde netspanning staan en wacht u totdat het temperatuurverschil is afgenomen voordat u het toestel weer in gebruik neemt.

- **Voorzorgsmaatregelen wanneer u een mobiele telefoon gebruikt**

Als u een mobiele telefoon bij deze eenheid gebruikt, kan dit resulteren in ruis. Indien dit zo is, verwijdert u de mobiele telefoon van de eenheid, wanneer deze in gebruik is.

- **De eenheid verplaatsen**





Schakel de netspanning uit en trek de stekker van het netsnoer uit het stopcontact. Koppel vervolgens ook de aansluitsnoeren naar andere systeemcomponenten los voordat u het toestel verplaatst.

- **Reiniging**

- Veeg de behuizing en het bedieningspaneel met een zachte doek schoon.
- Volg de instructies bij het gebruik van een chemisch schoonmaakmiddel.
- Zowel benzeen, verfverdunner, andere organische reinigingsmiddelen als insecticiden kunnen veranderingen aan het materiaal en verkleuring veroorzaken wanneer het met het toestel in aanraking wordt gebracht en mogen daarom niet worden gebruikt.

## Basisinstructies

Hier worden de aansluitingen en de basisbedieningsmethoden van het toestel beschreven.

- Aansluitingen  [blz. 5](#)
- Instelling  [blz. 22](#)
- Weergave (Basisbediening)  [blz. 29](#)
- Netwerkinhoud  [blz. 49](#)
- Een luistermodus selecteren (Geluidsmodus)  [blz. 71](#)

Zie [blz. 78](#) voor de luidsprekeraansluiting.

















# Aansluitingen

## Belangrijke informatie

Voer de aansluitingen uit voordat u dit toestel gebruikt.

























Om een thuisbioscoop te maken die video en audio met hogere kwaliteit kan afspelen door optimaal gebruik te maken van de capaciteiten van dit toestel en uw videoapparatuur, moet u dit toestel op elk van uw videoapparaten aansluiten met HDMI-kabels.

### □ HDMI-apparaten



 TV	 <a href="#">blz. 9</a>	 CBL/SAT	 <a href="#">blz. 10</a>	 DVD	 <a href="#">blz. 10</a>
 Blu-ray	 <a href="#">blz. 10</a>	 GAME	 <a href="#">blz. 10</a>	 MEDIA PLAYER	 <a href="#">blz. 10</a>
 CD	 <a href="#">blz. 10</a>	 AUX	 <a href="#">blz. 10</a>		

Als uw videoapparaat geen HDMI-aansluitingen ondersteunt, moet u de volgende aansluiting gebruiken.

### □ Andere apparatuur

 TV	 <a href="#">blz. 13</a>	 CBL/SAT	 <a href="#">blz. 14</a>	 DVD	 <a href="#">blz. 15</a>
 Blu-ray	 <a href="#">blz. 15</a>	 MEDIA PLAYER	 <a href="#">blz. 16</a>	 iPod/USB	 <a href="#">blz. 17</a>
 CD	 <a href="#">blz. 18</a>	 TUNER	 <a href="#">blz. 18</a>	 M-XPoort	 <a href="#">blz. 19</a>
 NETWORK	 <a href="#">blz. 20</a>	 SPEAKER	 <a href="#">blz. 78</a>	 AC IN	 <a href="#">blz. 21</a>

Dit toestel kan de bron wijzigen die is toegewezen aan de DIGITAL AUDIO IN-, ANALOG AUDIO IN- en VIDEO IN-aansluitingen.

Voor het toewijzen van een bron aan aansluitingen, zie "Zo wijzigt u de bron die aan aansluitingen is toegewezen" ( [blz. 12](#)). Raadpleeg "Ingang toewijzen" ( [blz. 102](#)) voor de instelmethode.

### OPMERKING

- Steek de stekker van het netsnoer pas in het stopcontact nadat alle verbindingen zijn gemaakt. Als de "Setup assistent" echter actief is, moet u de aanwijzingen in het scherm "Setup assistent" ( blz. 7) volgen voor het maken van verbindingen. (Tijdens de werking van de "Setup assistent" wordt er geen stroom via de in- en uitgangsaansluitingen geleverd.)
- Schakel alvorens de "Setup assistent" ( blz. 7) te starten, de stroom van andere aangesloten apparaten uit.
- Lees tijdens het aansluiten ook de gebruiksaanwijzingen van de andere componenten die u aansluit.
- Zorg dat u de linker en rechter kanalen juist aansluit (links op links, rechts op rechts).
- Bind netsnoeren en aansluitsnoeren of verschillende aansluitsnoeren niet samen tot een bundel. Dat kan brom of ruis veroorzaken.



## Relatie tussen videosignalen en monitoruitgang

Dit toestel is uitgerust met twee soorten video-ingangen (HDMI en composiet video) en twee soorten video-uitgangen (HDMI en composiet video).

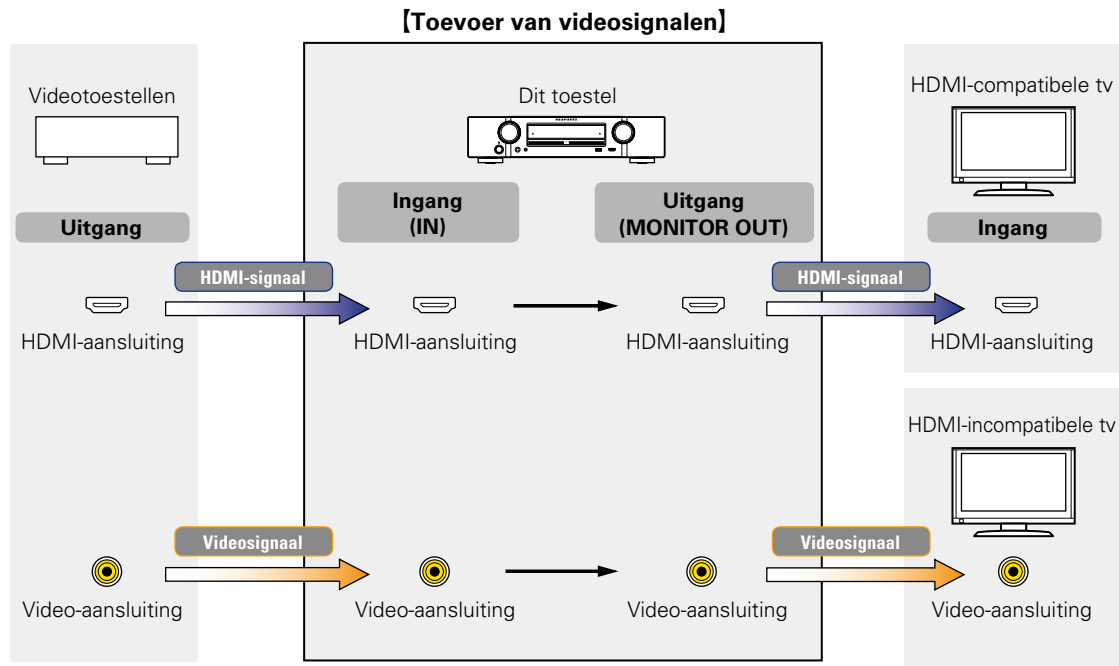

Resoluties van HDMI-compatibele TV's kunnen worden gecontroleerd onder "Video" – "HDMI monitor" ([blz. 115](#)).

### OPMERKING

- HDMI-signalen zijn digitale audio en digitale video. HDMI-signalen kunnen niet worden geconverteerd in analoge signalen ([blz. 128](#)).
- Analoge-signalen kunnen niet worden geconverteerd in HDMI signalen ([blz. 128](#)).

## HDMI-apparaten aansluiten

Er kunnen maximaal zeven HDMI-compatibele apparaten (6-ingangen/1-uitgang) worden aangesloten op het toestel.

Als het apparaat dat is aangesloten op dit toestel, is uitgerust met een HDMI-aansluiting, is het aanbevolen HDMI-aansluitingen te gebruiken. Aansluitingen met een HDMI-kabel bieden de volgende voordelen die niet kunnen worden bereikt met andere verbindingsmethoden.

- **Weergave met hoge kwaliteit door audio en video te verzenden via digitale signalen.**

HDMI-aansluitingen kunnen HD-video en audioformaten met hoge kwaliteit die door Blu-ray discspelers (Dolby Digital Plus, Dolby TrueHD, dts-HD, dts-HD Master Audio) worden gebruikt, uitzenden. HDMI-aansluitingen geven ook de informatie door die is vereist voor weergave tussen apparaten. De informatie wordt gebruikt voor de bescherming van het auteursrecht en voor de herkenning van de TV-resolutie, de ARC-functie, de HDMI-besturingsfunctie, enz.

- **Verzenden van audio- en videosignalen met één HDMI-kabel**

Vroegere aansluitingen vereisten meerdere audio- en videokabels, maar HDMI-aansluitingen vereisen slechts één HDMI-kabel voor het verzenden van audio- en videosignalen. Hierdoor kunnen de soms complexe kabels in een thuisbioscoopstelsel, gemakkelijker worden geordend.

- **Gemeenschappelijk beheer via de HDMI-besturingsfunctie (👉 blz. 82)**

Dit toestel en het HDMI-apparaat dat is aangesloten via HDMI, kunnen worden gekoppeld voor het uitvoeren van bewerkingen, zoals het energiebeheer, de volumeregeling en het schakelen van ingangsbronnen.

- **Andere video- en audiofuncties, zoals 3D-weergave, Content Type, de ARC-functie, worden ondersteund (👉 blz. 11).**



- Er is meer dan één versie van de HDMI-standaard. De ondersteunde functies en de prestaties kunnen verschillen afhankelijk van de versie. Dit toestel voldoet aan de HDMI-standaard die de ARC- en 3D-weergavefuncties ondersteunt. Om van deze functies te genieten, moet het HDMI-apparaat dat op dit toestel is aangesloten, ook dezelfde versie van de standaard gebruiken. Raadpleeg de handleiding van het apparaat, voor de versie van de HDMI-standaard op het apparaat dat op dit toestel is aangesloten.
- Sommige TV's ondersteunen geen audio-ingang via HDMI-aansluitingen. Raadpleeg de handleiding van uw TV voor details.

❑ **Voordat u dit toestel aansluit op de TV via HDMI-aansluitingen (👉 blz. 8)**

❑ **Dit toestel aansluiten op een TV via HDMI-aansluitingen (👉 blz. 9)**

❑ **Dit toestel aansluiten op videoapparaten via HDMI-aansluitingen (👉 blz. 10)**

❑ **HDMI-functie (👉 blz. 11)**

❑ **Instellingen betreffende HDMI-verbindingen (👉 blz. 11)**

## Voordat u dit toestel aansluit op de TV via HDMI-aansluitingen

Er zijn 2 methoden voor het aansluiten van een HDMI-compatibele tv op dit toestel.  
Gebruik de aansluitmethode die geschikt is voor uw TV.

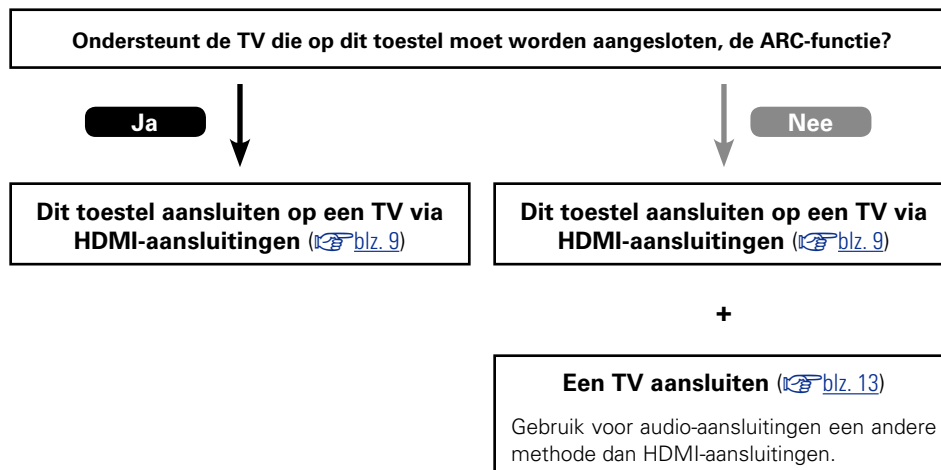

## Over de ARC (Audio Return Channel) functie

Met deze functie wordt het geluid van de TV op dit toestel weergegeven omdat het TV-geluidssignaal via een HDMI-kabel naar dit toestel wordt verstuurd.

Als een TV zonder ARC-functie wordt aangesloten via HDMI-aansluitingen, worden videosignalen van het weergaveapparaat dat op dit toestel is aangesloten, uitgezonden naar de TV, maar kan dit toestel de audio van de TV niet afspelen. Als u wilt genieten van surroundgeluid voor TV-programma's, is een afzonderlijke audiokabelaansluiting vereist.

Als er echter een TV met ARC-functie is aangesloten via HDMI-aansluitingen, is er geen audiokabelaansluiting vereist. Audiosignalen van de TV kunnen worden ingevoerd naar dit toestel via de HDMI-kabel tussen dit toestel en de TV. Met deze functie kunt u genieten van surroundweergave op dit toestel voor de TV.



Wanneer u de ARC-functie gebruikt, sluit u een apparaat aan met een "Standaard HDMI-kabel met ethernet" of een "HDMI-kabel met hoge snelheid met ethernet" voor HDMI.

Raadpleeg de handleiding van uw TV voor details over de TV-aansluiting en de instellingen.

### [Aansluiten op een TV met de ARC-functie]

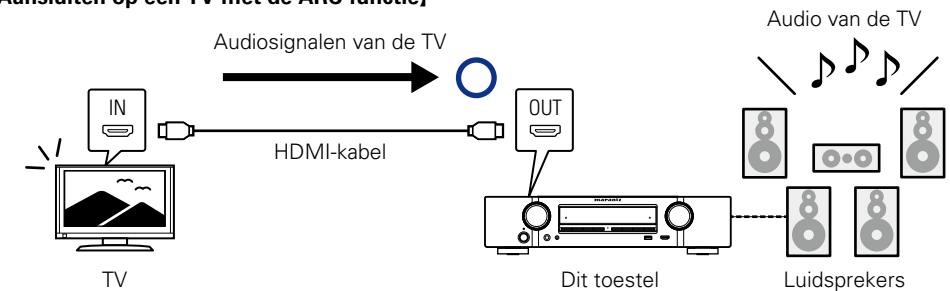

### [Aansluiten op een TV zonder de ARC-functie]

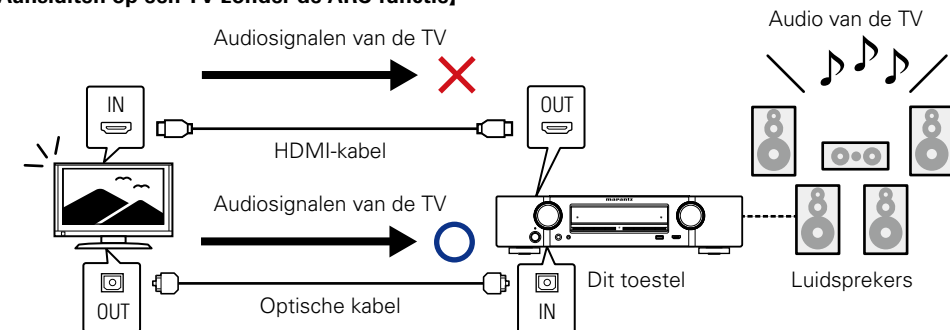

## Dit toestel aansluiten op een TV via HDMI-aansluitingen

### Kabels die voor aansluitingen worden gebruikt



- Deze interface maakt de overdracht van digitale videosignalen en digitale audiosignalen via een enkele HDMI-kabel mogelijk.

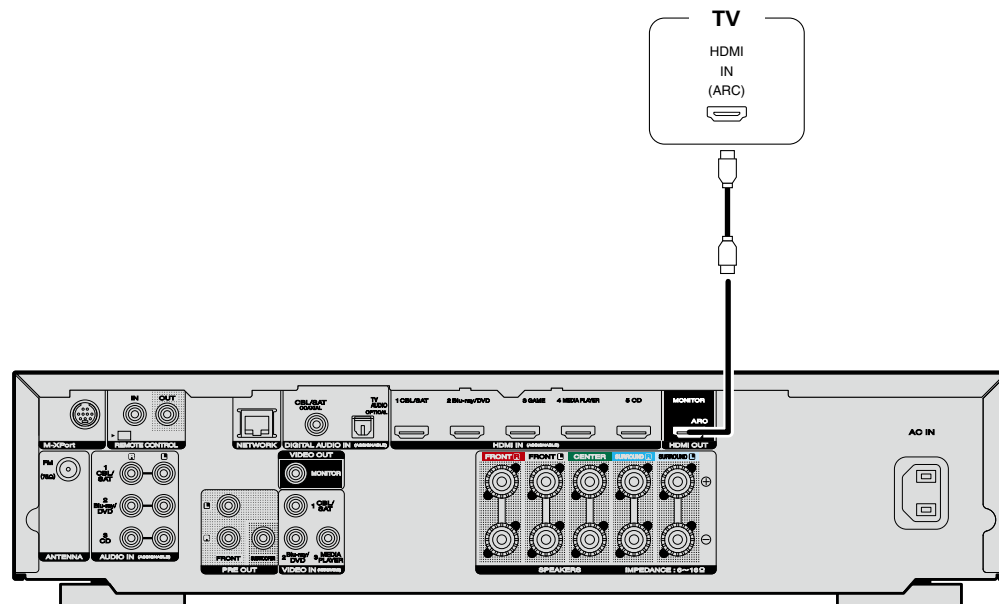

- Er worden geen videosignalen uitgevoerd wanneer de ingevoerde videosignalen niet overeenkomen met de schermresolutie. Wanneer dit het geval is, moet u de resolutie van de Blu-ray Disc-speler/DVD speler instellen op een voor het scherm geschikte resolutie.
- Wanneer dit toestel en de monitor middels een HDMI-kabel op elkaar zijn aangesloten terwijl het display of de monitor niet in staat is HDMI-audiosignalen weer te geven, dan worden alleen de videosignalen naar het display of de monitor verzonden. Audio-aansluitingen uitvoeren (blz. 13 "Een TV aansluiten").

### OPMERKING

- Het audiosignaal van de HDMI-uitgangsaansluiting (bemonsteringsfrequentie, aantal kanalen, etc.) kan worden beperkt door de HDMI-audiospecificaties van het aangesloten toestel voor wat betreft toegestane ingangen.
- Wanneer u een TV aansluit die de ARC-functie niet ondersteunt, moet u behalve de HDMI-kabel ook een audiokabel verbinden. Raadpleeg in dat geval "Een TV aansluiten" (blz. 13) voor de aansluitmethode. Raadpleeg "Over de ARC (Audio Return Channel) functie" (blz. 8) voor de ARC-functie.

### Aansluiten op een toestel met een DVI-D-aansluiting

De DVI-D-methode (Digital Visual Interface) wordt ook gebruikt voor videoverzending via digitale signalen. Dit is voornamelijk ontwikkeld voor computers en sommige beeldschermen, zoals projectors, zijn uitgerust met deze interface. Om HDMI-videosignalen uit te voeren naar een met DVI-D-video-ingang compatibel apparaat, gebruikt u een HDMI/DVI-conversiekabel of -adapter.

De DVI-D-aansluiting kan digitale videosignalen met hoge kwaliteit verzenden, maar de kopieerbeveiliging en andere problemen kunnen de normale werking hinderen voor sommige apparaatcombinaties.

### OPMERKING

- Er wordt geen geluid weergegeven als u aansluit op een toestel met een DVI-D-aansluiting. Voer de audio-aansluitingen uit zoals beschreven in "Een TV aansluiten" (blz. 13).
- Signalen kunnen niet worden weergegeven naar DVI-D-apparaten die geen HDCP ondersteunen.
- Videosignalen kunnen mogelijk niet worden weergegeven, afhankelijk van de combinatie aan toestellen.

### Instellingen die zijn vereist wanneer u een TV gebruikt die de ARC-functie ondersteunt

Voer de volgende instellingen uit wanneer u een TV gebruikt die de ARC-functie ondersteunt.

- Stel "HDMI bediening" (blz. 99) in op "Aan".

## Dit toestel aansluiten op videoapparaten via HDMI-aansluitingen

### Kabels die voor aansluitingen worden gebruikt

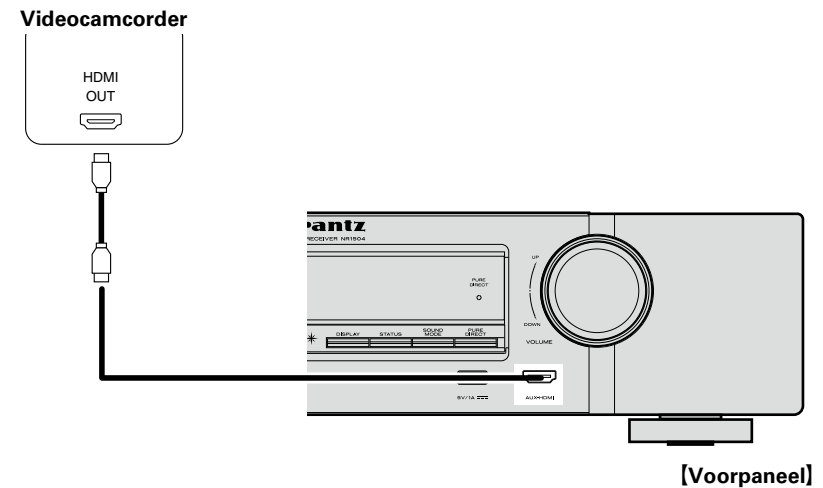
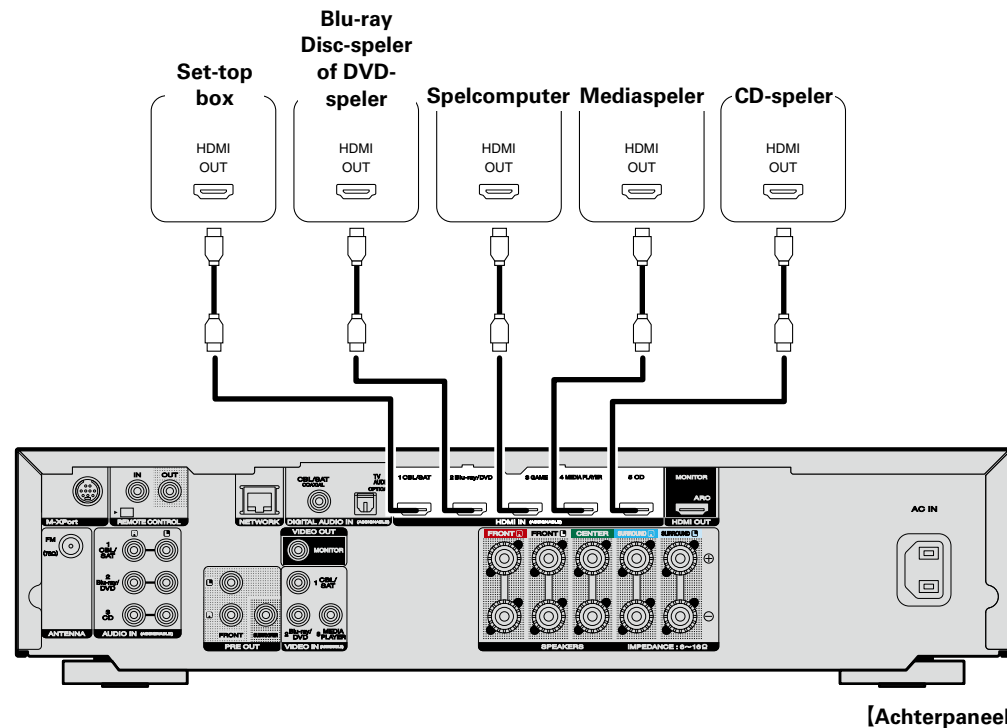
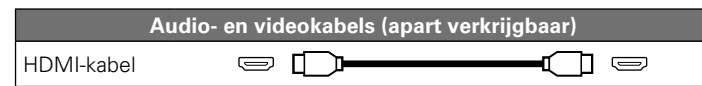

- Bij het aansluiten van een apparaat met ondersteuning voor Deep Color-overdracht, moet u een "HDMI-kabel met hoge snelheid" of een "HDMI-kabel met hoge snelheid met ethernet".
- Er worden geen videosignalen uitgevoerd wanneer de ingevoerde videosignalen niet overeenkomen met de schermresolutie. Wanneer dit het geval is, moet u de resolutie van de Blu-ray Disc-speler/DVD speler instellen op een voor het scherm geschikte resolutie.

## HDMI-functie

Dit toestel heeft ondersteuning voor de volgende HDMI-functies:

### Over de 3D-functie

Dit toestel heeft ondersteuning voor ingangs- en uitgangssignalen voor video in 3D (driedimensionaal) met de standaard HDMI.

Om 3D-video af te spelen, hebt u een TV en speler nodig die de HDMI 3D-functie en het gebruik van een 3D-bril ondersteunen.

#### OPMERKING

- Raadpleeg de instructies in de handleiding van uw weergaveapparaat samen met deze handleiding wanneer u 3D-video afspeelt.
- Wanneer u het menu bedient tijdens weergave van 3D-videocontent, verschijnt het menu scherm i.p.v. de videobeelden. Het videobeeld wordt niet achter het menu scherm getoond.
- Dit toestel toont de statusdisplay niet tijdens weergave van 3D-videocontent.
- Indien 3D-video zonder 3D-informatie wordt ingevoerd, worden het menu scherm en de statusdisplay van dit toestel over de afgespeelde video getoond.
- Indien 2D-video met de tv naar 3D-video wordt omgezet, worden het menu scherm en de statusdisplay van dit toestel niet juist getoond. Om het menu scherm en de statusdisplay van dit toestel juist te tonen, moet u de TV-functie voor het omzetten van 2D-video naar 3D-video uitschakelen.

### HDMI doorgeven-functie (blz. 99)

Signalen die worden ingevoerd naar de HDMI-ingangsaansluiting, worden uitgevoerd naar de televisie of een ander apparaat dat op de HDMI-uitgangsaansluiting is aangesloten, zelfs wanneer de stroom van dit toestel in stand-by is.

### HDMI besturingsfunctie (blz. 82)

Met deze functie kunt u externe apparaten vanaf één ontvanger bedienen en de ontvanger bedienen vanaf externe apparaten.

#### OPMERKING

- Het is mogelijk dat de HDMI bedieningsfunctie niet werkt, afhankelijk van het component waarop het is aangesloten en de daarbij behorende instellingen.
- U kunt geen TV of Blu-ray discspeler / DVD speler bedienen die niet met de HDMI bedieningsfunctie compatibel is.

### Over de Content Type

Deze functie werd toegevoegd met de HDMI standaard. De voor het video-uitgangstype geschikte instellingen worden automatisch gemaakt (content-informatie).

### Deep Color (blz. 129)

Gebruik een kabel die compatibel is met de "HDMI-kabel met hoge snelheid" of de "HDMI-kabel met hoge snelheid met ethernet" bij het aansluiten van een apparaat met ondersteuning voor Deep Color signaaloverdracht.

### Auto Lip Sync (blz. 99, 129)

### "x.v.Color", sYCC601 color, Adobe RGB color, Adobe YCC601 color (blz. 129, 130)

### Digitaal HD-audioformaat

### ARC (Audio Return Channel) (blz. 8)

#### Beschermingssysteem auteursrecht

Voor weergave van digitale video en audio zoals BD-Video of DVD-Video via een HDMI-aansluiting dienen zowel dit toestel als uw TV het auteursrechtelijk beschermingssysteem HDCP (High-bandwidth Digital Content Protection System) te ondersteunen. HDCP is een auteursrechtbeschermingstechnologie die bestaat uit gegevenscodering en authenticatie van het aangesloten AV-toestel. Dit toestel ondersteunt de HDCP.

- Als een toestel is aangesloten dat geen HDCP ondersteunt, dan worden audio en video niet correct weergegeven. Lees de gebruikershandleiding van uw televisie of speler voor meer informatie.

## Instellingen betreffende HDMI-verbindingen

Stel in zoals nodig. Voor meer informatie, kijkt u bij de respectievelijke naslagpagina's.

### HDMI Setup (blz. 99)

Kies de instellingen voor HDMI video/audio-uitvoer.

- |                  |                  |                  |
|------------------|------------------|------------------|
| • Auto Lip Sync  | • HDMI doorgeven | • Bron doorgeven |
| • HDMI audio uit | • HDMI bediening | • Voeding uit    |

#### OPMERKING



















Voor het uitvoeren van audiosignalen die worden ingevoerd vanaf de HDMI-ingangsaansluiting op een tv die is aangesloten via HDMI, stelt u "HDMI audio uit" (blz. 99) in op "TV".

## Andere apparaten aansluiten





Voor video- en surroundweergave van de hoogste kwaliteit, is het aanbevolen een HDMI-kabel te gebruiken om dit toestel aan te sluiten op een TV en andere videoapparaten (zie blz. 7 "HDMI-apparaten aansluiten").

Dit gedeelte beschrijft alternatieve aansluitingsmethoden wanneer uw apparaat geen HDMI-aansluitingen ondersteunt.

### Aansluitmethoden voor verschillende apparaten

 TV  <a href="#">blz. 13</a>	 CBL/SAT  <a href="#">blz. 14</a>
 DVD  <a href="#">blz. 15</a>	 Blu-ray  <a href="#">blz. 15</a>
 MEDIA PLAYER  <a href="#">blz. 16</a>	 iPod/USB  <a href="#">blz. 17</a>
 CD  <a href="#">blz. 18</a>	 TUNER  <a href="#">blz. 18</a>
 M-XPoRT  <a href="#">blz. 19</a>	 NETWORK  <a href="#">blz. 20</a>

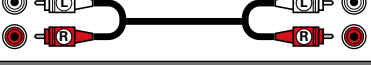
### Kabels die voor aansluitingen worden gebruikt

Videokabel (apart verkrijgbaar)	
Videokabel	
Audiokabel (apart verkrijgbaar)	
Coaxiale digitale kabel	
Optische kabel	
Audiokabel	
Kabel (apart verkrijgbaar)	
LAN-kabel	

### Zo wijzigt u de bron die aan aansluitingen is toegewezen

Dit toestel kan de bron wijzigen die is toegewezen aan de HDMI IN-, DIGITAL AUDIO IN-, VIDEO IN- en AUDIO IN-aansluitingen.

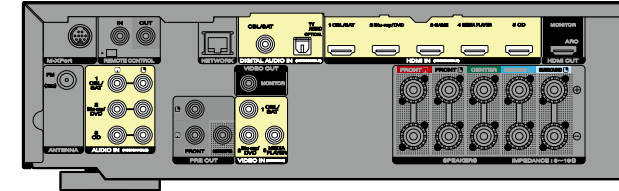

Laten we een digitale audio-aansluiting voor Blu-ray Disc-spelers nemen als voorbeeld. De digitale audio-ingang op het achterpaneel hebben geen indicatie voor de ingang voor Blu-ray Disc-speler (Blu-ray). DIGITAL AUDIO IN-aansluitingen hebben echter de indicatie "ASSIGNABLE", wat betekent dat u de bron die aan deze aansluitingen is toegewezen, kunt wijzigen. U kunt Blu-ray Disc-speler toewijzen aan deze aansluitingen om ze te gebruiken voor Blu-ray Disc-speler. Selecteer "Blu-ray" wanneer u schakelt tussen de functies op dit toestel voor het afspelen van de bron die op deze aansluitingen is aangesloten.

De bron die aan aansluitingen is toegewezen, wijzigen ( [blz. 102](#))

## Een TV aansluiten

- Dit gedeelte beschrijft hoe u een aansluiting kunt maken wanneer uw TV geen ARC (Audio Return Channel) ondersteunt.
- Ga naar "Dit toestel aansluiten op een TV via HDMI-aansluitingen" ([blz. 9](#)) voor instructies over de aansluiting van HDMI.
- Om TV-audio te beluisteren via dit apparaat, moet u de optische digitale aansluiting gebruiken.

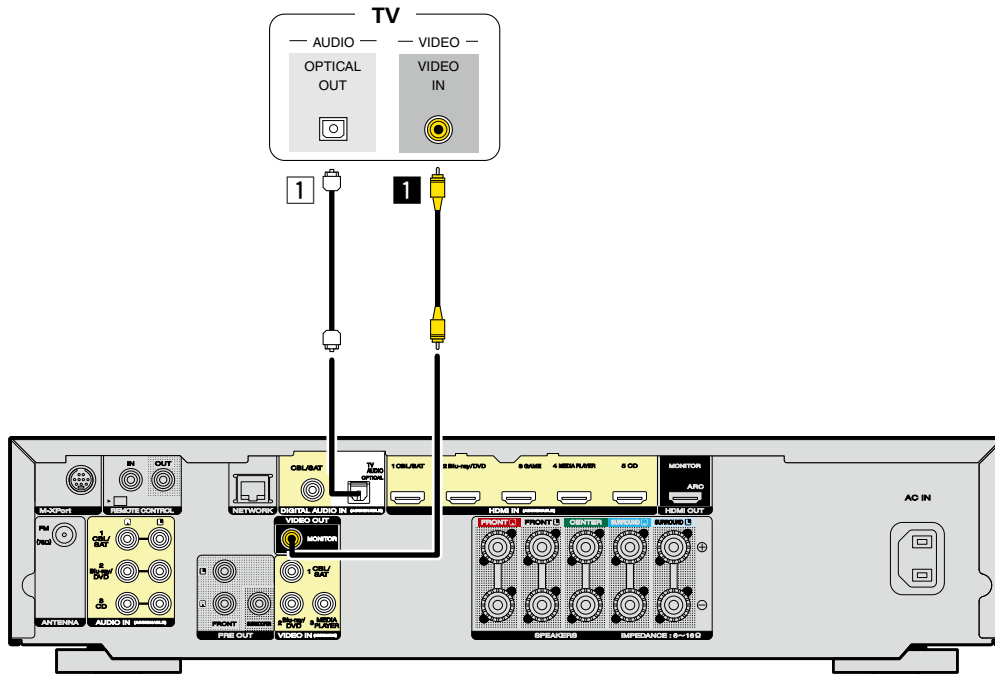

### OPMERKING

Het menuscherm wordt alleen weergegeven op de tv die is aangesloten op dit toestel via HDMI. Als uw tv is aangesloten op dit toestel via andere video-uitgangen, voert u de menubewerkingen uit terwijl u de weergave op dit toestel ziet.

### Audio-aansluiting

De volgende methoden zijn beschikbaar voor het aansluiten op dit toestel.

#### 1 DIGITAL AUDIO OPTICAL-aansluiting

Wanneer meerkanaals audio (digitale bitstream audio) wordt ingevoerd, decodeert dit toestel de audio om surroundgeluid af te spelen.

### Video-aansluiting

De volgende methoden zijn beschikbaar voor het aansluiten op dit toestel.

#### 1 VIDEO OUT (MONITOR)-aansluiting

Dit maakt een analoge video-aansluiting.

De        gedeeltes in het aansluitdiagram kunnen tevens voor het verbinden worden gebruikt. Voor het verbinden van deze aansluitingen, moet u de ingangsaansluitingen instellen. Ga naar "Ingang toewijzen" ([blz. 102](#)) voor meer informatie.



## Een kastje met set-top box (Satellietuner/kabel-TV) aansluiten

Dit gedeelte beschrijft hoe u een aansluiting kunt maken wanneer uw satellietuner of kabel-tv geen HDMI-aansluitingen ondersteunt.

Ga naar "HDMI-apparaten aansluiten" ([blz. 7](#)) voor instructies over de aansluiting van HDMI.

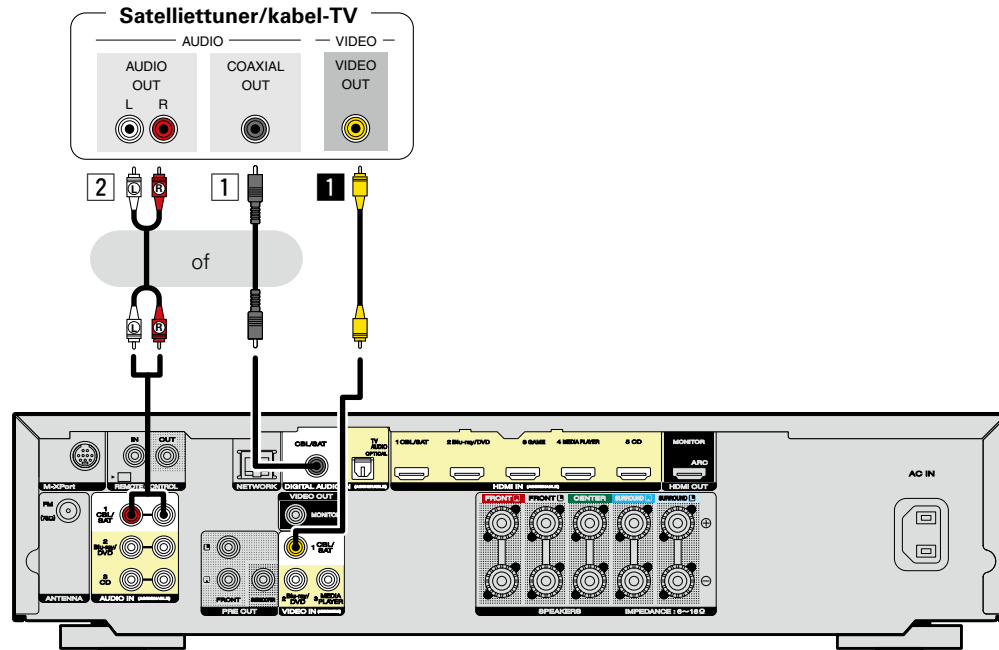

### Audio-aansluiting

De volgende methoden zijn beschikbaar voor het aansluiten op dit toestel. **Gebruik een van deze methoden om een aansluiting te maken.**

De nummers die vooraf zijn vastgelegd met aansluitingen, geven de aanbevolen volgorde aan. Hoe lager het nummer, hoe hoger de weergavekwaliteit.

#### 1 DIGITAL AUDIO COAXIAL-aansluiting

Wanneer meerkanaals audio (digitale bitstream audio) wordt ingevoerd, decodeert dit toestel de audio om surroundgeluid af te spelen.

#### 2 AUDIO IN (CBL/SAT)-aansluiting

Dit maakt een analoge audio-aansluiting.

### Video-aansluiting

De volgende methoden zijn beschikbaar voor het aansluiten op dit toestel.

#### 1 VIDEO IN (CBL/SAT)-aansluiting

Dit maakt een analoge video-aansluiting.

De        gedeeltes in het aansluitdiagram kunnen tevens voor het verbinden worden gebruikt. Voor het verbinden van deze aansluitingen, moet u de ingangsaansluitingen instellen. Ga naar "Ingang toewijzen" ([blz. 102](#)) voor meer informatie.

## Verbinden van een Blu-ray-disc-speler of DVD-speler

Dit gedeelte beschrijft het aansluiten van een Blue-ray-disc-speler of DVD-speler die geen HDMI-aansluitingen ondersteunt.

Ga naar "HDMI-apparaten aansluiten" ([fig. blz. 7](#)) voor instructies over de aansluiting van HDMI.

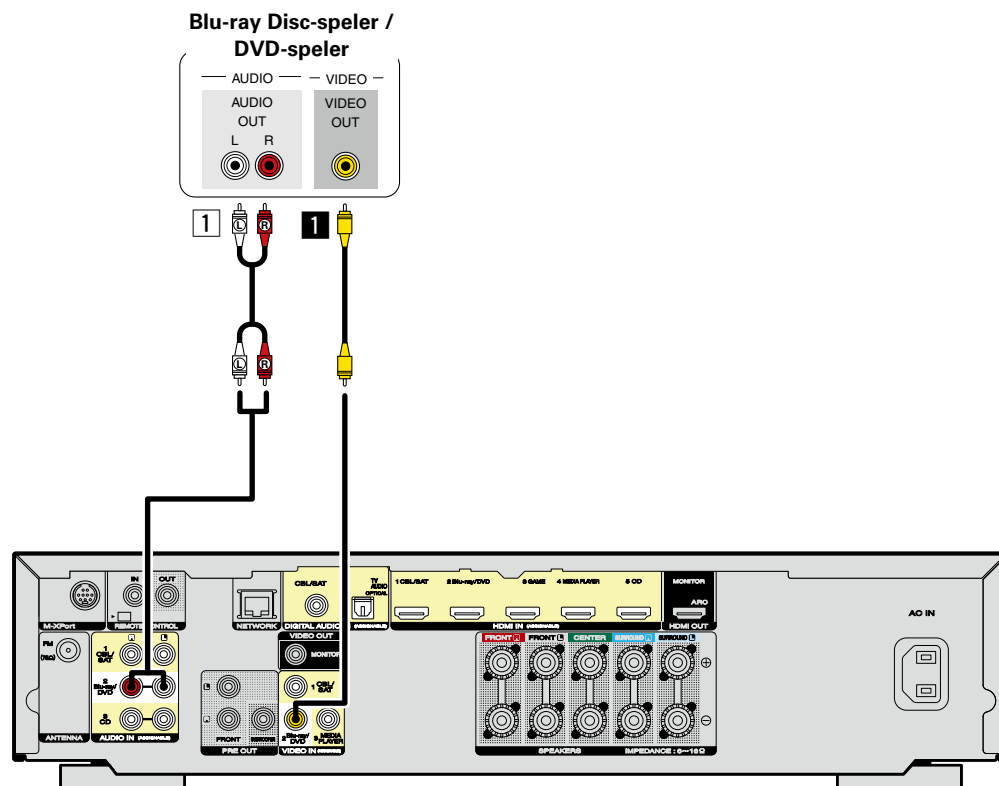

### Audio-aansluiting

De volgende methoden zijn beschikbaar voor het aansluiten op dit toestel.

#### 1 AUDIO IN (Blu-ray/DVD)-aansluiting

Dit maakt een analoge audio-aansluiting.

### Video-aansluiting

De volgende methoden zijn beschikbaar voor het aansluiten op dit toestel.

#### 1 VIDEO IN (Blu-ray/DVD)-aansluiting

Dit maakt een analoge video-aansluiting.

De        gedeeltes in het aansluitdiagram kunnen tevens voor het verbinden worden gebruikt. Voor het verbinden van deze aansluitingen, moet u de ingangsaansluitingen instellen. Ga naar "Ingang toewijzen" ([fig. blz. 102](#)) voor meer informatie.

## Een mediaspeler aansluiten

Dit gedeelte beschrijft hoe u een aansluiting kunt maken wanneer uw mediaspeler geen HDMI-aansluitingen ondersteunt.

Ga naar "HDMI-apparaten aansluiten" ([blz. 7](#)) voor instructies over de aansluiting van HDMI.

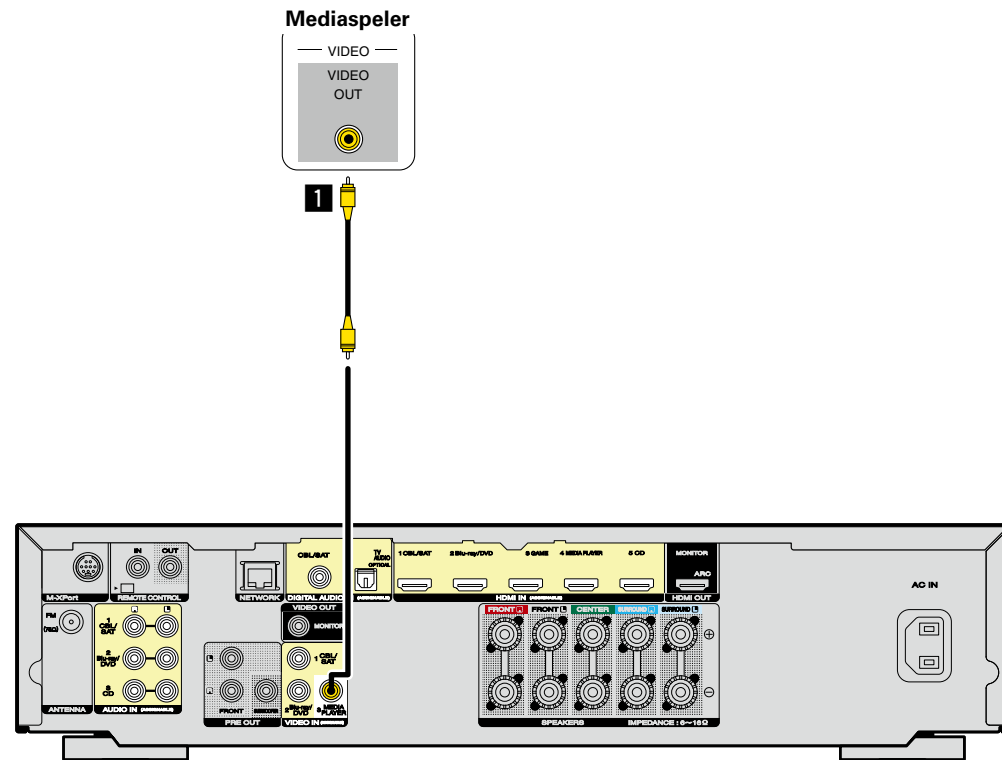

### Video-aansluiting

De volgende methoden zijn beschikbaar voor het aansluiten op dit toestel.

#### 1 VIDEO IN (MEDIA PLAYER)-aansluiting

Dit maakt een analoge video-aansluiting.

De      gedeeltes in het aansluitdiagram kunnen tevens voor het verbinden worden gebruikt. Voor het verbinden van deze aansluitingen, moet u de ingangsaansluitingen instellen. Ga naar "Ingang toewijzen" ([blz. 102](#)) voor meer informatie.

## Een iPod of USB-geheugenapparaat aansluiten op de USB-poort

- U kunt op een iPod of USB-geheugenapparaat opgeslagen muziek afspelen.
- Zie "Een iPod afspelen" (blz. 31) of "Een USB-geheugenapparaat afspelen" (blz. 34) voor de bedieningsrichtlijnen.

### Kabels die voor aansluitingen worden gebruikt

Gebruik de USB-adapterkabel die is meegeleverd met de iPod om een iPod op dit toestel aan te sluiten.

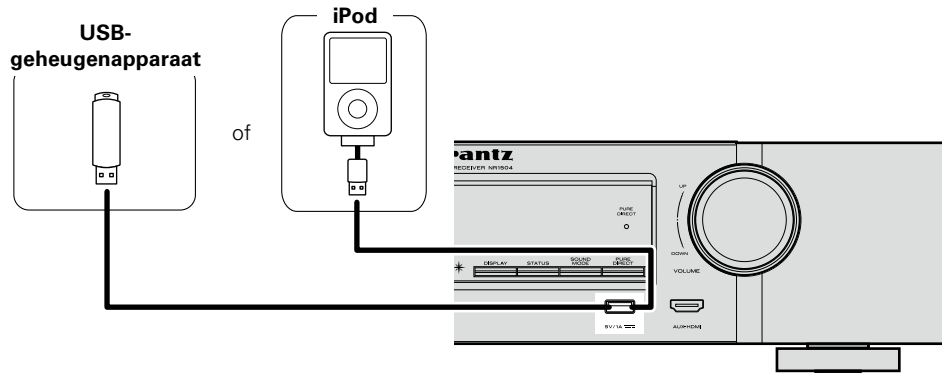

Marantz kan niet garanderen dat alle USB-geheugenapparaten zullen werken of stroom zullen krijgen. Wanneer u een draagbare USB harde schijf (HDD) gebruikt die met een voedingsadapter is geleverd, moet u de bijgeleverde voedingsadapter van dat apparaat gebruiken.

#### OPMERKING

- USB-geheugenapparaten kunnen niet worden aangesloten via een USB-hub.
- U kunt dit toestel niet gebruiken door de USB-poort van het toestel via een USB-kabel met een computer te verbinden.
- Gebruik geen verlengsnoer wanneer u een USB-geheugencomponent aansluit. Dit kan radiostoring met andere componenten veroorzaken.
- Wanneer u een iPhone op dit toestel aansluit, dient u de iPhone op een afstand van minstens 20 cm van dit toestel te houden. Als u de iPhone dichterbij dit toestel houdt en u een telefoonoproep op de iPhone ontvangt, is het mogelijk dat dit toestel lawaai genereert.
- Indien de iPod is verbonden middels een iPod kabel (los verkrijgbaar) die langer dan 2 meter is, wordt het geluid mogelijk niet juist weergegeven. Gebruik een originele iPod-kabel of een kabel die korter is dan 1 meter.

## Ondersteunde iPod modellen

### • iPod classic



iPod classic  
80GB



iPod classic  
160GB (2007)



iPod classic  
160GB (2009)

### • iPod nano



iPod nano  
3rd generation  
(video)  
4GB 8GB



iPod nano  
4th generation (video)  
8GB 16GB



iPod nano  
5th generation (video camera)  
8GB 16GB



iPod nano  
6th generation  
8GB 16GB



iPod nano  
7th generation  
16GB

### • iPod touch



iPod touch  
1st generation  
8GB 16GB 32GB



iPod touch  
2nd generation  
8GB 16GB 32GB



iPod touch  
3rd generation  
32GB 64GB



iPod touch  
4th generation  
8GB 32GB 64GB



iPod touch  
5th generation  
32GB 64GB

### • iPhone



iPhone  
4GB 8GB 16GB



iPhone 3G  
8GB 16GB



iPhone 3GS  
8GB 16GB 32GB



iPhone 4  
8GB 16GB 32GB



iPhone 4S  
16GB 32GB 64GB



iPhone 5  
16GB 32GB 64GB

## Een CD-speler aansluiten

U kunt genieten van cd-geluid terwijl de speler is aangesloten via digitale of analoge kabels.

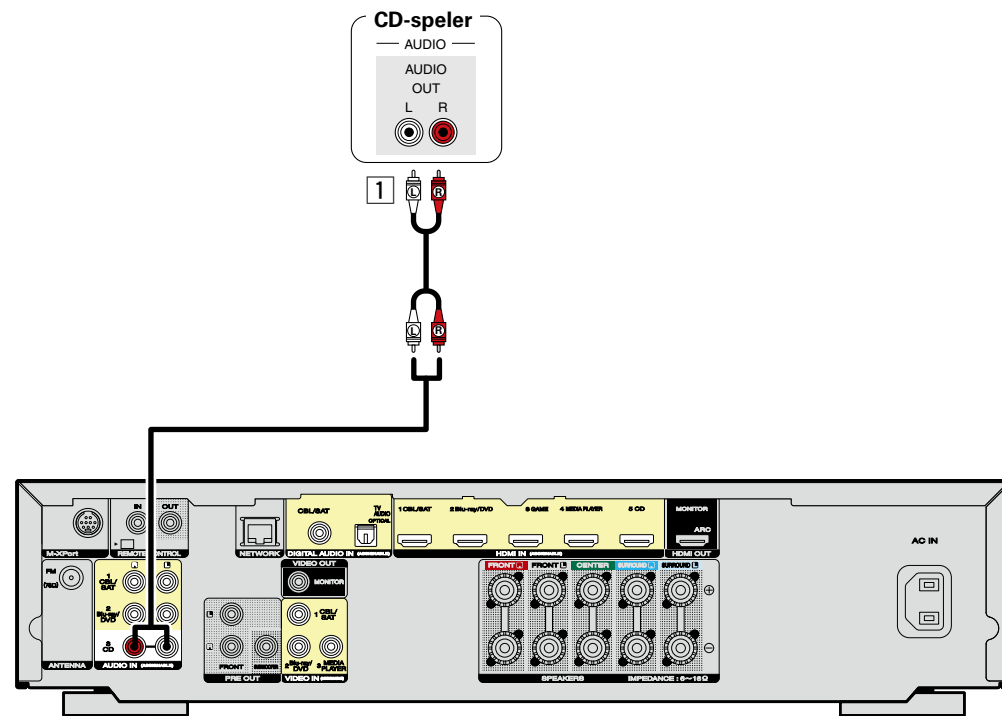

### Audio-aansluiting

De volgende methoden zijn beschikbaar voor het aansluiten op dit toestel.

#### 1 AUDIO IN (CD)-aansluiting

Dit maakt een analoge audio-aansluiting.

De        gedeeltes in het aansluitdiagram kunnen tevens voor het verbinden worden gebruikt. Voor het verbinden van deze aansluitingen, moet u de ingangsaansluitingen instellen. Ga naar "Ingang toewijzen" ([blz. 102](#)) voor meer informatie.

## Een FM-antenne aansluiten

- Sluit de met het toestel meegeleverde FM-antenne aan om radiouitzendingen te beluisteren.
- Nadat u de antenne hebt aangesloten en een radiosignaal ontvangt ([blz. 37](#) "Luisteren naar FM-uitzendingen"), dient u tape te gebruiken om de antenne op de positie met de minste ruis vast te zetten.

### OPMERKING

- Sluit geen twee FM-antennes tegelijk aan.
- Als u geen goed radiosignaal kunt ontvangen, raden we aan een buitenantenne te plaatsen. Vraag inlichtingen bij de verkoper van het toestel.

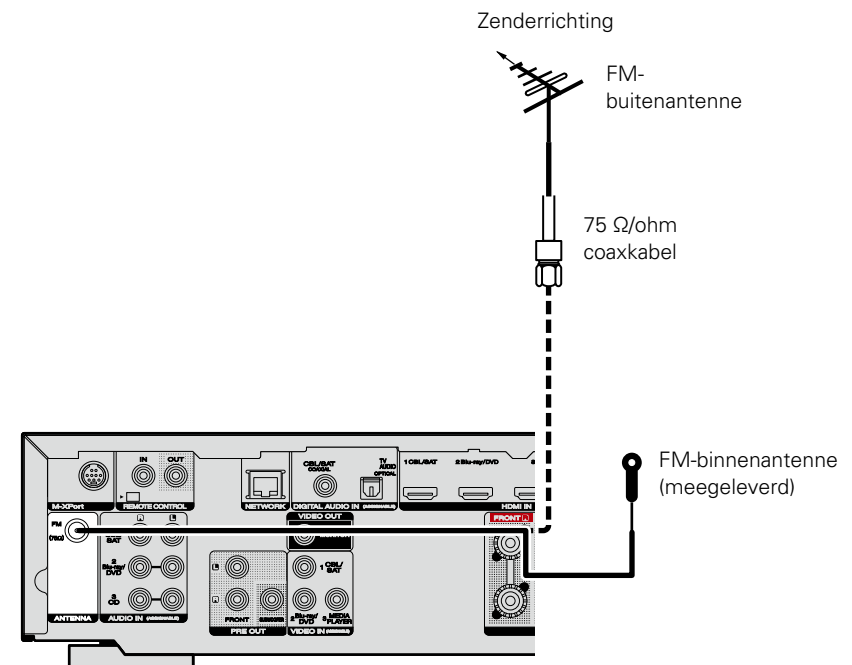

## Een draadloze ontvanger aansluiten (RX101)

- U kunt een draadloze ontvanger (RX101, afzonderlijk verkrijgbaar) aansluiten om met dit toestel muziek af te spelen op uw Bluetooth-apparaat.
- Schakel hiervoor de ingangsbron naar "M-XPort" ([zie blz. 29](#) "De ingangsbron selecteren").
- Dit toestel ondersteunt de A2DP-standaard van het Bluetooth-profiel.
- Raadpleeg ook de handleiding voor uw draadloze ontvanger en uw Bluetooth-apparaat.



- Als u het Bluetooth-apparaat voor de eerste keer aansluit op de draadloze ontvanger, is het nodig te koppelen. Nadat het koppelen is voltooid, kan de communicatie tussen uw Bluetooth-apparaat en de draadloze ontvanger tot stand worden gebracht door ze gewoon te verbinden. Het koppelen is noodzakelijk voor elk Bluetooth-apparaat.
- U kunt de draadloze ontvanger ook gebruiken als een IR-ontvanger. Schakel in dit geval de functie voor het ontvangen van het afstandsbedieningssignaal uit ([zie blz. 87](#) "Functie Remote lock").

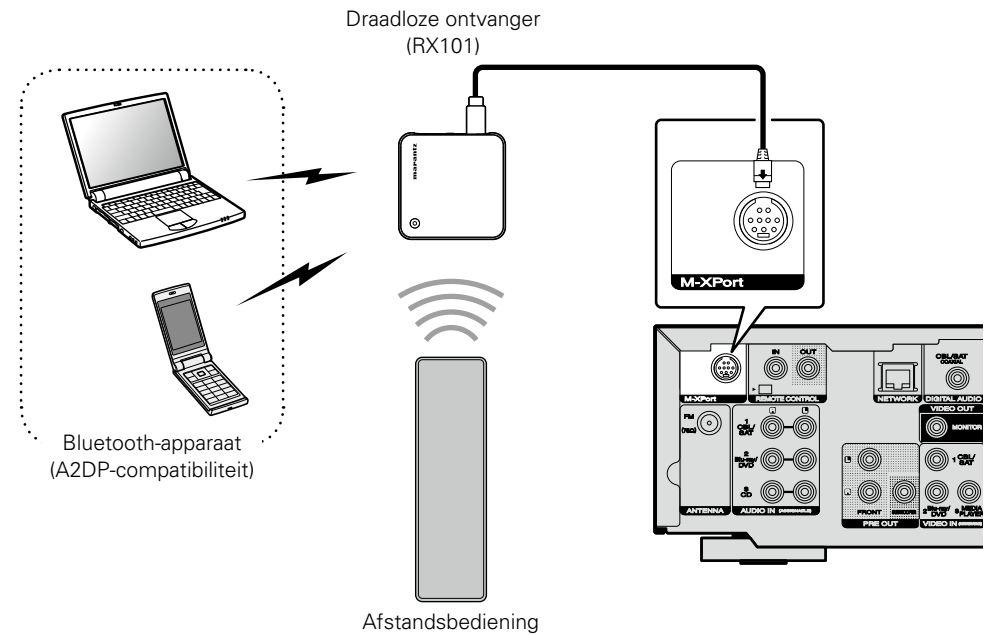

## Aansluiten op een thuisnetwerk (LAN)

U kunt dit toestel als volgt verbinden met uw thuisnetwerk (LAN) voor het uitvoeren van verschillende typen weergaven en bewerkingen. Lees de informatie aandachtig om een netwerkverbinding tot stand te brengen voor dit apparaat.

- Weergave van netwerkaudio, zoals internetradio en vanaf uw mediaserver(s)
- Weergave van muziekinhoud van online streamingdiensten
- Met de Apple AirPlay-functie
- Bewerking op dit toestel via het netwerk

Wanneer bovendien bijgewerkte firmware beschikbaar is voor dit toestel, worden de updategegevens door ons naar dit toestel overgedragen via uw thuisnetwerk. U kunt vervolgens de nieuwste firmware downloaden en installeren.

Selecteer in het menu "Update" (🔗 blz. 116) voor meer informatie.

U moet netwerkinstellingen maken. Zie "Netwerk" in het menu (🔗 blz. 109) voor meer informatie over de netwerkinstelling.

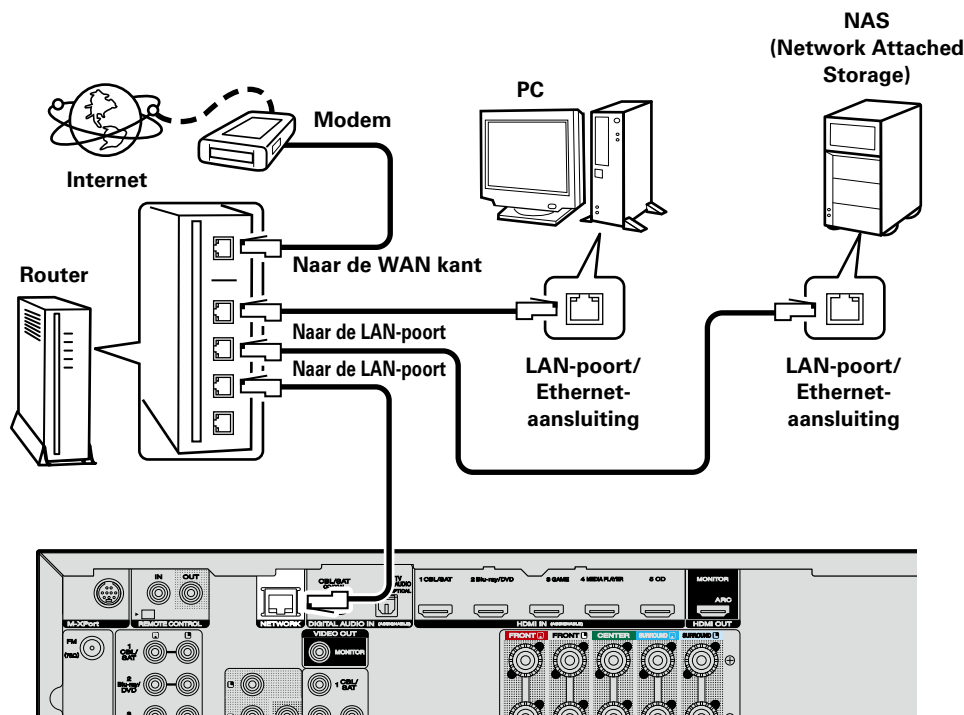

**Raadpleeg een ISP (Internet Service Provider) of een computerwinkel voor het verbinden met het internet.**

## Systeemvereisten

### ❑ Breedband internetverbinding

### ❑ Modem

Apparaat dat wordt aangesloten op uw breedbandinternetprovider wordt zeer vaak geleverd met de service.

Er is ook vaak een type beschikbaar dat is uitgerust met een router.

### ❑ Router

Het is raadzaam om met dit toestel een router te gebruiken die is uitgerust met de volgende functies:

- Ingebouwde DHCP-server  
Deze functie wijst automatisch IP-adressen toe aan apparaten binnen het lokale netwerk (LAN).
- Ingebouwde 100BASE-TX switch

Het is bij het aansluiten van meerdere apparaten raadzaam een switch te gebruiken met een snelheid van tenminste 100 Mbps.

### ❑ LAN-kabel

#### (CAT-5 of hoger aanbevolen)

- Gebruik alleen bij elektronicazaken verkrijgbare afgeschermde STP- of ScTP LAN-kabels.
- Gebruik bij voorkeur een normale, afgeschermde LAN-kabel. Bij gebruik van een platte kabel of niet-afgeschermde kabel worden de andere apparaten mogelijk gestoord.



- Als u een internetabonnement heeft voor een verbinding waarmee de netwerkinstellingen handmatig moeten worden ingevoerd, dan voert u de instellingen in via het menu-item "Netwerk" (🔗 blz. 109).
- De DHCP en Auto IP-functies van dit toestel kunnen worden gebruikt om de netwerkinstellingen automatisch in te stellen.
- Dit toestel voert automatisch de IP-adresinstellingen en andere instellingen uit, wanneer dit toestel met de ingeschakelde DHCP-functie van de breedbandrouter wordt gebruikt.  
Gebruikt u dit toestel in een netwerk zonder DHCP-functie, dan moet u de instellingen voor het IP-adres e.d. invoeren via het menu-item "Netwerk" (🔗 blz. 109).
- Bij het handmatig instellen, moet u de instellingen controleren met de netwerkbeheerder of de internetprovider.

### OPMERKING

- Om toegang tot internet te krijgen hebt u doorgaans een abonnement bij een internetprovider (ISP) nodig. Als u al een breedband internetverbinding heeft, dan heeft u geen aanvullend abonnement nodig.
- Het type van router dat kan worden gebruikt, kan per internetprovider variëren. Neem voor details contact op met uw internetprovider of computerwinkel.
- Marantz is in geen enkel geval verantwoordelijk voor communicatiefouten of problemen die ontstaan door de werkomgeving of de aangesloten apparaten van de klant.
- Dit toestel is niet compatibel met PPPoE. U hebt een router nodig die compatibel is met PPPoE als u een abonnement hebt voor een PPPoE-internetverbinding.
- Sluit nooit rechtstreeks een NETWORK-aansluiting aan op de LAN-poort/Ethernet-aansluiting van uw computer.
- Voor het luisteren naar audio-streaming, moet u een router gebruiken die voor audio-streaming geschikt is.

## Het netsnoer aansluiten

Stop de stekker in het stopcontact nadat u alle aansluitingen hebt voltooid.

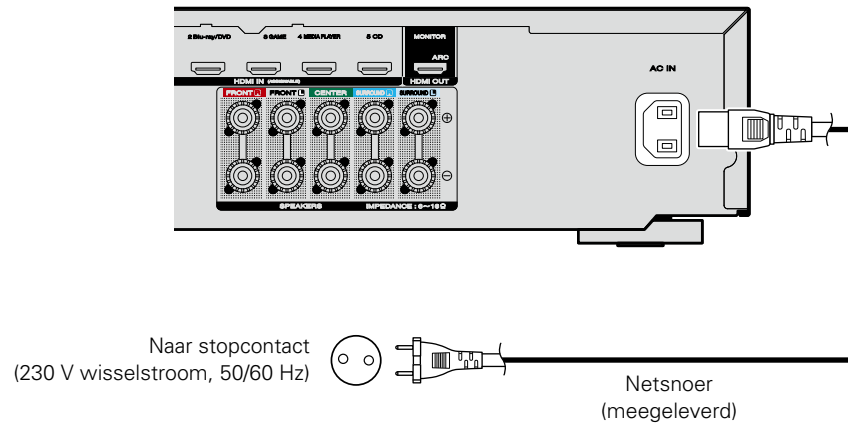

### OPMERKING

- **Steek de stekker van het netsnoer pas in het stopcontact nadat alle verbindingen zijn gemaakt. Als de "Setup assistent" echter actief is, moet u de aanwijzingen in het scherm "Setup assistent" (blz. 7) volgen voor het maken van verbindingen. (Tijdens de werking van de "Setup assistent" wordt er geen stroom via de in- en uitgangsaansluitingen geleverd.)**
- Bind netsnoeren en aansluitsnoeren of verschillende aansluitsnoeren niet samen tot een bundel. Dit kan gezoem of ruis veroorzaken.



# Instellen

Het volgende gedeelte beschrijft "Audyssey® setup", waarmee automatisch de optimale instellingen voor uw luidsprekers worden gemaakt en "Netwerk" voor het verbinden van dit toestel met een thuisnetwerk (LAN).

Met dit toestel kunt u via uw thuisnetwerk (LAN) muziekbestanden afspelen die op een computer zijn opgeslagen en muziekinhoud afspelen van bijvoorbeeld internetradio.

**Luidsprekeraansluiting** (☞ blz. 78)

**De luidsprekers instellen (Audyssey® setup)**  
(☞ blz. 22)

**De netwerkinstellingen maken (Netwerk)**  
(☞ blz. 28)

**Weergave (Basisbediening)** (☞ blz. 29)

**Een luistermodus selecteren (Geluidsmodus)**  
(☞ blz. 71)

**Weergave (Geavanceerde bediening)** (☞ blz. 82)



## De luidsprekers instellen (Audyssey® setup)



**De akoestische eigenschappen van de aangesloten luidsprekers en de luisteromgeving worden gemeten en de optimale instellingen worden automatisch gemaakt. Dit wordt "Audyssey® setup" genoemd.**

**Om de meting uit te voeren, zet u de setup- en meetmicrofoon op meerdere plaatsen in de luisteromgeving. Voor het beste resultaat moet u op zes plaatsen meten, zoals aangeduid in de afbeelding (maximaal zes plaatsen).**

- Wanneer u Audyssey® Setup uitvoert, worden de Audyssey MultEQ® / Audyssey Dynamic EQ® / Audyssey Dynamic Volume®-functies actief (☞ blz. 96).
- Voor handmatige instelling van de luidsprekers gebruikt u "Luidsprekers" (☞ blz. 105) in het menu.

### OPMERKING

- Mak de kamer zo stil mogelijk. Achtergrondgeluiden kunnen de kamermetingen verstoren. Sluit de ramen en schakel de stroom van elektronische apparaten (TV's, radio's, airconditioners, neonlampen, etc.) uit. De metingen zouden namelijk door het geluid van dergelijke apparaten beïnvloed worden.
- Houd mobiele telefoons tijdens het meten buiten de luisteromgeving. Signalen van mobiele telefoons kunnen het meten storen.
- Koppel de setup- en meetmicrofoon niet los voordat de Audyssey® setup is voltooid.
- Ga tijdens de metingen niet tussen de luidsprekers en de setup- en meetmicrofoon staan en zorg ervoor dat er geen obstakels in de weg staan. Dat maakt de metingen onnauwkeurig.
- Tijdens het meten zullen hoorbare testtonen worden weergegeven via de luidsprekers en subwoofer(s), maar dit maakt deel uit van de normale werking. Wanneer er in de kamer achtergrondgeluiden zijn, zullen de testsignalen met een hoger volume worden afgespeeld.
- Als u tijdens de metingen **VOLUME ▲▼** op de afstandsbediening of **VOLUME** op het hoofdtoestel gebruikt, worden de metingen geannuleerd.
- De meting kan niet worden uitgevoerd wanneer er een hoofdtelefoon is aangesloten. Ontkoppel de hoofdtelefoon alvorens Audyssey® setup uit te voeren.

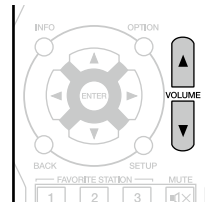

### Over de plaatsing van de setup- en meetmicrofoon

- De metingen worden verricht door de setup- en meetmicrofoon achtereenvolgens op meerdere punten in de luisteromgeving te plaatsen zoals weergegeven in **[Voorbeeld ①]**. Voor het beste resultaat moet u op zes plaatsen meten, zoals aangeduid in de afbeelding (maximaal zes plaatsen).
- Zelfs wanneer de luisteromgeving klein is – zoals weergegeven in **[Voorbeeld ②]**, – zal de meting op meerdere punten in de ruimte tot een effectievere correctie leiden.

**[Voorbeeld ①]**

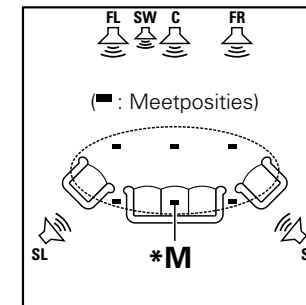

**[Voorbeeld ②]**

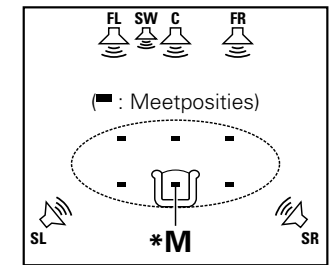

**FL** Luidspreker voor (L)  
**FR** Luidspreker voor (R)  
**C** Center luidspreker

**SW** Subwoofer  
**SL** Surround luidspreker (L)  
**SR** Surround luidspreker (R)

### Over de voornaamste luisterpositie (\*M)

De belangrijkste luisterpositie is de meest centrale positie waar men normaal gesproken zou zitten in de luisteromgeving. Alvorens de Audyssey® setup te starten, plaatst u de setup- en meetmicrofoon in de hoofdluisterpositie. Audyssey MultEQ® gebruikt de metingen van deze positie om de luidsprekerafstand, het niveau, de polariteit en de optimale crossoverwaarde voor de subwoofer te berekenen.

## 1 Voorbereiding van de bijgeleverde setup- en meetmicrofoon

Monteer de setup- en meetmicrofoon op een statief of standaard en installeer deze bij de hoofdluisterpositie.

Bij het plaatsen van de setup- en meetmicrofoon dient u de hoogte van de klankontvanger aan te passen op het niveau van het oor van de luisteraar.

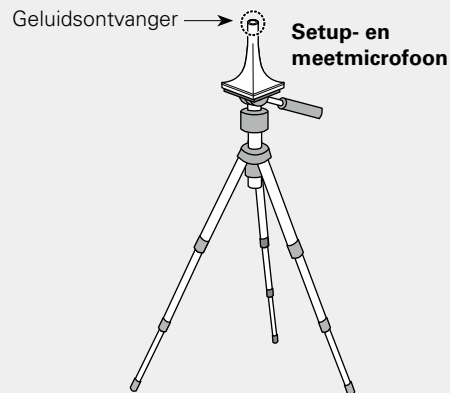

Indien u geen statief of standaard heeft, plaats de microfoon dan bijvoorbeeld op een kruk of stoel zonder rugleuning.

### OPMERKING

- De setup- en meetmicrofoon niet in uw handen houden tijdens de metingen.
- Plaats de setup- en meetmicrofoon niet bij een rugleuning of muur daar geluidswaerkaatsingen anders onnauwkeurige resultaten opleveren.

## 2 De subwoofer instellen

Als u een subwoofer gebruikt waaraan u de volgende aanpassingen kunt maken, dient u de subwoofer in te stellen zoals hieronder beschreven.

Raadpleeg de handleiding van uw subwoofer voor details.

### ☐ Als u een subwoofer gebruikt met een directe stand

Stel de directe stand in op "Aan" en schakel de volumeregeling en instelling voor de crossover-frequentie uit.

### ☐ Als u een subwoofer gebruikt zonder een directe stand

Stel de volgende instellingen in:

- **Volume** : "12 uur stand"
- **Crossover-frequentie** : "Maximale/hogste frequentie"
- **Low pass-filter** : "Uit"
- **Stand-bymodus** : "Uit"

## Voorbereiding

### 3 Sluit de setup- en meetmicrofoon aan op de SETUP MIC-stekker van dit toestel.

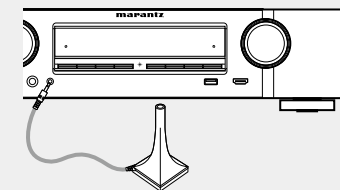

Wanneer de setup- en meetmicrofoon is aangesloten, verschijnt het volgende scherm.



- Zie "Installatie/aansluiting/Instelling van luidsprekers (Geavanceerd)" (blz. 77) voor meer informatie over de setup en het verbinden van de luidsprekers.
- Zie "Dit toestel aansluiten op een TV via HDMI-aansluitingen" (blz. 9) voor het verbinden met een TV.

## Vorbereiding (Vervolg)

### 4 “Start” te selecteren en druk daarna op ENTER.

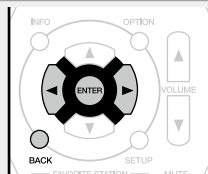

### 5 “Volgende” te selecteren en druk daarna op ENTER.

Het scherm voor het instellen van het subwoofervolume wordt weergegeven.



## Detectie en metingen (Hoofdpositie)

Deze stap controleert de luidsprekerconfiguratie en -opstelling automatisch en berekent het kanaalniveau, de afstand en de crossoverfrequentie.

De stap corrigeert ook vervorming in de beluisterzone.

### 6 “Begin test” te selecteren en druk daarna op ENTER.

Bij het starten van het meten wordt een testtoon via iedere luidspreker uitgestuurd.

- De metingen vergen verscheidene minuten.

### 7 U ziet de gedetecteerde luidsprekers.

- De afbeelding hieronder toont een voorbeeld wanneer de voorluidsprekers, middenluidspreker, subwoofer en surroundluidsprekers zijn gedetecteerd.

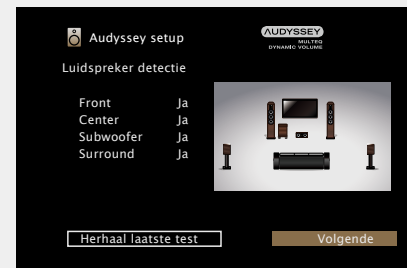

### OPMERKING

Als u een aangesloten luidspreker niet ziet, kan het zijn dat deze niet goed is aangesloten. Controleer dan de luidsprekeraansluiting.

### 8 “Volgende” te selecteren en druk daarna op ENTER.

### OPMERKING

Indien “Let op!” op het TV-scherm verschijnt:

Ga naar “Foutmeldingen” (blz. 27). Controleer de relevante punten en voer de vereiste procedures uit.

Nadat het probleem is opgelost, moet u “Audyssey® setup” opnieuw starten.

### Terugkeren naar het vorige scherm

“Achteruit” te selecteren en druk daarna op ENTER.

### Na afloop van de meting

- ① Druk op BACK om het pop-upscherf weer te geven.
- ② Druk op < om “Ja” te selecteren, en druk dan op ENTER.

### De luidsprekers opnieuw instellen

Herhaal de procedure vanaf stap 4.

## Meting (2e – 6e)

- In deze stap zult u metingen uitvoeren op meerdere posities (een tot vijf extra posities), maar niet op de hoofdluisterpositie.
- U kunt slechts een luisterpositie meten als u dat wenst, maar door meerdere posities te meten wordt de nauwkeurigheid voor de correctie van akoestische vervorming in de luisterruimte verbeterd.

### 9 Zet de setup- en meetmicrofoon op positie 2, selecteer “Ga verder” en druk vervolgens op ENTER.

De meting van het tweede punt begint. U kunt op maximaal zes plaatsen meten.

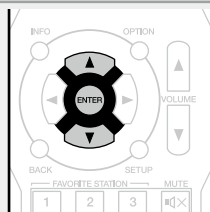

- Om het meten van de tweede en daaropvolgende luisterpositie over te slaan, gebruikt u  $\nabla$  om “Berekening” te selecteren en drukt u op **ENTER** om door te gaan naar stap 12.
- Om de tweede positie opnieuw te meten, gebruikt u  $\nabla$  om “Herhaal laatste test” te selecteren en drukt u op **ENTER**.

## Berekening

### 10 Herhaal stap 9, meet positie 3 tot 6.

Er wordt een “Metingen voltooid.” bericht weergegeven, wanneer de meting van positie 6 is voltooid.



### 11 “Berekening” te selecteren en druk daarna op ENTER.

Meetresultaten worden geanalyseerd en de frequentierespons van iedere luidspreker in de luisterkamer wordt bepaald.



- De analyse neemt een aantal minuten in beslag. Het analyseren duurt langer naarmate er meer luidsprekers en meetposities zijn.

## Controle

**12** Gebruik  $\Delta$ / $\nabla$  om het item dat u wilt controleren te selecteren en druk vervolgens op **ENTER**.

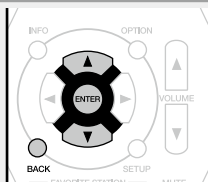

- Subwoofers kunnen een grotere gerapporteerde afstand meten dan de werkelijke afstand door de toegevoegde elektrische vertraging die bij subwoofers normaal is.
- Druk op **BACK** wanneer u een ander item wilt controleren.

### OPMERKING

- Raadpleeg "Foutmeldingen" (blz. 27) als de resultaten verschillen van de huidige aansluitingsstatus of als "Let op!" verschijnt. Voer daarna de "Audyssey® setup" opnieuw uit.
- Indien u een luidspreker van positie of richting verandert, moet u de "Audyssey® setup" opnieuw uitvoeren om een optimale equalizer-correctie te krijgen.

## Opslaan

**13** "Opslaan" te selecteren en druk daarna op **ENTER**. Bewaar de meetresultaten.



- Het opslaan van de resultaten vergt ca. 20 seconden.
- Tijdens het opslaan van de gemeten resultaten, wordt "Bezig met op slaan...Even geduld..." getoond. Na het opslaan verschijnt "Opslaan voltooid. Setup Audyssey® setup is gereed. Ontkoppel de microfoon." wordt weergegeven.

### OPMERKING

Schakel het apparaat niet uit, terwijl de meetresultaten opgeslagen worden.

## Voltoeien

**14** Koppel de setup- en meetmicrofoon los van de SETUP MIC-aansluiting van het toestel.

**15** Stel Audyssey Dynamic Volume® in.



- Met deze functie wordt het uitgangsvolume optimaal ingesteld door constant het niveau van de audio-invoer naar het toestel te controleren. De optimale volumeregeling wordt automatisch uitgevoerd, zonder de dynamiek en helderheid van het geluid aan te tasten wanneer het volume bijvoorbeeld plotseling wordt verhoogd bij reclames tijdens tv-programma's.

#### Wanneer u Dynamic Volume aanzet

- Druk op  $\Delta$  om "Ja" te selecteren en druk vervolgens op **ENTER**. Het toestel schakelt automatisch over naar de modus "Medium" (blz. 96).

#### Wanneer u Dynamic Volume uitzet

- Druk op  $\nabla$  om "Nee" te selecteren en druk vervolgens op **ENTER**.





### OPMERKING

Na het uitvoeren van de Audyssey® setup moeten de aansluitingen van de luidsprekers of het volume van de subwoofer niet worden veranderd. In het geval van een wijziging, voert u de Audyssey® setup opnieuw uit.

## Foutmeldingen

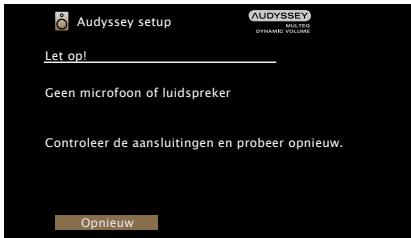
### OPMERKING

- Er wordt een foutmelding weergegeven als Audyssey® setup niet kan worden voltooid door de plaatsing van de luidsprekers, de meetomgeving, enz. Als een foutmelding wordt weergegeven, moet u de relevante items controleren en de nodige metingen uitvoeren. Voer daarna de Audyssey® setup opnieuw uit.
- Als het resultaat nadat de meting opnieuw is uitgevoerd nog steeds afwijkt van de werkelijke aansluitingsstatus of de foutmelding nog steeds verschijnt, dan is het mogelijk dat de luidsprekers niet op de juiste wijze zijn aangesloten. Zet dit toestel uit, controleer de aansluitingen van de luidsprekers en herhaal het meetproces vanaf het begin.
- Zorg ervoor dat u de netspanning uitschakelt voordat u de luidsprekeraansluitingen controleert.

Voorbeelden	Oorzaak	Maatregelen
	<ul style="list-style-type: none"> <li>• De aangesloten setup- en meetmicrofoon is stuk, of er is een ander apparaat dan de meegeleverde setup- en meetmicrofoon aangesloten.</li> <li>• Niet alle luidsprekers konden worden gedetecteerd.</li> </ul>	<ul style="list-style-type: none"> <li>• Sluit de bijgeleverde setup- en meetmicrofoon aan op de SETUP MIC-stekker van dit toestel.</li> <li>• Controleer de luidsprekeraansluitingen.</li> </ul>
	<ul style="list-style-type: none"> <li>• Er is te veel lawaai in de kamer om nauwkeurige metingen te kunnen verrichten.</li> <li>• Het geluid van de luidspreker of subwoofer is te zacht om nauwkeurige metingen te kunnen verrichten.</li> </ul>	<ul style="list-style-type: none"> <li>• Schakel elke lawaaimakend apparaat uit of zet het weg.</li> <li>• Probeer het opnieuw, wanneer de omgeving rustiger is.</li> <li>• Controleer of de luidsprekers goed zijn aangesloten en in de juiste richting staan.</li> <li>• Verhoog het volume van de subwoofer.</li> </ul>
	<ul style="list-style-type: none"> <li>• De weergegeven luidspreker kon niet worden gedetecteerd. (Het linkerscherm toont dat de rechterspreker niet kan worden gedetecteerd.)</li> </ul>	<ul style="list-style-type: none"> <li>• Controleer de aansluitingen van de getoonde luidspreker.</li> </ul>
	<ul style="list-style-type: none"> <li>• De polariteit van de weergegeven luidspreker is omgedraaid. (Het linkerscherm toont dat de polariteitsfase van de rechtersprekers tegengesteld is.)</li> </ul>	<ul style="list-style-type: none"> <li>• Controleer de polariteit van de getoonde luidspreker.</li> <li>• Deze foutmelding verschijnt mogelijk ook wanneer bepaalde luidsprekers juist zijn aangesloten. Indien u zeker weet dat de verbinding juist is, gebruik dan <b>▷</b> om "Overslaan" te selecteren en druk vervolgens op <b>ENTER</b>.</li> </ul>

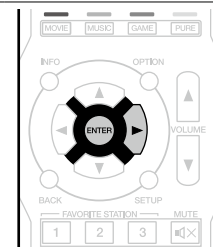

## Resultaten controleren

Hiermee kunt u de meetresultaten en equalizer-eigenschappen controleren na de Audyssey® setup.

- 1 Druk op **SETUP** om het menu op het televisiescherm weer te geven.**
- 2 Gebruik  $\Delta$  om “Luidsprekers” – “Audyssey® setup” te selecteren en druk vervolgens op **ENTER** of  $\triangleright$ .**
- 3 Gebruik  $\Delta$  om “Resultaten controleren” te selecteren en druk vervolgens op **ENTER**.**



- 4 Gebruik  $\Delta$ / $\nabla$  om het item dat u wilt controleren te selecteren en druk vervolgens op **ENTER**.**

De meetresultaten voor elke luidspreker worden getoond.

<b>Luidspr.config.</b>	Controleer de luidsprekerconfiguratie.
<b>Afstanden</b>	Controleer de luidsprekerafstand.
<b>Niveaus</b>	Controleer het luidsprekerkanaalniveau.
<b>Crossovers</b>	Controleer de luidspreker-drempelfrequentie.

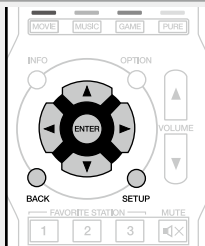

- 5 Druk op  $\triangleleft$  of **BACK**.**

Het bevestigingsscherm verschijnt. Herhaal stap 2.

## De instellingen van Audyssey® setup ophalen

Als u “Herstellen...” instelt op “Herstellen”, kunt u terugkeren naar het meetresultaat van de Audyssey® setup (waarde berekend bij de start via MultEQ®), zelfs als u elke instelling handmatig hebt gewijzigd.



## De netwerkinstellingen maken (Netwerk)



Dit toestel kan worden verbonden met een thuisnetwerk (LAN) voor het beluisteren van internetradio of weergave van muziekbestanden en fotobestanden (JPEG) die op een computer zijn opgeslagen.

- 1 Verbind de LAN-kabel (zie blz. 20 “Aansluiten op een thuisnetwerk (LAN)”).**
- 2 Dit toestel inschakelen (zie blz. 29).**  
Dit toestel voert een automatische netwerk setup uit via de DHCP-functie.  
Als u verbinding maakt met een netwerk dat geen DHCP-functie heeft, moet u de instelling van “Instellingen” (zie blz. 111) uitvoeren.

# Weergave (Basisbediening)

## Instellen (🔗 blz. 22)

- De stroom inschakelen (🔗 blz. 29)
- De ingangsbron selecteren (🔗 blz. 29)
- Het hoofdvolume instellen (🔗 blz. 30)
- Het geluid tijdelijk onderbreken (🔗 blz. 30)

## Blu-ray Disc-speler / DVD speler afspelen (🔗 blz. 30)

- Een CD-speler laten spelen (🔗 blz. 30)
- Een iPod afspelen (🔗 blz. 31)
- Een USB-geheugenapparaat afspelen (🔗 blz. 34)
- Luisteren naar FM-uitzendingen (🔗 blz. 37)

## Luisteren naar internetradio (🔗 blz. 49)

- Bestanden die op een PC en NAS zijn opgeslagen, afspelen (🔗 blz. 52)
- Online services gebruiken (🔗 blz. 56)
- Handige functies (🔗 blz. 64)
- AirPlay-functie (🔗 blz. 69)

## Een luistermodus selecteren (Geluidsmodus)

(🔗 blz. 71)

## Weergave (Geavanceerde bediening) (🔗 blz. 82)

## Belangrijke informatie

Voordat u de weergave start, dient u verbindingen te maken tussen de verschillende onderdelen en de instellingen op de ontvanger.

### OPMERKING

Raadpleeg ook de bedieningshandleiding van de aangesloten componenten wanneer u deze afspeelt.

## De stroom inschakelen

Druk op **POWER**  om het toestel aan te zetten.

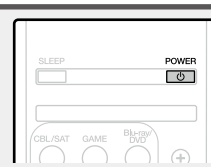

U kunt de stroom ook in stand-by zetten door op het hoofdtoestel op  te drukken.

## Wanneer de stroom is geschakeld naar stand-by

Druk op **POWER** .

### [De voedingsindicatorstatus in stand-bymodus]

Normale stand-by : Rood

- Wanneer "HDMI Passthrough" of "HDMI-control" (🔗 blz. 99) is ingesteld op "Aan": Oranje
- Wanneer "IP-besturing" (🔗 blz. 110) is ingesteld op "Altijd aan": Oranje

## De ingangsbron selecteren

Druk op de selectieknop voor de ingangsbron (**CBL/SAT, GAME, Blu-ray/DVD, MEDIA PLAYER, AUX, TUNER, TV AUDIO, M-XPort, CD, NETWORK, iPod/USB of INTERNET RADIO**) die u wilt afspelen.

De gewenste ingangsbron kan rechtstreeks worden geselecteerd.

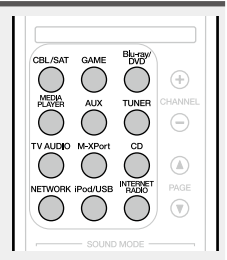

U kunt ook als volgt een ingangsbron selecteren.

## De ingangsbron selecteren via het hoofdtoestel

Draai aan **INPUT SELECTOR**.

- Door **INPUT SELECTOR** te draaien, verwisselt u van ingangsbron op de wijze die hieronder is geïllustreerd.

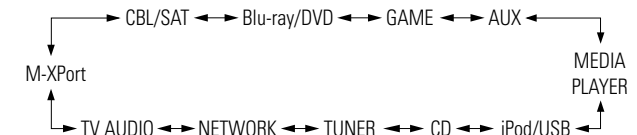



## Het hoofdvolume instellen

Gebruik **VOLUME** ▲▼ om het volume in te stellen.

- De methode voor het tonen van het volumedisplay is verschillend afhankelijk van de "Schaal" instelling (blz. 95).

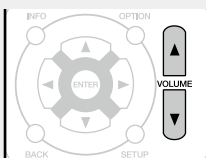

- Als de "Schaal"-instelling (blz. 95) is "0 – 98"

[Afstellingsbereik] 0.0 0.5 – 98.0

- Als de "Schaal"-instelling (blz. 95) is "–79.5dB – 18.0dB"

[Afstellingsbereik] --- -- –79.5dB – 18.0dB

- Het variabele bereik hangt af van de signaalbron en kanaalniveau-instelling.



U kunt het hoofdvolume tevens regelen met **VOLUME** op het hoofdtoestel.

## Het geluid tijdelijk onderbreken

Druk op **MUTE**

- De "MUTE"-indicator op het display knippert.
- verschijnt op het TV-scherm.

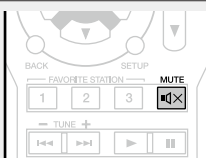

- Het geluid wordt verlaagd tot het niveau dat is geselecteerd met het menu-item "Dempingsniveau" (blz. 95).
- Druk nogmaals op **MUTE** om de dempingsfunctie te annuleren. De dempingsfunctie kan ook worden geannuleerd door het hoofdvolume in te stellen.

## Blu-ray Disc-speler / DVD speler afspelen

Het volgende beschrijft de procedure voor het afspelen van Blu-ray disc/DVD-spelers.

### 1 Op afspelen voorbereiden.

- Zet de TV en subwoofer en speler aan.
- Zet de invoer van de TV in op dit toestel.
- Laad de disc in de speler.

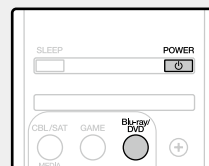

### 2 Druk op **POWER** om het toestel aan te zetten.

### 3 Druk op **Blu-ray/DVD** om van ingangsbron te wisselen voor een speler die u gebruikt.

### 4 Start de weergave van de Blu-ray disc-speler of DVD-speler.

- Maak de nodige instellingen op de speler (taalinstelling, ondertiteling, enz.) op voorhand.

## Een CD-speler laten spelen

Hieronder vindt u de procedure voor afspelen via een CD-speler.

### 1 Op afspelen voorbereiden.

- Zet de subwoofer en speler aan.
- Laad de disc in de speler.

### 2 Druk op **POWER** om het toestel aan te zetten.

### 3 Druk op **CD** om de ingangsbron over te schakelen naar "CD".

### 4 Start de weergave van de CD-speler.



## Een iPod afspelen

U kunt de USB-kabel van de iPod gebruiken om de iPod aan te sluiten op de USB-poort van het toestel en muziek beluisteren die op de iPod is opgeslagen.

Raadpleeg "Een iPod of USB-geheugenapparaat aansluiten op de USB-poort" (☞ blz. 17) voor informatie over de iPod-modellen die kunnen worden weergegeven op dit toestel.

### Luisteren naar muziek op een iPod

De iPod-weergavemodus omvat "Van iPod" en "Op het scherm". "Van iPod" is standaard ingesteld. Dit is de plaats waar u de iPod zelf direct kunt bedienen terwijl u naar het iPod-scherm kijkt.

Meer informatie over het schakelen naar de "Op het scherm" waar u bewerkingen kunt uitvoeren terwijl de iPod-informatie op het TV-scherm wordt weergegeven, vindt u onder "De bedieningsmodus instellen (iPod bladermodus)" (☞ blz. 32).

**1** Gebruik de bij de iPod geleverde USB-kabel om de iPod met de USB-poort te verbinden (☞ blz. 17).

**2** Druk op **POWER**  om het toestel aan te zetten.

**3** Druk op **iPod/USB** om de ingangsbron over te schakelen op "iPod/USB".

"Browse From iPod" wordt weergegeven op de display van het toestel.

- Er wordt niets weergegeven op het TV-scherm.

**4** De iPod zelf direct bedienen terwijl u het iPod-scherm ziet om muziek af te spelen.

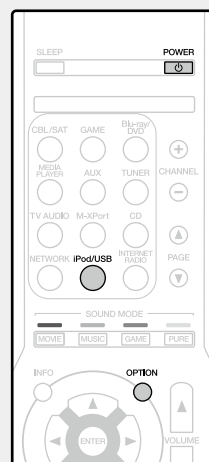

- Muziek die is opgeslagen op de iPhone, iPod touch of iPad wordt direct naar het apparaat gestreamd (☞ blz. 69)
- iTunes-muziek afspelen met dit toestel (☞ blz. 69)

### Bewerkingen die beschikbaar zijn via de knop **OPTION**

Druk op de knop **OPTION** om een menu met de functies die kunnen worden gebruikt weer te geven op het TV-scherm. Selecteer in dit menu de functie die u wilt gebruiken. U kunt de gewenste functie gemakkelijk zoeken en gebruiken.

**Herhaald afspelen (Herhalen)** (☞ blz. 33)

**Willekeurig afspelen (Random)** (☞ blz. 33)

**De bedieningsmodus instellen (iPod bladermodus)** (☞ blz. 32)

**Tonen van een gewenste video op de monitor tijdens audioweergave (Video select)** (☞ blz. 68)

## De bedieningsmodus instellen (iPod bladermodus)

In deze modus worden verschillende lijsten en schermen tijdens de weergave op de iPod, weergegeven op het TV-scherm.

Dit gedeelte beschrijft de stappen tot het afspelen van tracks op de iPod in "Op het scherm".

**1** Druk op **iPod/USB** om de ingangsbron over te schakelen op "iPod/USB".

**2** Druk op **OPTION**.  
Het scherm met het optiemenu wordt weergegeven.

**3** Selecteer "iPod bladermodus" en druk daarna op **ENTER**.  
Het scherm "iPod bladermodus" wordt weergegeven.

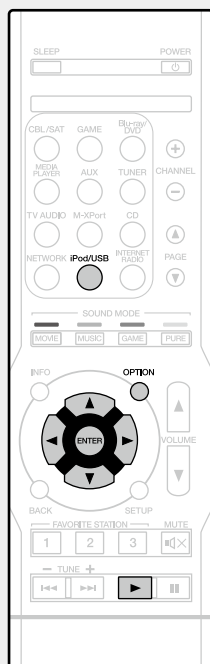
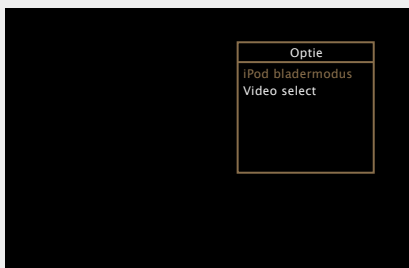

**4** Gebruik **◀ ▶** om "Op het scherm" te selecteren, en druk dan op **ENTER**.  
Het iPod-scherm wordt weergegeven.

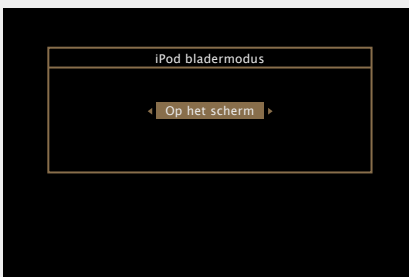

- Er worden Engelse letters, cijfers en bepaalde symbolen weergegeven. Incompatibele tekens worden als "." (punt).
- De bewerkingen die beschikbaar zijn voor "Op het scherm" en "Van iPod" worden hieronder weergegeven.

Weergavemodus		Van iPod	Op het scherm
Afspeelbare bestanden	Muziekbestand	✓	✓
	Videobestand	*	
Actieve toetsen	Afstandsbediening (Dit toestel)	✓	✓
	iPod	✓	

\* Alleen het geluid wordt afgespeeld.

**5** Gebruik **△▽** om het item te selecteren en druk daarna op **ENTER** of **▷** om het af te spelen bestand te selecteren.

**6** Druk op **ENTER**, **▷** of **▶**.  
Afspelen begint.

## De geluidskwaliteit aanpassen (M-DAX)

Geef deze instelling op onder "M-DAX" (blz. 95) in het menu. U kunt de M-DAX gebruiken om de precisie van gecomprimeerde audiobronnen zoals MP3-bestanden te verbeteren. Het M-DAX heeft selecteerbare niveaus voor het herstel. De standaard instelling is "Uit".

## De duur van de schermweergave wijzigen

Geef deze instelling op onder "Huidig nummer" (blz. 100) in het menu. De standaard instelling is "Altijd aan". Wanneer "Auto-uit" is ingesteld, wordt het schermmenu 30 seconden na een bewerking uitgeschakeld. Druk op **△▽◀▶** terwijl het display is uitgeschakeld om terug te keren naar het originele scherm.

## De schermweergave schakelen

Druk op dit toestel op **STATUS** tijdens het afspelen wanneer "iPod bladermodus" is ingesteld op "Op het scherm". Telkens wanneer u op de knop drukt, schakelt het display tussen de tracktitel, de artiestnaam en de albumtitel, enz.

### OPMERKING

- Afhankelijk van het type iPod of de softwareversie werken sommige functies mogelijk niet.
- Marantz aanvaardt geen enkele verantwoordelijkheid voor enige problemen die zich voordoen met data op een iPod bij het gebruik van dit toestel in combinatie met de iPod.

## Herhaald afspelen (Herhalen)

**1** Druk op **OPTION** terwijl “iPod bladermodus” is ingesteld op “Op het scherm”.  
Het scherm met het optiemenu wordt weergegeven.

**2** Gebruik  $\Delta \nabla$  om “Herhalen” te selecteren en druk vervolgens op **ENTER**.

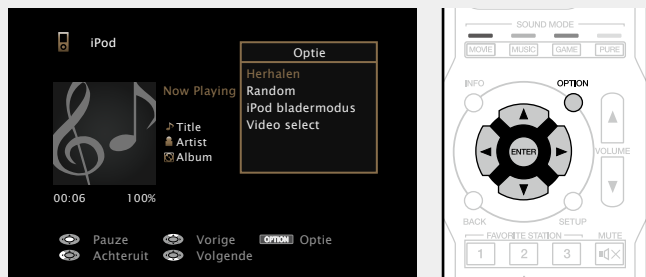

**3** Gebruik  $\triangleleft \triangleright$  om de modus voor herhaald afspelen te selecteren.



• Telkens wanneer u op  $\triangleleft \triangleright$  drukt, wijzigt de instelling conform de onderstaande illustratie.



- Uit** Hiermee wordt de herhaalmodus geannuleerd.
- een** Het afgespeelde bestand wordt herhaald.
- Alle** Alle bestanden in de spelende map worden herhaald afgespeeld.

**4** Druk op **ENTER**.  
Het scherm keert terug naar het weergavescherm.

## Willekeurig afspelen (Random)

**1** Druk op **OPTION** terwijl “iPod bladermodus” is ingesteld op “Op het scherm”.  
Het scherm met het optiemenu wordt weergegeven.

**2** Gebruik  $\Delta \nabla$  om “Random” te selecteren en druk vervolgens op **ENTER**.

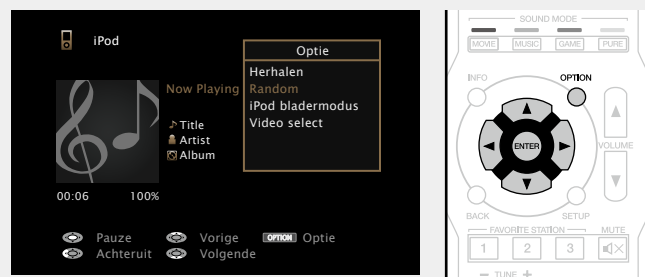

**3** Gebruik  $\triangleleft \triangleright$  om de modus voor willekeurig afspelen te selecteren.

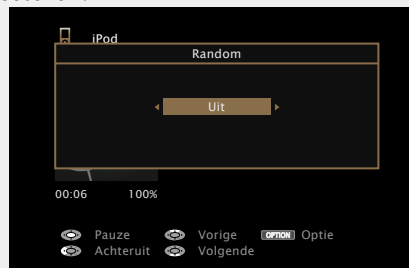

• Telkens wanneer u op  $\triangleleft \triangleright$  drukt, wijzigt de instelling conform de onderstaande illustratie.



- Uit** Schakel random-weergave uit.
- Aan** Alle tracks in de huidige weergavemap worden in een willekeurige volgorde afgespeeld.

**4** Druk op **ENTER**.  
Het scherm keert terug naar het weergavescherm.



Tijdens willekeurig afspelen wordt na weergave van een track willekeurig een andere track in de map voor het afspelen geselecteerd. Het is daarom mogelijk dat u tijdens de willekeurige weergave een bepaalde track meer dan eens hoort.

## iPod-bedieningstoetsen

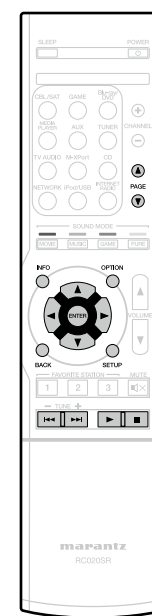

Bedieningstoetsen	Functie
<b>PAGE</b> $\Delta \nabla$	Pagina zoeken
<b>INFO</b>	Weergave van informatie, zoals de bronnaam, het volume en de naam van de geluidsmodus
<b>OPTION</b>	Herhaald afspelen/ Willekeurig afspelen/ Schakelen iPod bladermodus/ Video select
$\Delta \nabla \triangleleft \triangleright$	Bediening cursor / Volgende/Voorgaande ( $\Delta \nabla$ ) / Snel-voorwaarts/Snel-achterwaarts (Houd ingedrukt, $\Delta \nabla$ )
<b>ENTER</b> (Indrukken en loslaten)	Enter / Weergave / Pauze
<b>ENTER</b> (Ingedrukt houden)	Stop
<b>BACK</b>	Terugkeren
<b>SETUP</b>	Menu Setup
$\lll \ggg$ (Indrukken en loslaten)	Volgende/Voorgaande
$\lll \ggg$ (Ingedrukt houden)	Snel-voorwaarts/Snel-achterwaarts
$\blacktriangleright$	Weergave
$\parallel$	Pauze

# Een USB-geheugenapparaat afspelen

Muziek- of fotobestanden (JPEG) die op een USB-geheugenapparaat zijn opgeslagen, weergeven.

## Belangrijke informatie

- Alleen USB-geheugenapparaten die voldoen aan de normen voor massaopslag of MTP (Media Transfer Protocol) kunnen op dit toestel worden aangesloten.
- Dit toestel is compatibel met USB-geheugenapparaten die in de bestandsindelingen "FAT16" of "FAT32" zijn geformatteerd.
- Dit toestel is compatibel met MP3-bestanden die voldoen aan de normen van "MPEG-1 Audio Layer-3".
- Hieronder vindt u de bestandstypen die dit toestel kan afspelen en de specificaties.

### [Ondersteunde bestandstypen]

Ondersteunde bestandstypen	USB-geheugenapparaten *1
<b>WMA</b> (Windows Media Audio)	✓*2
<b>MP3</b> (MPEG-1 Audio Layer-3)	✓
<b>WAV</b>	✓
<b>MPEG-4 AAC</b>	✓*3
<b>FLAC</b> (Free Lossless Audio Codec)	✓
<b>JPEG</b>	✓
<b>ALAC</b> (Apple Lossless Audio Codec)	✓

#### \*1 USB-geheugenapparaat

- Dit toestel is compatibel met MP3 ID3-tag (ver. 2) normen.
- Dit toestel kan bestanden weergeven die werden ingevoegd met behulp van MP3 ID3-Tag Ver. 2.3 of 2.4.
- Dit toestel is compatibel met WMA META-tags.
- Als de beeldgrootte (pixels) van een albumkunstwerk groter is dan 500 × 500 (WMA/MP3/WAV/FLAC) of 349 × 349 (MPEG-4 AAC), wordt de muziek mogelijk niet goed afgespeeld.
- Bitlengte voor kwantisatie van WAV-formaat: 16 of 24 bits.
- Bitlengte voor kwantisatie van FLAC-formaat: 16 of 24 bits.

\*2 Auteursrechtelijk beschermde bestanden kunnen op bepaalde draagbare spelers die compatibel zijn met MTP worden afgespeeld.

\*3 Met dit toestel kunnen alleen bestanden zonder auteursrechtbeveiliging worden weergegeven. Content die wordt gedownload van betaalsites op internet zijn meestal beschermd met auteursrechtbeveiliging. Bovendien kunnen, afhankelijk van de computerinstellingen, WMA-gecodeerde bestanden bij het rippen van b.v. een CD met een vorm auteursrechtbeveiliging zijn beschermd.

### OPMERKING

Bestandstypen die niet worden ondersteund door dit toestel, worden niet weergegeven.

### [Compatibele indelingen]

	Samplingfrequentie	Bitsnelheid	Extensie
<b>WMA</b> (Windows Media Audio)	32/44,1/48 kHz	48 – 192 kbps	.wma
<b>MP3</b> (MPEG-1 Audio Layer-3)	32/44,1/48 kHz	32 – 320 kbps	.mp3
<b>WAV</b>	32/44,1/48/88,2/96/ 176,4/192 kHz	–	.wav
<b>MPEG-4 AAC</b>	32/44,1/48 kHz	16 – 320 kbps	.aac/ .m4a/ .mp4
<b>FLAC</b> (Free Lossless Audio Codec)	32/44,1/48/88,2/96/ 176,4/192 kHz	–	.flac
<b>ALAC</b> (Apple Lossless Audio Codec)*	32/44,1/48/88,2/96 kHz	–	.m4a

\* Copyright [2012] [D&M Holdings. Inc.]

In licentie verleend onder de Apache-licentie, versie 2.0 (de "Licentie"); u mag dit bestand uitsluitend conform de licentie gebruiken. U kunt een exemplaar van de Licentie verkrijgen op <http://www.apache.org/licenses/LICENSE-2.0>

### Maximaal aantal af speelbare bestanden en mappen

Hieronder vindt u de limieten voor het aantal mappen en bestanden dat kan worden weergegeven door dit toestel.

Item	Media	USB-geheugenapparaten
Geheugencapaciteit		FAT16 : 2 GB, FAT32 : 2 TB
Aantal mapniveaus *1		8 niveaus
Aantal mappen		500
Aantal bestanden *2		5000

\*1 De limiet omvat de hoofdmap.

\*2 Het toelaatbare aantal bestanden kan verschillen, afhankelijk van de capaciteit van het USB-geheugenapparaat en de bestandsgrootte.

## Bestanden op een USB-geheugenapparaat weergeven

**1** Sluit het USB-geheugenapparaat aan op de USB-poort (blz. 17).

**2** Druk op iPod/USB om de ingangsbron over te schakelen op "iPod/USB".

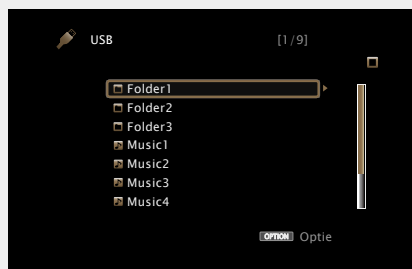

**3** Gebruik  $\Delta$ / $\nabla$  om een zoeklocatie of map te selecteren en druk vervolgens op **ENTER** of  $\triangleright$ .

**4** Gebruik  $\Delta$ / $\nabla$  om het bestand te selecteren en druk vervolgens op **ENTER**,  $\triangleright$  of  $\blacktriangleright$ .  
Afspelen begint.

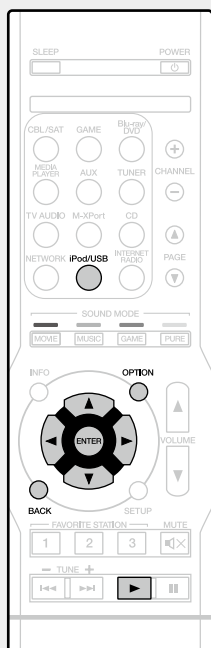

### De geluidskwaliteit aanpassen (M-DAX)

Geef deze instelling op onder "M-DAX" (blz. 95) in het menu. U kunt de M-DAX gebruiken om de precisie van gecomprimeerde audiobronnen zoals MP3-bestanden te verbeteren. Het M-DAX heeft selecteerbare niveaus voor het herstel. De standaard instelling is "Uit".

### Terugkeren naar het vorige scherm

Druk op  $\triangleleft$  of **BACK**.

### De duur van de schermweergave wijzigen

Geef deze instelling op onder "Huidig nummer" (blz. 100) in het menu. De standaard instelling is "Altijd aan".

Wanneer "Auto-uit" is ingesteld, wordt het schermmenu 30 seconden na een bewerking uitgeschakeld.

Druk op  $\Delta$ / $\nabla$ / $\triangleright$  terwijl het display is uitgeschakeld om terug te keren naar het originele scherm.



- Wanneer een MP3-bestand informatie over album art bevat, kan de album art worden getoond terwijl het muziekbestand wordt weergegeven.
- Wanneer het USB-geheugenapparaat meerdere partities bevat, kan alleen de eerste partitie worden weergegeven.

### OPMERKING

- Opgelet, Marantz kan niet aansprakelijk worden gesteld voor eventuele problemen met de gegevens op het USB-geheugenapparaat, die ontstaan tijdens het gelijktijdig gebruik van dit toestel en het USB-geheugenapparaat.
- USB-geheugenapparaten kunnen niet worden aangesloten via een USB-hub.
- Marantz garandeert niet dat alle USB-geheugenapparaten zullen worden of stroom zullen krijgen. Wanneer de voeding voor een verwisselbare USB-hardeschip van een wisselstroomadapter kan komen, kunt u het beste deze wisselstroomadapter gebruiken.
- U kunt een computer niet aansluiten en gebruiken door een USB-kabel aan te sluiten op de USB-poort van dit toestel.

## Bewerkingen die beschikbaar zijn via de knop **OPTION**

Druk op de knop **OPTION** om een menu met de functies die kunnen worden gebruikt weer te geven op het TV-scherm. Selecteer in dit menu de functie die u wilt gebruiken. U kunt de gewenste functie gemakkelijk zoeken en gebruiken.

**Inhoud zoeken met trefwoorden (Zoeken tekst)** (blz. 64)

**Herhaald afspelen (Herhalen)** (blz. 64)

**Willekeurig afspelen (Random)** (blz. 65)

**Foto's achtereenvolgens weergeven (Interval dia's)** (blz. 68)

**Tonen van een gewenste video op de monitor tijdens audioweergave (Video select)** (blz. 68)

▣ Bedieningstoetsen USB-geheugenapparaat

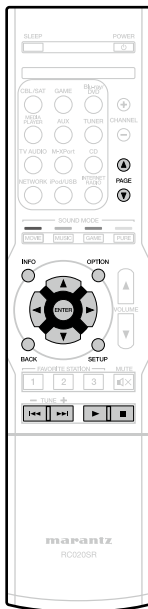

Bedieningstoetsen	Functie
<b>PAGE ▲▼</b>	Pagina zoeken
<b>INFO</b>	Weergave van informatie, zoals de bronnaam, het volume en de naam van de geluidsmodus enz.
<b>OPTION</b>	Zoeken tekst / Herhaald afspelen/ Willekeurig afspelen/ Interval dia's / Video select
△▽◀▶	Bediening cursor / Volgende/Voorgaande (△▽) / Snel-voorwaarts/Snel-achterwaarts (Houd ingedrukt, △▽)*
<b>ENTER</b> (Indrukken en loslaten)	Invoeren
<b>ENTER</b> (Ingedrukt houden)	Stop
<b>BACK</b>	Terugkeren
<b>SETUP</b>	Menu Setup
◀▶▶▶ (Indrukken en loslaten)	Volgende/Voorgaande
◀▶▶▶ (Ingedrukt houden)	Snel-voorwaarts/Snel-achterwaarts*
▶	Weergave
	Pauze

\* Deze functie is beschikbaar bij weergave van een MP3 / WAV / AAC / FLAC-bestand.

## Luisteren naar FM-uitzendingen

Zie "Een FM-antenne aansluiten" (🔗 blz. 18) voor antenneaansluitingen.

### Afstemmen

De modi voor het ontvangen van FM-uitzendingen bestaan uit de modus "Automatisch" die automatisch beschikbare zenders zoekt en de modus "Handmatig" waarmee u kunt afstemmen met de knoppen voor het wijzigen van de frequentie. De standaard instelling is "Automatisch". U kunt ook "Direct afstemmen" gebruiken om af te stemmen door de frequentie rechtstreeks in te voeren.

In de modus "Automatisch" kunt u niet afstemmen op radiozenders als de ontvangst niet goed is. Gebruik in dat geval de modus "Handmatig" of "Direct afstemmen" om af te stemmen.

### Luisteren naar FM-uitzendingen

**1 Druk op TUNER om de ingangsbron over te schakelen naar "TUNER".**

[TV-scherm]

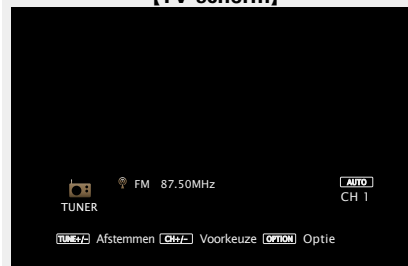

[Display van dit toestel]

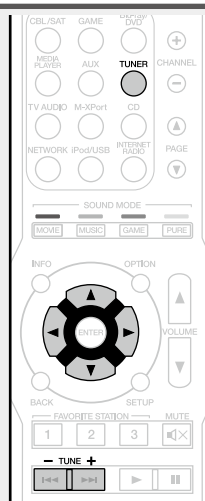
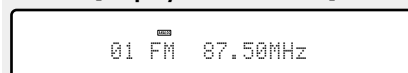

**2 Druk op TUNE + of TUNE – om de te beluisteren zender te selecteren.**

Het scannen wordt uitgevoerd tot een beschikbare radiozender is gevonden. Wanneer een radiozender is gevonden, wordt het scannen automatisch gestopt en wordt afgestemd op de zender.



- Wanneer het niet lukt om met Auto afstemmen op de gewenste zender af te stemmen, stem dan handmatig op de zender af.
- Houd **TUNE +** of **TUNE –** bij handmatig afstemmen ingedrukt om snel van frequentie te veranderen.

### De duur van de schermweergave wijzigen

Geef deze instelling op onder "Huidig nummer" (🔗 blz. 100) in het menu. De standaard instelling is "Altijd aan".

Wanneer "Auto-uit" is ingesteld, wordt het schermmenu 30 seconden na een bewerking uitgeschakeld.

Druk op  $\Delta$   $\nabla$   $\triangleleft$   $\triangleright$  terwijl het display is uitgeschakeld om terug te keren naar het originele scherm.

### Toevoegen aan de knop FAVORITE STATION

(🔗 blz. 66)



## Bewerkingen die beschikbaar zijn via de knop **OPTION**

Druk op de knop **OPTION** om een menu met de functies die kunnen worden gebruikt weer te geven op het TV-scherm. Selecteer in dit menu de functie die u wilt gebruiken. U kunt de gewenste functie gemakkelijk zoeken en gebruiken.

**Afstemmen door de radiofrequentie in te voeren (Direct afstemmen)** (☞ blz. 38)

**RDS-zoekfunctie** (☞ blz. 39)

**PTY-zoekfunctie** (☞ blz. 40)

**TP-zoekfunctie** (☞ blz. 41)

**Radiotekst** (☞ blz. 42)

**De huidige zender instellen als voorkeuzezender (Voorkeuzegeheugn)** (☞ blz. 43)

**De afstemmodus wijzigen (Afstemmodus)** (☞ blz. 44)

**Afstemmen op radiozenders en automatisch voorkeuzezenders instellen (Auto voorkeuze)** (☞ blz. 45)

**Een naam geven aan de voorkeuzezender (Voorkeuzenaam)** (☞ blz. 46)

**Voorkeuzezenders overslaan (Voorkeuze oversl)** (☞ blz. 47)

**Tonen van een gewenste video op de monitor tijdens audioweergave (Video select)** (☞ blz. 68)

## Afstemmen door de radiofrequentie in te voeren (Direct afstemmen)

U kunt de ontvangende frequentie invoeren om er direct op af te stemmen.

**1** Druk op **TUNER** om de ingangsbron over te schakelen naar "TUNER".

**2** Druk op **OPTION**.  
Het scherm met het optiemenu wordt weergegeven.

**3** Gebruik  $\Delta$ / $\nabla$  om "Direct afstemmen" te selecteren en druk vervolgens op **ENTER**.

Het scherm voor het direct afstemmen wordt weergegeven en "-" knippert op het display.

[TV-scherm]

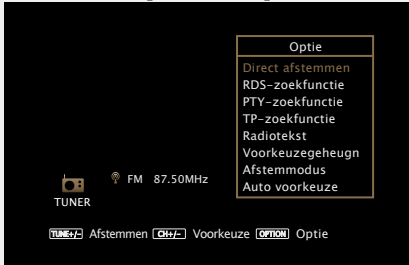

[Display van dit toestel]

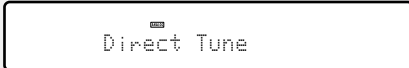
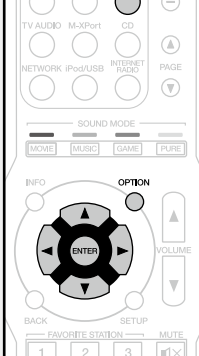
**4** Gebruik  $\Delta$ / $\nabla$  om een nummer te selecteren en druk op  $\blacktriangleright$ .

Het scherm waarin u de frequentie kunt invoeren, wordt weergegeven.

[TV-scherm]

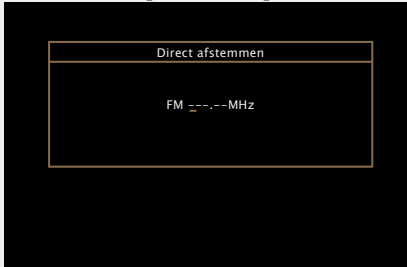

[Display van dit toestel]

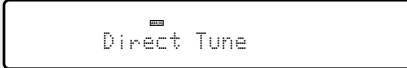

↓



• Indien  $\blacktriangleleft$  wordt ingedrukt, wordt de direct daarop volgende invoer geannuleerd.

**5** Herhaal stap 4 en voer de frequentie in van de radiozender die u wilt beluisteren.

**6** Als de instelling is voltooid, drukt u op **ENTER**.  
Er wordt afgestemd op de vooraf ingestelde frequentie.

### ❑ RDS-zoekfunctie

RDS is een systeem die een zender in staat stelt extra informatie mee te zenden met het normale radioprogrammasignaal. Gebruik deze functie om automatisch af te stemmen op FM-zenders die een bepaalde RDS-service aanbieden.

#### OPMERKING

De RDS-functie werkt alleen wanneer u RDS-compatibele zenders ontvangt.

**1 Druk op TUNER om de ingangsbron over te schakelen naar "TUNER".**

**2 Druk op OPTION.**  
Het scherm met het optiemenu wordt weergegeven.

**3 Gebruik  $\Delta$ / $\nabla$  om "RDS-zoekfunctie" te selecteren en druk vervolgens op ENTER.**

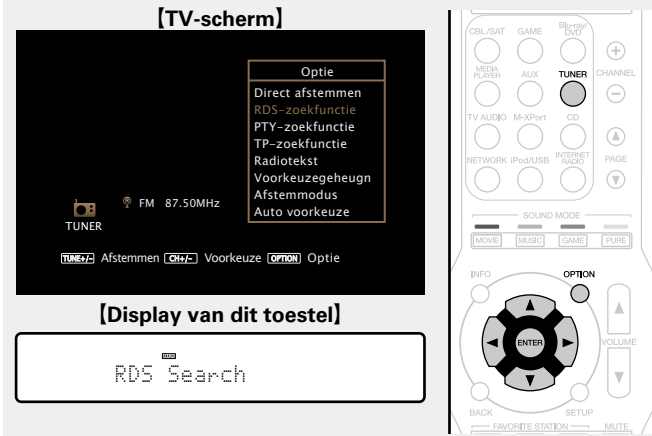

**4 Druk op ENTER.**  
Het zoeken naar RDS-zenders begint automatisch.



- Wanneer er na bovenstaande handeling geen RDS-zenders worden gevonden, worden alle banden doorzocht.
- Wanneer een zender wordt gevonden, verschijnt de naam van die zender op het display.
- Wanneer er geen RDS-zender wordt gevonden nadat alle frequenties zijn doorzocht, verschijnt "GEEN RDS" op het display.



Als u binnen 5 seconden nadat de zendernaam in de display wordt getoond op  $\triangleleft$   $\triangleright$  drukt, kunt u een andere zender zoeken.

**PTY-zoekfunctie**

Gebruik deze functie om RDS-zenders te zoeken die een bepaald programmatype (PTY) uitzenden  
 PTY geeft het RDS-programmatype aan.  
 In het onderstaande vindt u een overzicht van de beschikbare programmatypes met de daarbij behorende aanduidingen:

<b>NEWS</b>	Nieuws	<b>WEATHER</b>	Weer
<b>AFFAIRS</b>	Actualiteiten	<b>FINANCE</b>	Financieel
<b>INFO</b>	Informatie	<b>CHILDREN</b>	Kinderprogramma
<b>SPORT</b>	Sport	<b>SOCIAL</b>	Sociale onderwerpen
<b>EDUCATE</b>	Opvoeding	<b>RELIGION</b>	Godsdienst
<b>DRAMA</b>	Drama	<b>PHONE IN</b>	Inbelprogramma
<b>CULTURE</b>	Cultuur	<b>TRAVEL</b>	Reisprogramma
<b>SCIENCE</b>	Wetenschap	<b>LEISURE</b>	Vrije tijd
<b>VARIED</b>	Allerlei	<b>JAZZ</b>	Jazz-muziek
<b>POP M</b>	Popmuziek	<b>COUNTRY</b>	Country-muziek
<b>ROCK M</b>	Rockmuziek	<b>NATION M</b>	Nationale muziek
<b>EASY M</b>	Easy-Listening muziek	<b>OLDIES</b>	Gouwe ouwe
<b>LIGHT M</b>	Licht klassiek	<b>FOLK M</b>	Folk-muziek
<b>CLASSICS</b>	Zwaar klassiek	<b>DOCUMENT</b>	Documentaires
<b>OTHER M</b>	Andere muziek		

**1 Druk op TUNER om de ingangsbron over te schakelen naar "TUNER".**

**2 Druk op OPTION.**  
 Het scherm met het optiemenu wordt weergegeven.

**3 Gebruik  $\Delta$ / $\nabla$  om "PTY-zoekfunctie" te selecteren en druk vervolgens op ENTER.**

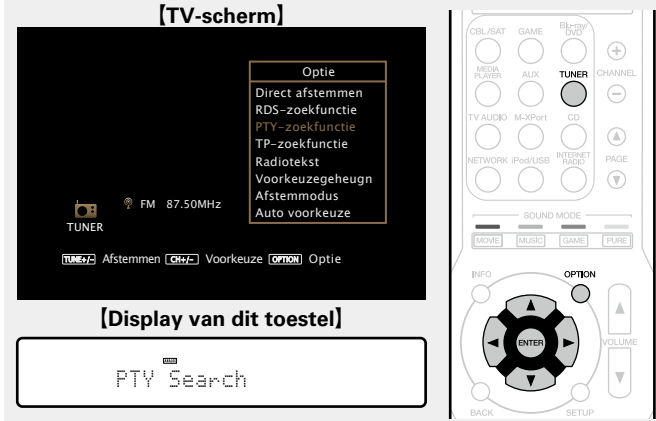

**4 Kijk naar de display en druk op  $\Delta$ / $\nabla$  totdat het gewenste programmatype verschijnt.**

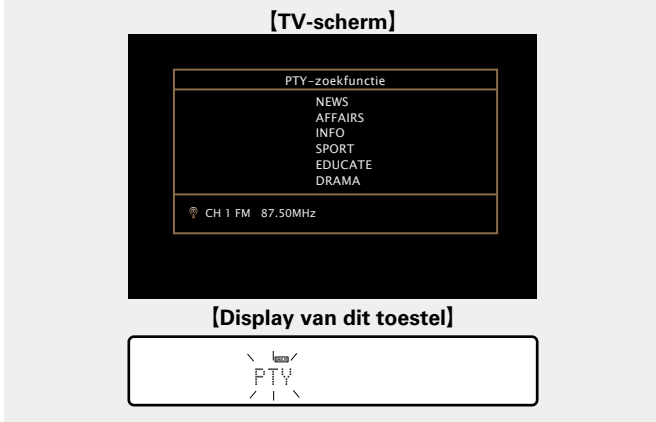

**5 Druk op ENTER.**  
 Het PTY-zoeken begint automatisch.

- Als er geen zender het aangegeven programmatype uitzendt met de bovenstaande bewerking, wordt gezocht in alle ontvangstbanden.
- Nadat het zoeken is voltooid verschijnt de zendernaam op de display.
- Als er geen zender die het aangegeven programmatype uitzendt, is gevonden nadat op alle frequenties is gezocht, verschijnt "GEEN PROGRAMMA".



Als u binnen 5 seconden nadat de zendernaam in de display wordt getoond op  $\triangleleft$ / $\triangleright$  drukt, kunt u een andere zender zoeken.

**TP-zoekfunctie**

TP geeft programma's aan die verkeersinformatie uitzenden. Hiermee kunt u snel de verkeersomstandigheden bij u in de buurt controleren voordat u van huis gaat. Gebruik deze functie om RDS-zenders te vinden die verkeersinformatie (TP-zenders) uitzenden.

**1 Druk op TUNER om de ingangsbron over te schakelen naar "TUNER".**

**2 Druk op OPTION.**  
Het scherm met het optiemenu wordt weergegeven.

**3 Gebruik  $\Delta$ / $\nabla$  om "TP-zoekfunctie" te selecteren en druk vervolgens op ENTER.**

[TV-scherm]



[Display van dit toestel]

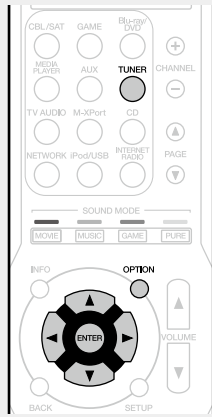

**4 Druk op ENTER.**  
Het TP-zoeken begint automatisch.

[TV-scherm]



[Display van dit toestel]



- Wanneer er met de bovenstaande handeling geen TP-zender wordt gevonden, worden alle banden doorzocht.
- Nadat het zoeken is voltooid verschijnt de zendernaam op de display.
- Wanneer geen TP-zender wordt gevonden nadat alle frequenties zijn doorzocht, verschijnt "GEEN PROGRAMMA" op het display.



Als u binnen 5 seconden nadat de zendernaam in de display wordt getoond op  $\triangleleft$   $\triangleright$  drukt, kunt u een andere zender zoeken.

## ☐ Radiotekst

Met RT kan de RDS-zender tekstberichten uitzenden die op de display kunnen worden getoond.

Wanneer radiotekst wordt ontvangen, verschijnt "Radiotekst" op de display.

**1** Druk op **TUNER** om de ingangsbron over te schakelen naar "TUNER".

**2** Druk op **OPTION**.  
Het scherm met het optiemenu wordt weergegeven.

**3** Gebruik  $\triangle$ / $\nabla$  om "Radiotekst" te selecteren en druk vervolgens op **ENTER**.

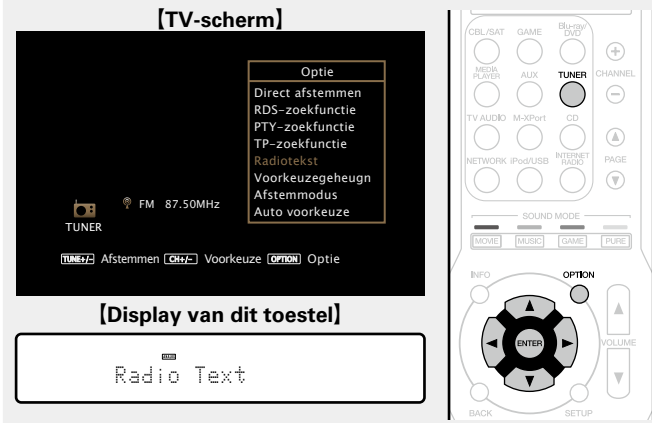

**4** Gebruik  $\triangleleft$ / $\triangleright$  om "Aan" te selecteren, en druk dan op **ENTER**.

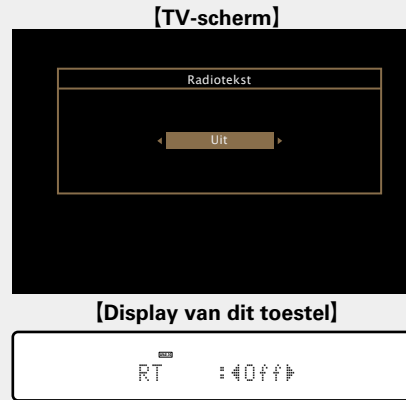

- Bij ontvangst van een RDS-zender verschijnt de tekstdata van de zender op het display.
- Wanneer er geen radiotekst wordt uitgezonden, verschijnt de melding "NO TEXT DATA".

**De huidige zender instellen als voorkeuzezender (Voorkeuzegeheugen)**

Uw favoriete radiozenders kunnen in het voorkeuzegeheugen worden opgeslagen om het afstemmen op deze zenders te vereenvoudigen. Er kunnen maximaal 56 voorkeuzezenders worden opgeslagen.

**1** Stem af op de zender die u als voorkeuzezender wilt opslaan.

**2** Druk op **OPTION**.  
Het scherm met het optiemenu wordt weergegeven.

**3** Gebruik  $\Delta$ / $\nabla$  om "Voorkeuzegeheugen" te selecteren en druk vervolgens op **ENTER**.

De lijst met al ingestelde voorkeuzezenders wordt weergegeven.

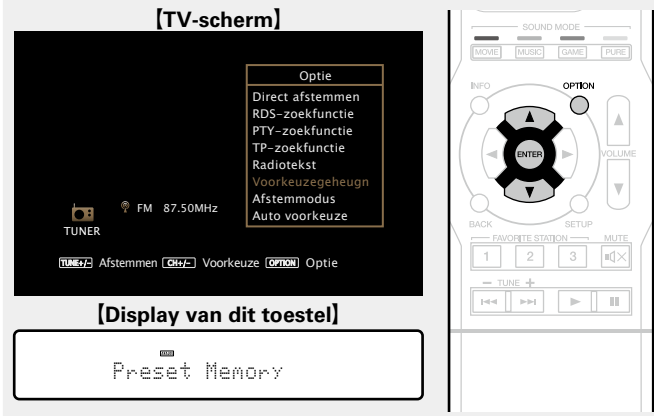

**4** Gebruik  $\Delta$ / $\nabla$  om het kanaal dat u als voorkeuzezender wilt instellen te selecteren en druk vervolgens op **ENTER**.

Het huidige zendstation dat als voorkeuzezender is ingesteld.

- Herhaal de stappen 1 t/m 4 om andere voorkeuzezenders in te programmeren.

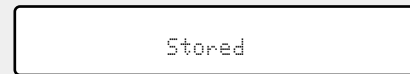
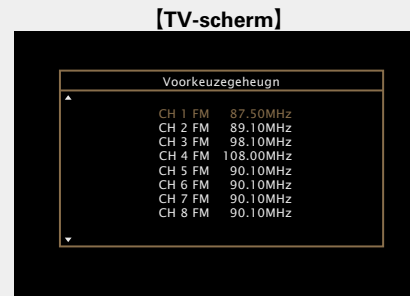

De kanaalnummers van de zenders die zijn ingesteld als "Voorkeuze oversl" (blz. 47) worden grijs weergegeven. Deze zenders kunnen niet worden ingesteld als voorkeuzezender.

Wanneer grijs weergegeven kanaalnummers als voorkeuzezender worden ingesteld, worden ze gemarkeerd en verandert de instelling "Voorkeuze oversl" naar "Aan".

Kanaal	Standaard instellingen
1 – 8	87,50 / 89,10 / 98,10 / 108,00 / 90,10 / 90,10 / 90,10 / 90,10 MHz
9 – 16	90,10 / 90,10 / 90,10 / 90,10 / 90,10 / 90,10 / 90,10 / 90,10 MHz
17 – 24	90,10 / 90,10 / 90,10 / 90,10 / 90,10 / 90,10 / 90,10 / 90,10 MHz
25 – 32	90,10 / 90,10 / 90,10 / 90,10 / 90,10 / 90,10 / 90,10 / 90,10 MHz
33 – 40	90,10 / 90,10 / 90,10 / 90,10 / 90,10 / 90,10 / 90,10 / 90,10 MHz
41 – 48	90,10 / 90,10 / 90,10 / 90,10 / 90,10 / 90,10 / 90,10 / 90,10 MHz
49 – 56	90,10 / 90,10 / 90,10 / 90,10 / 90,10 / 90,10 / 90,10 / 90,10 MHz

**Luisteren naar voorkeuzezenders**

Gebruik **CHANNEL +, -** om het gewenste voorkeuzekanaal te selecteren.

[Display van dit toestel]

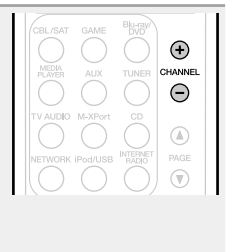
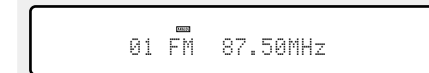

U kunt ook een voorkeuzezender kiezen door een druk op **PRESET CH +** of **PRESET CH -** op het hoofdtoestel.

**De afstemmodus wijzigen (Afstemmodus)**

U kunt de modus voor het afstemmen op FM-zenders wijzigen. Als u niet automatisch kunt afstemmen met de modus "Automatisch", wijzigt u de modus naar "Handmatig" en stemt u handmatig af.

**1** Druk op **TUNER** om de ingangsbron over te schakelen naar "TUNER".

**2** Druk op **OPTION**. Het scherm met het optiemenu wordt weergegeven.

**3** Gebruik  $\Delta$ / $\nabla$  om "Afstemmodus" te selecteren en druk vervolgens op **ENTER**.

[TV-scherm]



[Display van dit toestel]

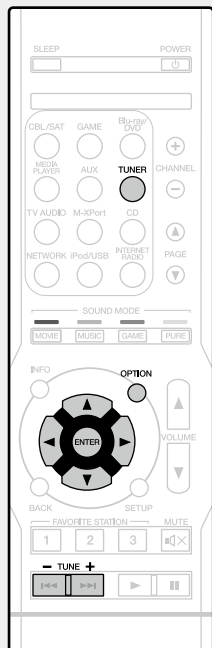
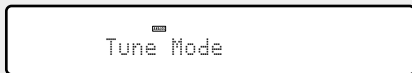

**4** Gebruik  $\triangleleft$ / $\triangleright$  om de afstemmodus te selecteren en druk dan op **ENTER**.

[TV-scherm]

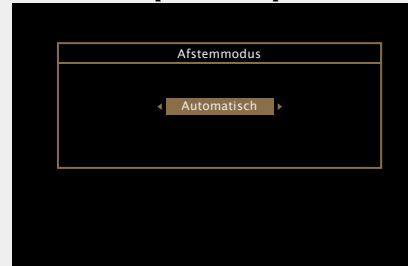

[Display van dit toestel]



**Automatisch** Automatisch afstemmen op een zender.

**Handmatig** Handmatig afstemmen op een zender.



Houd **TUNE +** of **TUNE -** bij handmatig afstemmen ingedrukt om snel van frequentie te veranderen.

**□ Afstemmen op radiozenders en automatisch voorkeuzezenders instellen (Auto voorkeuze)**

Er kunnen maximaal 56 voorkeuzezenders worden opgeslagen. Als u "Auto voorkeuze" uitvoert nadat u "Voorkeuzegeheug" hebt uitgevoerd, dan worden de instellingen van "Voorkeuzegeheug" overschreven.

**1 Druk op TUNER om de ingangsbron over te schakelen naar "TUNER".**

**2 Druk op OPTION.**  
Het scherm met het optiemenu wordt weergegeven.

**3 Gebruik  $\Delta$ / $\nabla$  om "Auto voorkeuze" te selecteren en druk vervolgens op ENTER.**

[TV-scherm]



[Display van dit toestel]

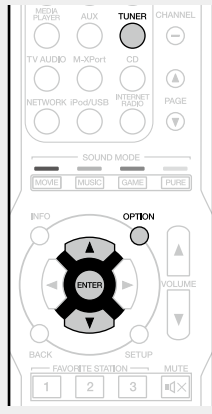

**4 Druk op ENTER.**  
Het toestel begint automatisch met het afstemmen op radiozenders en het instellen van voorkeuzezenders.

[TV-scherm]

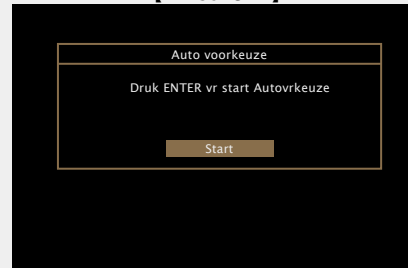

[Display van dit toestel]

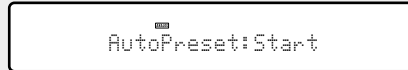

- Wanneer het instellen van de voorkeuzezenders is voltooid, wordt de melding "Voltooid" ongeveer 5 seconden weergegeven en wordt het scherm met het optiemenu uitgeschakeld.



**Een naam geven aan de voorkeuzezender (Voorkeuzenaam)**

U kunt de naam voor de voorkeuzezender instellen of wijzigen. De mag maximaal acht tekens lang zijn.

**1** Druk op **TUNER** om de ingangsbron over te schakelen naar "TUNER".

**2** Druk op **OPTION**. Het scherm met het optiemenu wordt weergegeven.

**3** Gebruik  $\triangle \nabla$  om "Voorkeuzenaam" te selecteren en druk vervolgens op **ENTER**. Het scherm Preset Name wordt weergegeven.

[TV-scherm]

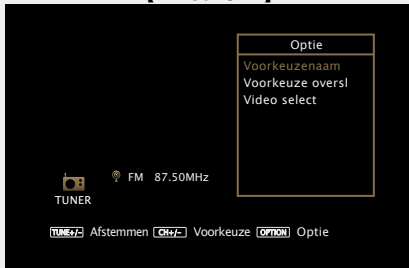

[Display van dit toestel]

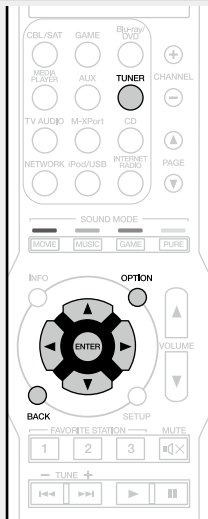

**4** Gebruik  $\triangleleft \triangleright$  om de groep te selecteren van de zender waaraan u een naam wilt geven en druk vervolgens op **ENTER**.

Het scherm waarin u de naam van de voorkeuzezender kunt bewerken, wordt weergegeven.

- Telkens wanneer u op  $\triangleleft \triangleright$  drukt, wijzigt de instelling conform de onderstaande illustratie.

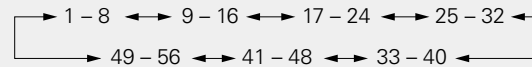

[TV-scherm]



[Display van dit toestel]

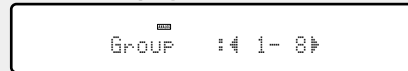

**5** Gebruik  $\triangle \nabla$  om de zender waaraan u een naam wilt geven te selecteren en druk vervolgens op **ENTER**.

[TV-scherm]

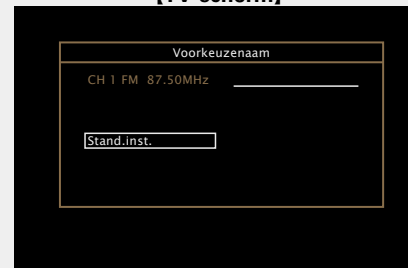

[Display van dit toestel]

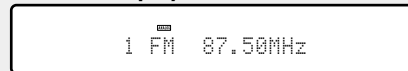

**6** Gebruik  $\triangle \nabla$  om een naamlabel te selecteren en druk vervolgens op **ENTER**.

Het scherm waarin u de naam van de voorkeuzezender kunt bewerken, wordt weergegeven.

- Als u "Stand.inst." selecteert, keert het toestel terug naar de frequentieweergave.

**7** Voer de tekens in en druk vervolgens op **OK**.

- Ga naar [blz. 91](#) voor het invoeren van tekens.

**8** Druk twee keer op **BACK**. Het scherm keert terug naar het weergavescherm.

### □ Voorkeuzezenders overslaan (Voorkeuze oversl)

U kunt vooraf de zenders instellen die u niet wilt zien bij het afstemmen, op groepen of op zenders.

De instelling voor het overslaan van de voorkeuzezenders is nuttig bij het afstemmen, omdat alleen uw favoriete zenders worden weergegeven.

**1** Druk op **TUNER** om de ingangsbron over te schakelen naar "TUNER".

**2** Druk op **OPTION**.  
Het scherm met het optiemenu wordt weergegeven.

**3** Gebruik  $\Delta \nabla$  om "Voorkeuze oversl" te selecteren en druk vervolgens op **ENTER**.  
Het scherm Preset Skip wordt weergegeven.

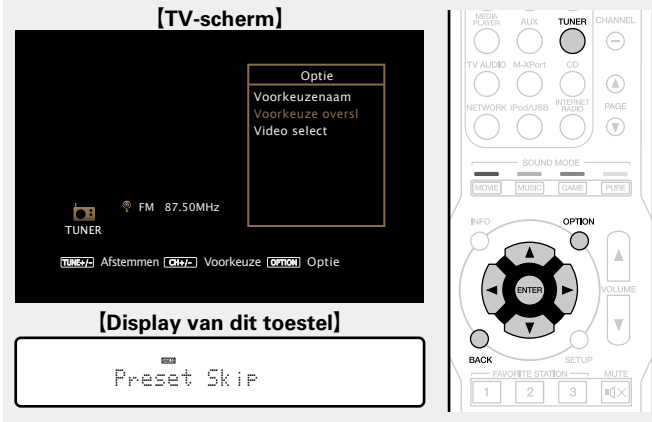

### 4-1 [De zenders instellen die u wilt overslaan volgens groepen]

① Gebruik  $\triangleleft \triangleright$  om de groep zenders die u wilt overslaan, te selecteren.

- Telkens wanneer u op  $\triangleleft \triangleright$  drukt, wijzigt de instelling conform de onderstaande illustratie.

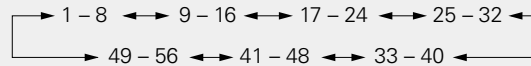

② Druk op  $\Delta$  om "Stel \* - \* in op "overslaan"", te selecteren, en druk dan op **ENTER**.

Alle zenders in de groep " \* - \* " die u hebt geselecteerd, worden niet weergegeven.

(\* zijn de geselecteerde groepsnummers)

③ Druk op **BACK**.

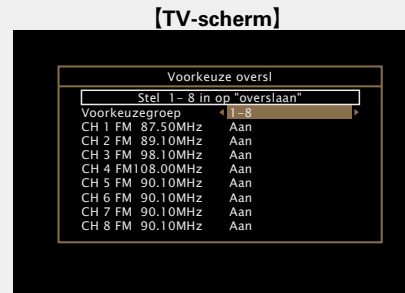

[Display van dit toestel]

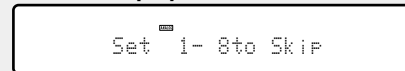

### 4-2 [De zenders instellen die u wilt overslaan volgens zenders]

① Gebruik  $\triangleleft \triangleright$  om de groep zenders die u wilt overslaan, te selecteren.

- Telkens wanneer u op  $\triangleleft \triangleright$  drukt, wijzigt de instelling conform de onderstaande illustratie.

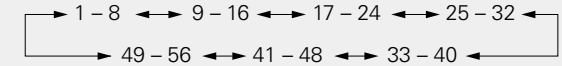

② Gebruik  $\Delta \nabla$  om de zender die u wilt overslaan, te selecteren.

③ Druk op  $\triangleleft \triangleright$  om "Overslaan" te selecteren.  
De zender die u hebt geselecteerd, wordt niet weergegeven.

④ Druk op **BACK**.

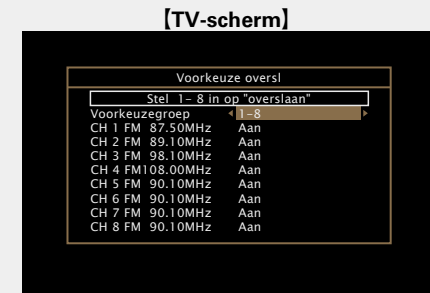

[Display van dit toestel]

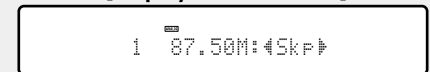

**Voorkeuzezenders overslaan annuleren**

**1** Gebruik ◀ ▶ terwijl het scherm Preset Skip wordt weergegeven om een groep te selecteren die een zender bevat waarvoor het overslaan moet worden geannuleerd.

**2** Gebruik △ ▽ om een zender te selecteren waarvoor het overslaan moet worden geannuleerd.

[TV-scherm]



[Display van dit toestel]

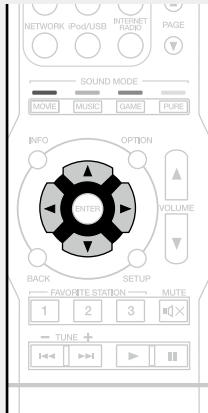
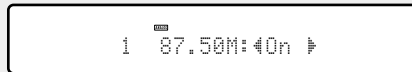

**3** Gebruik ◀ ▶ om “Aan” te selecteren. Het overslaan wordt geannuleerd.

**OPMERKING**

U kunt het overslaan niet annuleren voor elke groep.

**Tune-bedieningstoetsen**

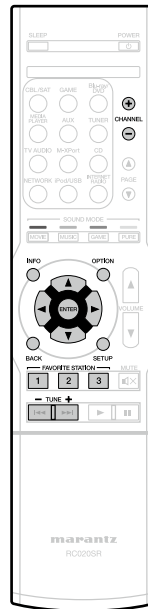

Bedieningstoetsen	Functie
<b>CHANNEL +, -</b>	Voorkeuzezender kiezen
<b>INFO</b>	Weergave van informatie, zoals de bronnaam, het volume en de naam van de geluidsmodus
<b>OPTION</b>	Direct afstemmen op frequentie / RDS-zoekfunctie / PTY-zoekfunctie / TP-zoekfunctie / Radiotekst / Voorkeuzegeheugen / Afstemmodi schakelen / Auto voorkeuze / Voorkeuzenaam / Voorkeuze oversl / Video select
△ ▽ ◀ ▶	Bediening van de cursor
<b>ENTER</b>	Invoeren
<b>BACK</b>	Terugkeren
<b>SETUP</b>	Menu Setup
<b>FAVORITE STATION 1 - 3</b>	Favoriete zenders oproepen
<b>FAVORITE STATION 1 - 3</b> (Ingedrukt houden)	Toevoegen aan favoriete zenders
<b>TUNE +, -</b>	Tuning (omhoog/omlaag)

# Netwerkinhoud

## Luisteren naar internetradio

Internetradio verwijst naar radioprogramma's die via internet worden uitgezonden. Er kan worden afgestemd op internetradiozenders van over de gehele wereld.

### Belangrijke informatie

Dit zijn de zendertypen en -specificaties die door dit toestel worden ondersteund voor weergave.

#### [Afspeelbare zendertype]

Ondersteunde bestandstypen	Internetradio
<b>WMA</b> (Windows Media Audio)	✓
<b>MP3</b> (MPEG-1 Audio Layer-3)	✓

#### [Specificaties afspeelbare zenders]

	Samplingfrequentie	Bitsnelheid	Extensie
<b>WMA</b> (Windows Media Audio)	32/44,1/48 kHz	48 – 192 kbps	.wma
<b>MP3</b> (MPEG-1 Audio Layer-3)	32/44,1/48 kHz	32 – 320 kbps	.mp3

## Luisteren naar internetradio

### 1 Op afspelen voorbereiden.

- ① Controleer de netwerk omgeving en zet dit toestel aan ([blz. 20](#) "Aansluiten op een thuisnetwerk (LAN)").
- ② Indien instellingen nodig zijn, dan geeft u deze op in "Instellingen" ([blz. 111](#)).

### 2 Druk op NETWORK.

- U kunt ook op **INTERNET RADIO** drukken om de ingangsbron "Internet Radio" direct te selecteren.

### 3 Gebruik de $\triangle\triangledown\triangleleft\triangleright$ om "Internet Radio" te selecteren, en druk dan op ENTER.

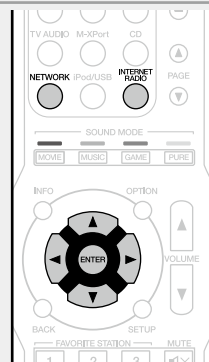
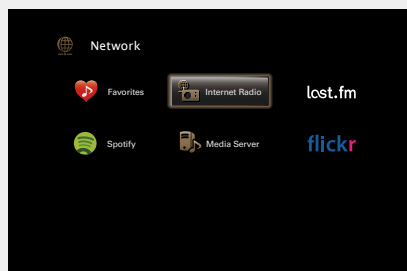

### 4 Gebruik $\triangle\triangledown$ om het weer te geven item te selecteren en druk vervolgens op ENTER of $\triangleright$ .



#### \*\*\*\* (Landnaam)

Toont standaard internetradiozenders in uw land.

#### Radiostations zoeken

Toont alle internetradiozenders waarop dit toestel kan afstemmen.

#### Podcasts zoeken

Toont alle internetradiozenders in de podcasts waarop dit toestel kan afstemmen.

#### Aanbevolen Radiostations

Toont aanbevolen internetradiozenders.

#### radiomartanz.com

Toont internetradiozenders die zijn toegevoegd aan favorieten in vTuner. Zie "vTuner gebruiken voor het toevoegen van internetradiozenders aan favorieten" ([blz. 51](#)) voor richtlijnen over het toevoegen aan favorieten in vTuner.

#### Onlangs afgespeeld

Toont recent afgespeelde internetradiozenders. In "Onlangs afgespeeld" kunnen 20 internetradiozenders worden opgeslagen.

#### Zoek op kernwoord

Toont internetradiozenders, gezocht op trefwoord. Ga naar [blz. 91](#) voor het invoeren van tekens.

### 5 Herhaal stap 4 tot de zenderlijst wordt getoond. De zenderlijst verschijnt.

### 6 Gebruik $\triangle\triangledown$ om de zender te selecteren en druk vervolgens op ENTER of $\triangleright$ .

De weergave begint zodra het buffergeheugen "100%" heeft bereikt.

### ❑ De geluidskwaliteit aanpassen (M-DAX)

Geef deze instelling op onder "M-DAX" (☞ [blz. 95](#)) in het menu. U kunt de M-DAX gebruiken om de precisie van gecomprimeerde audiobronnen, zoals inhoud van internetradiozenders, te verbeteren. Het M-DAX heeft selecteerbare niveaus voor het herstel. De standaard instelling is "Uit".

### ❑ De schermweergave schakelen

Druk op het hoofdtoestel op **STATUS**.  
Telkens wanneer u op de knop drukt, schakelt het display tussen de tracktitel en de naam van de radiozender, enz.

### ❑ Terugkeren naar het vorige scherm

Druk op ◀ of **BACK**.

### ❑ De duur van de schermweergave wijzigen

Geef deze instelling op onder "Huidig nummer" (☞ [blz. 100](#)) in het menu. De standaard instelling is "Altijd aan".  
Wanneer "Auto-uit" is ingesteld, wordt het schermmenu 30 seconden na een bewerking uitgeschakeld.  
Druk op △▽◀▷ terwijl het display is uitgeschakeld om terug te keren naar het originele scherm.



- Er zijn heel veel internetradiozenders op internet en er bestaan grote verschillen in zowel de kwaliteit als in de bitsnelheid. Over het algemeen geldt dat hoe hoger de bitsnelheid, hoe hoger de geluidskwaliteit maar de belasting op de verbindinglijnen en op de server zijn van grote invloed en bij een te grote belasting kunnen er onderbrekingen in de muziek oftewel de gegevensstroom van de audiosignalen voorkomen. Lagere bitsnelheden daarentegen, zorgen voor een lagere geluidskwaliteit maar het geluid wordt minder vaak onderbroken.
- Wanneer de zender overbelast is of niet uitzendt, verschijnen de meldingen "Server radiozender is vol" of "Verbinding verbroken".
- Op dit toestel worden namen van mappen en bestanden als titels weergegeven. Tekens die niet kunnen worden weergegeven, worden vervangen door een "." (punt).

### OPMERKING

De databaseservice voor radiozenders kan zonder voorafgaande kennisgeving worden gestopt of op een andere wijze onbeschikbaar worden gemaakt.

## Bewerkingen die beschikbaar zijn via de knop **OPTION**

Druk op de knop **OPTION** om een menu met de functies die kunnen worden gebruikt weer te geven op het TV-scherm. Selecteer in dit menu de functie die u wilt gebruiken. U kunt de gewenste functie gemakkelijk zoeken en gebruiken.

❑ **Inhoud zoeken met trefwoorden (Zoeken tekst)** (☞ [blz. 64](#))

❑ **Favorieten toevoegen vanaf het menu Optie (Opsl in Favor.)** (☞ [blz. 66](#))

❑ **Muziek en een favoriete afbeelding tegelijkertijd weergeven (Diashow)** (☞ [blz. 67](#))

❑ **Tonen van een gewenste video op de monitor tijdens audioweergave (Video select)** (☞ [blz. 68](#))

## ❑ Weergeven van de laatst beluisterde internetradiozender

Dit toestel onthoudt de laatst afgespeelde internetradiozender. Als u op **INTERNET RADIO** drukt om van een andere ingangsbron te schakelen naar de internetradiofunctie, wordt de laatste internetradiozender die u hebt beluisterd, afgespeeld.

### Druk op **INTERNET RADIO**.

"Internet Radio" wordt als bron geactiveerd en de laatst beluisterde radiozender wordt weergegeven.



## ❑ vTuner gebruiken voor het toevoegen van internetradiozenders aan favorieten

Er zijn veel internetradiozenders in de wereld en dit toestel kan afstemmen op al deze zenders. Maar het kan moeilijk worden de gewenste zender te vinden omdat er gewoon te veel zenders zijn. Als dat het geval is, kunt u vTuner gebruiken, een zoekwebsite voor internetradiozenders, speciaal ontworpen voor dit toestel. U kunt uw PC gebruiken om internetradiozenders te zoeken en ze toe te voegen als uw favorieten. Dit toestel kan radiozenders weergeven die zijn toegevoegd aan vTuner.

### 1 Controleer het MAC-adres van dit toestel (☞ blz. 110).

Het scherm waarin u de naam van de voorkeuzezender kunt bewerken, wordt weergegeven.

MAC-adres: \_\_\_\_\_

- Het MAC-adres is nodig wanneer u een account maakt voor vTuner.

### 2 Gebruik uw PC om naar de vTuner-website te gaan (<http://www.radiomarentz.com>).

Het aanmeldingsscherm voor vTuner wordt weergegeven.

### 3 Voer het MAC-adres van dit toestel in en klik dan op "Go".

Het scherm voor het maken van een account wordt weergegeven.

### 4 Voer het e-mailadres en een wachtwoord van uw keuze in.

De account is geregistreerd en u kunt zich nu aanmelden.

### 5 Voer uw accountgegevens (e-mailadres en wachtwoord) in en meld aan.

Het hoofdmenu van vTuner wordt weergegeven.

### 6 Selecteer de zoekcriteria (genre, regio, taal, enz.) van uw keuze.

De lijst van radiozenders die overeenkomen met de criteria, wordt weergegeven.

- U kunt ook een trefwoord invoeren om een zender die u wilt beluisteren, te zoeken.

### 7 Selecteer de radiozender van uw keuze in de lijst en klik vervolgens op het pictogram Add to Favorites.

Het scherm waarin u een favoriete groep kunt maken, wordt weergegeven.

### 8 Voer de naam van de favoriete groep in en klik dan op "Go".

Er wordt een nieuwe favoriete groep gemaakt die de geselecteerde radiozender bevat.

- Internetradiozenders die aan favorieten zijn toegevoegd in vTuner, kunnen met dit toestel worden afgespeeld vanaf "radiomarentz.com" (☞ blz. 49).

## ❑ Bewerkingsknoppen internetradio



Bedieningstoetsen	Functie
<b>INTERNET RADIO</b>	Laatst beluisterde internetradiozender
<b>PAGE ▲▼</b>	Pagina zoeken
<b>INFO</b>	Weergave van informatie, zoals de bronnaam, het volume en de naam van de geluidsmodus
<b>OPTION</b>	Zoeken tekst / Opsl in Favor. / Diashow/ Video select
△▽◀▶	Bediening van de cursor
<b>ENTER</b> (Indrukken en loslaten)	Invoeren
<b>ENTER</b> (Ingedrukt houden)	Stop
<b>BACK</b>	Terugkeren
<b>SETUP</b>	Menu Setup
<b>FAVORITE STATION 1 – 3</b>	Favoriete zenders oproepen
<b>FAVORITE STATION 1 – 3</b> (Ingedrukt houden)	Toevoegen aan favoriete zenders
▶	Weergave
	Stop

## Bestanden die op een PC en NAS zijn opgeslagen, afspelen

Dit toestel kan muziekbestanden en afspeellijsten (m3u, wpl) die zijn opgeslagen op een PC en op een NAS (Network Attached Storage) die DLNA ondersteunt, weergeven.

### Belangrijke informatie

- De functie voor weergave van netwerkaudio van dit toestel maakt een verbinding met de server met de hieronder weergegeven technologieën.
  - Windows Media Player Network Sharing Service
  - Windows Media DRM10
- Hieronder vindt u de bestandstypen die dit toestel kan afspelen en de specificaties.

#### [Ondersteunde bestandstypen]

Ondersteunde bestandstypen	Mediaserver *1
<b>WMA</b> (Windows Media Audio)	✓
<b>MP3</b> (MPEG-1 Audio Layer-3)	✓
<b>WAV</b>	✓
<b>MPEG-4 AAC</b>	✓*2
<b>FLAC</b> (Free Lossless Audio Codec)	✓
<b>JPEG</b>	✓
<b>ALAC</b> (Apple Lossless Audio Codec)	✓

Voor het via het netwerk weergeven van muziekbestanden is een server of serversoftware vereist waarmee distributie van de compatibele formaten mogelijk is.

\*1 Mediaserver

- Dit toestel is compatibel met MP3 ID3-tag (ver. 2) normen.
- Dit toestel kan bestanden weergeven die werden ingevoegd met behulp van MP3 ID3-Tag Ver. 2.3 of 2.4.
- Dit toestel is compatibel met WMA META-tags.
- Als de beeldgrootte (pixels) van een albumkunstwerk groter is dan 500 × 500 (WMA/MP3/WAV/FLAC) of 349 × 349 (MPEG-4 AAC), wordt de muziek mogelijk niet goed afgespeeld.
- Bitlengte voor kwantisatie van WAV-formaat: 16 of 24 bits.
- Bitlengte voor kwantisatie van FLAC-formaat: 16 of 24 bits.

\*2 Met dit toestel kunnen alleen bestanden zonder auteursrechtbeveiliging worden weergegeven.

Content die wordt gedownload van betaalsites op internet zijn meestal beschermd met auteursrechtbeveiliging. Bovendien kunnen, afhankelijk van de computerinstellingen, WMA-gecodeerde bestanden bij het rippen van b.v. een CD met een vorm auteursrechtbeveiliging zijn beschermd.

#### OPMERKING

Bestandstypen die niet worden ondersteund door dit toestel, worden niet weergegeven.

#### [Specificaties van ondersteunde bestanden]

	Samplingfrequentie	Bitsnelheid	Extensie
<b>WMA</b> (Windows Media Audio)	32/44,1/48 kHz	48 – 192 kbps	.wma
<b>MP3</b> (MPEG-1 Audio Layer-3)	32/44,1/48 kHz	32 – 320 kbps	.mp3
<b>WAV</b>	32/44,1/48/88,2/96/ 176,4/192 kHz	–	.wav
<b>MPEG-4 AAC</b>	32/44,1/48 kHz	16 – 320 kbps	.aac/ .m4a/ .mp4
<b>FLAC</b> (Free Lossless Audio Codec)	32/44,1/48/88,2/96/ 176,4/192 kHz	–	.flac
<b>ALAC</b> (Apple Lossless Audio Codec)*	32/44,1/48/88,2/96 kHz	–	.m4a

\* Copyright [2012] [D&M Holdings. Inc.]

In licentie verleend onder de Apache-licentie, versie 2.0 (de "Licentie"); u mag dit bestand uitsluitend conform de licentie gebruiken. U kunt een exemplaar van de Licentie verkrijgen op <http://www.apache.org/licenses/LICENSE-2.0>

## Instellingen voor het delen van media toepassen

Hier passen we de instellingen toe om muziekbestanden die op een PC en NAS op het netwerk zijn opgeslagen, te delen.

### Media die op de PC zijn opgeslagen, delen

Als u een mediaserver gebruikt, moet u deze instelling eerst toepassen.

## Bij gebruik van Windows Media Player 12 (Windows 7 / Windows 8)

### OPMERKING

Voer deze procedure uit nadat u het beeldscherm in het Configuratiescherm hebt gewijzigd naar "Categorie".

- 1** Ga op de PC naar "Configuratiescherm", selecteer "Netwerk en internet" - "Opties voor thuisgroepen en delen selecteren".
- 2** Schakel het selectievakje "Mijn afbeeldingen, muziek en video's naar alle apparaten op mijn thuisnetwerk streamen" in en selecteer "Opties voor mediastreaming selecteren".
- 3** Selecteer "Toegestaan" in de vervolgkeuzelijst voor "NR1504".
- 4** Selecteer "Toegestaan" in de vervolgkeuzelijst voor "Mediaprogramma's op deze computer en in externe verbindingen...".
- 5** Klik op "OK" om te voltooien.

## Wanneer u Windows Media Player 11 gebruikt

- 1** Start Windows Media Player 11 op de PC op.
- 2** Selecteer "Media delen" in "Bibliotheek".
- 3** Klik in het selectievakje "Mijn media delen", selecteer "NR1504" en klik vervolgens op "Toestaan".
- 4** Selecteer, net als in stap 3, het pictogram van het apparaat (andere PC's en mobiele apparaten) dat u wilt gebruiken als een mediacontroller en klik daarna op "Toestaan".
- 5** Klik op "OK" om te voltooien.

## Media die in de NAS zijn opgeslagen, delen

Wijzig de instellingen in de NAS om dit toestel en andere apparaten (PC's en mobiele apparaten) die worden gebruikt als mediacontrollers, toegang te verlenen tot de NAS. Raadpleeg de handleiding die bij de NAS is geleverd voor details.



## Bestanden die op een PC en NAS zijn opgeslagen, afspelen

Volg deze procedure voor het weergeven van muziekbestanden, beeldbestanden of afspeellijsten.

### 1 Op afspelen voorbereiden.

- ① Controleer de netwerkomgeving en zet dit toestel aan (zie blz. 20 "Aansluiten op een thuisnetwerk (LAN)").
- ② Indien instellingen nodig zijn, dan geeft u deze op in "Instellingen" (zie blz. 111).
- ③ Maak de computer gereed (zie Werkingeninstructies van de computer).

### 2 Druk op NETWORK.

- U kunt ook op **MEDIA SERVER** drukken om de ingangsbron "Media Server" direct te selecteren.

### 3 Gebruik de $\Delta \nabla \triangleleft \triangleright$ om "Media Server" te selecteren, en druk dan op ENTER.

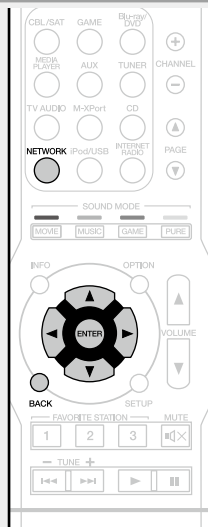
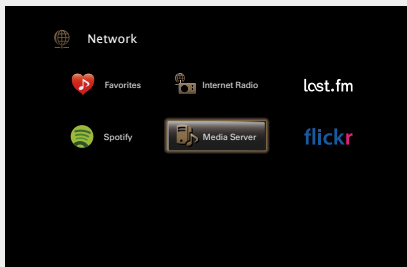

### 4 Gebruik $\Delta \nabla$ om de server die het bestand bevat te selecteren en druk dan op ENTER of $\triangleright$ .

### 5 Gebruik $\Delta \nabla$ om een zoeklocatie of map te selecteren en druk vervolgens op ENTER of $\triangleright$ .

### 6 Herhaal stap 4 tot het bestand wordt getoond.

### 7 Gebruik $\Delta \nabla$ om het bestand te selecteren en druk vervolgens op ENTER of $\triangleright$ .

De weergave begint zodra het buffergeheugen "100%" heeft bereikt.

### De geluidskwaliteit aanpassen (M-DAX)

Geef deze instelling op onder "M-DAX" (zie blz. 95) in het menu. U kunt de M-DAX gebruiken om de precisie van gecomprimeerde audiobronnen zoals MP3-bestanden te verbeteren. Het M-DAX heeft selecteerbare niveaus voor het herstel. De standaard instelling is "Uit".

### De schermweergave schakelen

Druk op het hoofdtoestel op **STATUS**. Telkens wanneer u op de knop drukt, schakelt het display tussen de tracktitel, de artiestnaam en de albumtitel.

### Terugkeren naar het vorige scherm

Druk op  $\triangleleft$  of **BACK**.

### De duur van de schermweergave wijzigen

Geef deze instelling op onder "Huidig nummer" (zie blz. 100) in het menu. De standaard instelling is "Altijd aan". Wanneer "Auto-uit" is ingesteld, wordt het schermmenu 30 seconden na een bewerking uitgeschakeld. Druk op  $\Delta \nabla \triangleleft \triangleright$  terwijl het display is uitgeschakeld om terug te keren naar het originele scherm.



- Wanneer een WMA (Windows Media Audio), MP3 of MPEG-4 AAC-bestand informatie over album art bevat, kan de album art worden getoond terwijl het muziekbestand wordt weergegeven.
- Bij gebruik van Windows Media Player versie 11 of later, kan de album art voor WMA -bestanden worden getoond.
- WMA Lossless bestanden kunnen worden afgespeeld door gebruik te maken van een server die transcoding ondersteunt, zoals Windows Media Player Ver. 11 of later.

### OPMERKING

- Bij het afspelen van muziekbestanden met uw computer of NAS die is verbonden via draadloos LAN, wordt afhankelijk van uw draadloos LAN-netwerk het geluid mogelijk onderbroken. Speel in dat geval de muziekbestanden af met uw computer of NAS die is verbonden met bedraad LAN.
- Het weergeven van de afbeelding kan afhankelijk van de bestandsgrootte van het bestand (JPEG) enige tijd duren.
- De volgorde waarin de tracks/bestanden worden afgespeeld hangt af van de specificaties van de server. Als door de serverspecificaties de tracks/bestanden niet alfabetisch worden weergegeven, kan het zoeken op de eerste letter niet goed werken.

## Bewerkingen die beschikbaar zijn via de knop **OPTION**

Druk op de knop **OPTION** om een menu met de functies die kunnen worden gebruikt weer te geven op het TV-scherm. Selecteer in dit menu de functie die u wilt gebruiken. U kunt de gewenste functie gemakkelijk zoeken en gebruiken.

**Inhoud zoeken met trefwoorden (Zoeken tekst)** (👉 blz. 64)

**Herhaald afspelen (Herhalen)** (👉 blz. 64)

**Willekeurig afspelen (Random)** (👉 blz. 65)

**Foto's achtereenvolgens weergeven (Interval dia's)** (👉 blz. 68)

**Favorieten toevoegen vanaf het menu Optie (Opsl in Favor.)** (👉 blz. 66)

**Muziek en een favoriete afbeelding tegelijkertijd weergeven (Diashow)** (👉 blz. 67)

**Tonen van een gewenste video op de monitor tijdens audioweergave (Video select)** (👉 blz. 68)

## **Bewerkingknoppen mediaserver**

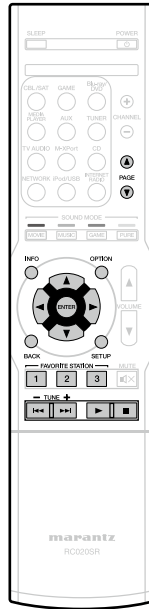

Bedieningstoetsen	Functie
<b>PAGE ▲▼</b>	Pagina zoeken
<b>INFO</b>	Weergave van informatie, zoals de bronnaam, het volume en de naam van de geluidsmodus
<b>OPTION</b>	Zoeken tekst / Herhaald afspelen / Willekeurig afspelen / Zoeken tekst / Opsl in Favor. / Diashow/ Video select
△▽◀▶	Bediening cursor / Volgende/Voorgaande (△▽) / Snel-voorwaarts/Snel-achterwaarts (Houd ingedrukt, △▽)*
<b>ENTER</b> (Indrukken en loslaten)	Invoeren
<b>ENTER</b> (Ingedrukt houden)	Stop
<b>BACK</b>	Terugkeren
<b>SETUP</b>	Menu Setup
<b>FAVORITE STATION 1 – 3</b>	Favoriete zenders oproepen/toevoegen
<b>FAVORITE STATION 1 – 3</b> (Ingedrukt houden)	Toevoegen aan favoriete zenders
<b>◀▶▶▶</b> (Indrukken en loslaten)	Volgende/Voorgaande
<b>◀▶▶▶</b> (Ingedrukt houden)	Snel-voorwaarts/Snel-achterwaarts*
<b>▶</b>	Weergave
<b>⏸</b>	Pauze

\* Deze functie is beschikbaar bij weergave van een MP3 / WAV / AAC / FLAC-bestand.

## Online services gebruiken

Dit toestel ondersteunt weergave van de hieronder weergegeven online services.

### ❑ Over Last.fm (👉 blz. 57)

Last.fm leert waar u van houdt... en het is een fantastische manier om nieuwe muziek te ontdekken. Uw nieuwe Marantz AV-ontvanger is zeer slim. U kunt een gratis Last.fm-profiel aanmaken wanneer u uw Marantz AV-ontvanger voor het eerst gebruikt en op magische wijze alle liedjes die u hoort, terugvinden.

Wanneer u intekent op <http://www.last.fm> kunt u uw favoriete muzieklijsten, duizenden recensies, biografieën en kunstwerken bekijken en krijgt u aanbevelingen over plaatselijke optredens die u niet wilt missen.

Met een betaalbaar abonnement kunt u genieten van een eindeloze keuze aan gepersonaliseerde reclamevrije radiozenders. Bekijk <http://www.last.fm/subscribe> vandaag voor meer details.

Uw abonnement geeft u ook toegang tot Last.fm-radio in een breed gamma muziekproducten, met inbegrip van uw Marantz AV-ontvanger. Deze functie is niet in alle landen beschikbaar.

Bezoek <http://www.last.fm/hardware> voor meer informatie.

### ❑ Over Flickr (👉 blz. 60)

Flickr is een onlinedienst die in 2004 werd opgestart waarop foto's worden gedeeld. U kunt dit toestel gebruiken om foto's te bekijken die openbaar werden gemaakt door Flickr-gebruikers. U hebt geen account nodig om Flickr te gebruiken. Om foto's te bekijken die u zelf hebt genomen, hebt u een account nodig om deze foto's op de Flickr-server op te laden. Zie de Flickr-homepagina voor meer details.

<http://www.flickr.com/>

### ❑ Over Spotify (👉 blz. 62)

Laat uw Marantz kennismaken met een compleet nieuwe wereld van muziek. Met Spotify krijgt u direct toegang tot miljoenen nummers.

Hiervoor is een abonnement voor Spotify Premium vereist.

Zie de Spotify-homepagina voor meer details.

<http://www.spotify.com>

## Luisteren naar Last.fm

Last.fm-radio is niet in alle landen beschikbaar. Bekijk <http://www.last.fm/hardware> voor meer informatie. U hebt ook een abonnement nodig. Koop er vandaag één bij <http://www.last.fm/subscribe>.

### 1 Op afspelen voorbereiden.

- ① Controleer de netwerkomgeving en zet dit toestel aan (blz. 20 "Aansluiten op een thuisnetwerk (LAN)").
- ② Indien instellingen nodig zijn, dan geeft u deze op in "Instellingen" (blz. 111).
- ③ Voltooi stap 3 en verkrijg een account voor Last.fm.
  - Als u al een account hebt voor Last.fm, hoeft u geen nieuwe account te verkrijgen. Gebruik uw bestaande Last.fm-account.

### 2 Druk op NETWORK.

### 3 Gebruik de $\Delta \nabla \triangleleft \triangleright$ om "Last.fm" te selecteren, en druk dan op ENTER.

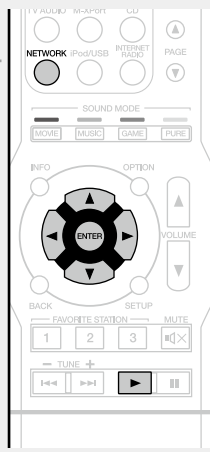
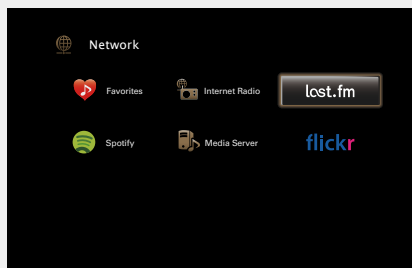

### 4 Als u een Last.fm-account hebt, drukt u op $\Delta \nabla$ om "Ik heb een Last.fm-account" te selecteren. Druk daarna op ENTER of $\triangleright$ .

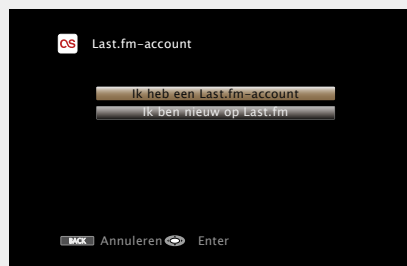

- Als u geen Last.fm-account hebt, drukt u op  $\nabla$  om "Ik ben nieuw op Last.fm" te selecteren. Druk daarna op ENTER. Maak een account aan door de instructies op het scherm te volgen.

### 5 Gebruik $\Delta \nabla \triangleright$ om uw gebruikersnaam en wachtwoord in te voeren.



- Ga naar [blz. 91](#) voor het invoeren van tekens.

### 6 Nadat u de gebruikersnaam en het wachtwoord hebt ingevoerd, drukt u op "OK" en daarna op ENTER.

Als de gebruikersnaam en het wachtwoord overeenkomen, verschijnt het hoofdmenu van Last.fm.

### 7 Gebruik $\Delta \nabla$ om het menu te selecteren en druk daarna op ENTER.

**Popular Stations** Speel plaatselijke populaire artiesten en tags af.

**Your Recent Stations** Speel uw recente zenders af.

**Your stations** U kunt tracks afspelen van de volgende gepersonaliseerde zenders ("Your Recommended Radio", "Your Library", "Your Friends' Radio", "Your Top Artists").

**Search Stations** U kunt een zender zoeken per artiest of per tag.

### 8 Gebruik $\Delta \nabla$ om een zender te selecteren en druk op ENTER of $\triangleright$ om de weergave te starten.

De weergave start en het volgende scherm verschijnt.

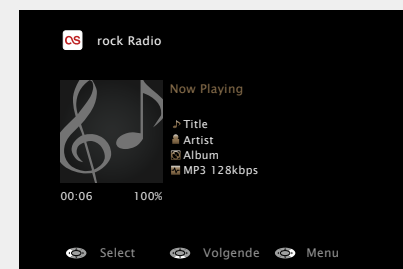

## 9 Druk tijdens het afspelen van een track op **▷**.

Het Last.fm-menuscherm wordt weergegeven.



**Love this track** Als u tracks goed vindt, verbetert u uw Last.fm-aanbevelingen en kunt u ze optimaal delen op populaire sociale netwerken.

**Ban this track** Als u een track verbant, spelen we deze niet opnieuw. U kunt dit op de Last.fm-website ongedaan maken.

**Scrobbling** Scrobbling stuurt de tracks die u hebt afgespeeld door naar uw Last.fm-account. U kunt de lijsten bekijken van de muziek waarnaar u hebt geluisterd, aanbevelingen krijgen voor nieuwe muziek en plaatselijke evenementen en uw muzieksmaak delen met uw vrienden. Met deze optie kunt u deze dienst aan- of uitzetten. Hoe meer u scrobblet, hoe beter uw aanbevelingen zullen worden.

### OPMERKING

- Het wachtwoord mag niet langer zijn dan 99 lettertekens.
- Druk op **BACK** om de invoer te annuleren. Selecteer "Ja" wanneer "Invoer annuleren?" verschijnt en druk daarna op **ENTER**.

### □ De geluidskwaliteit aanpassen (M-DAX)

Geef deze instelling op onder "M-DAX" ([blz. 95](#)) in het menu. U kunt de M-DAX gebruiken om de precisie van gecomprimeerde audiobronnen, zoals inhoud van streaming muziekservices, te verbeteren. Het M-DAX heeft selecteerbare niveaus voor het herstel. De standaard instelling is "Uit".

### □ De schermweergave schakelen

Druk op het hoofdtoestel op **STATUS**. Telkens wanneer u op de knop drukt, schakelt het display tussen de tracktitel en de naam van de radiozender.

### □ Terugkeren naar het vorige scherm

Druk op **◀** of **BACK**.

### □ De duur van de schermweergave wijzigen

Geef deze instelling op onder "Huidig nummer" ([blz. 100](#)) in het menu. De standaard instelling is "Altijd aan". Wanneer "Auto-uit" is ingesteld, wordt het schermmenu 30 seconden na een bewerking uitgeschakeld. Druk op **△▽◀▷** terwijl het display is uitgeschakeld om terug te keren naar het originele scherm.

## Bewerkingen die beschikbaar zijn via de knop **OPTION**

Druk op de knop **OPTION** om een menu met de functies die kunnen worden gebruikt weer te geven op het TV-scherm. Selecteer in dit menu de functie die u wilt gebruiken. U kunt de gewenste functie gemakkelijk zoeken en gebruiken.

□ **Herhaald afspelen (Herhalen)** ([blz. 64](#))

□ **Willekeurig afspelen (Random)** ([blz. 65](#))

□ **Tonen van een gewenste video op de monitor tijdens audioweergave (Video select)** ([blz. 68](#))

## ❑ Afmelden

Ontkoppel dit toestel van uw Last.fm-account.

**1** Gebruik  $\Delta \nabla$  om “Log Out” te selecteren en druk vervolgens op **ENTER**.

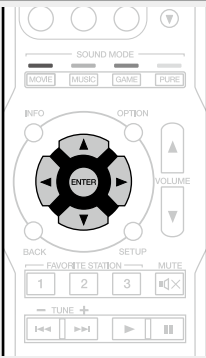
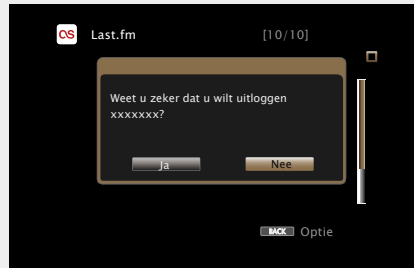

**2** Gebruik  $\triangleleft \triangleright$  wanneer het pop-upmenu verschijnt om “Ja” te selecteren en druk vervolgens op **ENTER**.

## ❑ Last.fm-bedieningstoetsen

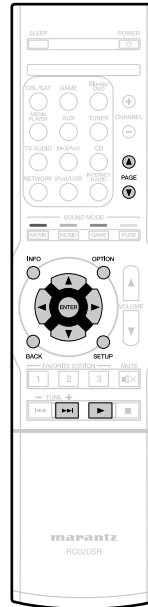

Bedieningstoetsen	Functie
<b>PAGE <math>\Delta \nabla</math></b>	Pagina zoeken
<b>INFO</b>	Weergave van informatie, zoals de bronnaam, het volume en de naam van de geluidsmodus
<b>OPTION</b>	Herhaald afspelen/ Willekeurig afspelen/ Video select
$\Delta \nabla \triangleleft \triangleright$	Bediening cursor / Volgende ( $\nabla$ )
<b>ENTER</b> (Indrukken en loslaten)	Invoeren
<b>ENTER</b> (Ingedrukt houden)	Stop
<b>BACK</b>	Terugkeren
<b>SETUP</b>	Menu Setup
$\triangleright \triangleright \mathbf{I}$	Volgende
$\triangleright$	Weergave

## Foto's bekijken op de Flickr-site

U kunt foto's bekijken die door bepaalde gebruikers worden gedeeld, of alle foto's bekijken die op Flickr worden gedeeld.

### Foto's bekijken die door bepaalde gebruikers worden gedeeld

#### 1 Op afspelen voorbereiden.

- ① Controleer de netwerkomgeving en zet dit toestel aan (zie [blz. 20](#) "Aansluiten op een thuisnetwerk (LAN)").
- ② Indien instellingen nodig zijn, dan geeft u deze op in "Instellingen" (zie [blz. 111](#)).

#### 2 Druk op NETWORK.

#### 3 Gebruik de $\triangle\triangledown\triangleleft\triangleright$ om "Flickr" te selecteren, en druk dan op ENTER.

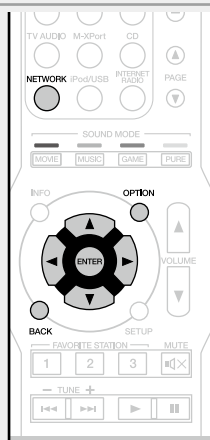
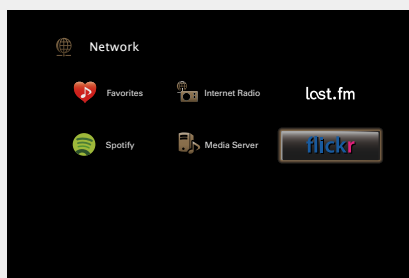

#### 4 Gebruik de $\triangle\triangledown$ om "Add Flickr Contact" te selecteren en druk dan op de ENTER of $\triangleright$ .

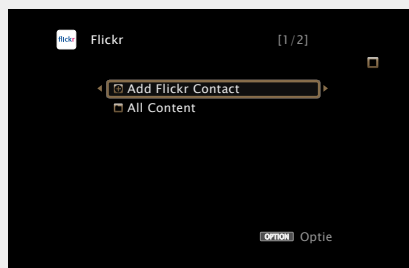

#### 5 Voeg in "Contact" de gewenste schermnaam (gebruikersnaam die u wilt weergeven) toe.

- Ga naar [blz. 91](#) voor het invoeren van tekens.

#### 6 Druk nadat u het "Contact" heeft ingevoerd op **OK**.

De schermnaam wordt toegevoegd aan "Contact" en de schermnaam die u in Stap 5 hebt ingevoerd, wordt weergegeven op het beginscherm van Flickr.

- Indien u een niet-bestaande schermnaam heeft ingevoerd, verschijnt "Het door u ingevoerde Flickr-contact werd niet gevonden". Controleer en voer de juiste schermnaam in.

#### 7 Gebruik $\triangle\triangledown$ om de map te selecteren en druk daarna op ENTER of $\triangleright$ .

<b>Favorites</b>	Toont de favoriete foto's van de opgegeven gebruiker.
<b>Photostream</b>	Toont een lijst van gedeelde foto's.
<b>PhotoSets</b>	Toont de maplijst (fotoalbum).
<b>Contacts</b>	Toont de schermnaam die door de opgegeven gebruikers wordt gebruikt in Contacts.
<b>Remove this Contact</b>	Wist een gebruiker uit Flickr Contact.
<b>Add this Contact</b>	Voegt een gebruiker toe vanaf een Flickr Contact.

#### 8 Gebruik $\triangle\triangledown$ om het bestand te selecteren en druk vervolgens op ENTER of $\triangleright$ .

Het geselecteerde bestand wordt weergegeven.

### Terugkeren naar het vorige scherm

Druk op  $\triangleleft$  of **BACK**.

### Bewerkingen die beschikbaar zijn via de knop **OPTION**

Druk op de knop **OPTION** om een menu met de functies die kunnen worden gebruikt weer te geven op het TV-scherm. Selecteer in dit menu de functie die u wilt gebruiken. U kunt de gewenste functie gemakkelijk zoeken en gebruiken.

#### Foto's achtereenvolgens weergeven (Interval dia's) (zie [blz. 68](#))

#### Tonen van een gewenste video op de monitor tijdens audioweergave (Video select) (zie [blz. 68](#))

Alle foto's op Flickr bekijken

1 Gebruik de  $\Delta$ / $\nabla$  om "All Content" te selecteren en druk dan op de ENTER of  $\triangleright$ .



2 Gebruik  $\Delta$ / $\nabla$  om de map te selecteren en druk daarna op ENTER of  $\triangleright$ .

**Interestingness** Toont foto's die populair zijn door het aantal gebruikerscommentaren of het aantal keer dat ze als favoriet zijn toegevoegd.

**Recent** Toont de meest recent toegevoegde foto's.

**Search by text** Zoekt foto's door een trefwoord.

3 Gebruik  $\Delta$ / $\nabla$  om het bestand te selecteren en druk vervolgens op ENTER of  $\triangleright$ .  
Het geselecteerde bestand wordt weergegeven.

**OPMERKING**

Afhankelijk van de bestandsindeling, is het mogelijk dat u sommige foto's niet kunt bekijken.

Flickr-bedieningstoetsen

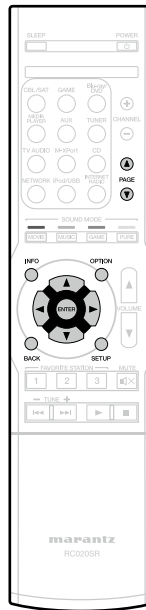

Bedieningstoetsen	Functie
<b>PAGE</b> $\Delta$ / $\nabla$	Pagina zoeken
<b>INFO</b>	Weergave van informatie, zoals de bronnaam, het volume en de naam van de geluidsmodus
<b>OPTION</b>	Interval dia's / Video select
$\Delta$ / $\nabla$ / $\triangleleft$ / $\triangleright$	Bediening cursor / Volgende/ Voorgaande ( $\Delta$ / $\nabla$ )
<b>ENTER</b> (Indrukken en loslaten)	Invoeren
<b>ENTER</b> (Ingedrukt houden)	Stop
<b>BACK</b>	Terugkeren
<b>SETUP</b>	Menu Setup



## Luisteren naar Spotify

Laat uw Marantz kennismaken met een compleet nieuwe wereld van muziek. Met Spotify krijgt u direct toegang tot miljoenen nummers. Hiervoor is een abonnement voor Spotify Premium vereist. Zie de Spotify-homepagina voor meer details.  
<http://www.spotify.com>

### 1 Op afspelen voorbereiden.

- ① Controleer de netwerkomgeving en zet dit toestel aan (blz. 20 "Aansluiten op een thuisnetwerk (LAN)").
- ② Indien instellingen nodig zijn, dan geeft u deze op in "Instellingen" (blz. 111).
- ③ Voltooi stap 5 en verkrijg een account voor Spotify.
  - Als u al een Spotify-account hebt, hoeft u geen nieuwe account te verkrijgen. Gebruik uw bestaande -account.

### 2 Druk op NETWORK.

### 3 Gebruik $\Delta \nabla \triangleleft \triangleright$ om "Spotify" te selecteren en druk dan op ENTER.

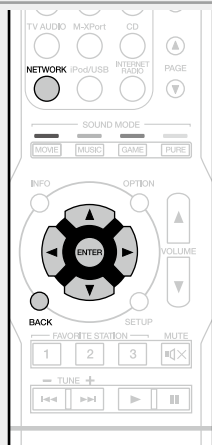
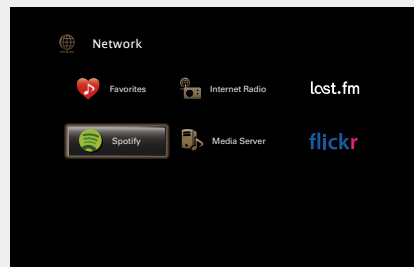

### 4 Als u een Spotify-account hebt, drukt u op ENTER.



### 5 Gebruik $\Delta \nabla \triangleright$ om uw gebruikersnaam en wachtwoord in te voeren.

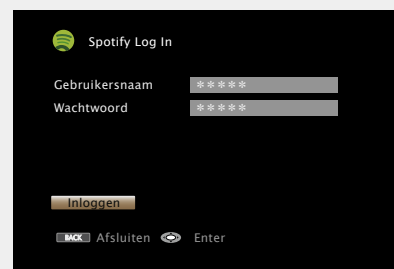

- Het wachtwoord mag niet langer zijn dan 99 lettertekens. Ga naar blz. 91 voor het invoeren van tekens.
- Het type tekens dat kan worden ingevoerd wordt hieronder getoond.

**[Kleine letters/Nummers/Symbolen]**  
 ABCDEFGHIJKLMNOPQRSTUVWXYZ  
 ÀÁÂÃÄÅÆÇÐÈÉÊËÌÍÎÏÑÒÓÔÕÖØÙÚÛÜÝÞ  
 0123456789  
 ! " # \$ % & ' ( ) \* + , ; < = >  
**[Hoofdletters/Nummers/Symbolen]**  
 abcdefghijklmnopqrstuvwxyz  
 àáâãäåæçðèéêëìíîïñòóôõöøùúûüýþÿ  
 0123456789  
 . @ - \_ / : ~ ? [ \ ] ^ ' { }

- Druk op **BACK** om de invoer te annuleren. Selecteer "Ja" wanneer "Invoer annuleren?" verschijnt en druk daarna op **ENTER**.

### 6 Nadat u de gebruikersnaam en het wachtwoord hebt ingevoerd, selecteert u "Inloggen" en drukt u op ENTER.

Als de gebruikersnaam en het wachtwoord overeenkomen, verschijnt het hoofdmenu van Spotify.

### 7 Gebruik $\Delta \nabla$ om het menu te selecteren en druk daarna op ENTER.

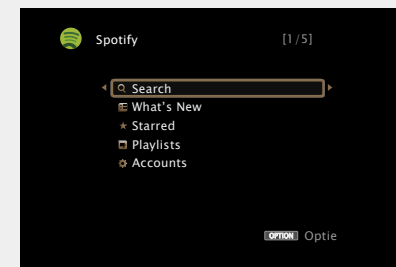

- Search** Zoekt tracks, artiesten en albums door het invoeren van trefwoorden.
- What's New** Toont de lijst van de nieuwste albums.
- Starred** Toont de lijst van de gemarkeerde tracks.
- Playlists** Toont de afspeellijsten voor Spotify.
- Accounts** Beheert accounts (Afmelden, Nieuwe gebruiker toevoegen, Schakelen naar gebruiker).

### 8 Gebruik $\Delta \nabla$ om een zender te selecteren en druk op ENTER of $\triangleright$ om de weergave te starten.

De weergave start en het volgende scherm verschijnt.

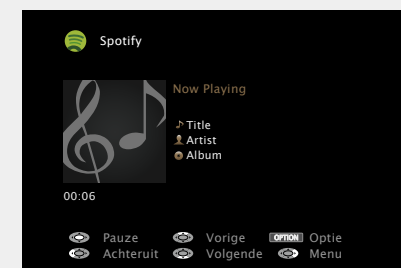

## 9 Druk tijdens het afspelen van een track op $\triangleright$ .

Het Spotify-menuscherm wordt weergegeven.

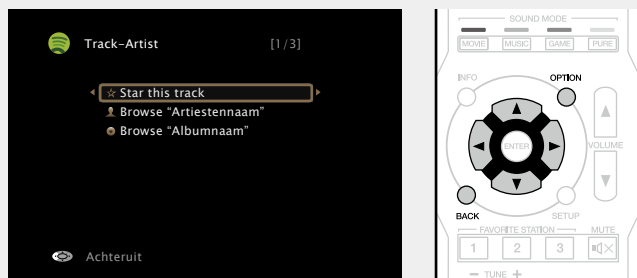

**Star this track** Voegt een ster toe aan de geselecteerde track.

**Browse "Artiestennaam"** Toont de lijst van albums volgens de artiest van de track die op dat ogenblik wordt afgespeeld.

**Browse "Albumnaam"** Toont de lijst van tracks op het album dat op dat ogenblik wordt afgespeeld.

### De geluidskwaliteit aanpassen (M-DAX)

Geef deze instelling op onder "M-DAX" ([blz. 95](#)) in het menu. U kunt de M-DAX gebruiken om de precisie van gecomprimeerde audiobronnen, zoals inhoud van streaming muziekservices, te verbeteren. Het M-DAX heeft selecteerbare niveaus voor het herstel. De standaard instelling is "Uit".

### De schermweergave schakelen

Druk op het hoofdtoestel op **STATUS**.  
Telkens wanneer u op de knop drukt, schakelt het display tussen de tracktitel, de artiestnaam en de albumtitel.

### Terugkeren naar het vorige scherm

Druk op  $\triangleleft$  of **BACK**.

### De duur van de schermweergave wijzigen

Geef deze instelling op onder "Huidig nummer" ([blz. 100](#)) in het menu. De standaard instelling is "Altijd aan".  
Wanneer "Auto-uit" is ingesteld, wordt het schermmenu 30 seconden na een bewerking uitgeschakeld.  
Druk op  $\triangleleft \nabla \triangleleft \triangleright$  terwijl het display is uitgeschakeld om terug te keren naar het originele scherm.

## Bewerkingen die beschikbaar zijn via de knop **OPTION**

Druk op de knop **OPTION** om een menu met de functies die kunnen worden gebruikt weer te geven op het TV-scherm. Selecteer in dit menu de functie die u wilt gebruiken. U kunt de gewenste functie gemakkelijk zoeken en gebruiken.

**Herhaald afspelen (Herhalen)** ([blz. 64](#))

**Willekeurig afspelen (Random)** ([blz. 65](#))

**Tonen van een gewenste video op de monitor tijdens audioweergave (Video select)** ([blz. 68](#))

## Spotify-bedieningstoetsen

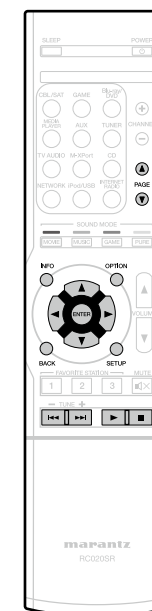

Bedieningstoetsen	Functie
<b>PAGE</b> $\blacktriangle \blacktriangledown$	Pagina zoeken
<b>INFO</b>	Weergave van informatie, zoals de bronnaam, het volume en de naam van de geluidsmodus
<b>OPTION</b>	Herhaald afspelen/ Willekeurig afspelen/ Video select
$\triangleleft \nabla \triangleleft \triangleright$	Bediening cursor / Volgende/Voorgaande ( $\triangle \nabla$ ) / Snel-voorwaarts/Snel-achterwaarts (Houd ingedrukt, $\triangle \nabla$ )
<b>ENTER</b> (Indrukken en loslaten)	Invoeren
<b>ENTER</b> (Ingedrukt houden)	Stop
<b>BACK</b>	Terugkeren
<b>SETUP</b>	Menu Setup
$\blacktriangleleft \blacktriangleright$ (Indrukken en loslaten)	Volgende/Voorgaande
$\blacktriangleleft \blacktriangleright$ (Ingedrukt houden)	Snel-voorwaarts/Snel-achterwaarts
$\blacktriangleright$	Weergave
<b>II</b>	Pauze

## Handige functies

Hier leggen we uit hoe u handige functies kunt gebruiken voor de NETWORK- en USB-bronnen. De bronnamen onder de titels van de beschrijvingen van elke functie, zijn bronnen die het gebruik van deze functies toestaan.

**Inhoud zoeken met trefwoorden (Zoeken tekst)** (👉 blz. 64)

**Herhaald afspelen (Herhalen)** (👉 blz. 64)

**Willekeurig afspelen (Random)** (👉 blz. 65)

**Functie Favorieten** (👉 blz. 66)

**Muziek en een favoriete afbeelding tegelijkertijd weergeven (Diashow)** (👉 blz. 67)

**Foto's achtereenvolgens weergeven (Interval dia's)** (👉 blz. 68)

## Inhoud zoeken met trefwoorden (Zoeken tekst)

**USB** **Internet Radio** **Media Server**

**1** Druk op **OPTION** terwijl inhoud wordt afgespeeld. Het scherm met het optiemenu wordt weergegeven.

**2** Gebruik  $\Delta \nabla$  om "Zoeken tekst" te selecteren en druk vervolgens op **ENTER**. Het toetsenbordinvoerscherm wordt weergegeven.

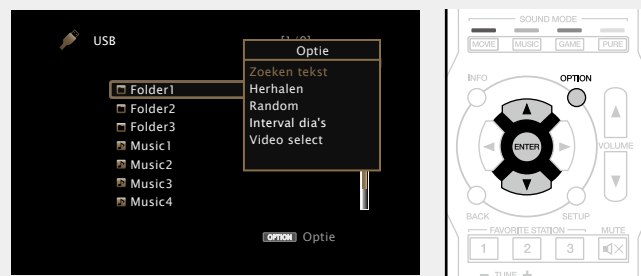

**3** Voer het eerste teken in van de internetradiozender of het bestand dat u wilt zoeken en druk vervolgens op **OK**.

- Ga naar [blz. 91](#) voor het invoeren van tekens.



"Zoeken tekst" zoekt internetradiozenders of bestanden die beginnen met het eerste ingevoerde teken in de weergegeven lijst.

### OPMERKING

"Zoeken tekst" zal mogelijk niet werken voor sommige lijsten.

### De inhoud van een zoekresultaat weergeven

Gebruik  $\Delta \nabla$  om de weer te geven inhoud te selecteren en druk vervolgens op **ENTER** of  $\triangleright$ . Afspelen begint.

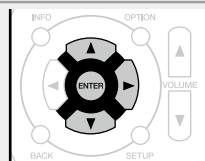

## Herhaald afspelen (Herhalen)

**USB** **Media Server** **Spotify**

**1** Druk op **OPTION** terwijl inhoud wordt afgespeeld. Het scherm met het optiemenu wordt weergegeven.

**2** Gebruik  $\Delta \nabla$  om "Herhalen" te selecteren en druk vervolgens op **ENTER**.

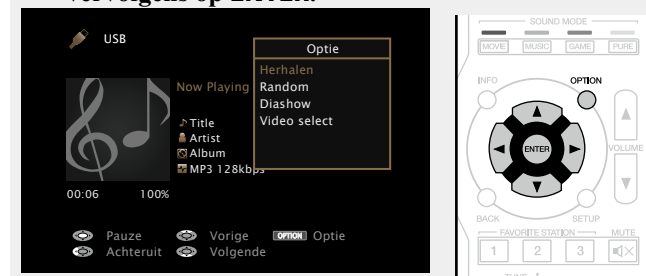

**3** Gebruik  $\triangleleft \triangleright$  om de modus voor herhaald afspelen te selecteren.

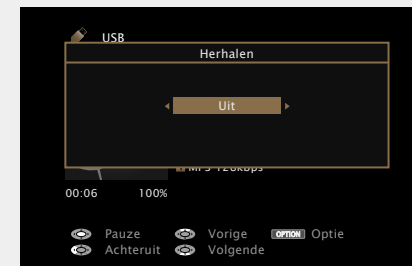

- Telkens wanneer u op  $\triangleleft \triangleright$  drukt, wijzigt de instelling conform de onderstaande illustratie.

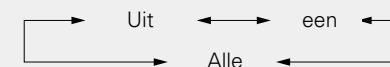

**Uit** Hiermee wordt de herhaalmodus geannuleerd.

**een** Het afgespeelde bestand wordt herhaald.

**Alle** Alle bestanden in de spelende map worden herhaald afgespeeld.

**4** Druk op **ENTER**. Het scherm keert terug naar het weergavescherm.

## Willekeurig afspelen (Random)

USB Media Server Spotify

**1** Druk op **OPTION** terwijl inhoud wordt afgespeeld.  
Het scherm met het optiemenu wordt weergegeven.

**2** Gebruik  $\Delta$ / $\nabla$  om “Random” te selecteren en druk vervolgens op **ENTER**.

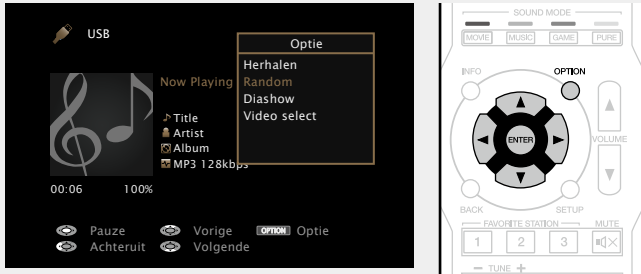

**3** Gebruik  $\triangleleft$ / $\triangleright$  om de modus voor willekeurig afspelen te selecteren.

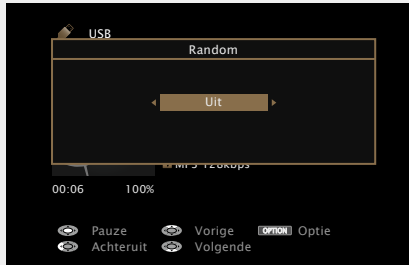

• Telkens wanneer u op  $\triangleleft$ / $\triangleright$  drukt, wijzigt de instelling conform de onderstaande illustratie.

Uit  $\longleftrightarrow$  Aan

**Uit** Schakel random-weergave uit.

**Aan** Alle tracks in de huidige weergavemap worden in een willekeurige volgorde afgespeeld.

**4** Druk op **ENTER**.  
Het scherm keert terug naar het weergavescherm.



Tijdens willekeurig afspelen wordt na weergave van een track willekeurig een andere track in de map voor het afspelen geselecteerd. Het is daarom mogelijk dat u tijdens de willekeurige weergave een bepaalde track meer dan eens hoort.

## Functie Favorieten

Er zijn twee manieren om inhoud toe te voegen aan favorieten:

- ① Favorieten toevoegen vanaf het optiemenu
- ② Toevoegen aan de toets **FAVORITE STATION**

### ❑ Favorieten toevoegen vanaf het menu Optie (Opsl in Favor.)

**Internet Radio** **Media Server**

U kunt maximaal 100 items toevoegen als favorieten voor alle bronnen (internetradio en mediaserver).

#### 1 Druk op **OPTION** terwijl inhoud wordt afgespeeld. Het scherm met het optiemenu wordt weergegeven.

#### 2 Gebruik $\Delta \nabla$ om "Opsl in Favor." te selecteren en druk vervolgens op **ENTER**.

"Favoriet toegevoegd" wordt weergegeven en de huidige inhoud wordt toegevoegd aan favorieten.



- Wanneer de procedure is voltooid, keert het display terug naar het weergavescherm.

## Inhoud die is toegevoegd in "Opsl in Favor." weergeven

### 1 Druk op **NETWORK**.

### 2 Gebruik de $\Delta \nabla \triangleleft \triangleright$ om "Favorites" te selecteren, en druk dan op **ENTER**.



### 3 Gebruik $\Delta \nabla$ om de weer te geven inhoud te selecteren en druk vervolgens op **ENTER** of $\triangleright$ . Afspeken begint.

### ❑ Toevoegen aan de knop **FAVORITE STATION**

U kunt maximaal drie typen inhoud toevoegen.

#### Houd een van de **FAVORITE STATION 1 – 3** toetsen 3 seconden of langer ingedrukt tijdens het afspelen van content of het luisteren naar een radiozender.

De content die wordt afgespeeld of de radiozender waar u naar luistert wordt onder de ingedrukte toets geregistreerd.

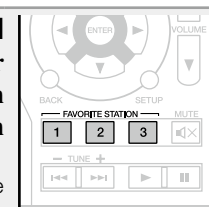

Inhoud die kan worden toegevoegd aan de knop **FAVORITE STATION**, verschilt afhankelijk van de ingangsbron.

Ingangsbron	Inhoud die kan worden toegevoegd
<b>TUNER</b>	Radiozender
<b>Internet Radio</b>	Toplijst van inhoud / Internetradiozender
<b>Media Server</b>	Toplijst van content / Track van Media Server
<b>Last.fm</b>	Toplijst van inhoud
<b>Flickr</b>	Toplijst van inhoud
<b>Spotify</b>	Toplijst van inhoud
<b>Favorites</b>	Toplijst van content / Internet-radiozender / Track van Media Server

#### OPMERKING

- Als u nieuwe inhoud toevoegt aan een nummer dat al inhoud bevat, wordt de oudere inhoud verwijderd.
- De volgende bewerkingen werken de database op de mediaserver bij. Hierdoor is het mogelijk dat de toegevoegde muziekbestanden niet afspeelbaar zijn.
  - Wanneer de mediaserver wordt afgesloten en opnieuw wordt gestart.
  - Wanneer er bestanden worden toegevoegd aan of verwijderd van de mediaserver.

## Inhoud afspelen die is toegevoegd aan de knop FAVORITE STATION

U kunt inhoud gemakkelijk oproepen door te drukken op de knop FAVORITE STATION.

Druk op een van de knoppen FAVORITE STATION 1 – 3 waaraan u inhoud hebt toegevoegd.

Afspelen begint.

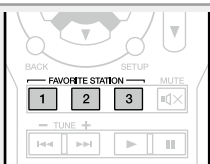

De internetradiozenders zijn al geregistreerd voor de knoppen FAVORITE STATION 1 – 3. U zult echter mogelijk de zenders niet kunnen weergeven door beperkingen die zijn opgelegd door de radiozenders.

## Inhoud die is toegevoegd aan favorieten, verwijderen (Uit favorieten)

### 1 Druk op NETWORK.

### 2 Gebruik de $\Delta \nabla \triangleleft \triangleright$ om “Favorites” te selecteren, en druk dan op ENTER.

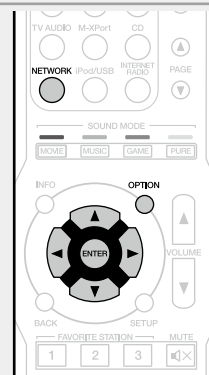
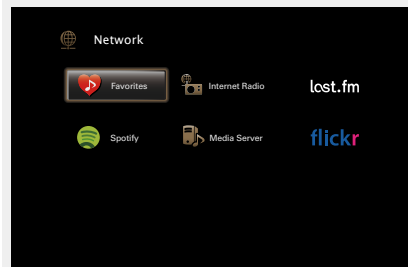

### 3 Gebruik $\Delta \nabla$ om de inhoud die u uit de favorieten wilt verwijderen, te selecteren en druk vervolgens op OPTION.

Het scherm met het optiemenu wordt weergegeven.

### 4 Gebruik $\Delta \nabla$ om “Uit favorieten” te selecteren en druk vervolgens op ENTER.

“Favoriet verwijderd” wordt weergegeven en de geselecteerde inhoud wordt verwijderd uit de favorieten.



- Wanneer de procedure is voltooid, keert het display terug naar het originele scherm.

## Muziek en een favoriete afbeelding tegelijkertijd weergeven (Diashow)

USB Internet Radio Media Server

### 1 Een foto weergeven.

- Foto's die op USB-geheugenapparaten zijn opgeslagen, weergeven (blz. 35).
- Foto's die op Flickr zijn opgeslagen, weergeven (blz. 60).

### 2 Een muziekbestand of internetradiozender weergeven (blz. 49, 54).

### 3 Druk op OPTION.

Het scherm met het optiemenu wordt weergegeven.

### 4 Gebruik $\Delta \nabla$ om “Diashow” te selecteren en druk vervolgens op ENTER.

Het optiemenu verdwijnt en de afbeelding die u hebt gekozen, wordt weergegeven op het scherm.

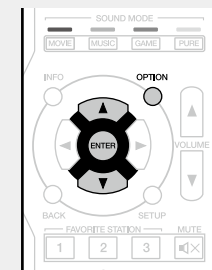
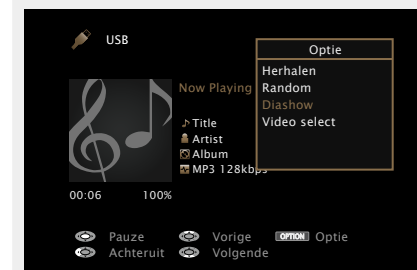

## Foto's achtereenvolgens weergeven (Interval dia's)

U kunt afbeeldingsbestanden (JPEG) die zijn opgeslagen op een USB-geheugenapparaat of mediaserver en afbeeldingen op een Flickr-website weergeven als een diavoorstelling. U kunt ook de weergaveduur instellen.

**USB** **Media Server** **Flickr**

### 1 Geef een beeld weer en druk op **OPTION**.

Het scherm met het optiemenu wordt weergegeven.

### 2 Gebruik $\Delta$ / $\nabla$ om "Interval dia's" te selecteren en druk vervolgens op **ENTER**.

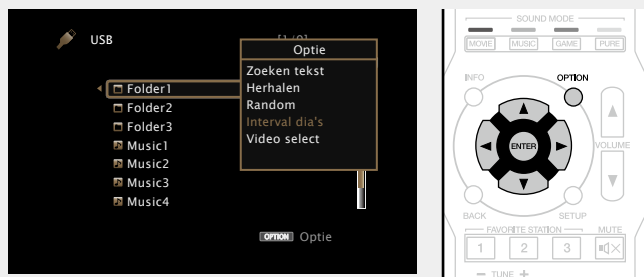

### 3 Gebruik $\triangleleft$ / $\triangleright$ om de weergaveduur in te stellen.

- Telkens wanneer u op  $\triangleleft$ / $\triangleright$  drukt, wijzigt de instelling conform de onderstaande illustratie.

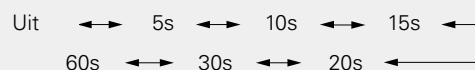

**Uit** De diavoorstelling wordt niet weergegeven.

**5s – 60s** Stel de weergavetijd per beeld in bij een diavoorstelling.

### 4 Druk op **ENTER**.

De diavoorstelling wordt weergegeven op het scherm.



Dit toestel geeft beeldbestanden (JPEG) weer in de richting waarin ze in de map zijn opgeslagen.

## Tonen van een gewenste video op de monitor tijdens audioweergave (Video select)

Dit toestel kan video van een andere bron op een TV tonen tijdens het afspelen van audio.

U kunt dit voor iedere ingangsbron instellen.

**USB** **TUNER** **NETWORK**

### 1 Druk op **OPTION** tijdens het afspelen van audio.

Het scherm met het optiemenu wordt weergegeven.

### 2 Gebruik $\Delta$ / $\nabla$ om "Video select" te selecteren en druk vervolgens op **ENTER**.

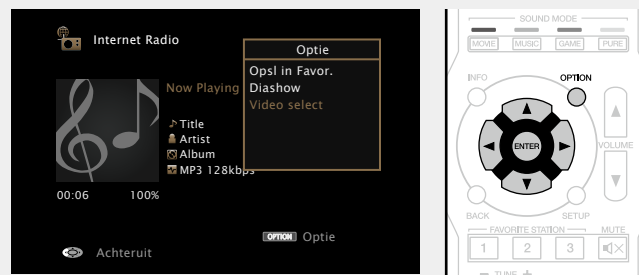

### 3 Gebruik $\triangleleft$ / $\triangleright$ om de Video selectmodus te selecteren.

- Telkens wanneer u op  $\triangleleft$ / $\triangleright$  drukt, wijzigt de instelling conform de onderstaande illustratie.

Uit  $\longleftrightarrow$  Aan

**Uit** Video selectmodus uitgeschakeld.

**Aan** Video selectmodus geactiveerd.

**4** Indien u in stap 3 "Aan" heeft geselecteerd, drukt u op  $\nabla$  en selecteert u "Bron".

**5** Druk op  $\triangleleft$ / $\triangleright$  om de ingangsbron voor de af te spelen video te selecteren en druk vervolgens op **ENTER**. Afspelen begint.

#### OPMERKING

Ingangsbronnen die onder "Verberg bronnen" ([blz. 104](#)) zijn ingesteld op "Verbergen", kunnen niet worden geselecteerd.

## AirPlay-functie

Geniet overal in uw huis van de muziek van uw iTunes-bibliotheek met klank van hoge kwaliteit

Gebruik de Apple Remote App\* voor iPhone, iPod touch en iPad om iTunes overal in uw huis te kunnen bedienen.

\* Gratis downloadbaar via de App Store.

### ❑ Muziek die is opgeslagen op de iPhone, iPod touch of iPad wordt direct naar het apparaat gestreamd

Update uw "iPhone/iPod touch/iPad" naar iOS 4.2.1. of latere versie voor het direct streamen van muziek van uw "iPhone/iPod touch/iPad" naar dit toestel.

#### 1 Geef de wifi-instellingen op voor iPhone, iPod touch of iPad.

• Raadpleeg de handleiding van uw apparaat voor details.

#### 2 Start iPhone, iPod touch, iPad muziek of iPod app.

 wordt weergegeven op het scherm van de iPhone, iPod touch of iPad.

#### 3 Tik op het AirPlay pictogram .

#### 4 Kies de luidspreker die u wilt gebruiken.



#### OPMERKING

Bij weergave met AirPlay wordt het geluid weergegeven met de volume-instelling van de iPhone, iPod touch, iPad of iTunes. Verlaag derhalve het volume van de iPhone, iPod touch, iPad of iTunes voordat u de weergave start en stel daarna naar wens in.

### ❑ iTunes-muziek afspelen met dit toestel

#### 1 Installeer iTunes 10 of latere versie op de Mac of Windows PC die met het zelfde netwerk als voor dit toestel is verbonden.

#### 2 Schakel dit toestel in.

Stel "IP-besturing" ([zie blz. 110](#)) voor dit toestel in op "Altijd aan".

#### OPMERKING

Wanneer "IP-besturing" is ingesteld op "Altijd aan", verbruikt het toestel meer stand-byvermogen.

#### 3 Start iTunes, klik op het AirPlay pictogram dat op het scherm wordt getoond en kies dit toestel uit de lijst.



#### 4 Kies een nummer en klik op afspelen in iTunes.

De muziek wordt naar dit toestel gestuurd.

### Selecteren van meerdere luidsprekers (apparaten)

U kunt nummers van iTunes met andere AirPlay compatibele luidsprekers (apparaten) dan de luidsprekers van dit toestel weergeven.

#### 1 Klik op het AirPlay pictogram en selecteer "Meerdere".

#### 2 Kies de luidsprekers die u wilt gebruiken.

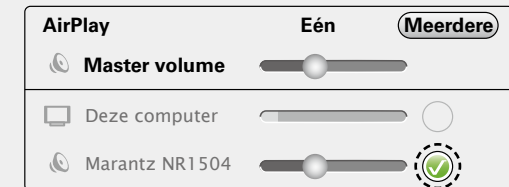



## Start de iTunes weergave met de afstandsbediening van dit toestel

U kunt de iTunes weergave met de afstandsbediening van dit toestel starten, pauzeren en automatisch zoeken uitvoeren.

**1** Selecteer “Bewerken” – “Voorkeuren...” in het menu.

**2** Selecteer “Apparaten” in het iTunes instelvenster.

**3** Schakel het selectievakje “iTunes-bediening via AirTunes-luidsprekers toestaan” in en klik dan op “OK”.

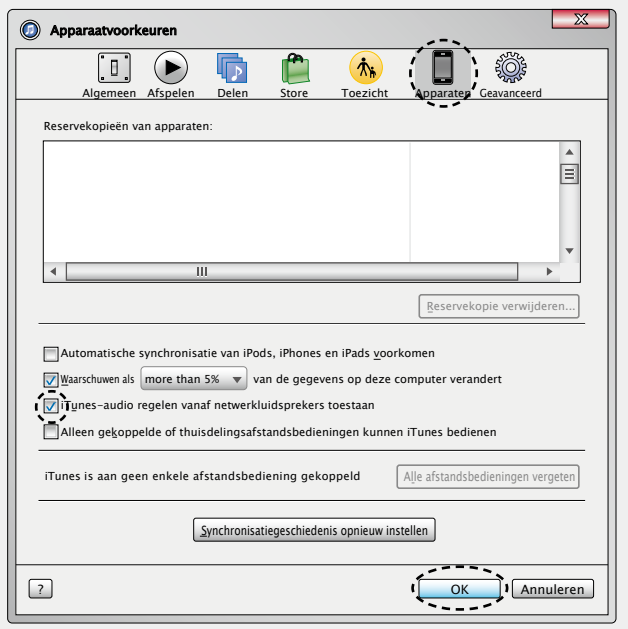

•  verschijnt op het menuscherm terwijl AirPlay wordt bediend.

• De ingangsbron wordt overgeschakeld naar “NETWORK” wanneer het afspelen van AirPlay wordt gestart.

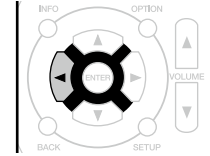

• U kunt het afspelen van AirPlay stoppen door op de knop  te drukken of door een andere ingangsbron te kiezen.

• Druk op **STATUS** van het hoofdtoestel om de titels van liedjes en artiestnamen te tonen.

• Voor informatie over de manier waarop u iTunes moet gebruiken, kunt u ook Help voor iTunes raadplegen.

• Het scherm kan verschillen, afhankelijk van de versie van het OS en de software.

Met dit toestel kunt u genieten van verschillende soorten surround- en stereoweergavemodi.

Meerkanaals audio-indelingen worden geboden in populaire film- en muziekschijfformaten, zoals Blu-ray en dvd, en worden ondersteund door digitale uitzending en zelfs door het streamen van films en muziek van op internetabonnementsservices.

Dit toestel ondersteunt de weergave van nagenoeg al deze meerkanaals audio-indelingen. Het ondersteunt ook surroundweergave van andere audio-indelingen dan meerkanaals audio, zoals 2-kanaals stereo-audio.

Dit toestel genereert automatisch een lijst van alle afspeelbare geluidsmodi op basis van de ingevoerde audio-indeling en de huidige configuratie van de luidsprekerinstelling, en toont de lijst op het scherm. Hierdoor kunt u een correcte surroundweergavemodus selecteren, zelfs als u de selectie van de geluidsmodus niet goed onder de knie hebt. Probeer verschillende surroundweergavemodi en geniet van surroundweergave in uw favoriete modus.

**[Voorbeeld]** Wanneer u **MOVIE** ingedrukt houdt

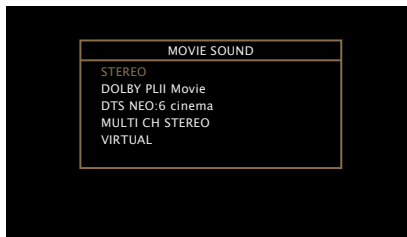

De weergegeven geluidsmodi omvatten de 2-kanaals stereo weergavemodus zonder extra surroundgeluidsynthese.



Raadpleeg de hoes of het label van de schijf voor de audioformaten die op de schijf zijn opgenomen.

## Een luistermodus selecteren

**1** Start de weergave van het gewenste apparaat (blz. 30 – 62).

**2** Houd **MOVIE**, **MUSIC** of **GAME** ingedrukt om een luistermodus te selecteren.

Dit toestel genereert en toont automatisch een lijst van selecteerbare geluidsmodi.

- Telkens wanneer op **MOVIE**, **MUSIC** of **GAME** wordt gedrukt, wordt de luistermodus geschakeld.

- MOVIE**  Geschikte luistermodus voor weergave van films en TV-programma's.
- MUSIC**  Geschikte luistermodus voor weergave van muziek.
- GAME**  Geschikte luistermodus voor spelen van spelletjes.

- Druk op **MOVIE**, **MUSIC** of **GAME** om een lijst met kiesbare luistermodi te selecteren. Door iedere druk op **MOVIE**, **MUSIC** of **GAME** verandert de luistermodus.

- U kunt wanneer een lijst wordt getoond ook  $\Delta$ / $\nabla$  gebruiken voor het selecteren van een luistermodus.

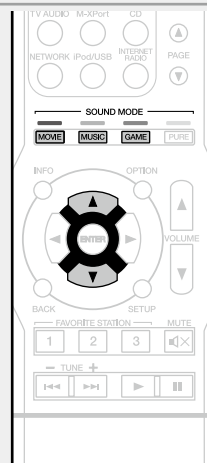

## Direct-weergave

Geluid dat is opgenomen in de bron, wordt afgespeeld zoals deze is.

**1** Start de weergave van het gewenste apparaat (blz. 30 – 62).

**2** Druk op **PURE** om “DIRECT” te selecteren.

De directe weergave begint.

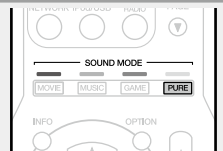

- De knop **MOVIE**, **MUSIC** of **GAME** onthoudt de laatste geluidsmodus die voor deze knop was geselecteerd. Wanneer u op **MOVIE**, **MUSIC** of **GAME** drukt, wordt dezelfde geluidsmodus opgeroepen als de modus die was geselecteerd bij de vorige weergave.
- Als de inhoud die wordt afgespeeld de eerder geselecteerde geluidsmodus niet ondersteunt, wordt automatisch de meest geschikte geluidsmodus voor de inhoud geselecteerd.

## Pure direct-weergave

Deze modus is voor weergave met een hogere geluidskwaliteit dan in de "DIRECT"-modus, door het display op het voorpaneel uit te schakelen wat een zwakke lage ruis die in gevoelige analoge circuits binnensluipt, kan elimineren.

### 1 Start de weergave van het gewenste apparaat (☞ blz. 30 – 62).

### 2 Druk op PURE om "PURE DIRECT" te selecteren.

De PURE DIRECT-indicator op het hoofdtoestel licht op. Het display wordt donker en de pure direct-weergave begint.

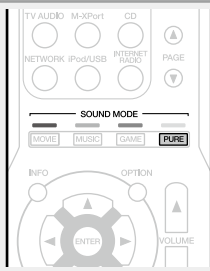

- U kunt in de DIRECT- en PURE DIRECT-luistermodus de volgende items niet wijzigen.
  - Klank (☞ blz. 94)
  - M-DAX (☞ blz. 95)
  - MultEQ® (☞ blz. 96)
  - Dynamic EQ (☞ blz. 96)
  - Dynamic Volume (☞ blz. 96)
- Dit kan ook worden ingesteld door op het hoofdtoestel op **PURE DIRECT** te drukken.

#### OPMERKING

- Videosignalen worden alleen uitgevoerd wanneer HDMI-signalen worden afgespeeld in de stand PURE DIRECT.
- In de modus PURE DIRECT is er geen menuscherm weergegeven.
- Wanneer u in de modus PURE DIRECT bent, wordt het display uitgeschakeld en lijkt het alsof er geen elektrische stroom is.

## Auto surround-weergave

Deze modus detecteert het type digitaal ingangssignaal en selecteert automatisch de overeenkomende modus voor weergave.

### 1 Start de weergave van het gewenste apparaat (☞ blz. 30 – 62).

### 2 Druk op PURE om "AUTO" te selecteren.

De auto surround-weergave start.

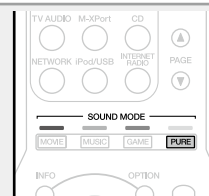

## □ Luistermodus

- De volgende luistermodi kunnen met de **MOVIE**, **MUSIC**, **GAME** en **PURE** toetsen worden gekozen.
- Pas het geluidsveldeffect aan met het menu "Surr.Parameter" ([blz. 93](#)) om te genieten van surroundgeluid zoals u het graag hoort.

Toets	Ingangssignaal	Luistermodus	
<b>MOVIE</b> <input type="checkbox"/>	2-kanaals *1	STEREO	
		DOLBY PLII Movie *2	
		DTS NEO:6 Cinema*2	
		MULTI CH STEREO	
	Meerkanaals *3	STEREO	
		Dolby Digital	DOLBY DIGITAL
		Dolby TrueHD	DOLBY TrueHD
		Dolby Digital Plus	DOLBY DIGITAL Plus
		DTS	DTS SURROUND
			DTS 96/24
		DTS-HD / DTS Express	DTS-HD HI RES
			DTS-HD MSTR
		PCM meerkanaals	DTS Express
			MULTI CH IN
			MULTI CH STEREO
	VIRTUAL		

Toets	Ingangssignaal	Luistermodus	
<b>MUSIC</b> <input type="checkbox"/>	2-kanaals *1	STEREO	
		DOLBY PLII Music *2	
		DTS NEO:6 Music *2	
		MULTI CH STEREO	
	Meerkanaals *3	STEREO	
		Dolby Digital	DOLBY DIGITAL
		Dolby TrueHD	DOLBY TrueHD
		Dolby Digital Plus	DOLBY DIGITAL Plus
		DTS	DTS SURROUND
			DTS 96/24
		DTS-HD / DTS Express	DTS-HD HI RES
			DTS-HD MSTR
		PCM meerkanaals	DTS Express
			MULTI CH IN
			MULTI CH STEREO
	VIRTUAL		

- \*1 Analoge invoer is tevens 2-kanaals.
- \*2 Een 2-kanaals geluidsbron wordt in 5.1-kanaals weergegeven. Deze modus kan echter niet worden gekozen bij gebruik van een hoofdtelefoon of uitsluitend voorluidsprekers.
- \*3 Afhankelijk van het audioformaat of het aantal kanalen van het ingangssignaal, kunt u sommige luistermodi niet selecteren. Ga naar "De typen ingangssignaal en de bijbehorende geluidsmodi" ([blz. 127](#)) voor meer informatie.

Toets	Ingangssignaal	Luistermodus	
<b>GAME</b> <input type="checkbox"/>	2-kanaals *1	STEREO	
		DOLBY PLII Game *2	
		MULTI CH STEREO	
		VIRTUAL	
	Meerkanaals *3	STEREO	
		Dolby Digital	DOLBY DIGITAL
		Dolby TrueHD	DOLBY TrueHD
		Dolby Digital Plus	DOLBY DIGITAL Plus
		DTS	DTS SURROUND DTS 96/24
		DTS-HD / DTS Express	DTS-HD HI RES DTS-HD MSTR DTS Express
PCM meerkanaals	MULTI CH IN		
	MULTI CH STEREO VIRTUAL		
<b>PURE</b> <input type="checkbox"/>	Alle	DIRECT PURE DIRECT AUTO *4	

- \*1 Analoge invoer is tevens 2-kanaals.
- \*2 Een 2-kanaals geluidsbron wordt in 5.1-kanaals weergegeven. Deze modus kan echter niet worden gekozen bij gebruik van een hoofdtelefoon of uitsluitend voorluidsprekers.
- \*3 Afhankelijk van het audioformaat of het aantal kanalen van het ingangssignaal, kunt u sommige luistermodi niet selecteren. Ga naar "De typen ingangssignaal en de bijbehorende geluidsmodi" ([blz. 127](#)) voor meer informatie.
- \*4 Wanneer de modus AUTO wordt geselecteerd, wordt de geluidsmodus die compatibel is met het ingangssignaal gebruikt voor het afspelen.

### Aanduiding op TV-scherm of display

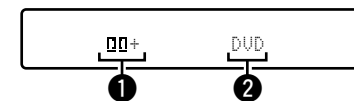

- ❶ Dit geeft een te gebruiken decoder weer.
  - Een DOLBY DIGITAL Plus-decoder wordt weergegeven als "DD+".
- ❷ Toont de naam van de ingangsbron die wordt weergegeven.

## □ Beschrijving van de luistermodi

### Dolby luistermodus

Type luistermodus	Beschrijving
DOLBY PLII	Deze modus kan worden gekozen bij gebruik van een Dolby Pro Logic II decoder voor weergave van 2-kanaals bronnen met 5.1-kanaals surroundgeluid met een omsluitende surroundgeluidservaring.
DOLBY DIGITAL	Deze modus kan worden gekozen voor weergave van bronnen die met Dolby Digital zijn opgenomen.
DOLBY TrueHD	Deze modus kan worden gekozen voor weergave van bronnen die met Dolby TrueHD zijn opgenomen.
DOLBY DIGITAL Plus	Deze modus kan worden gekozen voor weergave van bronnen die met Dolby Digital Plus zijn opgenomen.

### DTS luistermodus

Type luistermodus	Beschrijving
DTS NEO:6	Deze modus kan worden gekozen bij gebruik van de DTS NEO:6 decoder voor weergave van een 2-kanaals bron met 5.1-kanaals surroundgeluid. Er is de "Cinema" functie voor weergave van films en "Music" voor weergave van muziek.
DTS SURROUND	Deze modus kan worden gekozen voor weergave van bronnen die met DTS zijn opgenomen.
DTS 96/24	Deze modus kan worden gekozen voor weergave van bronnen die met DTS 96/24 zijn opgenomen.
DTS-HD	Deze modus kan worden gekozen voor weergave van bronnen die met DTS-HD zijn opgenomen.
DTS Express	Deze modus kan worden gekozen voor weergave van bronnen die met DTS Express zijn opgenomen.

### PCM meerkanaals luistermodus

Type luistermodus	Beschrijving
MULTI CH IN	Deze modus kan worden geselecteerd bij weergave van multi-kanaal PCM-bronnen van een discspeler.

### Originele luistermodus

Type luistermodus	Beschrijving
MULTI CH STEREO	Met deze modus kunt u genieten van stereo-geluid uit alle luidsprekers. Stereo audiobronnen (2-kanaals) worden afgespeeld via de voorluidsprekers (L/R) en surroundluidsprekers.
VIRTUAL	Deze modus laat u een expansief surroundgeluidseffect ervaren wanneer u alleen door de voorluidsprekers (L/R) afspeelt en wanneer u luistert met stereo hoofdtelefoon.

### STEREO luistermodus

Type luistermodus	Beschrijving
STEREO	Deze modus speelt 2-kanaals stereo audio af zonder extra surroundgeluidsverwerking. <ul style="list-style-type: none"> <li>• Het geluid wordt weergegeven met de luidsprekers vóór links en rechts en, indien aangesloten, met de subwoofer.</li> <li>• Wanneer er meerkanaals signalen worden ingevoerd, worden ze gedownmixt naar 2-kanaals audio en worden ze afgespeeld zonder enige extra surroundgeluidsverwerking.</li> </ul>

### Directe luistermodus

Type luistermodus	Beschrijving
DIRECT	Deze modus biedt een direct ingang-naar-uitgang-pad met een minimale audioverwerking, zodat onnodige fasen worden overgeslagen voor het zuiverste geluid.
PURE DIRECT	Deze modus biedt het voordeel van een direct audiosignaalpad van de Direct-modus, terwijl tegelijk extra fasen die de geluidskwaliteit mogelijk beïnvloeden, worden uitgeschakeld. De volgende elementen zijn uitgeschakeld in de Pure Direct-modus: <ul style="list-style-type: none"> <li>• Het display op het voorpaneel en het aandrijfcircuit worden uitgeschakeld.</li> <li>• De schakelaar tussen de analoge video-ingang/uitgang en de processor worden uitgeschakeld.</li> </ul>

### AUTO luistermodus

Type luistermodus	Beschrijving
AUTO	In deze modus wordt het type digitale signaalingang, zoals Dolby Digital, Dolby TrueHD, Dolby Digital Plus, DTS, DTS-HD, PCM (meerkanaals) gedetecteerd en schakelt de weergavemodus automatisch naar de overeenkomende modus. Als het ingangssignaal analog of PCM (2-kanaals) is, wordt stereo weergave gebruikt.

## Geavanceerde instructies

---

Hier geven we een meer gedetailleerde uitleg van de functies en bewerkingen zodat u optimaal kunt genieten van de capaciteiten van dit toestel.

- **Installatie/aansluiting/Instelling van luidsprekers (Geavanceerd)**  [blz. 77](#)
- **Installatie/aansluiting/Instelling van luidsprekers (Geavanceerd)**  [blz. 81](#)
- **Weergave (Geavanceerde bediening)**  [blz. 82](#)
- **Gedetailleerde instellingen maken**  [blz. 88](#)

# Installatie/aansluiting/Instelling van luidsprekers (Geavanceerd)

## Procedure voor luidsprekerinstellingen

Installatie luidsprekers



Luidsprekeraansluiting (zie blz. 78)

## Installatie luidsprekers

- Bepaal het luidsprekersysteem afhankelijk van het aantal luidsprekers dat u gebruikt en installeer elke luidspreker en subwoofer in de kamer. Hier leggen we aan de hand van een typisch voorbeeld uit hoe u de luidsprekers moet installeren.
- De luidsprekerimpedantie moet 6 tot 16  $\Omega$ /ohm zijn.



Gebruik de onderstaande afbeelding als richtlijn voor de hoogte waarop elke luidspreker moet worden geïnstalleerd. De hoogte hoeft niet exact dezelfde te zijn.

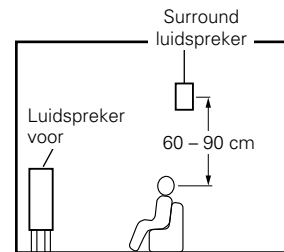

[Zij-aanzicht]

## Indien 5.1-kanaals luidsprekers zijn geplaatst

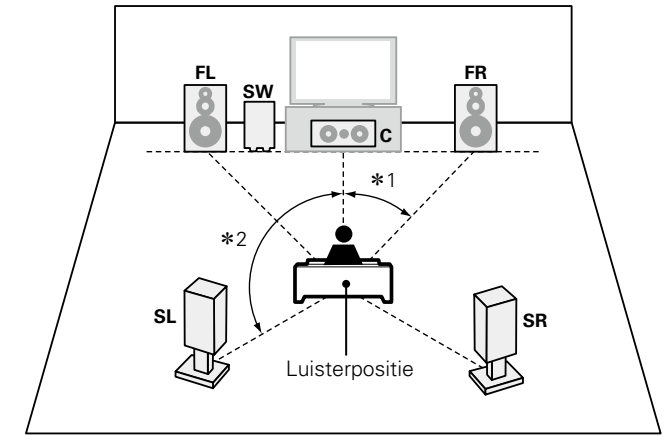

\*1 22° - 30° \*2 120°

### [Afkortingen luidspreker]

<b>FL</b> Luidspreker voor (L)	<b>SW</b> Subwoofer
<b>FR</b> Luidspreker voor (R)	<b>SL</b> Surround luidspreker (L)
<b>C</b> Center luidspreker	<b>SR</b> Surround luidspreker (R)



## Luidsprekeraansluiting

Hier sluiten we de luidsprekers in de kamer aan op dit toestel.

Dit gedeelte beschrijft u, aan de hand van typisch voorbeelden, hoe u ze kunt aansluiten.

- ❑ **Verbinden van 5.1-kanaal luidsprekers** (👉 [blz. 80](#))
- ❑ **Verbinden van 2.1-kanaal luidsprekers** (👉 [blz. 80](#))

### OPMERKING

- Trek de stekker van het netsnoer uit het stopcontact voordat u de luidsprekers aansluit. Schakel ook de subwoofer uit.
- Sluit de luidsprekerkabels zodanig aan, dat er geen kerndraden uit de luidsprekeraansluitingen steken. Het beveiligingscircuit kan geactiveerd worden wanneer de kerndraden in contact komen met het achterpaneel of wanneer de + en - draden met elkaar contact maken (👉 [blz. 129](#) "Beveiligingscircuit").
- Raak de luidsprekeraansluitingen nooit aan terwijl het netsnoer is aangesloten. Dit kan een elektrische schok veroorzaken. Als de "Setup assistent" echter actief is, moet u de aanwijzingen in het scherm "Setup assistent" volgen voor het maken van verbindingen. (Er wordt geen stroom geleverd naar de luidsprekeraansluitingen terwijl de "Setup assistent" actief is.)
- Gebruik luidsprekers met een van de onderstaande impedanties.

Luidsprekeraansluitingen	Luidsprekerimpedantie
FRONT	6 – 16 Ω/ohm
CENTER	
SURROUND	

## De luidsprekerkabels aansluiten

Controleer de kanalen links (L) en rechts (R) en de polariteiten + (rood) en – (zwart) op de luidsprekers die op dit toestel worden aangesloten, en zorg dat u de kanalen en polariteiten correct aansluit.

- 1** Pel ongeveer 10 mm van de omhulling van het uiteinde van de luidsprekerkabel en draai de kerndraad stevig of sluit het uiteinde vast.



- 2** Draai de luidsprekeraansluiting linksom om deze los te maken.

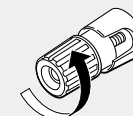

- 3** Stop de kerndraad van de luidsprekerkabel in de greep in de luidsprekeraansluiting.

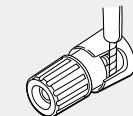

- 4** Draai de luidsprekeraansluiting rechtsom om deze vast te maken.

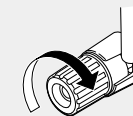

## Kabels die voor aansluitingen worden gebruikt

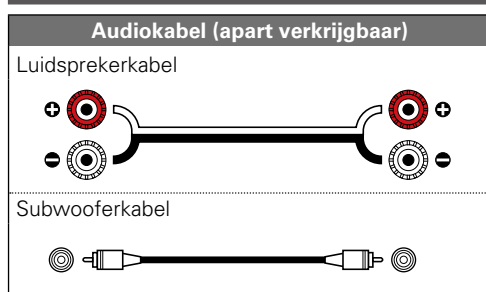

## De subwoofer aansluiten

Gebruik een subwooferkabel om de subwoofer aan te sluiten.

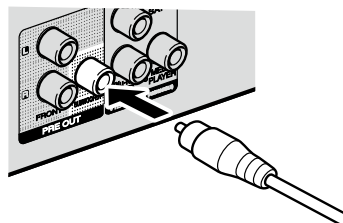

## Meer over het label voor de luidsprekerkabel (bijgeleverd) voor het identificeren van het kanaal

De luidsprekeraansluitingen op het achterpaneel zijn met kleuren gecodeerd ter identificatie van de kanalen.

Luidsprekeraansluitingen	Kleur
FRONT L	Wit
FRONT R	Rood
CENTER	Groen
SURROUND L	Lichtblauw
SURROUND R	Blue

Bevestig de labels voor ieder kanaal als aangegeven in de afbeelding op iedere luidsprekerkabel. Sluit vervolgens zodanig aan dat de kleuren van de luidsprekeraansluitingen overeenkomen met de kleuren van de luidsprekerkabels.

### [Bevestigen van de luidsprekerkabels]

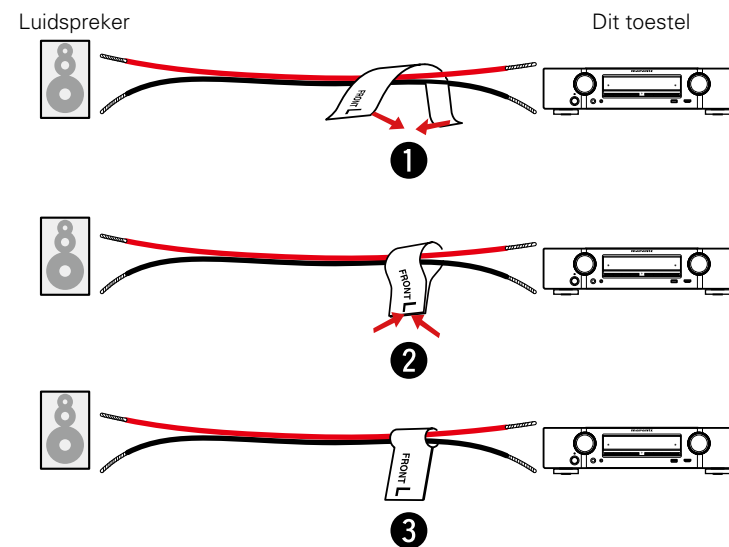

## Verbinden van 5.1-kanaal luidsprekers

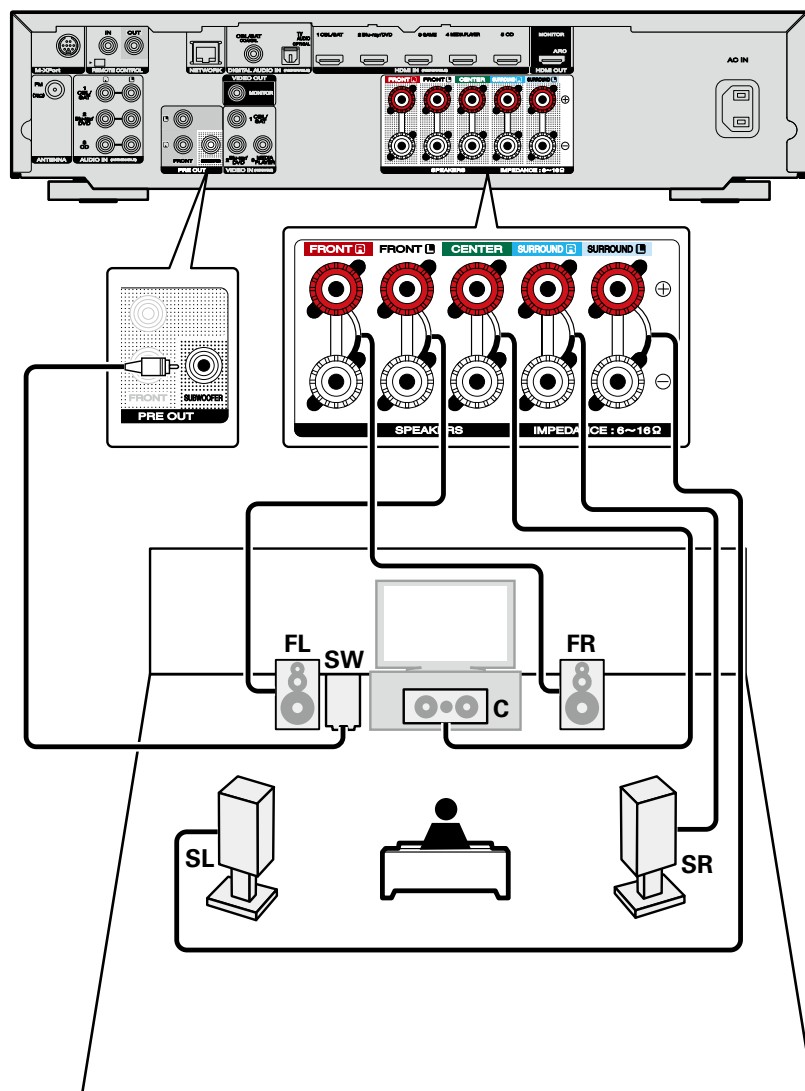

### OPMERKING

- Zie [blz. 79](#) voor de aansluitingen van de luidsprekerkabel.
- Zie [blz. 78](#) voor luidsprekerimpedantie.

## Verbinden van 2.1-kanaal luidsprekers

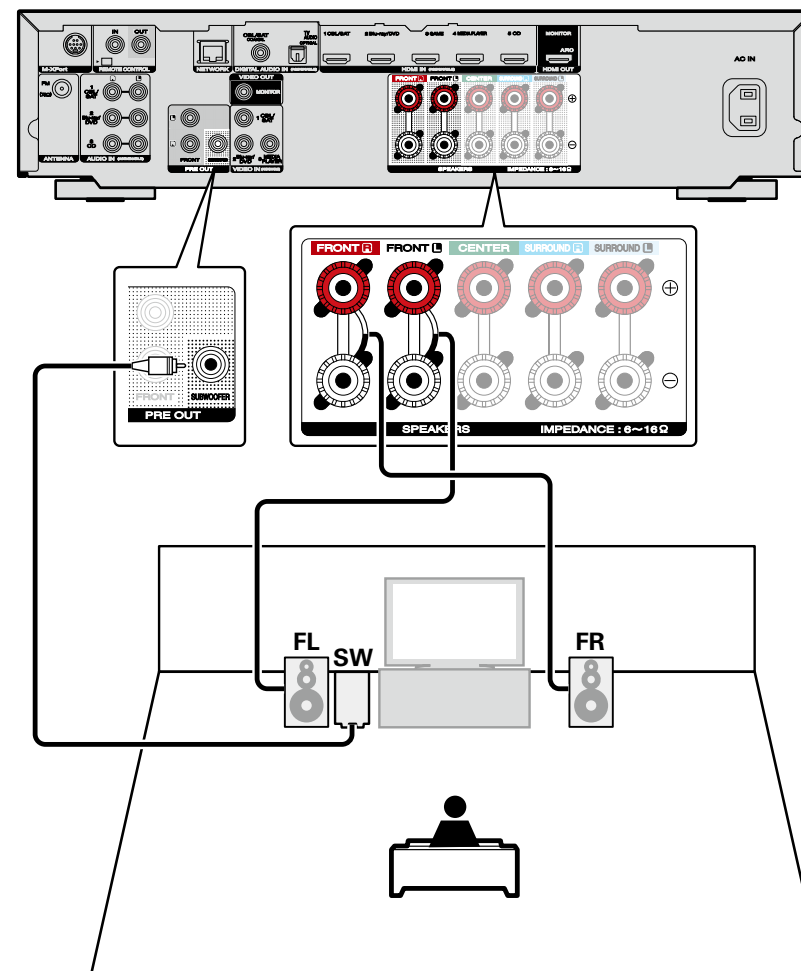

### OPMERKING

- Zie [blz. 79](#) voor de aansluitingen van de luidsprekerkabel.
- Zie [blz. 78](#) voor luidsprekerimpedantie.

# Aansluitingen (Geavanceerde aansluiting)

## De REMOTE CONTROL-aansluitingen verbinden

### Marantz-apparaten op afstand verbinden

#### ▣ Afstandsbediening van dit toestel zonder direct contact

- U kunt een externe infrarood-ontvanger met de REMOTE CONTROL aansluitingen verbinden voor het op afstand, zonder direct contact bedienen van dit toestel met de bijgeleverde afstandsbediening. Dit is bijvoorbeeld handig wanneer het toestel verborgen in een kast of hoek staat en u de afstandsbediening niet direct naar het toestel kunt richten.
- Schakel hiervoor de functie voor het ontvangen van het afstandsbedieningssignaal uit ( blz. 87 "Functie Remote lock").

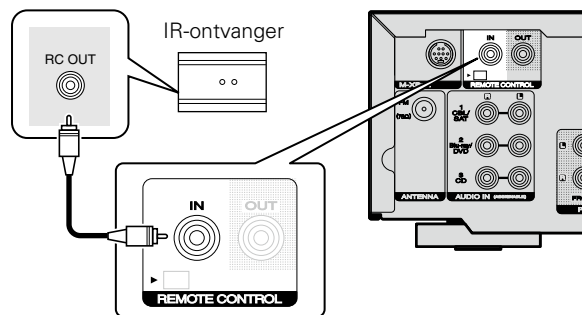

#### OPMERKING

Als u geen IR-ontvanger aansluit, moet u de functie voor het ontvangen van het afstandsbedieningssignaal inschakelen. Wanneer de functie is uitgeschakeld, kunt u geen bewerkingen uitvoeren met de afstandsbediening.

#### ▣ Marantz-apparaten op afstand verbinden

- Bij gebruik van een ander Marantz apparaat dan dit toestel dat voor het aansluiten van een afstandsbediening geschikt is, kunt u de afstandsbedieningssignalen versturen door het apparaat eenvoudigweg middels een mono-kabel met de REMOTE CONTROL IN/OUT aansluiting te verbinden.
- Stel de schakelaar van de afstandsbediening op het achterpaneel van de aangesloten audiocomponent in op "EXTERNAL" of "EXT." om deze functie te gebruiken.

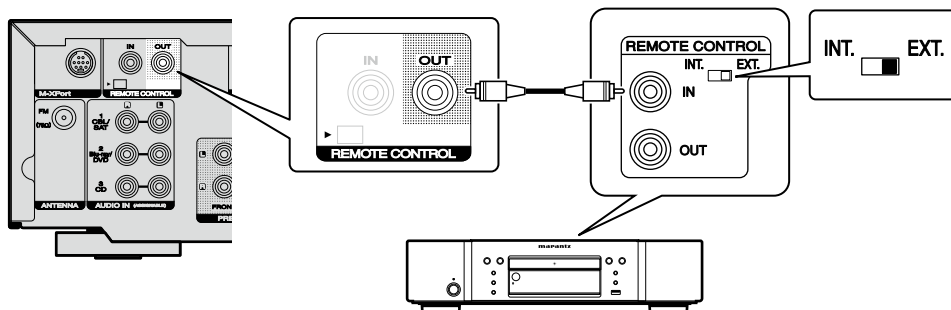

### Afstandsbediening van een Marantz Blu-ray-speler met de Marantz Remote App

De nieuwere generatie Marantz Blu-ray-discspelers kunnen tevens worden bestuurd via een netwerkreceiver met gebruik van de Marantz Remote App. Controleer dat het REMOTE CONTROL systeem van de receiver en de BD-speler als hiervoor aangegeven is ingesteld.

# Weergave (Geavanceerde bediening)

Instellen (👉 blz. 22)

Weergave (Basisbediening) (👉 blz. 29)

Een luistermodus selecteren (Geluidsmodus)  
(👉 blz. 71)

- HDMI-besturingsfunctie (👉 blz. 82)
- Slaaptimerfunctie (👉 blz. 83)
- Webregelfunctie (👉 blz. 84)
- Functie Dual backup memory (👉 blz. 85)
- Functie Panel lock (👉 blz. 86)
- Functie Remote lock (👉 blz. 87)
- Verschillende geheugenfuncties (👉 blz. 87)

## HDMI-besturingsfunctie

Een recente toevoeging aan de HDMI-standaard is CEC, waarmee besturingssignalen van het ene apparaat kunnen communiceren met een ander apparaat via de HDMI-kabelverbinding. Niet alle HDMI-apparaten toegestaan.

### Mogelijke bedieningen met HDMI-besturing

- De uitschakelfunctie van het toestel kan worden gekoppeld aan het uitschakelen van de televisie.
- U kunt van audio output apparaat wisselen met een actie op de TV.  
Wanneer u "Output audio vanuit versterker" instelt voor de audio-uitgang voor TV, kunt u de stroom van het AV-ontvanger toestel inschakelen.
- U kunt het volume van dit toestel via de TV aanpassen.
- U kunt de ingangsbronnen van dit toestel schakelen door deze te koppelen aan de ingangsschakeling van de TV.
- Wanneer een schijfspeler wordt gebruikt, schakelt de ingangsbron van dit toestel naar de geschikte bron voor die speler.
- Door de "TV AUDIO" ingangsbron van het toestel te kiezen, wordt het geluid van de TV via dit toestel weergegeven (👉 blz. 8 "Over de ARC (Audio Return Channel) functie").
- Met "HDMI bediening" (👉 blz. 99) van het menu op "Aan" gesteld, worden de signalen van de HDMI-ingangsaansluiting naar de televisie of andere apparaat dat met de HDMI-uitgangsaansluiting is verbonden gestuurd, ook wanneer de stroom van dit toestel stand-by is geschakeld (pass-through functie).



Verbind de TV optisch-digitaal of analoog (👉 blz. 8) voor weergave van het geluid van een TV die niet voor de ARC-functie geschikt is via dit toestel.

### Instelprocedure

- 1** Stel de HDMI-uitgangsaansluiting zo in dat deze overeenkomt met de HDMI-regelfunctie.  
Stel "HDMI bediening" (👉 blz. 99) in op "Aan".
- 2** Schakel de stroom in van alle apparatuur die aangesloten wordt door de HDMI-kabel.
- 3** Stel de HDMI-besturingsfunctie in voor alle apparatuur die middels de HDMI-kabel is verbonden.
  - Raadpleeg de gebruiksaanwijzingen van de aangesloten apparaten om de instellingen te controleren.
  - Als een van de apparaten losgekoppeld is, voert u stap 2 en 3 uit.
- 4** Schakel de TV-input naar de HDMI-ingang die aangesloten is op dit toestel.
- 5** Schakel de ingang van dit toestel ingang naar de HDMI ingangsbron en controleer of het beeld van de speler OK is.
- 6** Wanneer u de TV in stand-by zet, dient u te controleren of het toestel ook in stand-by wordt gezet.



Indien de HDMI-besturingsfunctie niet juist werkt, controleer dan de volgende punten

- Is de TV compatibel met de HDMI-besturingsfunctie?
- Is "HDMI bediening" (blz. 99) ingesteld op "Aan"?
- Is "Voeding uit" (blz. 99) ingesteld op "Alle" of "Video"?
- Zijn de HDMI-besturingsfunctie-instellingen van alle apparatuur correct?

### OPMERKING

- **Wanneer "HDMI bediening" is ingesteld op "Aan", verbruikt het meer Stand-byvermogen.**
- De HDMI Control werkt niet, wanneer de stroomtoevoer naar de apparatuur uitgeschakeld is. Ofwel de stroom inschakelen of in stand-by zetten.
- Sommige functies werken mogelijk niet afhankelijk van de aangesloten TV of speler. Controleer op voorhand de gebruikershandleiding van elk apparaat.
- Wanneer "Voeding uit" in het menu is ingesteld op "Uit" (blz. 99), gaat dit toestel niet in stand-by, zelfs niet wanneer het aangesloten apparaat in de stand-bymodus is.
- Wanneer veranderingen in de aansluiting worden uitgevoerd, zoals het toevoegen van aansluitingen aan HDMI-apparaten, worden hiermee gepaard gaande werkingen mogelijk gestart. In dit geval dient u de instellingen opnieuw te configureren.
- Als "HDMI bediening" is ingesteld op "Aan", dan is het niet mogelijk om een HDMI-aansluiting toe te wijzen aan "TV AUDIO" bij "Ingang toewijzen" (blz. 102).
- Mocht één van de onderstaande bedieningshandelingen verricht worden, dan kan het gebeuren dat de interlockingfunctie gereset wordt. Herhaal in dat geval stap 2 en 3.
  - "Ingang toewijzen" – "HDMI" (blz. 102) instelling is gewijzigd.
  - Er is een verandering in de aansluiting tussen de apparatuur en de HDMI of een uitbreiding van de apparatuur.

## Slaaptimerfunctie

U kunt de stroom automatisch naar stand-by laten schakelen nadat de ingestelde tijd is verstreken. Dit is handig voor het kijken en luisteren alvorens u gaat slapen.

### Druk op SLEEP en geef de tijd weer die u wilt instellen.

De **SLEEP** indicator op de display licht op.



- Door iedere druk op **SLEEP** verandert de tijd als hieronder aangegeven.

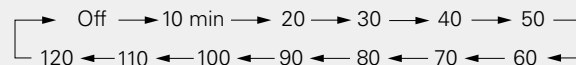

- Dit kan ook worden ingesteld door op het hoofdtoestel op **SLEEP** te drukken.

### Afteltijd controleren alvorens het toestel in de slaapstand te brengen

- Druk op **SLEEP**.  
"Sleep : \*min" verschijnt op het display.  
\* Afteltijd

### De slaaptimer annuleren

Druk op **SLEEP** voor het instellen van "Off".  
De **SLEEP** indicator op het display dooft.



De slaaptimerinstelling wordt geannuleerd als het toestel in stand-by wordt gezet.

### OPMERKING

De stroom van apparaten die met dit toestel zijn verbonden, kan niet door de slaaptimerfunctie worden uitgeschakeld. U moet de slaaptimers van de aangesloten apparaten zelf gebruiken voor het uitschakelen van de stroom van deze apparaten.

## Webregelfunctie

U kunt dit toestel bedienen vanaf een webregelscherm op een webbrowser.



- Dit toestel en de pc moeten correct met het netwerk zijn verbonden (zie blz. 20 "Aansluiten op een thuisnetwerk (LAN)") om de webregelfunctie te gebruiken.
- Afhankelijk van de instellingen op uw beveiligingssoftware, zult u mogelijk geen toegang krijgen tot dit toestel vanaf de pc. Als dat het geval is, wijzigt u de instellingen van de beveiligingssoftware.

### 1 Schakel de instelling "IP-besturing" naar "Altijd aan" (zie blz. 110).

### 2 Controleer het IP-adres van dit toestel met "Informatie" op het menu (zie blz. 110).

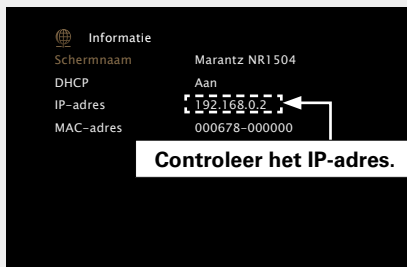

### 3 Start de webbrowser.

### 4 Voer het IP-adres van dit toestel in het adresvenster van de browser in.

Als het IP-adres van dit toestel bijvoorbeeld "192.168.0.2" is, voer dan in "http://192.168.0.2".

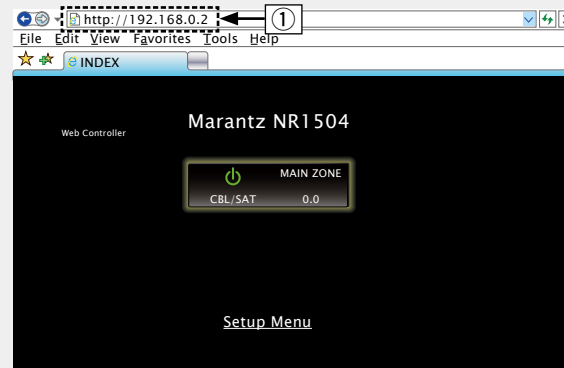

#### ① Invoeren van het IP-adres.

- Door het IP-adres van dit toestel toe te voegen aan de bladwijzer van de browser, kunt u het webregelscherm met de bladwijzerfunctie weergeven wanneer u de browser de volgende keer gebruikt. Als u een DHCP-server gebruikt en "IP-besturing" (zie blz. 110) is ingesteld op "Uit in stand-by", wordt het IP-adres gewijzigd wanneer u de voeding in-/uitschakelt.

### 5 Als het bovenste menu wordt weergegeven, klik dan op het menu-item dat u wilt uitvoeren.

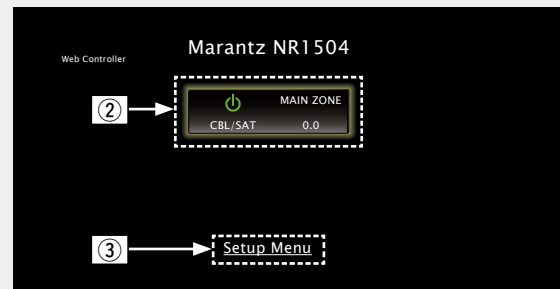

#### ② Klikken wanneer u de te bedienen zone selecteert.

(zie [Voorbeeld 1])

#### ③ Klikken wanneer u het menu Setup gebruikt. (zie [Voorbeeld 2])

### 6 Uitvoeren.

[Voorbeeld 1] MAIN ZONE besturingsscherm

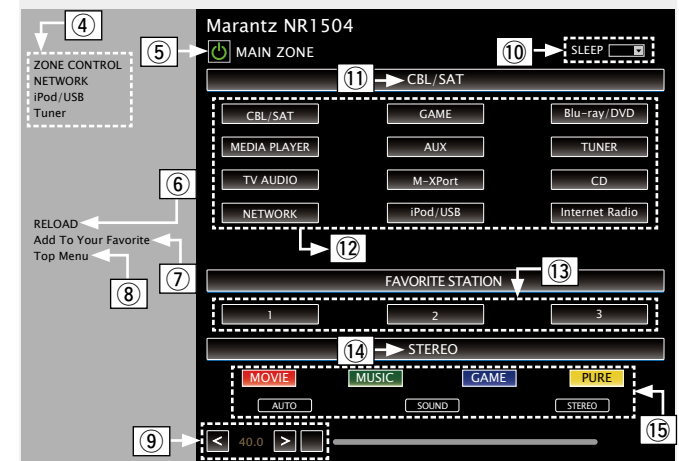

#### ④ Klik op het menu-item waarvan u instellingen wilt maken.

- ⑤ Klik voor het in- en uitschakelen van de stroom van het toestel.
- ⑥ Klik als u bijwerkt naar de nieuwste informatie.

Als er wijzigingen worden aangebracht tijdens de normale werking, moet u op deze knop klikken om de informatie te vernieuwen met de recentste status.

- ⑦ Klik om een instelling toe te voegen aan de "Favorieten" in uw browser.

We adviseren om de instellingsschermen voor de verschillende zones te registreren in de favorieten van de browser, zodat u niet per ongeluk menubewerkingen uitvoert voor zones die u niet bedoelde te bedienen.

- ⑧ Klik om terug te keren naar het bovenste menu.

- ⑨ Klik voor het instellen van het hoofdvolume op "<", ">" of het volumedisplay.

- ⑩ Klik op "v" om de slaaptimerfunctie in te stellen.

- ⑪ Toont de naam van de geselecteerde ingangsbron.

- ⑫ Klik op een knop om de ingangsbron te wijzigen.

- ⑬ Oproepen van uw favoriete inhoud.

- ⑭ Toont de geluidsmodus.

- ⑮ Telkens wanneer u op de knop klikt, schakelt de geluidsmodus.

[Voorbeeld 2] Setup menu scherm

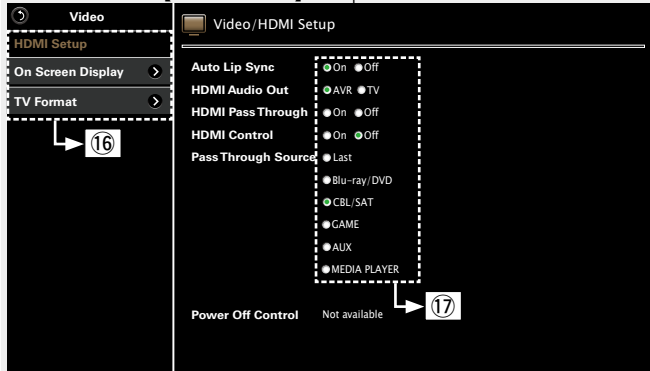

- 16 Klik op het menu-item waarvan u instellingen wilt maken. Het rechterscherm verandert in een weergave met alle aparte instellingsschermen.
- 17 Klik op een item om een instelling te bepalen.

[Voorbeeld 3] Netwerkaudio uitvoeringsscherm

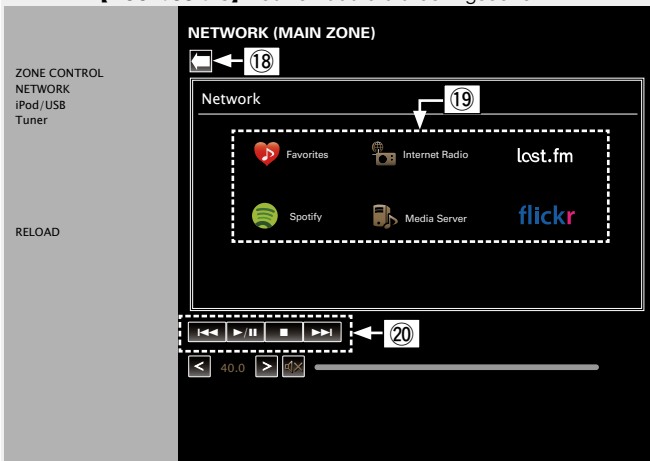

- 18 Klik om terug te keren naar het vorige scherm.
- 19 Klik op de inhoud die u wilt gebruiken.
- 20 Hiermee kunt u de inhoud gebruiken.

## Funcie Dual backup memory

Het toestel slaat instellingsgegevens op in het niet-vluchtige geheugen, zelfs wanneer de hoofdvoeding is uitgeschakeld. Met de functie Dual Backup Memory kunt u instellingsgegevens schrijven naar een ander geheugengebied om een back-up te maken van de opgeslagen instellingen zodat u ze op elk ogenblik kunt herstellen, zoals dat nodig is. Instellingsdetails onthouden (back-up).

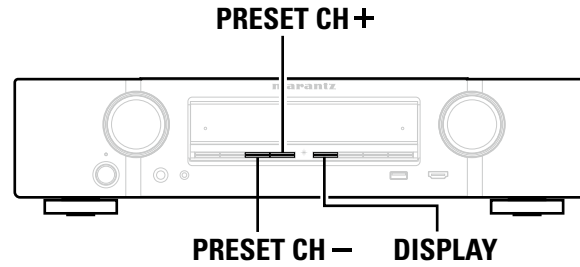

### Instellingsdetails onthouden (back-up).

Stel het toestel in de status die u wilt onthouden en houd **PRESET CH -** en **PRESET CH +** minstens 3 seconden ingedrukt.

"MEMORY SAVING" wordt weergegeven op het display en de instellingsdetails worden onthouden.

#### OPMERKING

- Het volume wordt niet onthouden.
- Als de onthouden details worden overschreven, wordt de eerder onthouden inhoud verwijderd.

### Onthouden details oproepen (herstel)

Houd **PRESET CH +** en **DISPLAY** samen gedurende minstens 3 seconden ingedrukt.

"MEMORY LOAD" wordt weergegeven op het display en de onthouden details worden opgeroepen.

#### OPMERKING

- Als er geen onthouden gegevens zijn, verschijnt "NO BACKUP" op het display en worden er geen onthouden details opgeroepen.
- Aangezien het volume niet kan worden opgeroepen, keert het terug naar het volume met de fabrieksinstelling.



## Funcctie Panel lock

Om het per ongeluk bedienen van dit toestel te verhinderen, kunt u de werking van de toetsen op het voorpaneel uitschakelen.

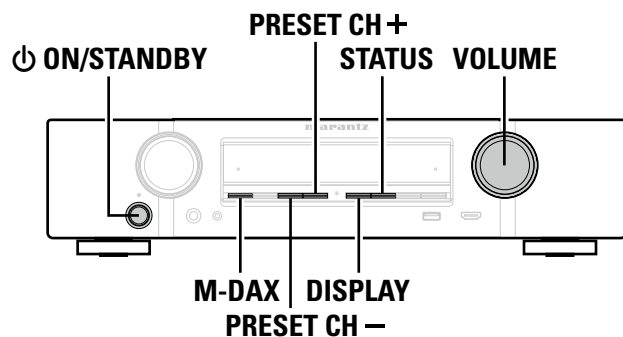

### ☐ Alle toetsbewerkingen uitschakelen

- 1** Druk op **ON/STANDBY** terwijl u **M-DAX** en **DISPLAY** ingedrukt houdt wanneer het toestel in stand-bymodus is.
- 2** Druk op **PRESET CH -** of **PRESET CH +** om “FP/VOL LOCK On” te selecteren.
- 3** Druk op **STATUS** om uw instelling op te geven. Alle toetsbewerkingen, behalve **ON/STANDBY** worden uitgeschakeld.

### ☐ Alle toetsbewerkingen, behalve VOLUME uitschakelen

- 1** Druk op **ON/STANDBY** terwijl u **M-DAX** en **DISPLAY** ingedrukt houdt wanneer het toestel in stand-bymodus is.
- 2** Druk op **PRESET CH -** of **PRESET CH +** om “FP LOCK On” te selecteren.
- 3** Druk op **STATUS** om uw instelling op te geven. Alle toetsbewerkingen, behalve **ON/STANDBY** en **VOLUME** worden uitgeschakeld.

### ☐ De functie Panel lock annuleren

- 1** Druk op **ON/STANDBY** terwijl u **M-DAX** en **DISPLAY** ingedrukt houdt wanneer het toestel in stand-bymodus is.
- 2** Druk op **PRESET CH -** of **PRESET CH +** om “FP LOCK \*Off” te selecteren. (\* De momenteel ingestelde modus.)
- 3** Druk op **STATUS** om uw instelling op te geven. De functie Panel lock wordt geannuleerd.



Zelfs wanneer de functie Panel lock is ingesteld, kunt u het toestel bedienen met de afstandsbediening.

## Funcctie Remote lock

- Wanneer u geen IR-ontvanger aansluit, schakelt u de functie Remote lock uit. Wanneer de functie is ingeschakeld, kunt u geen bewerkingen uitvoeren met de afstandsbediening.
- Deze functie is standaard uitgeschakeld.

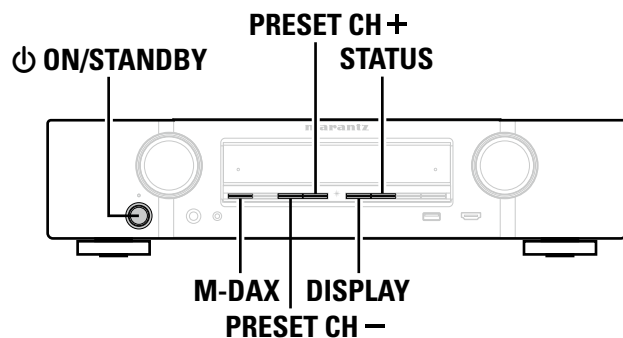

### De sensorfunctie van de afstandsbediening uitschakelen

- 1** Wanneer het hoofdtoestel in stand-bymodus is, drukt u op **ON/STANDBY** terwijl u **M-DAX** en **DISPLAY** ingedrukt houdt op het hoofdtoestel.
- 2** Druk op **PRESET CH -** of **PRESET CH +** om “RC LOCK On” te selecteren.
- 3** Druk op **STATUS** om uw instelling op te geven. De IR-ontvangstfunctie is uitgeschakeld.

### De functie voor de afstandsbedieningssensor inschakelen

- 1** Wanneer het hoofdtoestel in stand-bymodus is, drukt u op **ON/STANDBY** terwijl u **M-DAX** en **DISPLAY** ingedrukt houdt op het hoofdtoestel.
- 2** Druk op **PRESET CH -** of **PRESET CH +** om “RC LOCK \*Off” te selecteren. (\* De momenteel ingestelde modus.)
- 3** Druk op **STATUS** om uw instelling op te geven. De IR-ontvangstfunctie op het hoofdtoestel wordt ingeschakeld.

## Verschillende geheugenfuncties

### Personal Memory Plus-functie

Met deze functie stelt u de laatst geselecteerde instellingen (ingangsmodus, geluidsmodus, HDMI-uitgangsmodus, MultEQ®, Dynamic EQ, audiovertraging, enz.) in voor de individuele ingangsbronnen.



De surroundparameters, toonregelingsinstellingen en het volume van de verschillende luidsprekers worden opgeslagen voor de individuele geluidsmodi.

### Laatste functie-geheugen





Deze functie slaat de instellingen op die zijn ingesteld voordat naar de stand-by modus werd gegaan.





Als het toestel weer wordt aan gezet, worden deze instellingen hersteld.

# Gedetailleerde instellingen maken

## Overzicht van het menu

Voor de bediening van het menu sluit u een TV aan op het toestel waardoor u het menu kunt weergeven op de TV. Op de volgende pagina's vindt u de bediening van het menu. Standaard zijn aanbevolen instellingen gedefinieerd voor dit toestel. U kunt dit toestel aanpassen op basis van uw bestaand systeem en uw voorkeursinstellingen.

Items instellen	Gedetailleerde items	Beschrijving	Blz.
 Audio	<b>Dialogniveau</b>	Stelt het uitvoerniveau in om de dialooguitvoer vanaf het middelste kanaal zuiverder te maken.	<a href="#">93</a>
	<b>Subwoofer-niveau</b>	Met deze instelling past u het volumeniveau van de subwoofer aan.	<a href="#">93</a>
	<b>Surr.Parameter</b>	Past de parameters voor surroundgeluid aan.	<a href="#">93</a>
	<b>Klank</b>	Past de toonkwaliteit van het geluid aan.	<a href="#">94</a>
	<b>M-DAX</b>	Breidt de componenten met lage en hoge frequentie van gecomprimeerde audio-inhoud, zoals MP3-bestanden, uit voor een rijkere audioweergave.	<a href="#">95</a>
	<b>Audioovertraging</b>	Compenseert voor de onjuiste timing tussen video en audio.	<a href="#">95</a>
	<b>Volume</b>	Stelt de volume-instelling in van de MAIN ZONE (kamer waarin het toestel zich bevindt).	<a href="#">95</a>
	<b>Audyssey</b>	Hiermee geeft u de instellingen op voor Audyssey MultEQ®, Audyssey Dynamic EQ® en Audyssey Dynamic Volume®.	<a href="#">96</a>
	<b>Handmatig EQ</b>	Gebruikt de grafische equalizer om de toon van elke luidspreker aan te passen.	<a href="#">97</a>
 Video	<b>HDMI Setup</b>	Kies de instellingen voor HDMI video/audio-uitvoer.	<a href="#">99</a>
	<b>Infoweergave</b>	Selecteer de voorkeuren voor de OSD-gebruikersinterface.	<a href="#">100</a>
	<b>Tv-formaat</b>	Stel het video-uitgangssignaalformaat in voor de tv die u gebruikt.	<a href="#">100</a>
 Ingangen	<b>Ingang toewijzen</b>	Wijzig ingangstoewijzing.	<a href="#">102</a>
	<b>Bronhernoeming</b>	Wijzig de displaynaam voor deze bron.	<a href="#">104</a>
	<b>Verberg bronnen</b>	Ongebruikte ingangsbronnen verwijderen van het display.	<a href="#">104</a>
	<b>Bronniveau</b>	Pas het weergaveniveau van het audiosignaal in.	<a href="#">104</a>
	<b>Ingangselectie</b>	Stelt de audioingangsmodus en decodeermodus in.	<a href="#">104</a>
 Luidsprekers	<b>Audyssey® setup</b>	De akoestische eigenschappen van de aangesloten luidsprekers en de luisterruimte worden gemeten en de optimale instellingen worden automatisch gemaakt.	<a href="#">22</a>
	<b>Handmatige setup</b>	Volg deze procedure om de luidsprekers handmatig in te stellen of om de met de Audyssey® setup procedure gemaakte instellingen te wijzigen.	<a href="#">106</a>

Items instellen	Gedetailleerde items	Beschrijving	Blz.	
 Netwerk	<b>Informatie</b>	Toon netwerk-informatie.	<a href="#">110</a>	
	<b>IP-besturing</b>	Hiermee is de netwerkcommunicatie mogelijk in stand-by-modus.	<a href="#">110</a>	
	<b>Scherмнаam</b>	De Vriendelijke Naam is de naam voor dit toestel die in het netwerk wordt weergegeven. U kunt de Vriendelijke Naam wijzigen volgens uw voorkeur.	<a href="#">110</a>	
	<b>Instellingen</b>	Instellingen maken voor bedrade LAN.	<a href="#">111</a>	
	<b>Diagnose</b>	Wordt gebruikt voor het controleren van de netwerkverbinding.	<a href="#">112</a>	
	<b>Onderhoudsmodus</b>	Gebruiken wanneer een Marantz-vakman of -installateur onderhoud uitvoert.	<a href="#">112</a>	
	 Algemeen	<b>Taal</b>	Stel de menutaal voor weergave op het TV-scherm in.	<a href="#">114</a>
<b>Automatische stand-by</b>		Wanneer u gedurende een bepaalde tijd geen bewerking uitvoert op dit toestel, zonder audio- of video-ingang, gaat dit toestel automatisch naar de stand-by-modus. Voordat het naar de stand-by-modus gaat, wordt "Automatische stand-by" weergegeven op het display van dit toestel en in het menuscherm.	<a href="#">114</a>	
<b>Display voor</b>		Maakt instellingen met betrekking tot het display op dit toestel.	<a href="#">114</a>	
<b>Informatie</b>		Geeft informatie over de ontvangerinstellingen, ingangssignalen, enz.	<a href="#">115</a>	
<b>Gebruiksdata</b>		Selecteert of u wel of niet anonieme gebruiksdata naar Marantz wilt sturen.	<a href="#">116</a>	
<b>Firmware</b>		Stel in of er al dan niet moet worden gecontroleerd op firmware-updates, voer de update van de firmware uit en geef de update-en upgrademeldingen.	<a href="#">116</a>	
<b>Setup slot</b>		Bescherm alle instellingen tegen ongewenste wijzigingen.	<a href="#">117</a>	
 Setup assistent			Voer de installatie, de verbinding en de instelprocedures uit om het toestel voor te bereiden voor gebruik volgens de instructies in het installatiegedeelte van deze handleiding.	 7

# Voorbeelden van menuschermen

Hieronder worden enkele typische menuschermen beschreven.

## [Voorbeeld 1]

### Menuselectiescherm (hoofdmenu)

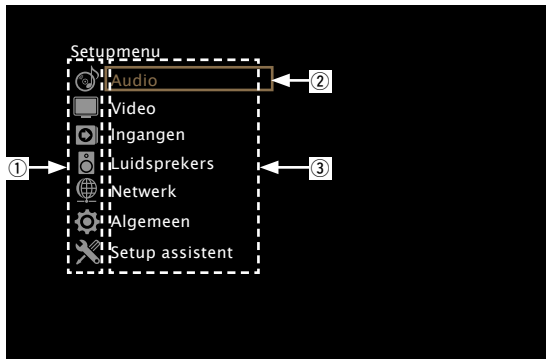

Druk op  $\Delta$ / $\nabla$  om "Audio" te selecteren, en druk dan op  $\triangleright$ .  
(Of druk op ENTER.)

- ① Lijst van setup-pictogrammen van het GUI-menu
- ② Huidig geselecteerd setupitem
- ③ Lijst van setup-items van het GUI-menu

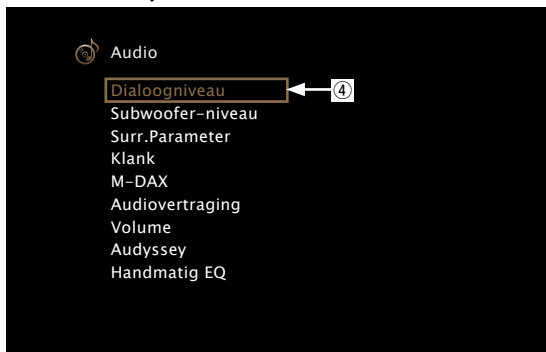
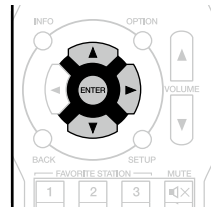

- ④ Gekozen setup-item

## [Voorbeeld 2]

### Het scherm Audyssey® setup (met afbeelding)









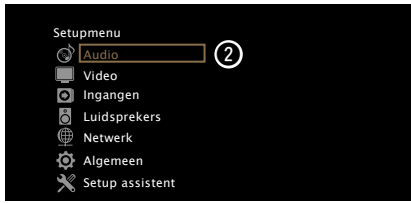

- ⑤ Huidig geselecteerd setuppictogram
- ⑥ Functie-specifieke helptekst
- ⑦ Gekozen setup-item
- ⑧ Afbeelding

### OPMERKING

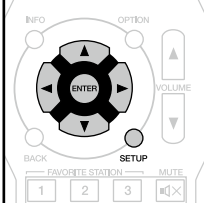
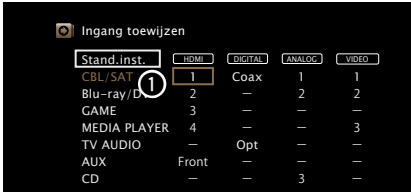
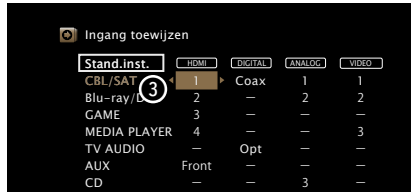
Wanneer het menu wordt gebruikt aan de resolutie van een computer (bijv. VGA) of tijdens de weergave van bepaalde 3d-video-inhoud, schakelt het weergavebeeld naar het beeld van het menuscherm.

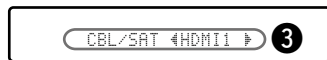
# Voorbeelden van displays op het scherm en voorpaneel

Hieronder beschrijven we de typische weergavevoorbeelden op het tv-scherm en op de display van de set.

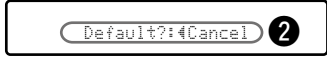
	Menudisplay	Display op het voorpaneel	Beschrijving
<b>Bovenste menuweergave</b>			<ol style="list-style-type: none"> <li>1 Druk op <b>SETUP</b> om het menuscherm weer te geven.</li> <li>2 TV-scherm: toont de geselecteerde lijn. Display: toont het geselecteerde item.</li> <li>• Gebruik <math>\Delta</math>/<math>\nabla</math> om het item te verplaatsen dat u wilt instellen.</li> </ol> 
<b>Weergave bij het veranderen van instellingen</b>	 <p style="text-align: center;">↓ Druk op <b>ENTER</b>.</p> 	 <p style="text-align: center;">↓ Druk op <b>ENTER</b>.</p> 	<ol style="list-style-type: none"> <li>1 TV-scherm: toont de geselecteerde lijn. Display: toont het geselecteerde item.</li> <li>• Gebruik <math>\Delta</math>/<math>\nabla</math> om het item te verplaatsen dat u wilt instellen.</li> <li>2 Druk op <b>ENTER</b> om de modus in te stellen waarin de instelling kan worden gecreëerd.</li> <li>3 ◀ ▶ wordt weergegeven aan de zijkanten van de items waarvan de instellingen kunnen worden gewijzigd. Gebruik ◀ ▶ om de gewenste instelling te wijzigen.</li> </ol>
<b>Display wanneer naar de standaardinstellingen wordt teruggeschakeld</b>	 <p style="text-align: center;">↓ Druk op <b>ENTER</b>.</p> 	 <p style="text-align: center;">↓ Druk op <b>ENTER</b>.</p> 	<ol style="list-style-type: none"> <li>1 Druk op <math>\Delta</math> om "Stand.inst." (TV-scherm) of "Default" (Display) te selecteren en druk dan op <b>ENTER</b>.</li> <li>2 Druk op ◀ om "Reset" te selecteren, en druk dan op <b>ENTER</b>.</li> </ol>

# Tekens invoeren

U kunt met dit toestel de naam voor de volgende schermen naar wens veranderen.

- Zoeken tekst (🔍 blz. 64)
- Voorkeuzenaam (🔍 blz. 46)
- Bronhernoeming (🔍 blz. 104)
- Schermnaam (🔍 blz. 110)
- Tekeninvoer voor de netwerkfuncties (🔍 blz. 49, 57, 60, 62, 111)

## Schermttoetsenbord

Selecteer een teken op de TV om tekens in te voeren.

[Voorbeeld] Scherm voor nieuwe naam van bron

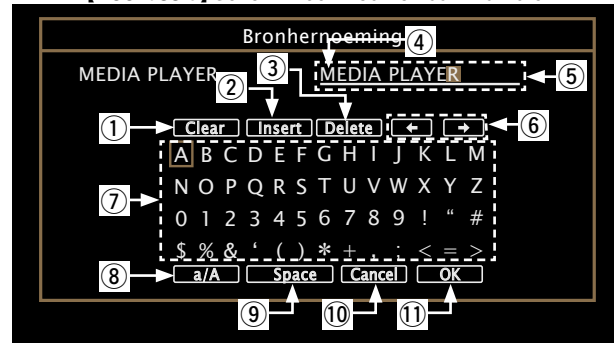

- 1 Wistoets
- 2 Invoegtoets
- 3 Wistoets
- 4 Cursor
- 5 Het gedeelte voor tekeninvoer
- 6 Cursortoetsen
- 7 Toetsenbordgedeelte
- 8 Toets voor hoofdletters/kleine letters
- 9 Spatietoets
- 10 Annuleertoets
- 11 OK-toets

## □ Invoermethode

- 1 Geef het scherm weer waarop u tekens kunt invoeren (🔍 blz. 88 "Overzicht van het menu").

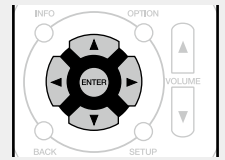

- 2 Selecteer het teken dat u wilt wijzigen.

- 1 Druk op  $\Delta \nabla \triangleleft \triangleright$  om  $\leftarrow$  of  $\rightarrow$  te selecteren.
- 2 Druk op **ENTER** om de cursor op het te wijzigen teken te plaatsen.  
Telkens wanneer u op **ENTER** drukt, gaat de cursor een teken verder.

- 3 Selecteer met  $\Delta \nabla \triangleleft \triangleright$  het teken dat u wilt invoeren, en druk dan op **ENTER**.

- Het type tekens dat kan worden ingevoerd wordt hieronder getoond.

[Kleine letters/Nummers/Symbolen]  
**ABCDEFGHIJKLMNOPQRSTUVWXYZ**  
**0123456789**  
**! " # \$ % & ' ( ) \* + , ; < = >**  
 [Hoofdletters/Nummers/Symbolen]  
**abcdefghijklmnopqrstuvwxy**  
**0123456789**  
**. @ - \_ / : ~ ? [ \ ] ^ ' { | }**

- 4 Herhaal stap 2 en 3 als u de naam wilt wijzigen.

- 5 Gebruik de  $\Delta \nabla \triangleleft \triangleright$  om **OK** te selecteren, en druk dan op **ENTER**.



Audiogerelateerde instellingen maken.

## Menu bedienen

### 1 Druk op **SETUP**.

U ziet het menu op de TV-scherm.

### 2 Gebruik $\Delta$ / $\nabla$ om het te bedienen of in te stellen menu te selecteren.

### 3 Druk op **ENTER** of $\triangleright$ de uw keuze te bevestigen.

- Druk op  $\triangleleft$  of **BACK** om terug te keren naar het vorige item.
- Om het menu af te sluiten, drukt u op **SETUP** wanneer het menu is weergegeven. De weergave van het menu verdwijnt.

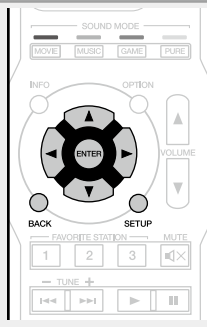

## Items die kunnen worden ingesteld met de "Audio"-procedure

Dialogniveau (🔊 blz. 93)

Subwoofer-niveau (🔊 blz. 93)

Surr.Parameter (🔊 blz. 93)

Klank (🔊 blz. 94)

M-DAX (🔊 blz. 95)

Audiovertraging (🔊 blz. 95)

Volume (🔊 blz. 95)

Audyssey (🔊 blz. 96)

Handmatig EQ (🔊 blz. 97)

## Dialoogniveau

Standaardinstellingen zijn onderstreept.

Stelt het uitvoerniveau in om de dialooguitvoer vanaf het middelste kanaal zuiverder te maken.

Items instellen	Instellingen
Niveau	<u>-12dB – +12dB (0dB)</u>

## Subwoofer-niveau

Standaardinstellingen zijn onderstreept.

Met deze instelling past u het volumeniveau van de subwoofer aan.

Items instellen	Instellingen
<b>Subwoofer</b> Schakel subwooferuitgang in en uit.	<b>Aan</b> : De subwoofer wordt gebruikt. <b>Uit</b> : De subwoofer wordt niet gebruikt. <div style="background-color: #f08080; padding: 2px; display: inline-block; margin: 5px 0;"><b>OPMERKING</b></div> Dit kan worden ingesteld wanneer de geluidsmodus is ingesteld op "DIRECT" en "PURE DIRECT" ( <a href="#">icf blz. 71</a> ) en de "Subwoofermodus" ( <a href="#">icf blz. 108</a> ) is ingesteld op "LFE+Main".
<b>Subwoofer-niveau</b> Met deze instelling past u het volumeniveau van de subwoofer aan.	<u>-12dB – +12dB (0dB)</u>

## Surr.Parameter



Standaardinstellingen zijn onderstreept.

U kunt de effecten voor het surroundgeluid naar wens instellen.

De items (parameters) die kunnen worden aangepast, hangen af van het signaal dat wordt ingevoerd en de momenteel ingestelde geluidsmodus. Voor meer informatie over de aanpasbare parameters, zie "Geluidsmodi en surround-parameters" ([icf blz. 125](#)).

### OPMERKING

- Sommige instelitems kunnen niet worden ingesteld terwijl de weergave is gestopt. Geef de instellingen op tijdens de weergave.
- U kunt de surround parameters niet instellen wanneer de "PURE DIRECT" geluidsmodus is geactiveerd.

Items instellen	Instellingen
<b>Home Theater EQ</b> Verzacht voorzichtig het hoogste bereik van de hoge tonen van filmsoundtracks om mogelijke ruwe klanken te verminderen en de helderheid te verbeteren.	<b>Aan</b> : "Home Theater EQ" wordt gebruikt. <b>Uit</b> : "Home Theater EQ" wordt niet gebruikt.
<b>Loudness Mngmt</b> Deze instelling is alleen beschikbaar in de Dolby TrueHD-modus. Hiermee stelt u in om uit te voeren zoals opgegeven in "Volumecompressie" of om direct uit te voeren zonder het dynamisch bereik van audio die op de schijf is opgenomen, te comprimeren	<b>Aan</b> : Uitgangen die gebruik maken van de instellingen die zijn opgegeven in "Volumecompressie" en "Dialoognormalisatie" ( <a href="#">icf blz. 115</a> ) worden ingeschakeld. <b>Uit</b> : De instellingen "Dynamische compressie" en "Dialoognormalisatie" worden uitgeschakeld en de signalen op de schijf worden uitgevoerd zoals ze zijn.
<b>Compressie dynamisch bereik</b> Compressie van dynamisch bereik (verschil tussen harde en zachte geluiden).	<b>Automatisch</b> : Regeling automatische compressie van dynamisch bereik aan/uit volgens bron. <b>Laag / Medium / Hoog</b> : Voor het instellen van het compressieniveau. <b>Uit</b> : Compressie van dynamisch bereik is altijd uit.  U kunt "Automatisch" alleen instellen voor de Dolby TrueHD-bron.
<b>Lage Frequentie</b> Stel het niveau van de lagefrequentie-effecten (LFE) in.	<u>-10dB – 0dB</u>  Voor een goede weergave van de diverse programmabronnen worden de volgende waarden aanbevolen. <ul style="list-style-type: none"> <li>• Dolby Digital bronnen : 0dB</li> <li>• DTS films bronnen : 0dB</li> <li>• DTS muziek bronnen : -10dB</li> </ul>



Items instellen	Instellingen
<b>Centreren beeld</b> Distribueert de dialoguitvoer vanaf het middelste kanaal naar de kanalen vooraan links en rechts en verbreedt het geluidsbeeld vooraan. U kunt dit instellen wanneer de geluidsmodus is ingesteld op DTS NEO:6.	<b>0.0 – 1.0 (0.3)</b>  Hoe kleiner de waarde, hoe meer dialoog er wordt geconcentreerd op het middelste kanaal. Hoe groter de waarde, hoe meer dialoog wordt gedistribueerd naar de kanalen vooraan links en rechts en hoe meer het geluidsbeeld verbreedt vooraan.
<b>Panorama</b> Wijs L/R-signaal voor ook toe aan surroundkanalen voor een breder geluid. U kunt dit instellen wanneer de geluidsmodus is ingesteld op Dolby PLII in de modus "Music".	<b>Aan</b> : Instellen. <b>Uit</b> : Niet instellen.
<b>Dimensie</b> Verplaatst het center geluidsbeeld naar voor of achter, om de balans aan te passen. U kunt dit instellen wanneer de geluidsmodus is ingesteld op Dolby PLII in de modus "Music".	<b>0 – 6 (3)</b>  Wanneer u een kleiner nummer instelt, verschuift het surroundgeluidsveld naar achter; wanneer u een groter nummer instelt, verschuift het surroundgeluidsveld naar voor.
<b>Center breedte</b> Distribueert de dialoguitvoer vanaf het middelste kanaal naar de kanalen links en rechts en verbreedt het geluidsbeeld vooraan. U kunt dit instellen wanneer de geluidsmodus is ingesteld op Dolby PLIIx in de modus "Music".	<b>0 – 7 (3)</b>  Hoe kleiner de waarde, hoe meer dialoog er wordt geconcentreerd op het middelste kanaal. Hoe groter de waarde, hoe meer dialoog wordt gedistribueerd naar de kanalen vooraan links en rechts en hoe meer het geluidsbeeld verbreedt vooraan.
<b>Stand.inst.</b> De instellingen voor "Surr. Parameter" keren terug naar de standaardinstellingen.	<b>Reset</b> : Stel terug naar standaardwaarden. <b>Annuleren</b> : Stel niet terug naar standaardwaarden.  Wanneer u "Stand.inst." selecteert en op <b>ENTER</b> drukt, wordt de vraag "Alle surroundinstellingen naar de fabrieksstandaard terugzetten?" weergegeven. Selecteer "Reset" of "Annuleren" en druk op <b>ENTER</b> .

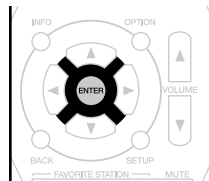

## Klank

Pas de toonkwaliteit van het geluid aan.

Items instellen	Instellingen
<b>Toonregeling</b> Stelt de klankbesturingsfunctie in op "Aan" en "Uit".	<b>Aan</b> : Toonaanpassing toestaan (hoge tonen, lage tonen). <b>Uit</b> : Weergave zonder toonaanpassing.  "Toonregeling" kan worden ingesteld wanneer "Dynamic EQ" (blz. 96) op "Uit" staan. <b>OPMERKING</b> <ul style="list-style-type: none"> <li>De toonhoogte kan niet worden aangepast in de "DIRECT" en "PURE DIRECT" modus.</li> <li>De standaardinstelling verschilt afhankelijk van de geluidsfunctie.</li> </ul>
<b>Lage tonen</b> Stelt de lage tonen in.	<b>-6dB – +6dB</b>  <ul style="list-style-type: none"> <li>"Lage tonen" kan worden ingesteld wanneer het menu "Toonregeling" is ingesteld op "Aan".</li> <li>De standaardinstelling verschilt afhankelijk van de geluidsfunctie.</li> </ul>
<b>Hoge tonen</b> Stelt de hoge tonen in.	<b>-6dB – +6dB</b>  <ul style="list-style-type: none"> <li>"Hoge tonen" kan worden ingesteld wanneer het menu "Toonregeling" is ingesteld op "Aan".</li> <li>De standaardinstelling verschilt afhankelijk van de geluidsfunctie.</li> </ul>

## M-DAX

Gecomprimeerde audioformaten zoals MP3, WMA (Windows Media Audio) en MPEG-4 AAC, reduceren de hoeveelheid gegevens door de signaalcomponenten te verwijderen die buiten het bereik van het menselijke gehoor liggen. De "M-DAX"-functie genereert de signalen die tijdens het comprimeren zijn verwijderd, waardoor het geluid vrijwel volledig in originele staat wordt teruggebracht. Het herstelt ook de originele basenmerken voor een rijk en uitgebreid toonbereik.

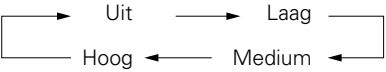
Items instellen	Instellingen
<b>Modus</b> Stel de modus in voor "M-DAX".	<p><b>Hoog</b> : Geoptimaliseerde modus voor gecomprimeerde bronnen met zeer zwakke hoge tonen (64 kbps en lager).</p> <p><b>Medium</b> : Pas geschikte lage- en hogetonenversterking toe voor alle gecomprimeerde bronnen (96 kbps en lager).</p> <p><b>Laag</b> : Geoptimaliseerde modus voor gecomprimeerde bronnen met normale hoge tonen (96 kbps en hoger).</p> <p><b>Uit</b> : Gebruik "M-DAX" niet.</p> <p></p> <ul style="list-style-type: none"> <li>• Dit item kan worden ingeschakeld met analoge signalen of er wordt een PCM-signaal (bemonsteringsfrequentie= 44.1/48 kHz) ingevoerd.</li> <li>• De "M-DAX" instellingen worden voor iedere ingangsbron opgeslagen.</li> <li>• Wanneer u "Uit" instelt, wordt de M-DAX-indicator uitgeschakeld op het voorpaneel.</li> <li>• U kunt dit niet instellen wanneer de geluidsmodus is ingesteld op "DIRECT" of "PURE DIRECT".</li> <li>• Dit kan ook worden ingesteld door op <b>M-DAX</b> te drukken. Telkens wanneer u op <b>M-DAX</b> drukt, wijzigt de instelling conform de onderstaande illustratie.</li> </ul> <div style="text-align: center;">  <pre>           graph TD             Uit --&gt; Laag             Laag --&gt; Medium             Medium --&gt; Hoog             Hoog --&gt; Uit           </pre> </div>

## Audiovertraging

Standaardinstellingen zijn onderstreept.

Tijdens de videoweergave past u de tijd voor het uitstellen van de audio-uitvoer handmatig aan zodat de video en audio worden gesynchroniseerd.

### Instellingen

#### 0ms – 200ms



- Dit item kan worden ingesteld binnen een bereik van 0 tot 100 ms wanneer "Auto Lip Sync" ([blz. 99](#)) is ingesteld op "Aan" en wanneer een TV is aangesloten die compatibel is met Auto Lip Sync.
- Bewaar "Audiovertraging" voor iedere invoerbron.

## Volume

Standaardinstellingen zijn onderstreept.

Stelt de volume-instelling in van de MAIN ZONE (kamer waarin het toestel zich bevindt).

Items instellen	Instellingen
<b>Schaal</b> Stel weergave volume in.	<p><b>0 – 98</b> : Weergave in bereik 0 (Min) – 98.</p> <p><b>-79.5dB – 18.0dB</b> : Weergave ---dB (Min), in bereik -79,5 dB – 18,0 dB.</p> <p></p> <p>De "Schaal" instelling is ook toegevoegd aan de "Limiet" en "Power On niveau" weergavemethode.</p>
<b>Limiet</b> Kies een instelling voor het maximumvolume.	<p><b>60 (-20dB) / 70 (-10dB) / 80 (0dB)</b></p> <p><b>Uit</b> : Stel geen maximumvolume in.</p>
<b>Power On niveau</b> Definieer de volume-instelling die actief is wanneer de netspanning wordt ingeschakeld.	<p><b>Laatste</b> : Gebruik de opgeslagen instelling van de laatste sessie.</p> <p><b>Mute</b> : Schakel demping steeds in wanneer spanning wordt ingeschakeld.</p> <p><b>1 – 98 (-79dB – 18dB)</b> : Het volume is aangepast aan het ingestelde niveau.</p>
<b>Dempingsniveau</b> Stel de verzwakking in wanneer demping is ingeschakeld.	<p><b>Volledig</b> : Het geluid wordt volledig uitgeschakeld.</p> <p><b>-40dB</b> : Het geluid is 40 dB verzwakt.</p> <p><b>-20dB</b> : Het geluid is 20 dB verzwakt.</p>

## Audyssey

**Standaardinstellingen zijn onderstreept.**

Audyssey MultEQ®, Audyssey Dynamic EQ® en Audyssey Dynamic Volume® instellen. Deze kunnen worden geselecteerd nadat Audyssey® setup werd uitgevoerd. Zie [blz. 129](#) voor bijkomende informatie over Audyssey-technologie.



### OPMERKING

- Als u Audyssey® setup niet hebt uitgevoerd of als u de luidsprekerinstellingen na het uitvoeren van Audyssey® setup wijzigt, is het mogelijk dat u Dynamic EQ/Dynamic Volume niet kunt selecteren. Voer in dat geval Audyssey® setup opnieuw uit of voer “Herstellen” uit. ([blz. 28](#)) om de instellingen terug te zetten nadat Audyssey® setup is uitgevoerd.
- “Audyssey” kan niet worden uitgevoerd bij weergave van HD-audio waarvan de bemonsteringsfrequentie 96 kHz overschrijdt.

Items instellen	Instellingen
<b>MultEQ®</b> MultEQ® compenseert voor zowel de tijd- als frequentiekenmerken van de luisterruimte gebaseerd op de meetresultaten van Audyssey®-setup. Er wordt een van de drie compensatiecurves gekozen. De “Audyssey” instelling wordt aanbevolen. MultEQ® is de vereiste functie voor Dynamic EQ en Dynamic Volume.	<b>Audyssey</b> : Optimaliseren van de frequentierespons voor alle luidsprekers. <b>Audyssey Byp. L/R</b> : Optimaliseren van de frequentierespons van de luidsprekers behalve de front L en R luidsprekers. <b>Audyssey Flat</b> : Pas de frequentieweergave van alle luidsprekers optimaal aan een vlakke curve aan. <b>Handmatig EQ</b> : Pas de frequentieweergave toe die is ingesteld met “Handmatig EQ” ( <a href="#">blz. 97</a> ). <b>Uit</b> : Schakel “MultEQ®”-equalizer uit.  “Audyssey”, “Audyssey Byp. L/R” en “Audyssey Flat” kunnen worden geselecteerd nadat Audyssey® setup is uitgevoerd. “Audyssey” wordt automatisch geselecteerd na het uitvoeren van “Audyssey® setup”. Wanneer “Audyssey”, “Audyssey Byp. L/R” of “Audyssey Flat” is geselecteerd, dan zal <b>AUDYSSEY</b> oplichten. <b>OPMERKING</b> Bij het gebruik van een hoofdtelefoon wordt “MultEQ®” automatisch op “Uit” gezet.



De instellingen “MultEQ®”, “Dynamic EQ” en “Dynamic Volume” worden voor elke ingangsbron opgeslagen.

Items instellen	Instellingen
<b>Dynamic EQ</b> Lost het probleem op van verslechterde geluidskwaliteit als het volume wordt verminderd door rekening te houden met de menselijke waarneming en de akoestiek van de kamer. Werkt met MultEQ®.	<b>Aan</b> : Gebruik de Dynamic EQ. <b>Uit</b> : Geen gebruik van Dynamic EQ.  <b>AUDYSSEY</b> wordt weergegeven wanneer ingesteld op “Aan”. <b>OPMERKING</b> Indien de “Dynamic EQ” instelling op “Aan” is gesteld, kunt u “Toonregeling” ( <a href="#">blz. 94</a> ) niet uitvoeren.
<b>Aanpassen ref. niveau</b> Audyssey Dynamic EQ® wordt gezet op het niveau van het standaard filmmengsel. Het voert aanpassingen uit voor het behoud van de referentiereactie en verspreiding van surround wanneer het geluidsniveau naar beneden gaat van 0 dB. Het niveau voor filmreferentie wordt niet altijd gebruikt in muziek of andere niet-film inhoud. De offset van het Dynamic EQ referentieniveau levert drie offsets van de filmniveaureferentie (5 dB, 10 dB, en 15 dB) waaruit geselecteerd kan worden als het mix-niveau van de inhoud zich niet binnen de standaard bevindt. De aanbevolen instelniveaus worden rechts getoond.	<b>0dB</b> (Film ref) : Dit is de standaardinstelling die gebruikt dient te worden voor het luisteren naar films. <b>5dB</b> : Selecteer deze instelling voor inhoud met een zeer ruim dynamisch bereik, zoals klassieke muziek. <b>10dB</b> : Selecteer deze instelling voor jazz of andere muziek met een ruimer dynamisch bereik. Deze instelling dient ook te worden geselecteerd voor tv-inhoud omdat dat meestal gemengd is op 10 dB onder filmreferentie. <b>15dB</b> : Selecteer deze instelling voor pop/rockmuziek of ander programmamateriaal dat gemiddeld is op zeer hoge luisterniveaus en een gecompriemd dynamisch bereik heeft.  De instelling is ingeschakeld als “Dynamic EQ” staat op “Aan” ( <a href="#">blz. 96</a> ).
<b>Dynamic Volume</b> Lost het probleem op van grote variaties in volumeniveau tussen TV, films en andere content (tussen rustige passages en luide passages, enz.) door automatisch bij te stellen naar de voorkeursvolume-instelling van de gebruiker.	<b>Heavy</b> : De grootste aanpassing tussen zacht en hard geluid. <b>Medium</b> : Middelmatige aanpassingsmogelijkheden tussen hard en zacht. <b>Light</b> : De minste aanpassingsmogelijkheden tussen hard en zacht. <b>Uit</b> : Geen gebruik van “Dynamic Volume”.  <ul style="list-style-type: none"> <li><b>AUDYSSEY</b> wordt weergegeven wanneer ingesteld op “Heavy”, “Medium” of “Light”.</li> <li>Wanneer “Dynamic Volume” op “Ja” is ingesteld in “Audyssey® setup” (<a href="#">blz. 26</a>), dan wordt de instelling automatisch gewijzigd in “Medium”.</li> </ul>

## Handmatig EQ

**Standaardinstellingen zijn onderstreept.**

Gebruik de 9-band grafische equalizer om de toonhoogte van elke luidspreker aan te passen. "Handmatig EQ" kan worden ingesteld wanneer "MultEQ" is ingesteld (blz. 96) op "Handmatig EQ".

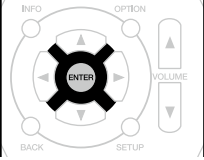
Items instellen	Instellingen
<b>Luidspr.selectie</b> Selecteer of de tonen moeten worden aangepast voor individuele luidsprekers of voor alle luidsprekers.	<b>Alle</b> : De toonhoogte van alle luidsprekers samen aanpassen. <b>Links/Rechts</b> : De toonhoogte van de linker en rechter luidsprekers samen aanpassen. <b>Elk</b> : De toonhoogte van elke luidspreker aanpassen.
<b>EQ aanpassen</b> Pas de toonbalans aan voor elke frequentieband. Pas de luidspreker aan die is geselecteerd in "Luidspr. selectie".	① Selecteer de luidspreker. <ul style="list-style-type: none"> <li>• Selecteer de luidsprekers die u wilt instellen, wanneer "Links/Rechts" of "Elk" is geselecteerd.</li> </ul> ② Het instellingsfrequentiebereik selecteren. <b>63Hz / 125Hz / 250Hz / 500Hz / 1kHz / 2kHz / 4kHz / 8kHz / 16kHz</b> ③ Het niveau aanpassen. <b>-20.0dB – +6.0dB (0.0dB)</b>
<b>Curve Copy</b> "Audyssey Flat" (blz. 96) curve van MultEQ kopiëren.	<b>Ja</b> : Kopiëren. <b>Nee</b> : Niet kopiëren. <ul style="list-style-type: none"> <li>• Nadat de Audyssey® setup procedure is voltooid verschijnt de melding "Curve Copy".</li> <li>• Indien u "Curve Copy" kiest en op <b>ENTER</b> drukt, verschijnt de " "Audyssey Flat" kopiëren?" melding. Selecteer "Ja" of "Nee", en druk op <b>ENTER</b>.</li> </ul>
<b>Stand.inst.</b> De instellingen voor "Handmatig EQ" keren terug naar de standaardinstellingen.	<b>Reset</b> : Stel terug naar standaardwaarden. <b>Annuleren</b> : Stel niet terug naar standaardwaarden. <ul style="list-style-type: none"> <li>• Wanneer u "Stand.inst." selecteert en drukt op <b>ENTER</b> wordt de "Alle instellingen terug naar standaard?" raag weergegeven. Selecteer "Reset" of "Annuleren" en druk op <b>ENTER</b>.</li> </ul> 



Videogerelateerde instellingen maken.

## Menu bedienen

### 1 Druk op **SETUP**.

U ziet het menu op de TV-scherm.

### 2 Gebruik $\Delta$ / $\nabla$ om het te bedienen of in te stellen menu te selecteren.

### 3 Druk op **ENTER** of $\triangleright$ de uw keuze te bevestigen.

- Druk op  $\triangleleft$  of **BACK** om terug te keren naar het vorige item.
- Om het menu af te sluiten, drukt u op **SETUP** wanneer het menu is weergegeven. De weergave van het menu verdwijnt.

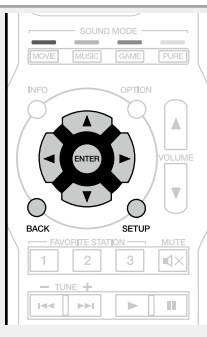

## Items die kunnen worden ingesteld met de "Video"-procedure

HDMI Setup (👉 blz. 99)

Infoweergave (👉 blz. 100)

TV-formaat (👉 blz. 100)

## HDMI Setup

Standaardinstellingen zijn onderstreept.

Kies de instellingen voor HDMI video/audio-uitvoer.

Items instellen	Instellingen
<b>Auto Lip Sync</b> Automatische compensatie van tijdsverschuiving in audio- en video-uitvoer.	<b>Aan</b> : Gecompenseerd. <b>Uit</b> : Niet gecompenseerd.
<b>HDMI audio uit</b> Selecteer het uitvoerapparaat voor HDMI-audio.	<b>AVR</b> : Weergave via luidsprekers die aangesloten zijn op het toestel. <b>TV</b> : Weergave via TV die aangesloten is op het toestel. <ul style="list-style-type: none"> <li>• Wanneer de HDMI-controlefunctie is geactiveerd, wordt voorrang gegeven aan de instelling van TV-audio (blz. 82 "HDMI-besturingsfunctie").</li> <li>• Wanneer de stroom van dit toestel is ingeschakeld en "HDMI audio uit" op "TV" is gesteld, wordt het geluid met 2-kanalen via de HDMI OUT aansluiting weergegeven.</li> </ul>
<b>HDMI doorgeven</b> Selecteert hoe de AV-ontvanger de HDMI-signalen door de HDMI-uitgang zal voeren in de stand-bymodus.	<b>Aan</b> : Voert de geselecteerde HDMI-ingang door de HDMI-uitgang van de AV-ontvanger wanneer de AV-ontvanger in stand-by is. <b>Uit</b> : Er worden geen HDMI-signalen door de HDMI-uitgang van de AV-ontvanger gevoerd in stand-bymodus. <p><b>OPMERKING</b></p> <p>Wanneer "HDMI doorgeven" is ingesteld op "Aan", wordt meer stand-byvermogen verbruikt. Als u het toestel gedurende een lange periode niet gebruikt, is het aanbevolen om het netsnoer uit het stopcontact te trekken.</p>

Items instellen	Instellingen
<b>HDMI bediening</b> U kunt de bediening koppelen van aan HDMI aangesloten toestellen die compatibel zijn met HDMI-besturing.	<b>Aan</b> : HDMI bedieningsfunctie gebruiken. <b>Uit</b> : HDMI bedieningsfunctie niet gebruiken. <ul style="list-style-type: none"> <li>• Stel "HDMI bediening" in op "Uit", wanneer er een component is aangesloten dat niet compatibel met de HDMI bedieningsfunctie is.</li> <li>• Raadpleeg de gebruiksaanwijzingen van alle aangesloten componenten om de instellingen te controleren.</li> <li>• Raadpleeg "HDMI-besturingsfunctie" (blz. 82) voor meer informatie over de HDMI-bedieningsfunctie.</li> </ul> <p><b>OPMERKING</b></p> <ul style="list-style-type: none"> <li>• Wanneer "HDMI bediening" is ingesteld op "Aan", verbruikt het meer Stand-byvermogen. Als u het toestel gedurende een lange periode niet gebruikt, is het aanbevolen om het netsnoer uit het stopcontact te trekken.</li> <li>• De HDMI Control werkt niet, wanneer de stroomtoevoer naar de apparatuur uitgeschakeld is. Ofwel de stroom inschakelen of in stand-by zetten.</li> <li>• Als de instellingen van "HDMI bediening" zijn veranderd, dient u na de wijziging steeds de stroom van de aangesloten toestellen uit te zetten.</li> </ul>
<b>Bron doorgeven</b> De AV-ontvanger "gaat door" het HDMI-signaal van de bronnen wanneer in stand-by.	<b>Laatste</b> : Kies deze optie om "door" de laatst gebruikte HDMI-ingangsvideobron te gaan (passthrough). <b>CBL/SAT / DVD / Blu-ray / GAME / AUX / MEDIA PLAYER / CD</b> : Kies een van deze HDMI-bronnen voor de passthrough wanneer de AV-ontvanger in stand-by is. <ul style="list-style-type: none"> <li>• "Bron doorgeven" kan worden ingesteld wanneer "HDMI-bediening" is ingesteld op "Aan" of "HDMI doorgeven" is ingesteld op "Aan".</li> </ul>
<b>Voeding uit</b> Dit koppelt het op stand-by zetten van dit toestel aan externe apparatuur.	<b>Alle</b> : Bij het uitzetten van een aangesloten TV zonder de ingangsbron uit te zetten, gaat dit toestel automatisch in stand-by. <b>Video</b> : Wanneer de TV wordt uitgeschakeld terwijl een van de aansluitingen "HDMI" of "VIDEO" (blz. 102, 103) is toegewezen voor de ingangsbron CBL/SAT / DVD / Blu-ray / GAME / AUX / MEDIA PLAYER / CD / TV AUDIO op dit toestel, wordt de voeding naar dit toestel automatisch ingesteld op stand-by. <b>Uit</b> : Dit toestel is niet gekoppeld aan het aan- of uitzetten van een TV. <ul style="list-style-type: none"> <li>• U kunt de "Voeding uit" instellen wanneer "HDMI bediening" is ingesteld op "Aan".</li> </ul>

## Infoweergave

Standaardinstellingen zijn onderstreept.

Selecteer de voorkeuren voor de OSD-gebruikersinterface.

Items instellen	Instellingen
<b>Volume</b> Hiermee geeft u op waar het mastervolumeniveau moet worden weergegeven.	<b>Onder</b> : Display aan de onderkant. <b>Boven</b> : Display aan de bovenkant. <b>Uit</b> : Schakel display uit.  Stel in op "Boven", wanneer de hoofdvolumeweergave moeilijk te zien is door bovenliggende tekst (gesloten bijschriften) of filmondertiteling.
<b>Informatie</b> Toont tijdelijk de status van de bewerking wanneer de geluidsmodus wordt gewijzigd of de ingangsbron wordt geschakeld. U kunt instellen of u deze statusweergaven al dan niet wilt weergeven.	<b>Aan</b> : Schakel display in. <b>Uit</b> : Schakel display uit.
<b>Huidig nummer</b> Stelt in hoe lang elk menu wordt weergegeven wanneer de ingangsbron "NETWORK", "iPod/USB" of "TUNER" is.	<b>Altijd aan</b> : Geef display constant weer. <b>Auto-uit</b> : Geef display 30 seconden lang weer na bediening.

## TV-formaat

Standaardinstellingen zijn onderstreept.

Stel het videospaalkformaat in om als uitgang voor de door u gebruikte TV te dienen.

Items instellen	Instellingen
<b>Formaat</b>	<b>NTSC</b> : Selecteer NTSC-uitvoer. <b>PAL</b> : Selecteer PAL-uitvoer.  "Formaat" kan ook worden ingesteld door de volgende procedure. Het menuscherm wordt echter niet weergegeven. <b>1</b> Druk ten minste 3 seconden op <b>PRESET CH -</b> en <b>STATUS</b> op het hoofdtoestel. "V.Format:<PAL>" verschijnt op het display. <b>2</b> Gebruik <b>PRESET CH -</b> of <b>PRESET CH +</b> van het hoofdtoestel en stel het videospaalkformaat in. <b>3</b> Druk op <b>STATUS</b> op het hoofdtoestel om de instelling te voltooien.
	<div style="background-color: #f08080; padding: 2px; border-radius: 5px; display: inline-block;"><b>OPMERKING</b></div> Wanneer een ander formaat dan het videoformaat van de aangesloten TV is ingesteld, wordt het beeld niet goed weergegeven.



Maak instellingen voor het weergeven van de ingangsbron.

- U hoeft de instellingen niet te wijzigen om het toestel te gebruiken. Maak instellingen wanneer nodig.

## Menu bedienen

### 1 Druk op **SETUP**.

U ziet het menu op de TV-scherm.

### 2 Gebruik $\Delta$ / $\nabla$ om het te bedienen of in te stellen menu te selecteren.

### 3 Druk op **ENTER** of $\triangleright$ de uw keuze te bevestigen.

- Druk op  $\triangleleft$  of **BACK** om terug te keren naar het vorige item.
- Om het menu af te sluiten, drukt u op **SETUP** wanneer het menu is weergegeven. De weergave van het menu verdwijnt.

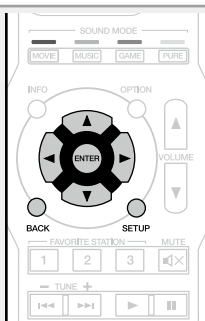

## Belangrijke informatie

### Over de weergave van ingangsbronnen

In dit hoofdstuk worden de configureerbare ingangsbronnen voor elk item als volgt getoond.



### OPMERKING

Ingangsbronnen die onder "Verberg bronnen" ([blz. 104](#)) zijn ingesteld op "Verbergen", kunnen niet worden geselecteerd.

## Items die kunnen worden ingesteld met de "Ingangen"-procedure

Ingang toewijzen ([blz. 102](#))

Bronhernoeming ([blz. 104](#))

Verberg bronnen ([blz. 104](#))

Bronniveau ([blz. 104](#))

Ingangsselectie ([blz. 104](#))



## Ingang toewijzen

Voor dit toestel zijn bepaalde ingangsbronnen, zoals "CBL/SAT", standaard toegewezen aan de audio- en video-aansluitingen. Door standaard aansluitingen te maken, kunt u gewoon op een knop voor de selectie van de ingangsbron drukken om gemakkelijk audio of video weer te geven vanaf het aangesloten apparaat. Wanneer u andere aansluitingen maakt dan de standaardinstellingen, moet u de instellingen in deze sectie wijzigen.

### Voorbeelden van menuschermweergaven voor "Ingang toewijzen"

Dit scherm verschijnt wanneer het "Ingangen" – "iedere ingangsbron" – "Ingang toewijzen" menu is gekozen. Gebruik het menu "Ingang toewijzen" menu voor het veranderen van de ② HDMI ingangsaansluitingen, ③ digitale ingangsaansluitingen, ④ analoge ingangsaansluitingen, ⑤ video-ingangsaansluitingen die in de standaardinstellingen zijn toegewezen aan de ① ingangsbronnen.

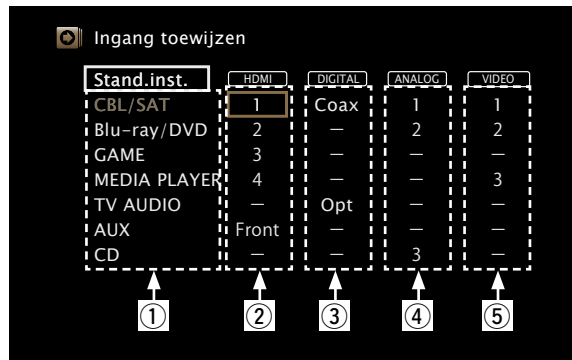

### Menufuncties voor ingangtoewijzingen

- 1 Gebruik  $\Delta \nabla \triangleleft \triangleright$  om de cursor te verplaatsen naar het item dat u wilt instellen en druk vervolgens op **ENTER**.
- 2 Gebruik  $\triangleleft \triangleright$  om de toe te wijzen ingangsaansluiting te selecteren.
- 3 Druk op **ENTER** de uw keuze te bevestigen.

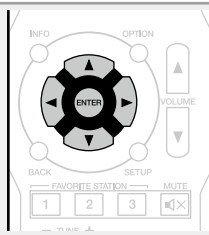

### Opmerking voor set top box/satelliet-TV

#### Bij gebruik van de optische of coaxiale digitale audio-uitgang van een set top box/satelliet-TV

Om het videosignaal dat is toegewezen aan "HDMI" gecombineerd weer te geven met het audiosignaal dat is toegewezen aan "Ingang toewijzen" – "DIGITAL", selecteert u tevens "Digitaal" bij "Ingangsmodus" ([blz. 104](#)).

Items instellen	Instellingen													
<b>HDMI</b> Stel dit in om de HDMI ingangconnector te veranderen naar de toegewezen ingangsbron.	<b>1 / 2 / 3 / 4 / 5 / Front</b> : Wijs een HDMI-ingangaansluiting toe aan de geselecteerde signaalbron. - : Wijs niet een HDMI ingangaansluiting toe aan de geselecteerde signaalbron.													
<table border="1"> <tr> <td>CBL/SAT</td> <td>Blu-ray/DVD</td> </tr> <tr> <td>GAME</td> <td>AUX</td> </tr> <tr> <td>MEDIA PLAYER</td> <td>CD</td> </tr> <tr> <td>TV AUDIO</td> <td></td> </tr> </table>	CBL/SAT	Blu-ray/DVD	GAME	AUX	MEDIA PLAYER	CD	TV AUDIO		• Bij aankoop zijn de instellingen van de verschillende ingangbronnen zoals hieronder aangegeven.					
CBL/SAT	Blu-ray/DVD													
GAME	AUX													
MEDIA PLAYER	CD													
TV AUDIO														
	<table border="1"> <thead> <tr> <th>Ingangsbron</th> <th>CBL/SAT</th> <th>Blu-ray/DVD</th> <th>GAME</th> <th>MEDIA PLAYER</th> </tr> </thead> <tbody> <tr> <td>Standaard instelling</td> <td>1</td> <td>2</td> <td>3</td> <td>4</td> </tr> </tbody> </table>	Ingangsbron	CBL/SAT	Blu-ray/DVD	GAME	MEDIA PLAYER	Standaard instelling	1	2	3	4			
Ingangsbron	CBL/SAT	Blu-ray/DVD	GAME	MEDIA PLAYER										
Standaard instelling	1	2	3	4										
	<table border="1"> <thead> <tr> <th>Ingangsbron</th> <th>TV AUDIO</th> <th>AUX</th> <th>CD</th> </tr> </thead> <tbody> <tr> <td>Standaard instelling</td> <td>—</td> <td>Front</td> <td>—</td> </tr> </tbody> </table>	Ingangsbron	TV AUDIO	AUX	CD	Standaard instelling	—	Front	—					
Ingangsbron	TV AUDIO	AUX	CD											
Standaard instelling	—	Front	—											
	• Om het videosignaal toegewezen aan "HDMI" gecombineerd weer te geven met het audiosignaal toegewezen aan "Ingang toewijzen" – "DIGITAL", selecteert u "Digitaal" bij de menu-item "Ingangsmodus" ( <a href="#">blz. 104</a> ).													
	• Wanneer "HDMI bediening" ( <a href="#">blz. 99</a> ) is ingesteld op "Aan", kan de HDMI-ingangsaansluiting niet worden toegewezen aan "TV AUDIO".													

Items instellen	Instellingen													
<b>DIGITAL</b> Stel dit in om de digitale audio-ingangen die zijn toegewezen aan de ingangsbronnen, te wijzigen.	<b>Coax</b> (Coaxiaal) / <b>Opt</b> (Optisch) : Wijs een digitale ingangaansluiting toe aan de geselecteerde signaalbron. – : Wijs niet een digitale ingangaansluiting toe aan de geselecteerde signaalbron. • Bij aankoop zijn de instellingen van de verschillende ingangbronnen zoals hieronder aangegeven.													
CBL/SAT   Blu-ray/DVD GAME   AUX MEDIA PLAYER   CD TV AUDIO	<table border="1"> <thead> <tr> <th>Ingangsbron</th> <th>CBL/SAT</th> <th>Blu-ray/DVD</th> <th>GAME</th> <th>MEDIA PLAYER</th> </tr> </thead> <tbody> <tr> <td>Standaard instelling</td> <td>Coax</td> <td>–</td> <td>–</td> <td>–</td> </tr> </tbody> </table>	Ingangsbron	CBL/SAT	Blu-ray/DVD	GAME	MEDIA PLAYER	Standaard instelling	Coax	–	–	–			
Ingangsbron	CBL/SAT	Blu-ray/DVD	GAME	MEDIA PLAYER										
Standaard instelling	Coax	–	–	–										
	<table border="1"> <thead> <tr> <th>Ingangsbron</th> <th>TV AUDIO</th> <th>AUX</th> <th>CD</th> </tr> </thead> <tbody> <tr> <td>Standaard instelling</td> <td>Opt</td> <td>–</td> <td>–</td> </tr> </tbody> </table>	Ingangsbron	TV AUDIO	AUX	CD	Standaard instelling	Opt	–	–					
Ingangsbron	TV AUDIO	AUX	CD											
Standaard instelling	Opt	–	–											
<b>ANALOG</b> Stel dit in om de analoge audio-ingangen die zijn toegewezen aan de ingangsbronnen, te wijzigen.	<b>1 / 2 / 3</b> : Wijs een analoge ingangaansluiting toe aan de geselecteerde signaalbron. – : Een analoge ingangaansluiting niet toewijzen aan de geselecteerde ingangsbron. • Bij aankoop zijn de instellingen van de verschillende ingangbronnen zoals hieronder aangegeven.													
CBL/SAT   Blu-ray/DVD GAME   AUX MEDIA PLAYER   CD TV AUDIO	<table border="1"> <thead> <tr> <th>Ingangsbron</th> <th>CBL/SAT</th> <th>Blu-ray/DVD</th> <th>GAME</th> <th>MEDIA PLAYER</th> </tr> </thead> <tbody> <tr> <td>Standaard instelling</td> <td>1</td> <td>2</td> <td>–</td> <td>–</td> </tr> </tbody> </table>	Ingangsbron	CBL/SAT	Blu-ray/DVD	GAME	MEDIA PLAYER	Standaard instelling	1	2	–	–			
Ingangsbron	CBL/SAT	Blu-ray/DVD	GAME	MEDIA PLAYER										
Standaard instelling	1	2	–	–										
	<table border="1"> <thead> <tr> <th>Ingangsbron</th> <th>TV AUDIO</th> <th>AUX</th> <th>CD</th> </tr> </thead> <tbody> <tr> <td>Standaard instelling</td> <td>–</td> <td>–</td> <td>3</td> </tr> </tbody> </table>	Ingangsbron	TV AUDIO	AUX	CD	Standaard instelling	–	–	3					
Ingangsbron	TV AUDIO	AUX	CD											
Standaard instelling	–	–	3											

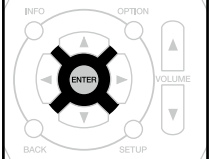
Items instellen	Instellingen													
<b>VIDEO</b> Stel dit in om de composiet video-ingangen die aan de ingangsbronnen zijn toegewezen, te wijzigen.	<b>1 / 2 / 3</b> : Wijs de video-ingang toe aan de geselecteerde ingangsbron. – : Een video-ingang niet toewijzen aan de geselecteerde ingangsbron. • Bij aankoop zijn de instellingen van de verschillende ingangbronnen zoals hieronder aangegeven.													
CBL/SAT   Blu-ray/DVD GAME   AUX MEDIA PLAYER   CD TV AUDIO	<table border="1"> <thead> <tr> <th>Ingangsbron</th> <th>CBL/SAT</th> <th>Blu-ray/DVD</th> <th>GAME</th> <th>MEDIA PLAYER</th> </tr> </thead> <tbody> <tr> <td>Standaard instelling</td> <td>1</td> <td>2</td> <td>–</td> <td>3</td> </tr> </tbody> </table>	Ingangsbron	CBL/SAT	Blu-ray/DVD	GAME	MEDIA PLAYER	Standaard instelling	1	2	–	3			
Ingangsbron	CBL/SAT	Blu-ray/DVD	GAME	MEDIA PLAYER										
Standaard instelling	1	2	–	3										
	<table border="1"> <thead> <tr> <th>Ingangsbron</th> <th>TV AUDIO</th> <th>AUX</th> <th>CD</th> </tr> </thead> <tbody> <tr> <td>Standaard instelling</td> <td>–</td> <td>–</td> <td>–</td> </tr> </tbody> </table>	Ingangsbron	TV AUDIO	AUX	CD	Standaard instelling	–	–	–					
Ingangsbron	TV AUDIO	AUX	CD											
Standaard instelling	–	–	–											
<b>Stand.inst.</b> De instellingen voor “Ingang toewijzen” keren terug naar de standaardinstellingen	<b>Reset:</b> Stel terug naar standaardwaarden. <b>Annuleren:</b> Stel niet terug naar standaardwaarden. ✎ Wanneer u “Stand.inst.” selecteert en drukt op <b>ENTER</b> , wordt het bericht “Alle invoeropdrachten herstellen naar de fabrieksstandaarden?” weergegeven. Selecteer “Reset” of “Annuleren” en druk op <b>ENTER</b> .													
														

## Bronhernoeming

Wijzig de displaynaam van de geselecteerde ingangsbron.

Dit is handig wanneer de naam van de ingangsbron van uw apparaat en de naam van de ingangsbron van dit toestel verschillen. U kunt de naam wijzigen volgens uw behoeften. Wanneer het hernoemen is voltooid, wordt de naam weergegeven op het display van het toestel en op het menu scherm.

### Instellingen

**CBL/SAT / Blu-ray/DVD / GAME / AUX / MEDIA PLAYER / CD / TV AUDIO / M-XPport** : Wijzig de displaynaam van de geselecteerde ingangsbron.

- De snelkeuze naam mag maximaal 12 tekens lang zijn.
- Ga naar [blz. 91](#) voor het invoeren van tekens.

**Stand.inst.** : De instellingen voor “Bron hernoemen” keren terug naar de standaardinstellingen.

- **Reset**: Stel terug naar standaardwaarden.
- **Annuleren**: Stel niet terug naar standaardwaarden.

Wanneer u “Stand.inst.” selecteert en drukt op **ENTER**, wordt het bericht “Alle bronnamen naar de fabrieksstandaarden terugzetten?” weergegeven. Selecteer “Reset” of “Annuleren” en druk op **ENTER**.

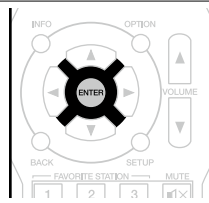

## Verberg bronnen

**Standaardinstellingen zijn onderstreept.**

Ongebruikte ingangsbronnen verwijderen van het display.

### Instellingen

**CBL/SAT / Blu-ray/DVD / GAME / AUX / MEDIA PLAYER / iPod/USB / CD / TUNER / Favorites / Internet Radio / Media Server / Last.fm / Spotify / Flickr / TV AUDIO / M-XPport** : Selecteer de ingangsbron die niet wordt gebruikt.

- **Tonen** : Gebruik deze bron.
- **Verbergen** : Gebruik deze bron niet.

### OPMERKING

Ingangsbronnen waarvoor “Verbergen” is ingesteld, kunnen niet met de ingangsbrontoetsen worden gekozen.

## Bronniveau

**Standaardinstellingen zijn onderstreept.**

- Deze functie corrigeert het weergaveniveau van de geselecteerde audio-ingang van de signaalbron.
- Kies deze instelling als er verschillen zijn in de ingangsvolumeniveaus tussen de verschillende bronnen.

### Instellingen

**-12dB – +12dB (0dB)**

## Ingangsselectie

**Standaardinstellingen zijn onderstreept.**

Stel de audio-ingangsfunctie en decodeerfunctie van iedere ingangsbron in.

De voor selectie beschikbare ingangsmodi verschillen afhankelijk van de ingangsbron.

Items instellen	Instellingen
<b>Ingangsmodus</b> Stel de audio-ingangsmodi in voor de verschillende signaalbronnen. Wij raden aan de audio-ingangsmodus in te stellen op “Automatisch”.	<b>Automatisch</b> : Ingangssignaal automatisch detecteren en weergave starten. <b>HDMI</b> : Geef alleen signalen van HDMI-ingang weer. <b>Digitaal</b> : Geef alleen signalen van digitale ingang weer. <b>Analoog</b> : Geef alleen signalen van analoge ingang weer.
<b>Decodeermodus</b> Stel de audiodecodeermodus in voor de ingangsbron.	<b>Automatisch</b> : Type digitaal ingangssignaal detecteren en automatisch decoderen en weergeven. <b>PCM</b> : Alleen PCM-ingangssignalen decoderen en weergeven. <b>DTS</b> : Alleen DTS-ingangssignalen decoderen en weergeven.

<b>CBL/SAT</b>	<b>Blu-ray/DVD</b>
<b>GAME</b>	<b>AUX</b>
<b>MEDIA PLAYER</b>	<b>CD</b>
<b>TV AUDIO</b>	



- Dit item kan worden ingesteld voor signaalbronnen waarbij “DIGITAL” is toegewezen bij “Ingang toewijzen” ([blz. 103](#)).
- Stel deze modus normaal gesproken in op “Automatisch”. Gebruik de instellingen “PCM” en “DTS” uitsluitend voor weergave van de corresponderende signalen.



Instellen wanneer u de instellingen voor Audyssey® setup wijzigt.

- Als u de luidsprekerinstellingen verandert nadat u de Audyssey® setup hebt uitgevoerd, is het niet mogelijk om Audyssey MultEQ®, Audyssey Dynamic EQ® en Audyssey Dynamic Volume® (z. blz. 96).
- Kan worden gebruikt zonder de instellingen te veranderen. Instellen indien nodig.

## Menu bedienen

### 1 Druk op **SETUP**.

U ziet het menu op de TV-scherm.

### 2 Gebruik $\Delta$ / $\nabla$ om het te bedienen of in te stellen menu te selecteren.

### 3 Druk op **ENTER** of $\triangleright$ de uw keuze te bevestigen.

- Druk op  $\triangleleft$  of **BACK** om terug te keren naar het vorige item.
- Om het menu af te sluiten, drukt u op **SETUP** wanneer het menu is weergegeven. De weergave van het menu verdwijnt.

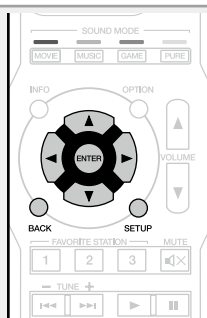

## Items die kunnen worden ingesteld met de "Luidsprekers"-procedure

Audyssey® Setup (z. blz. 22)



Handmatige setup (z. blz. 106)

## Handmatige setup



**Standaardinstellingen zijn onderstreept.**



Volg deze procedure om de luidsprekers handmatig in te stellen of om de met de Audyssey® setup procedure gemaakte instellingen te wijzigen.



- Als u de luidsprekerinstellingen verandert nadat u de Audyssey® setup hebt uitgevoerd, is het niet mogelijk om Audyssey MultEQ®, Audyssey Dynamic EQ® en Audyssey Dynamic Volume® te selecteren (zie blz. 96).
- U kunt "Handmatige setup" gebruiken zonder de instellingen te veranderen. Instellen indien nodig.

Items instellen	Instellingen
<b>Luidspr.config.</b> Toon welke luidsprekers aanwezig zijn en selecteer het luidsprekerformaat op basis van de reproductiecapaciteiten voor de lage tonen.	<b>Front</b> : Stel de grootte van de luidspreker aan de voorzijde in. <ul style="list-style-type: none"> <li>• <b>Groot</b> : Gebruik een grote luidspreker die op adequate wijze zeer lage basfrequenties kan weergeven.</li> <li>• <b>Klein</b> : Gebruik een kleine luidspreker met onvoldoende weergavecapaciteit voor zeer lage basfrequenties. Voor de meeste meerkanaals luidsprekers is dit de beste keuze.</li> </ul>
<b>OPMERKING</b> Gebruik de vorm van de luidsprekers niet als criterium voor het bepalen of het een "Groot" of "Klein" luidspreker is. Gebruik in plaats daarvan de frequenties die zijn ingesteld in "Crossovers" (zie blz. 107) als de standaard voor het bepalen van de capaciteit voor het reproduceren van lage tonen.	 <ul style="list-style-type: none"> <li>• Wanneer "Subwoofer" is ingesteld op "Nee", wordt "Front" automatisch ingesteld op "Groot".</li> <li>• Wanneer "Front" op "Klein" is gesteld, kunnen "Center" en "Surround" niet op "Groot" worden gesteld.</li> </ul>
	<b>Center</b> : Stel de aanwezigheid en de grootte van de Center luidspreker in. <ul style="list-style-type: none"> <li>• <b>Groot</b> : Gebruik een grote luidspreker die op adequate wijze zeer lage basfrequenties kan weergeven.</li> <li>• <b>Klein</b> : Gebruik een kleine luidspreker met onvoldoende weergavecapaciteit voor zeer lage basfrequenties. Dit is bijna altijd de beste keuze.</li> <li>• <b>Geen</b> : Selecteer wanneer de Center luidspreker niet aangesloten is.</li> </ul>
	 <ul style="list-style-type: none"> <li>• "Groot" wordt niet weergegeven als "Front" is ingesteld op "Klein".</li> </ul>
	<b>Subwoofer</b> : Stel de aanwezigheid van een subwoofer in. <ul style="list-style-type: none"> <li>• <b>Ja</b> : Gebruik een subwoofer.</li> <li>• <b>Nee</b> : Selecteer wanneer er geen subwoofer is aangesloten.</li> </ul>
	 <ul style="list-style-type: none"> <li>• Wanneer "Front" is ingesteld op "Klein", wordt "Subwoofer" automatisch ingesteld op "Ja".</li> </ul>
	<b>Surround</b> : Stel de aanwezigheid en de grootte van de surround luidsprekers in. <ul style="list-style-type: none"> <li>• <b>Groot</b> : Gebruik een grote luidspreker die op adequate wijze zeer lage basfrequenties kan weergeven.</li> <li>• <b>Klein</b> : Gebruik een kleine luidspreker met onvoldoende weergavecapaciteit voor zeer lage basfrequenties. Dit is bijna altijd de beste keuze.</li> <li>• <b>Geen</b> : Selecteer wanneer de surround luidsprekers niet aangesloten zijn.</li> </ul>

Items instellen	Instellingen
<b>Afstanden</b> Stel de afstand van de luisterpositie tot de luidsprekers in. Meet de afstand van de luisterpositie tot de diverse luidsprekers voordat u met het invoeren van de instellingen begint.	<b>Eenheid</b> : De eenheid van afstand instellen. <ul style="list-style-type: none"> <li>• <b>Meters / Voet</b></li> </ul> <b>Stap</b> : Stel de minimale variabele breedte van de afstand in. <ul style="list-style-type: none"> <li>• <b>0.1m / 0.01m</b></li> <li>• <b>1ft / 0.1ft</b></li> </ul> <b>Stand.inst.</b> : De instellingen voor "Afstanden" keren terug naar de standaardinstellingen. <ul style="list-style-type: none"> <li>• <b>Reset</b> : Stel terug naar standaardwaarden.</li> <li>• <b>Annuleren</b> : Stel niet terug naar standaardwaarden.</li> </ul>  Wanneer u "Stand.inst." selecteert en op <b>ENTER</b> drukt, wordt de vraag "Alle afstandsinstelling naar de fabrieksstandaarden terugzetten?" weergegeven. Selecteer "Reset" of "Annuleren" en druk op <b>ENTER</b> . 
	<b>Front L / Front R / Center / Subwoofer / Surround L / Surround R</b> : Selecteer de luidspreker voor het instellen van de afstand. <ul style="list-style-type: none"> <li>• <b>0.00m – 18.00m / 0.0ft – 60.0ft</b> : Stel de afstand in.</li> </ul>  <ul style="list-style-type: none"> <li>• De luidsprekers die kunnen worden geselecteerd verschillen afhankelijk van de "Luidspr.config." (zie blz. 106)-instellingen.</li> <li>• Standaard instellingen :                Front L / Front R / Center / Subwoofer : 3,60 m (12,0 ft)                Surround L / Surround R : 3,00 m (10,0 ft)</li> <li>• Stel het verschil in afstand tussen de luidsprekers in op minder dan 6,00 m (20,0 ft).</li> </ul>
	<b>OPMERKING</b> "Afstanden" kunnen niet voor de luidsprekers worden ingesteld met "Luidspr.config.". (zie blz. 106) stel op "Geen".

Items instellen	Instellingen
<p><b>Niveaus</b></p> <p>Stel het volume van de testtoon dusdanig in dat iedere luidspreker even luid speelt.</p>	<p><b>Testtoon</b> : Geef testtonen weer.</p> <ul style="list-style-type: none"> <li>• <b>Front L / Center / Front R / Surround R / Surround L / Subwoofer</b> : Er wordt een testgeluid uitgevoerd vanaf de geselecteerde luidspreker. Pas de volumeuitvoer van de geselecteerde luidspreker aan terwijl u luistert naar het testgeluid.</li> <li>• <b>-12.0dB – +12.0dB (0.0dB)</b> : Volume aanpassen.</li> </ul> <p> Wanneer "Niveaus" is aangepast, worden de aangepaste waarden ingesteld voor alle geluidsmodi.</p> <p><b>OPMERKING</b></p> <ul style="list-style-type: none"> <li>• "Niveaus" kan niet voor de luidsprekers worden ingesteld met "Luidspr. config.". ( blz. 106) stel op "Geen".</li> <li>• Wanneer de hoofdtelefoon is verbonden met de PHONES aansluiting van dit toestel kan "Niveaus" niet worden ingesteld.</li> </ul> <p><b>Stand.inst.</b> : De instellingen voor "Niveaus" keren terug naar de standaardinstellingen.</p> <ul style="list-style-type: none"> <li>• <b>Reset</b>: Stel terug naar standaardwaarden.</li> <li>• <b>Annuleren</b>: Stel niet terug naar standaardwaarden.</li> </ul> <p> Wanneer u "Standaard instellen" selecteert en op <b>ENTER</b> drukt, wordt de vraag "Alle kanaalniveau-instellingen naar de fabrieksstandaarden terugzetten?" weergegeven. Selecteer "Reset" of "Annuleren" en druk op <b>ENTER</b>.</p> 

Items instellen	Instellingen
<p><b>Crossovers</b></p> <p>Stelt de maximale frequentie in van het bassignaal van elk kanaal naar de subwoofer. Stel deze frequentie in volgens de reproductiecapaciteit van lage tonen van de luidspreker die wordt gebruikt.</p>	<p><b>Luidspr.selectie</b> : Selecteert hoe de crossover-frequentie moet worden ingesteld. Zie de handleiding van de luidspreker voor informatie over de drempelfrequentie.</p> <ul style="list-style-type: none"> <li>• <b>Alle</b> : Selecteert het crossover-punt van alle luidsprekers tegelijk.</li> <li>• <b>Individueel</b> : Selecteer de crossover-punten voor elke luidspreker afzonderlijk.</li> </ul> <p>De volgende instellingen kunnen worden ingesteld wanneer de instelling "Luidspr.selectie" is ingesteld op "Individueel".</p> <ul style="list-style-type: none"> <li>• <b>Front / Center / Surround</b> : Selecteer de luidspreker.</li> <li>• <b>40Hz / 60Hz / 80Hz / 90Hz / 100Hz / 110Hz / 120Hz / 150Hz / 200Hz / 250Hz</b> : Selecteer de luidspreker voor het instellen van de drempelfrequentie.</li> </ul> <p> De "Crossovers" kan worden ingesteld wanneer de "Lage tonen" – "Subwoofermodus" ( blz. 108) op "LFE+Main" staat ingesteld of wanneer u een luidspreker heeft die is ingesteld op "Klein".</p> <ul style="list-style-type: none"> <li>• De standaard crossover-frequentie is "80Hz", wat het beste zal werken met de grootste variëteit van luidsprekers. Wanneer u zeer kleine luidsprekers gebruikt, kunt u echter een hogere instelling kiezen op basis van de opgegeven frequentierespons van de luidsprekers. Als de luidspreker een opgegeven frequentierespons van 120 Hz - 20 kHz (als voorbeeld) heeft, moet u de 120 Hz crossoverfrequentie kiezen.</li> <li>• Voor luidsprekers die zijn ingesteld op "Klein", wordt de inhoud van de lage frequentie onder de crossover-frequentie verzacht naar de luidsprekers en wordt de lage basinhoud vervolgens opnieuw geleverd naar de subwoofer of, als ze zijn ingesteld op Groot, naar de luidsprekers voor (L/R).</li> <li>• De luidsprekers die kan worden ingesteld als "Individueel" is geselecteerd verschilt volgens de "Subwoofermodus"-instelling ( blz. 108). <ul style="list-style-type: none"> <li>• Als "LFE" is geselecteerd, kunnen luidsprekers die zijn ingesteld op "Klein" bij "Luidspr.config." worden ingesteld. Indien de luidsprekers zijn ingesteld op "Groot", wordt "Voll.Band" weergegeven en kan de instelling niet worden gecreëerd.</li> <li>• Indien "LFE+Main" is geselecteerd, kunnen de luidsprekers worden ingesteld, ongeacht de instelling van de luidsprekergrootte.</li> </ul> </li> </ul>

Items instellen	Instellingen
<p><b>Lage tonen</b> Instelling voor weergave van subwoofer en LFE-signaalbereik.</p>	<p><b>Subwoofermodus</b> : Selecteer het lage-tonenbereik dat moet worden weergegeven door de subwoofer.</p> <ul style="list-style-type: none"> <li>• <b>LFE</b> : Het lage bereiksignaal van het kanaal ingesteld op “Klein” luidsprekergruotte is toegevoegd aan de LFE signaaluitgang van de subwoofer.</li> <li>• <b>LFE+Main</b> : Het lage bereiksignaal van alle kanalen is toegevoegd aan de LFE signaaluitgang van de subwoofer. Dit is doorgaans de beste instelling voor de meeste systemen.</li> </ul> <p></p> <ul style="list-style-type: none"> <li>• De “Subwoofermodus” kan worden ingesteld wanneer het menu-item “Luidspr.config.” – “Subwoofer” ( blz. 106) is niet ingesteld op “Nee”.</li> <li>• Geef een muziek- of videobron weer en selecteer de modus waarin de lage tonen het meest krachtig worden weergegeven.</li> <li>• Selecteer “LFE+Main” wanneer u wilt dat de lage tonen altijd door de subwoofer worden weergegeven.</li> </ul> <p><b>OPMERKING</b></p> <p>Als “Front” en “Center” voor “Luidspr.config.” zijn ingesteld op “Groot” en als “Subwoofermodus” is ingesteld op “LFE”, zal er mogelijk, afhankelijk van het ingangssignaal of de geselecteerde geluidsmodus, geen geluid worden uitgevoerd via de subwoofers.</p> <p><b>LPF voor LFE</b> : Stel het LFE signaalweergavebereik in. Stel dit in wanneer u de weergavefrequentie van de subwoofer (lowpass-filterpunt) wilt veranderen.</p> <ul style="list-style-type: none"> <li>• <b>80Hz / 90Hz / 100Hz / 110Hz / 120Hz / 150Hz / 200Hz / 250Hz</b></li> </ul>



Om dit toestel te gebruiken door het te verbinden met een thuisnetwerk (LAN), moet u de netwerkinstellingen configureren.

Als u uw thuisnetwerk (LAN) instelt via DHCP, stelt u "DHCP" in op "Aan" (gebruik de standaardinstelling). Hierdoor kan het toestel uw thuisnetwerk (LAN) gebruiken.

Als u een IP-adres toewijst voor elk apparaat, moet u de instelling "IP-adres" gebruiken om een IP-adres toe te wijzen aan dit toestel en de informatie over uw thuisnetwerk (LAN), zoals het gateway-adres en het subnetmasker, invoeren.

## Menu bedienen

### 1 Druk op **SETUP**.

U ziet het menu op de TV-scherm.

### 2 Gebruik $\Delta$ / $\nabla$ om het te bedienen of in te stellen menu te selecteren.

### 3 Druk op **ENTER** of $\triangleright$ de uw keuze te bevestigen.

- Druk op  $\triangleleft$  of **BACK** om terug te keren naar het vorige item.
- Om het menu af te sluiten, drukt u op **SETUP** wanneer het menu is weergegeven. De weergave van het menu verdwijnt.

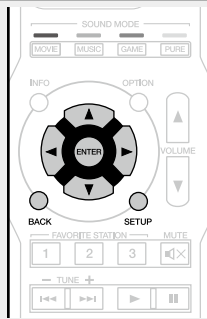

## Items die kunnen worden ingesteld met de "Netwerk"-procedure

Informatie (👉 blz. 110)

IP-besturing (👉 blz. 110)

Vriendelijke Naam (👉 blz. 110)

Instellingen (👉 blz. 111)

Diagnose (👉 blz. 112)

Onderhoudsmodus (👉 blz. 112)



## Informatie

Toon netwerkinformatie.

### Instellingen

#### Schermnaam / DHCP Aan of Uit / IP-adres / MAC-adres

 Er is een MAC-adres vereist om een vTuner-account te maken.

## IP-besturing

**Standaardinstellingen zijn onderstreept.**

Hiermee is de netwerkcommunicatie mogelijk in stand-bymodus.

### Instellingen

**Uit in stand-by** : Tijdens stand-by is netwerk functie onderbroken.

**Altijd aan** : Netwerk is aan tijdens stand-by. Het hoofdtoestel is bedienbaar met een netwerkgeschikte controller.

 Stel in op "Altijd aan" wanneer de webbedieningsfunctie wordt gebruikt.

### OPMERKING

**Wanneer "IP-besturing" is ingesteld op "Altijd aan", verbruikt het meer Stand-byvermogen.**

## Vriendelijke Naam

De Vriendelijke Naam is de naam voor dit toestel die in het netwerk wordt weergegeven. U kunt de Vriendelijke Naam wijzigen volgens uw voorkeur.

### Items instellen

#### Naam bewerken

Bewerkt de Vriendelijke naam.

#### Stand.inst.

Herstelt de Friendly name die u had gewijzigd opnieuw in de standaardinstelling.

### Instellingen

- De standaard schermnaam bij eerste gebruik is "Marantz NR1504".
- De snelkeuze naam mag maximaal 63 tekens lang zijn.
- Ga naar [blz. 91](#) voor het invoeren van tekens.

**Reset:** Stel terug naar standaardwaarden.

**Annuleren:** Stel niet terug naar standaardwaarden.

 Wanneer u "Stand.inst." selecteert en op **ENTER** drukt, wordt de vraag "Netwerk "friendly name" resetten?" weergegeven. Selecteer "Reset" of "Annuleren" en druk op **ENTER**.

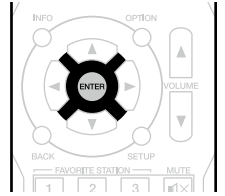

# Instellingen

Instellingen maken voor bedrade LAN.

Stel uitsluitend "Instellingen" in bij het verbinden met een netwerk zonder de DHCP-functie.

## Instellingen

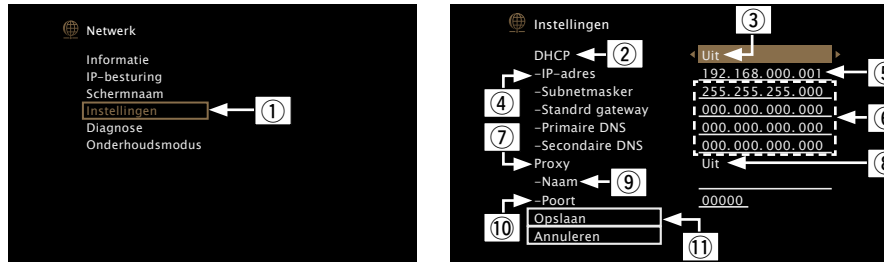

- ① Selecteer in het menu "Netwerk" – "Instellingen" en druk op **ENTER**.
- ② Gebruik  $\Delta \nabla$  om "DHCP" te selecteren en druk vervolgens op **ENTER**.
- ③ Gebruik  $\triangleleft \triangleright$  om "Uit" te selecteren en druk vervolgens op **ENTER**.
- ④ Gebruik  $\Delta \nabla$  om "IP-adres" te selecteren en druk vervolgens op **ENTER**.
  - **IP-adres** : Stel het IP-adres binnen de hieronder getoonde bereiken in.  
De Network Audio-functie kan niet worden gebruikt als andere IP-adressen worden ingesteld.  
CLASS A: 10.0.0.1 – 10.255.255.254  
CLASS B: 172.16.0.1 – 172.31.255.254  
CLASS C: 192.168.0.1 – 192.168.255.254

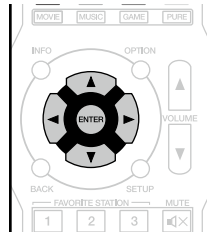

- ⑤ Gebruik  $\Delta \nabla \triangleleft \triangleright$  om het adres in te voeren en druk dan op **ENTER**.
- ⑥ Gebruik  $\Delta \nabla$  om het instelitem te selecteren en druk vervolgens op **ENTER**.
  - **Subnetmasker** : Wanneer u een xDSL-modem of -aansluitingsadapter rechtstreeks op dit toestel aansluit, moet u het subnetmasker aangeduid in de door uw provider geleverde documentatie invoeren. Normale invoer 255.255.255.0.
  - **Standrd gateway** : Bij aansluiting op een gateway (router) voert u het IP-adres ervan in.
  - **Primaire DNS, Secondaire DNS** : Als in de door uw provider geleverde documentatie slecht één DNS-adres is opgegeven, voert u dit in bij "Primaire DNS". Als er twee of meer DNS worden geboden door uw provider, voert u zowel "Primaire DNS" als "Secundaire DNS" in.

## Instellingen

- ⑦ Gebruik  $\Delta \nabla$  om "Proxy" te selecteren en druk dan op de **ENTER**.
  - **Proxy** : Maak deze instelling als u verbinding maakt met het internet via een proxy server. Geef de proxy-instellingen alleen op wanneer u een internetverbinding maakt via een proxyserver die op uw intern netwerk zit, door uw provider is geboden, enz.
- ⑧ Gebruik  $\triangleleft \triangleright$  om "Aan (Adres)" of "Aan (Naam)" te selecteren en druk vervolgens op **ENTER**.
  - **Aan (Adres)** : Selecteer als u invoert via adres.
  - **Aan (Naam)** : Selecteer als u invoert via domeinnaam. De snelkeuze naam mag maximaal 38 tekens lang zijn.
- ⑨ Druk op  $\nabla$  om "Adres" of "Naam" te selecteren en druk vervolgens op **ENTER**.
  - Als "Adres" is geselecteerd in stap ⑧ : Gebruik  $\Delta \nabla \triangleleft \triangleright$  om het proxyserveradres in te voeren en druk op **ENTER**.
  - Als "Naam" is geselecteerd in stap ⑧ : Gebruik het softwaretoetsenbord ([blz. 91](#)) om de domeinnaam in te voeren en selecteer **OK**.
  - Ga naar [blz. 91](#) voor het invoeren van tekens.
- ⑩ Druk op  $\nabla$  om "Poort" te selecteren, en druk dan op **ENTER**. Gebruik  $\Delta \nabla \triangleleft \triangleright$  om het poortnummer van de proxyserver in te voeren en druk op **ENTER**. De Setup is voltooid.
- ⑪ Druk op  $\nabla$  om "Opslaan" te selecteren, en druk dan op **ENTER**. Het display keert terug naar het originele scherm.



- Als u een breedband router (DHCP-functie) gebruikt, hoeft u geen instellingen te maken bij Instellen van het "IP-adres" en "Proxy", aangezien de DHCP-functie op "Aan" is ingesteld bij de standaardinstellingen van dit toestel.
- Als dit toestel wordt aangesloten op een netwerk zonder de DHCP-functie, moet u de netwerkinstellingen maken. In dit geval is wat kennis van netwerken vereist. Raadpleeg een netwerkbeheerder voor meer informatie.
- Controleer de aansluiting en de instellingen opnieuw als u geen toegang krijgt tot het Internet ([blz. 20](#)).
- Raadpleeg uw ISP (Internet Service Provider) of de plaats waar u de computer heeft gekocht indien u geen internetverbinding kunt maken.
- Als u de instelling tijdens het invoeren van het IP-adres wilt annuleren, selecteert u "Annuleren" en drukt u op **ENTER**.

## Diagnose

Wordt gebruikt voor het controleren van de netwerkverbinding.

Items instellen	Instellingen
<b>Fysieke aansluiting</b> Controleert de fysieke LAN-poortverbinding.	<b>OK</b> : Aangesloten. <b>Fout</b> : De LAN-kabel is niet aangesloten. Controleer de aansluiting.
<b>Toegang router</b> Controleert de verbinding van dit toestel met de router.	<b>OK</b> : geopend. <b>Fout</b> : Kan niet communiceren met de router. Controleer de routerinstellingen
<b>Internettoegang</b> Controleert of dit toestel internettoegang heeft (WAN).	<b>OK</b> : Aangesloten. <b>Fout</b> : Kan geen internetverbinding maken. Controleer de omgeving voor de internetverbinding of de routerinstellingen.

## Onderhoudsmodus

Gebruiken wanneer een Marantz-vakman of -installateur onderhoud uitvoert. Normaal is deze modus niet geschikt voor gebruik door de eindgebruiker, alleen door een opgeleide onderhoudstechnicus of erkende installatietechnicus.

### Instellingen

#### OPMERKING

Gebruik deze functie uitsluitend wanneer een vakman of installateur van Marantz deze instructie geeft.



Maak verschillende andere instellingen.

## Menu bedienen

### 1 Druk op **SETUP**.

U ziet het menu op de TV-scherm.

### 2 Gebruik $\Delta$ / $\nabla$ om het te bedienen of in te stellen menu te selecteren.

### 3 Druk op **ENTER** of $\triangleright$ de uw keuze te bevestigen.

- Druk op  $\triangleleft$  of **BACK** om terug te keren naar het vorige item.
- Om het menu af te sluiten, drukt u op **SETUP** wanneer het menu is weergegeven. De weergave van het menu verdwijnt.

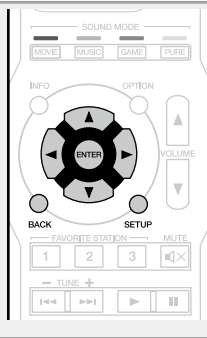

## Items die kunnen worden ingesteld met de "Algemeen"-procedure

Taal (👉 blz. 114)

Automatische stand-by (👉 blz. 114)

Display voor (👉 blz. 114)

Informatie (👉 blz. 115)

Gebruiksdata (👉 blz. 116)

Firmware (👉 blz. 116)

Setup slot (👉 blz. 117)

## Taal

Standaardinstellingen zijn onderstreept.

Stel de taal voor weergave op het menuscherm in.

### Instellingen

**English / Deutsch / Français / Italiano / Español / Nederlands / Svenska / Русский / Polski**



“Taal” kan ook worden ingesteld met de volgende procedure. Het menuscherm wordt echter niet weergegeven.

Volg de aanwijzingen op het display voor het maken van de instelling.

- 1 Druk ten minste 3 seconden op **PRESET CH –** en **STATUS** op het hoofdtoestel.  
“V.Format:<PAL>” verschijnt op het display.
- 2 Druk op de **DISPLAY** van het hoofdtoestel en stel “Lang.:<ENGLISH>” in.
- 3 Gebruik **PRESET CH –** of **PRESET CH +** van het hoofdtoestel en stel de taal in.
- 4 Druk op **STATUS** op het hoofdtoestel om de instelling te voltooien.

## Automatische stand-by

Standaardinstellingen zijn onderstreept.

Wanneer u gedurende een bepaalde tijd geen bewerking uitvoert op dit toestel, zonder audio- of video-ingang, gaat dit toestel automatisch naar de stand-bymodus. Voordat het naar de stand-by-modus gaat, wordt “Automatische stand-by” weergegeven op het display van dit toestel en in het menuscherm.

### Instellingen

**60 min** : Het toestel gaat na 60 minuten naar de stand-bymodus.

**30 min** : Het toestel gaat na 30 minuten naar de stand-bymodus.

**Uit** : Het toestel gaat niet automatisch naar de stand-bymodus.

## Display voor

Standaardinstellingen zijn onderstreept.

Maakt instellingen met betrekking tot het display op dit toestel.

### Items instellen

#### Weergeven

### Instellingen

**Aan** : Display is altijd aan.

**Auto-uit** : Display is uit behalve wanneer het statusdisplay wordt getoond.

**Uit** : Het display is altijd uit.



Knoppen op het hoofdtoestel kunnen worden gebruikt voor bedieningshandelingen.

Telkens wanneer u op **DISPLAY** drukt, wijzigt de instelling conform de onderstaande illustratie.

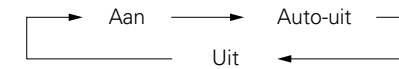

#### OPMERKING

Wanneer “Weergeven” is ingesteld op “Uit”, wordt het display uitgeschakeld en weergegeven alsof er geen stroom zou zijn.

## Informatie

**Standaardinstellingen zijn onderstreept.**

Geeft informatie over de ontvangerinstellingen, ingangssignalen, enz.

Items instellen	Instellingen
<b>Audio</b> Informatie tonen over audio-ingangssignalen.	<p><b>Geluidsmodus</b> : Toont de huidige surroundmodus.</p> <p><b>Ingangssignaal</b> : Deze functie toont het type ingangssignaal.</p> <p><b>Formaat</b> : Toont het aantal ingangssignaalkanalen (aanwezigheid van front, surround en LFE).</p> <p><b>Sample Ratio</b> : Toont de bemonsteringsfrequentie van het ingangssignaal.</p> <p><b>Offset</b> : Toont de huidige correctiewaarde voor dialoognormalisatie.</p> <p><b>Flag</b> : Dit wordt weergegeven bij het invoeren van signalen waaronder een surround achterkanaal. "MATRIX" wordt weergegeven met Dolby Digital EX en DTS-ES Matrix signalen, "DISCRETE" met DTS-ES discrete signalen.</p> <div style="border: 1px solid black; padding: 5px; text-align: center;"> <p><b>Dialoognormalisatie</b></p> <p>Deze functie wordt automatisch geactiveerd wanneer u Dolby Digital-, Dolby Digital Plus-, Dolby TrueHD-, DTS- en DTS-HD-bronnen afspeelt. Het corrigeert automatisch de signaalniveaus van de individuele programmabronnen.</p> <p>U kunt de gecorrigeerde waarde controleren met <b>STATUS</b> van het hoofdtoestel.</p> <div style="border: 1px solid black; padding: 5px; text-align: center; margin: 10px auto; width: fit-content;"> <p>Offset: - 4dB</p> </div> <p>Het cijfer is de gecorrigeerde waarde. U kunt dit niet wijzigen.</p> </div>
<b>Video</b> Toont informatie over HDMI-in-/uitgangssignalen en -monitors.	<p><b>HDMI-signaal</b></p> <ul style="list-style-type: none"> <li>• <b>Resoluties / Color Space / Pixeldiepte</b></li> </ul> <p><b>HDMI monitor</b></p> <ul style="list-style-type: none"> <li>• <b>Interface / Ondersteunde res.</b></li> </ul>
<b>Status</b> Informatie tonen over huidige instellingen.	<p><b>MAIN ZONE</b> : Dit item toont informatie over instellingen voor MAIN ZONE. De weergegeven informatie verschilt afhankelijk van de ingangsbron.</p> <ul style="list-style-type: none"> <li>• <b>Selecteer bron / Naam / Geluidsmodus / Ingangsmodus / Decodeermodus / HDMI / Digitaal / Analog / Video / Video select</b> enz.</li> </ul>
<b>Firmware</b>	<p><b>Versie</b> : Toont informatie voor de huidige firmware.</p>
<b>Meldingen</b> Selecteert de voorkeur voor meldingen.	<p><b>Meldingsberichten</b></p> <ul style="list-style-type: none"> <li>• <b>Aan</b> : Toont meldingen van Marantz in het popup-menu.</li> <li>• <b>Uit</b> : Toont geen meldingen van Marantz in het popup-menu.</li> </ul>



Druk op **INFO** om de huidige bronnaam, het volume, de naam van de geluidsmodus en andere informatie weer te geven onderaan op het scherm.



## Voorbeelden van schermweergaven

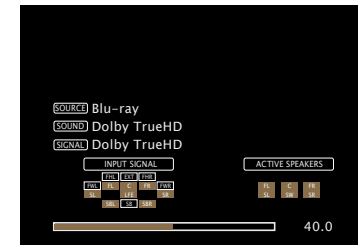

### OPMERKING

Het statusdisplay kan niet worden weergegeven aan de resolutie van een computer (bijv. VGA) of terwijl bepaalde 3D-video-inhoud wordt afgespeeld.

## Gebruiksdata

Standaardinstellingen zijn onderstreept.

Marantz verzamelt voor het verbeteren van producten en de klantenservice, anonieme informatie over het gebruik van de AV-receiver (bijvoorbeeld de vaak gebruikte ingangsbronnen, geluidsfuncties en luidsprekerinstellingen). Marantz levert nooit de verzamelde informatie aan derden.

### Instellingen

**Ja** : Geef Marantz informatie over het gebruik van dit toestel via het netwerk.

**Nee** : Geef Marantz geen informatie over het gebruik van dit toestel via het netwerk.

## Firmware

Standaardinstellingen zijn onderstreept.

Stel in of er al dan niet moet worden gecontroleerd op firmware-updates, voer de update van de firmware uit en geef de update- en upgrademeldingen.

Items instellen	Instellingen												
<p><b>Update</b> Update de firmware van de receiver.</p> <p><b>OPMERKING</b> Indien u geen verbinding met het netwerk kunt maken na het uitvoeren van een firmware-update, verbind dan opnieuw met het netwerk via "Netwerk" (blz. 109).</p>	<p><b>Update zoeken</b> : U kunt controleren of er updates van de firmware zijn. U kunt ook nagaan hoelang het ongeveer zal duren om een update te voltooien.</p> <p><b>Start update</b> : Start het installatieproces van de update. Bij de start van de update wordt de voedingsindicatie rood en wordt het menuscherm gesloten. De verstreken tijd voor de uitvoering van de update wordt weergegeven.</p> <ul style="list-style-type: none"> <li>Als het updaten niet lukt, zal het toestel het automatisch opnieuw proberen, maar als het updaten nog steeds niet mogelijk is, wordt een van de hieronder getoonde berichten weergegeven. Controleer de netwerkinstellingen en -aansluitingen wanneer een van onderstaande meldingen verschijnt en probeer daarna nogmaals om de update te installeren.</li> </ul> <table border="1"> <thead> <tr> <th>Display</th> <th>Beschrijving</th> </tr> </thead> <tbody> <tr> <td><b>Updating fail</b></td> <td>Het installeren van de update is mislukt.</td> </tr> <tr> <td><b>Login failed</b></td> <td>Het aanmelden op de server is mislukt.</td> </tr> <tr> <td><b>Server is busy</b></td> <td>De server is bezet. Wacht enige tijd en probeer het dan opnieuw.</td> </tr> <tr> <td><b>Connection fail</b></td> <td>Verbinding met de server is niet tot stand gekomen.</td> </tr> <tr> <td><b>Download fail</b></td> <td>Het downloaden van de firmware is mislukt.</td> </tr> </tbody> </table>	Display	Beschrijving	<b>Updating fail</b>	Het installeren van de update is mislukt.	<b>Login failed</b>	Het aanmelden op de server is mislukt.	<b>Server is busy</b>	De server is bezet. Wacht enige tijd en probeer het dan opnieuw.	<b>Connection fail</b>	Verbinding met de server is niet tot stand gekomen.	<b>Download fail</b>	Het downloaden van de firmware is mislukt.
Display	Beschrijving												
<b>Updating fail</b>	Het installeren van de update is mislukt.												
<b>Login failed</b>	Het aanmelden op de server is mislukt.												
<b>Server is busy</b>	De server is bezet. Wacht enige tijd en probeer het dan opnieuw.												
<b>Connection fail</b>	Verbinding met de server is niet tot stand gekomen.												
<b>Download fail</b>	Het downloaden van de firmware is mislukt.												

### Items instellen

#### Meldingen

Toont een bericht op het menuscherm van dit toestel waarin wordt meegedeeld wanneer de recentste firmware werd uitgegeven met "Update".

Toont een bericht op het menuscherm van dit toestel waarin wordt meegedeeld wanneer de downloadbare firmware werd uitgegeven met "Functie toevoegen".

### Instellingen

**Update** : De mededeling wordt ongeveer 20 seconden weergegeven, nadat de stroom is ingeschakeld. Maak verbinding met breedbandinternet (blz. 20) wanneer u van deze functie gebruik maakt.

- Aan** : Toon updatebericht.
- Uit** : Toon updatebericht niet.



- Wanneer u op **ENTER** drukt tijdens het weergeven van de mededeling, wordt het scherm "Update zoeken" weergegeven. (Zie blz. 116 voor meer informatie over "Update").
- Druk op **BACK** om de mededeling te wissen.

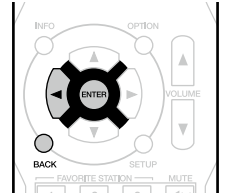

**Upgrade** : De mededeling wordt ongeveer 20 seconden weergegeven, nadat de stroom is ingeschakeld. Maak verbinding met breedbandinternet (blz. 20) wanneer u van deze functie gebruik maakt.

- Aan** : Toon updatebericht.
- Uit** : Toon updatebericht niet.



- Wanneer u op **ENTER** drukt tijdens het weergeven van de mededeling, wordt het scherm "Functie toevoegen" weergegeven (Zie blz. 117 voor meer informatie over "Functie toevoegen").
- Druk op **BACK** om de mededeling te wissen.

Items instellen	Instellingen
<p><b>Functie toevoegen</b> Toon nieuwe functies die kunnen worden gedownload naar dit toestel en voer een upgrade uit.</p> <p><b>OPMERKING</b> Indien u geen verbinding met het netwerk kunt maken na het toevoegen van een nieuwe functie, verbind dan opnieuw met het netwerk via "Netwerk" (blz. 109).</p>	<p><b>Upgradepakket</b> : Geef de items weer die moeten worden bijgewerkt. <b>Upgrade status</b> : Toont een lijst met aanvullende functies die door de upgrade worden geleverd. <b>Start upgrade</b> : Voer het upgradeproces uit. Bij de start van de upgrade wordt de stroomindicator rood en sluit het menuscherm. De verstreken tijd van de upgrade wordt tijdens het uitvoeren van de upgrade getoond.</p> <ul style="list-style-type: none"> <li>• Wanneer de upgrade niet geslaagd is, zal een foutmelding in het display verschijnen die identiek is aan de melding in "Update". Controleer de instellingen en voer de upgrade opnieuw uit.</li> </ul> <p> Raadpleeg de Marantz-website voor meer details over updates. Wanneer de procedure is voltooid, verschijnt "Geregistreerd" in het menu en kunt u upgrades uitvoeren. Als de procedure niet werd uitgevoerd, wordt "Niet geregistrd" weergegeven. Het ID-nummer dat in dit scherm wordt getoond is vereist bij het uitvoeren van de procedure. Het ID-nummer kan tevens worden getoond door <b>STATUS</b> en <b>SOUND MODE</b> van het hoofdtoestel ten minste 3 seconden ingedrukt te houden.</p>

#### Opmerkingen over het gebruik van "Update" en "Functie toevoegen"

- Om deze functies te kunnen gebruiken, moet voldaan worden aan de correcte systeemvereisten en instellingen voor een breedband internetverbinding (blz. 20).
- Schakel de stroom niet uit voordat de update of upgrade afgerond is.
- Zelfs met een breedband internetverbinding kan het installeren van een volledige firmware update/upgrade ca. 1 uur duren.
- Als het installeren van de update/upgrade eenmaal is gestart, kunnen de normale functies van dit toestel niet eerder weer worden gebruikt dan nadat de update/upgrade volledig is geïnstalleerd. Het is mogelijk dat back-updata voor de voor dit toestel ingestelde parameters, etc. worden teruggesteld.
- Als de update of het bijwerken mislukt, dient u  op het toestel langer dan 5 seconden ingedrukt te houden of het stroomsnoer uit te trekken en opnieuw in te steken. "Update retry" verschijnt op de display en update herstart vanaf het punt waar de update mislukte. Controleer de netwerk omgeving, indien de fout zich ondanks dit nog steeds voordoet.



- Informatie over de "Update" functie en "Functie toevoegen" zullen telkens op de Marantz website aangekondigd worden, wanneer dergelijke plannen gedefinieerd zijn.
- Wanneer bruikbare nieuwe firmware wordt uitgegeven met "Update" of "Functie toevoegen", wordt dit meegedeeld in een bericht op het menuscherm. Stel in op "Notificaties" – "Update" (blz. 116) en "Notificaties" – "Upgrade" (blz. 116) op "Uit", wanneer u niet op de hoogte wilt worden gebracht.

## Setup slot

**Standaardinstellingen zijn onderstreept.**

Bescherm alle instellingen tegen ongewenste wijzigingen.

Items instellen	Instellingen
<p><b>Zet op slot</b></p>	<p><b>Aan</b> : Schakel bescherming in. <b>Uit</b> : Schakel bescherming uit.</p> <p> Stel "Zet op slot" in op "Uit", wanneer u de instelling annuleert.</p> <p><b>OPMERKING</b> Wanneer "Zet op slot" is ingesteld op "Aan", dan kunnen de hieronder vermelde items niet meer worden veranderd. Ook wordt "Setup Locked!" weergegeven als u probeert om gerelateerde instellingen uit te voeren.</p> <ul style="list-style-type: none"> <li>• Bewerkingen menu Setup</li> </ul>



## Informatie

---

Hier geven we overige informatie over het toestel.  
Raadpleeg deze informatie indien nodig.

- **Namen en functies van onderdelen**  [blz. 119](#)
- **Overige informatie**  [blz. 124](#)
- **Probleemoplossing**  [blz. 131](#)
- **Technische gegevens**  [blz. 135](#)
- **Index**  [blz. 136](#)

# Namen en functies van onderdelen

## Voorpaneel

Toetsen die hier niet worden beschreven, worden beschreven op de tussen haakjes ( ) vermelde bladzijde.

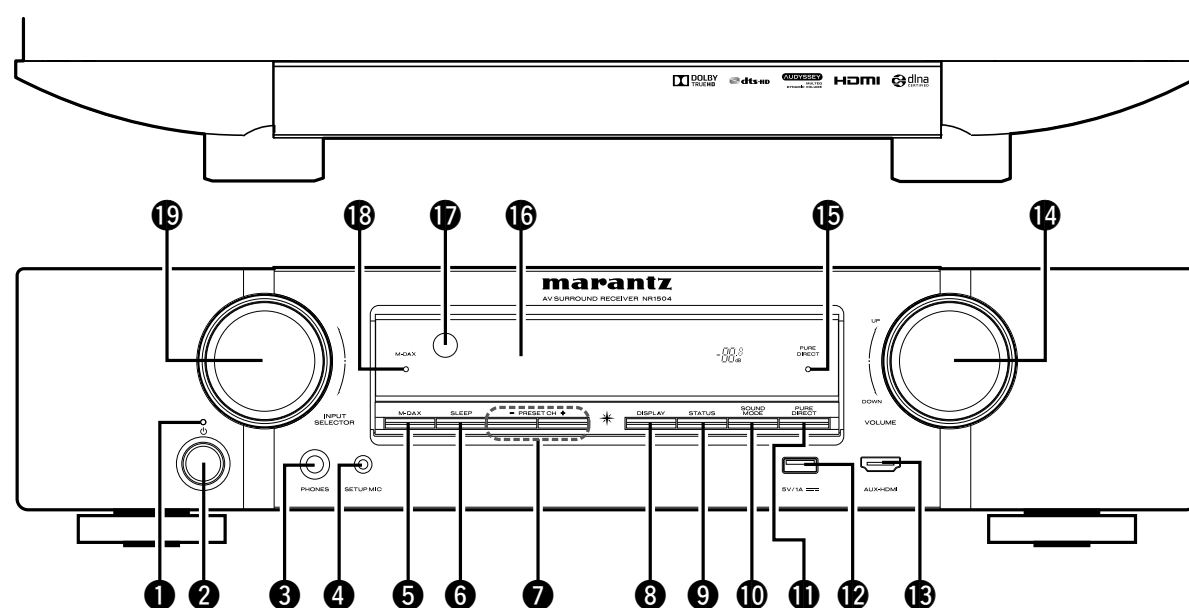

- |   |   |   |
|---|---|---|
| <p><b>1</b> Netspanningsindicator ..... (29)<br/> <b>[Voedingsindicatorstatus]</b><br/>         • Voeding aan : Uit<br/>         • Normale stand-by : Rood<br/>         • Wanneer "HDMI Passthrough" of "HDMI-control" (☞ blz. 99) is ingesteld op "Aan": Oranje<br/>         • Wanneer "IP-besturing" (☞ blz. 110) is ingesteld op "Altijd aan": Oranje</p> <p><b>2</b> Netspanningstoets (⏻) ..... (29)<br/>         Zet het toestel aan en uit (stand-by).</p> | <p><b>3</b> Hoofdtelefoonaansluiting (PHONES)<br/>         Wanneer de hoofdtelefoon op deze aansluiting is aangesloten, zal er niet langer audio worden weergegeven via de aangesloten luidsprekers.</p> <p style="text-align: center;"><b>OPMERKING</b></p> <p>Zet het volume niet te hoog wanneer u met de hoofdtelefoon luistert, om gehoorverlies te voorkomen.</p> <p><b>4</b> SETUP MIC-aansluiting ..... (23)<br/> <b>5</b> M-DAX-toets ..... (95)<br/> <b>6</b> SLEEP-toets ..... (83)<br/> <b>7</b> Tuner-voorkeuzekanaaltoetsen (PRESET CH +, -) ..... (37, 44)<br/> <b>8</b> DISPLAY-toets ..... (114)</p> | <p><b>9</b> STATUS-toets ..... (32, 50, 54, 63, 115)<br/> <b>10</b> SOUND MODE-toets ..... (71)<br/> <b>11</b> PURE DIRECT-toets ..... (72)<br/> <b>12</b> USB-poort ..... (17, 35)<br/> <b>13</b> AUX-HDMI-aansluiting ..... (10)<br/> <b>14</b> VOLUME-knop ..... (30)<br/> <b>15</b> PURE DIRECT-indicator ..... (72)<br/> <b>16</b> Weergeven ..... (120)<br/> <b>17</b> Afstandsbedieningssensor ..... (123)<br/> <b>18</b> M-DAX-indicator ..... (95)<br/> <b>19</b> INPUT SELECTOR-knop ..... (29)</p> |
|---|---|---|

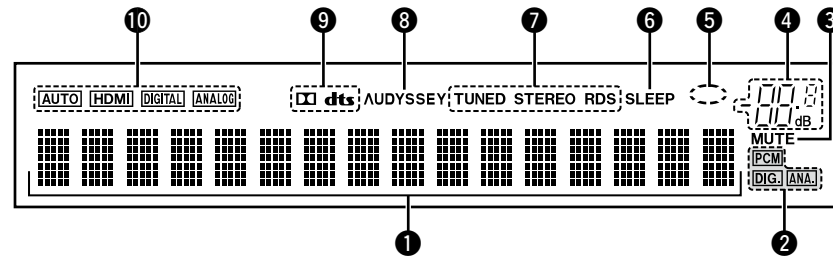

## 1 Informatiedisplay

Hier worden de naam van de ingangsbron, de geluidsmodus, de instelwaarden en overige informatie getoond.

## 2 Ingangssignaalindicators

### 3 MUTE-indicator

Dit licht op wanneer de audiodempingsfunctie is geselecteerd ([blz. 30](#)).

## 4 Hoofdvolume-indicator

### 5 Cirkelindicator

De cirkelindicator wordt weergegeven wanneer de ingangsbron "NETWORK" of "iPod/USB" is wanneer u muziek afspeelt.

## 6 Inslaaptimerindicator

Dit licht op wanneer de slaapmodus is geselecteerd ([blz. 83](#)).

## 7 Tuner ontvangstmodus indicators

Deze indicators lichten op wanneer de ingangsbron is ingesteld op "TUNER" om de ontvangsomstandigheden aan te geven.

**STEREO** : In de FM-modus licht deze indicator op bij ontvangst van stereo-uitzendingen.

**TUNED** : Deze indicator licht op als goed op de zender is afgestemd.

**RDS** : Deze indicator licht op wanneer RDS-uitzendingen worden ontvangen.

## 8 Audyssey® -indicator

Deze indicator licht op wanneer de "MultEQ®" ([blz. 96](#)), "Dynamic EQ" ([blz. 96](#)) of "Dynamic Volume" ([blz. 96](#)) instelling op een andere stand dan "Uit" is gesteld.

## 9 Decoderindicator

Deze lichten op wanneer er Dolby- of DTS-signalen worden ingevoerd of wanneer de Dolby- of DTS-decoder wordt uitgevoerd.

## 10 Indicators voor de ingangsmodus

Instellen van de audio-ingangsmodi voor de verschillende ingangsbronnen ([blz. 104](#)).

# Achterpaneel

Worden beschreven op de tussen haakjes ( ) vermelde bladzijde.

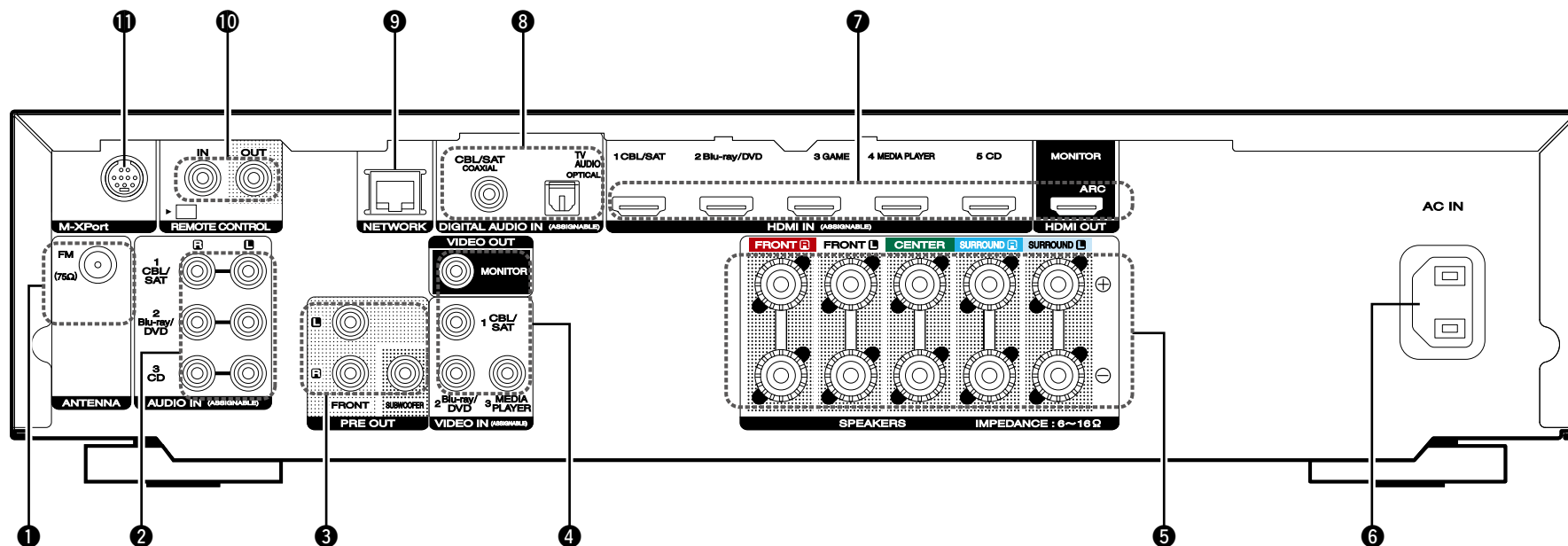

- |   |                  |  |          |
|---|------------------|--|----------|
| ① FM-antenneaansluiting (ANTENNA) .....     | (18)             | ⑦ HDMI-aansluitingen .....                           | (9, 10)  |
| ② Analoge audio-aansluitingen (AUDIO) ..... | (14, 15, 18)     | ⑧ Digitale audio-aansluitingen (DIGITAL AUDIO) ..... | (13, 14) |
| ③ PRE OUT-aansluitingen .....               | (80)             | ⑨ Netwerkaansluiting (NETWORK) .....                 | (20)     |
| ④ VIDEO-aansluitingen (VIDEO) .....         | (13, 14, 15, 16) | ⑩ REMOTE CONTROL-aansluitingen .....                 | (81)     |
| ⑤ Luidsprekeraansluitingen (SPEAKERS) ..... | (80)             | ⑪ M-XPoRT-aansluiting .....                          | (19)     |
| ⑥ AC Netingang (AC IN) .....                | (21)             |  |          |

## OPMERKING

Raak de binnenste pinnen van de aansluitingen op het achterpaneel niet aan. Elektrostatische lading kan permanente schade aan de eenheid veroorzaken.

# Afstandsbediening

Toetsen die hier niet worden beschreven, worden beschreven op de tussen haakjes ( ) vermelde bladzijde.

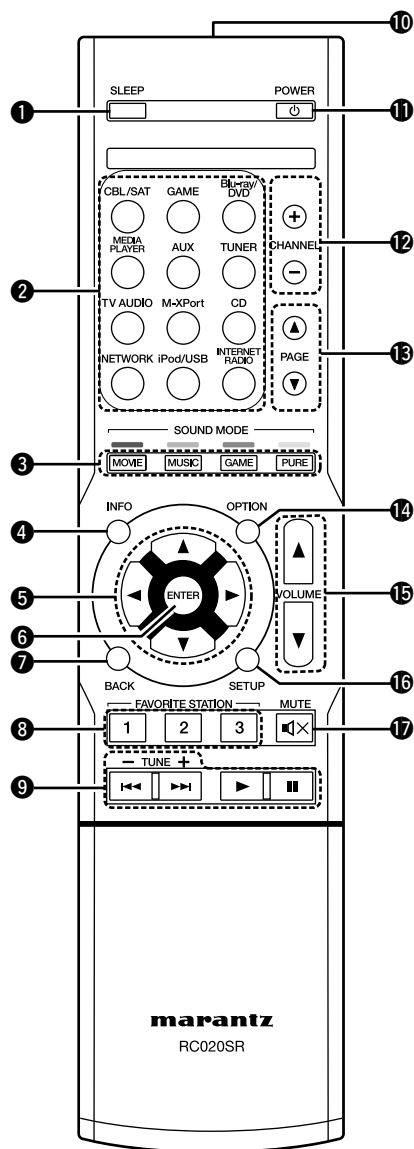

1 SLEEP-toets .....	(83)
2 Ingangsbronkeuzetoetsen .....	(29)
3 SOUND MODE-toetsen .....	(71)
• MOVIE-toets	
• MUSIC-toets	
• GAME-toets	
• PURE-toets	
4 Informatieknop (INFO) .....	(115)
5 Cursortoetsen .....	
(▲▼◀▶) .....	(90, 92, 98, 101, 105, 109, 113)
6 ENTER-toets .....	(90, 92, 98, 101, 105, 109, 113)
7 BACK-toets .....	(35, 50, 54, 58, 60, 63)
8 FAVORITE STATION-toetsen (1 – 3) .....	(66)
9 Systeemoetsen .....	(33, 36, 55, 59, 63)
• Overslaantoetsen (◀◀, ▶▶)	
• Play-toets (▶)	
• Pause-toets (  )	
Knop voor naar beneden afstemmen / naar boven afstemmen (TUNE +, -) .....	(37, 44)
10 Signaalzender van de afstandsbediening .....	(123)
11 POWER-toets (⏻) .....	(29)
12 Kanaaltoetsen (+, -) .....	(33, 36, 43, 48, 51, 55, 59, 61, 63)
13 Toetsen pagina zoeken (PAGE ▲▼) .....	(33, 36, 43, 48, 51, 55, 59, 61, 63)
14 OPTION-toets .....	(31, 35, 38, 50, 55, 60, 63)
15 VOLUME-toetsen (▲▼) .....	(30)
16 SETUP-toets .....	(90, 92, 98, 101, 105, 109, 113)
17 MUTE-toets (⏻) .....	(30)

## De batterijen plaatsen

- ① Verwijder de het achterste deksel in de richting van de pijl en verwijder het.
- ② Plaats de twee batterijen en let hierbij op de aanduidingen in het batterijencompartiment.

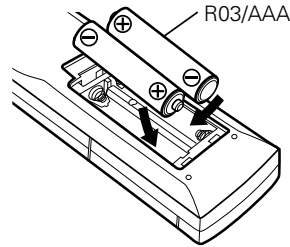
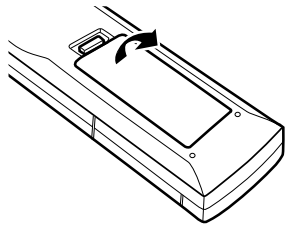

- ③ Plaats het deksel terug.

### OPMERKING

- Plaats de aangegeven batterijen in de afstandsbediening.
- Vervang de batterijen door nieuwe als het toestel zelfs niet meert werkt wanneer de afstandsbediening dicht bij het toestel wordt gebruikt. (De meegeleverde batterijen zijn alleen bedoeld om u de werking van het toestel te kunnen laten controleren. Vervang ze zo snel als mogelijk door nieuwe batterijen.)
- Zorg ervoor dat u de batterijen in de juiste richting plaatst volgens de aanduidingen ⊕ en ⊖ in het batterijcompartiment.
- Voorkom beschadiging van de batterijen of lekkage van batterijvloestof:
  - Gebruik een nieuwe batterij niet samen met een oude.
  - Gebruik geen twee verschillende soorten batterijen.
  - Probeer droge batterijen niet op te laden.
  - De batterijen niet kortsluiten, uiteenhalen, verwarmen of weggooien in open vlam.
  - Bewaar de batterijen niet op een plaats waar deze blootstaan aan direct zonlicht of op plaatsen waar zeer hoge temperaturen heersen, zoals in de buurt van een kachel.
- In geval van lekkage van batterijvloestof veegt u de vloestof in het batterijcompartiment voorzichtig weg en plaatst u nieuwe batterijen.
- Verwijder de batterijen uit de afstandsbediening als u ze voor lange tijd niet gaat gebruiken.
- Gebruikte batterijen moeten volgens lokale reglementen betreffende het verwijderen van batterijen worden afgevoerd.
- De afstandsbediening kan verkeerd werken als er oplaadbare batterijen zijn gebruikt.

## Werkingsbereik van de afstandsbediening

Richt de afstandsbediening tijdens het gebruik ervan op de afstandsbedieningssensor van het toestel.

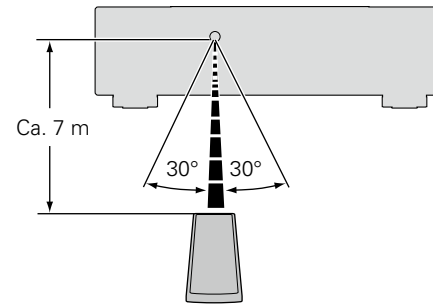

### OPMERKING

- Het toestel werkt mogelijk niet naar behoren of de afstandsbediening werkt mogelijk niet als de afstandsbedieningssensor wordt blootgesteld aan direct zonlicht, sterk kunstmatig licht van een TL-lamp met inverter of infrarood licht.
- Bij gebruik van 3D-videotoestellen die infrarood communicatiesignalen (bijvoorbeeld infrarood signalen) voor de diverse toestellen (monitor, 3D-bril, 3D-zenderunit, etc.) gebruiken, werkt de afstandsbediening vanwege interferentie door deze communicatiesignalen mogelijk niet. Stel in dat geval de richting en afstand voor 3D-communicatie voor ieder toestel in en controleer dat de afstandsbediening niet meer door dergelijke signalen wordt gestoord.

# Overige informatie

- ❑ Informatie handelsmerk (👉 blz. 124)
- ❑ Surround (👉 blz. 125)
- ❑ Relatie tussen videosignalen en monitoruitgang (👉 blz. 128)
- ❑ Uitleg termen (👉 blz. 129)

## Informatie handelsmerk



Geproduceerd onder licentie van Audyssey Laboratories™. U.S., buitenlandse octrooien zijn aangevraagd. Audyssey MultEQ®, Audyssey Dynamic EQ® en Audyssey Dynamic Volume® en Audyssey DSX® zijn gedeponeerde handelsmerken van Audyssey Laboratories.



Vervaardigd onder licentie van Dolby Laboratories. "Dolby", "Pro Logic" en het dubbel-D symbool zijn handelsmerken van Dolby Laboratories.



Geproduceerd onder de licentie van de Amerikaanse octrooinummers: 5,956,674; 5,974,380; 6,226,616; 6,487,535; 7,212,872; 7,333,929; 7,392,195; 7,272,567. Andere Amerikaanse en internationale octrooien zijn verleend en in behandeling. DTS-HD, het symbool, en DTS-HD samen met het symbool, zijn gedeponeerde handelsmerken van DTS, Inc. Product bevat software. © DTS, Inc. Alle rechten voorbehouden.



De termen HDMI en HDMI High-Definition Multimedia Interface, en het HDMI-logo zijn handelsmerken of gedeponeerde handelsmerken van HDMI Licensing LLC in de Verenigde Staten en andere landen.



"Made for iPod" and "Made for iPhone" mean that an electronic accessory has been designed to connect specifically to iPod, or iPhone, respectively, and has been certified by the developer to meet Apple performance standards.

Apple is not responsible for the operation of this device or its compliance with safety and regulatory standards. Please note that the use of this accessory with iPod, or iPhone, may affect wireless performance.

AirPlay, the AirPlay logo, iPad, iPhone, iPod, iPod classic, iPod nano, iPod shuffle and iPod touch are trademarks of Apple Inc., registered in the U.S. and other countries.

- Individuele gebruikers mogen met de iPhone, iPod, iPod classic, iPod nano, iPod shuffle en iPod touch voor privé-gebruik materiaal waar geen copyright op rust en materiaal dat volgens de wet mag worden gekopieerd en afgespeeld, afspelen en kopiëren. Inbreuk op copyright is verboden bij de wet.



Windows Media en het Windows logo zijn handelsmerken of geregistreerde handelsmerken van Microsoft Corporation in de Verenigde Staten en/of andere landen.



Adobe, het Adobe logo en Reader zijn handelsmerken of geregistreerde handelsmerken van Adobe Systems Incorporated in de Verenigde Staten en/of andere landen.

## Surround

Dit toestel is uitgerust met een geavanceerd circuit voor digitale signaalverwerking waarmee u uw film- en muziekbronnen kunt weergeven en ze beluisteren met een groot aantal keuzen van surroundgeluidmodi.

### Geluidsmodi en surround-parameters

In deze tabel vindt u de luidsprekers die u in elke geluidsmodus kunt gebruiken, en de surround-parameters die in elke geluidsmodus instelbaar zijn.

#### Symbolen in de tabel

- Dit symbool staat voor de uitgangkanalen voor audio of de instelbare surround-parameters.
- ⊙ Dit symbool staat voor de uitgangkanalen voor audio. De uitgangkanalen zijn afhankelijk van de instellingen in de "Luidspr.config." ([blz. 106](#)).

Geluidsmodus ( <a href="#">blz. 71</a> )	Kanaaluitgang				Surr.Parameter ( <a href="#">blz. 93</a> )			
	Front L/R	Center	Surround L/R	Subwoofer	Home Theater EQ ( <a href="#">blz. 93</a> )	Loudness *2 ( <a href="#">blz. 93</a> )	Volumecompressie *3 ( <a href="#">blz. 93</a> )	Lage Frequentie *4 ( <a href="#">blz. 93</a> )
DIRECT/PURE DIRECT (2-kanaals)*1	○			⊙*5		○	○	
DIRECT/PURE DIRECT (Meerkanaals)*1	○	⊙	⊙	○		○	○	○
STEREO	○			⊙		○	○	○
MULTI CH IN	○	⊙	⊙	⊙	○			○
DOLBY PRO LOGIC II	○	⊙	⊙	⊙	○	○	○	
DOLBY DIGITAL	○	⊙	⊙	⊙	○		○	○
DOLBY DIGITAL Plus	○	⊙	⊙	⊙	○		○	○
DOLBY TrueHD	○	⊙	⊙	⊙	○	○	○	○
DTS NEO:6	○	⊙	⊙	⊙	○	○	○	
DTS SURROUND	○	⊙	⊙	⊙	○		○	○
DTS 96/24	○	⊙	⊙	⊙	○		○	○
DTS-HD	○	⊙	⊙	⊙	○		○	○
DTS Express	○	⊙	⊙	⊙	○		○	○
MULTI CH STEREO	○	⊙	⊙	⊙		○	○	○
VIRTUAL	○			⊙		○	○	○

\*1 Tijdens weergave in de PURE DIRECT-modus zijn de surround parameters dezelfde als in de DIRECT-modus.

\*2 U kunt dit item selecteren bij weergave van een Dolby TrueHD-signaal.

\*3 U kunt dit item selecteren bij weergave van een Dolby Digital- of DTS-signaal.

\*4 U kunt dit item selecteren bij de weergave van een Dolby Digital-, een DTS- of DVD-Audio-signaal.

\*5 Het geluid wordt alleen weergegeven via de subwoofer wanneer de "Subwoofermodus" is ingesteld op "LFE+Main" ([blz. 108](#)).



Geluidsmodus (🔊 blz. 71)	Surr.Parameter (🔊 blz. 93)				Klank *6 (🔊 blz. 94)	Audyssey (🔊 blz. 96)			M-DAX *9 (🔊 blz. 95)
	PRO LOGIC II uitsluitend de muziekmodus			NEO:6 uitsluitend de muziekmodus		MultEQ® *7 (🔊 blz. 96)	Dynamic EQ *8 (🔊 blz. 96)	Dynamisch Volume *8 (🔊 blz. 96)	
	Panorama (🔊 blz. 94)	Dimensie (🔊 blz. 94)	Center breedte (🔊 blz. 94)	Centreren beeld (🔊 blz. 94)					
DIRECT/PURE DIRECT (2-kanaals)*1									
DIRECT/PURE DIRECT (Meerkanaals)*1									
STEREO					○	○	○	○	○
MULTI CH IN					○	○	○	○	○
DOLBY PRO LOGIC II	○	○	○		○	○	○	○	○
DOLBY DIGITAL					○	○	○	○	
DOLBY DIGITAL Plus					○	○	○	○	
DOLBY TrueHD					○	○	○	○	
DTS NEO:6				○	○	○	○	○	○
DTS SURROUND					○	○	○	○	
DTS 96/24					○	○	○	○	
DTS-HD					○	○	○	○	
DTS Express					○	○	○	○	
MULTI CH STEREO					○	○	○	○	○
VIRTUAL					○	○	○	○	○

\*1 Tijdens weergave in de PURE DIRECT-modus zijn de surround parameters dezelfde als in de DIRECT-modus.

\*6 Dit item kan niet worden ingesteld wanneer "Handmatig EQ" (🔊 blz. 96) is ingesteld op "Aan".

\*7 Voor HD Audio met eeningangssignaal met een bemonsteringsfrequentie van meer dan 96 kHz, kan deze geluidsparameter niet worden ingesteld.

\*8 U kunt dit item selecteren wanneer "MultEQ®" (🔊 blz. 96) is ingesteld op "Uit" of "Handmatig EQ".

\*9 U kunt dit item selecteren wanneer het ingangssignaal analoog, PCM 48 kHz of 44,1 kHz is.

## De typen ingangssignaal en de bijbehorende geluidsmodi

In deze tabel vindt u de ingangssignalen die u in elke geluidsmodus kunt weergeven. Controleer het audiosignaal van de ingangsbron en selecteert vervolgens de geluidsmodus.

### Symbolen in de tabel

- Dit symbool staat voor de standaard geluidsmodus.
- Dit symbool staat voor de selecteerbare geluidsmodus.

Geluidsmodus (zie blz. 71)	Typen ingangssignaal en formaten															
	ANALOG	PCM		DTS-HD		DTS					DOLBY		DOLBY DIGITAL			
		PCM (meerkanaals)	PCM (2-kanaals)	DTS-HD Master Audio	DTS-HD High Resolution Audio	DTS EXPRESS	DTS ES DSCRT (met vlag)	DTS ES MTRX (met vlag)	PCM (5.1-kanaals)	DTS 96/24	DOLBY TrueHD	DOLBY DIGITAL Plus	DOLBY DIGITAL EX (met vlag)	DOLBY DIGITAL EX (zonder vlag)	DOLBY DIGITAL (5.1-kanaals)	DOLBY DIGITAL (2-kanaals)
DTS SURROUND				●												
DTS-HD MSTR				●												
DTS-HD HI RES					●											
DTS SURROUND							○	○	●							
DTS 96/24										●						
DTS EXPRESS						●										
DTS NEO:X Cinema	○		○												○	
DTS NEO:6 MUSIC	○		○												○	
DOLBY SURROUND																
DOLBY TrueHD											●					
DOLBY DIGITAL+												●				
DOLBY DIGITAL													○	●	●	
DOLBY PRO LOGIC II MOVIE	○		○												○	
DOLBY PRO LOGIC II MUSIC	○		○												○	
DOLBY PRO LOGIC II GAME	○		○												○	
MULTI CH IN																
MULTI CH IN		●														
DIRECT																
DIRECT	○	○	○	○	○	○	○	○	○	○	○	○	○	○	○	
PURE DIRECT																
PURE DIRECT	○	○	○	○	○	○	○	○	○	○	○	○	○	○	○	
DSP SIMULATION																
MULTI CH STEREO	○	○	○	○	○	○	○	○	○	○	○	○	○	○	○	
VIRTUAL	○	○	○	○	○	○	○	○	○	○	○	○	○	○	○	
STEREO																
STEREO	●	○	●	○	○	○	○	○	○	○	○	○	○	○	○	

## Relatie tussen videosignalen en monitoruitgang

Ingang \ Uitgang		HDMI-uitgang		Video-uitgang	
		Video	Menu	Video	Menu
HDMI	VIDEO				
×	×	×	Alleen het menu wordt weergegeven	×	×
×	○			○ <VIDEO>	
○	×	○ <HDMI>	○ (HDMI)	×	
○	○			○ <VIDEO>	

- Videosignaalingang aanwezig      ○ <> Het ingangssignaal tussen de markeringen < > wordt uitgevoerd.  
 × Geen videosignaalingang            × Geen videosignaaluitgang  
 ○ ( ) Vergroot op de aangegeven foto in ( ).  
 × ( ) Alleen de foto in ( ) wordt weergegeven.

### OPMERKING

- Wanneer u het menu bedient tijdens weergave van 3D-videocontent of computerresolutie (bijv. VGA), verschijnt het menuscherm i.p.v. de videobeelden. Het videobeeld wordt niet achter het menuscherm getoond.
- Dit toestel toont de statusdisplay niet tijdens weergave van 3D-videocontent of computerresolutie (bijv. VGA).
- Het netwerkmenu wordt alleen uitgestuurd naar een TV die HDMI ondersteunt.

## A

### A2DP

A2DP is een Bluetooth-profiel dat is gedefinieerd voor apparaten in de auto of voor AV-apparaten die draadloze communicatie gebruiken in plaats van via een kabel.

### Adobe RGB color, Adobe YCC601 color

De kleurruimte die is gedefinieerd door Adobe Systems Inc. Omdat dit een bredere kleurruimte biedt dan RGB, kan deze levendigere en meer natuurlijke afbeeldingen produceren.

### AirPlay

Met AirPlay wordt inhoud van iTunes of van een iPhone/iPod touch/iPad verstuurd (afgespeeld) naar een compatibel apparaat via het netwerk.

### ALAC (Apple Lossless Audio Codec)

Dit is een codering voor de lossless audiocompressiemethode, ontwikkeld door Apple Inc. Deze codering kan worden afgespeeld met iTunes, een iPod of iPhone. Tot ongeveer 60 – 70% gecomprimeerde data, kan tot exact dezelfde oorspronkelijke data worden gedecomprimeerd.

### App Store

App Store is een site die software-applicaties voor apparatuur als iPhone of iPod touch verkoopt en wordt beheerd door Apple Inc.

### Audyssey Dynamic EQ

Dynamic EQ lost het probleem van de verslechterende geluidskwaliteit op doordat het volume verlaagd wordt op grond van de menselijke perceptie en de akoestiek van de ruimte. Audyssey Dynamic EQ werkt in combinatie met Audyssey MultEQ om elke luisteraar bij elk volumeniveau een goed gebalanceerd geluid te bieden.

### Audyssey Dynamic Volume

Dynamic Volume lost het probleem op van grote verschillen in het volumeniveau tussen televisieprogramma's, reclame en tussen de zachte en luide passages van films. Audyssey Dynamic EQ is in Dynamic Volume geïntegreerd, zodat wanneer het afspeelvolumen automatisch aangepast wordt, de bass response, de toonbalans, de surroundindruk en de dialooghelderheid die ervaren worden hetzelfde blijven.

### Audyssey MultEQ

MultEQ berekent een equalizingoplossing, gebaseerd op verschillende metingen in de ruimte, dat zowel problemen met tijd als frequentierespons in een luistergebied corrigeert en ook een volledig automatische installatie van het surroundsysteem uitvoert. MultEQ berekent een equalizingoplossing, gebaseerd op verschillende metingen in de ruimte, dat zowel problemen met tijd als frequentierespons

in een luistergebied corrigeert en ook een volledig automatische installatie van het surroundsysteem uitvoert.

### Auto Lip Sync

Indien u de receiver op een TV met ondersteuning van de Auto Lip Sync functie aansluit, kan deze automatisch de vertraging tussen de audio en video corrigeren.

## B

### Beveiligingscircuit

Dit is een functie om schade te voorkomen aan componenten van de stroomtoevoer bij ongewone omstandigheden zoals een eventuele overbelasting of overspanning.

De stroomindicator van het toestel knippert en het toestel gaat in stand-bymodus wanneer er iets abnormaals gebeurt.

### Bluetooth

Bluetooth is een draadloze communicatietechnologie op korte afstand die wordt gebruikt voor het verbinden van handheld apparaten die zich op enkele meters afstand van elkaar bevinden. Hierdoor kunnen notebooks, PDA's, mobiele telefoons, enz. een draadloze verbinding maken voor het overdragen van audio en gegevens.

## D

### Deep Color

Een beeldverwerkingstechnologie die wordt ondersteund door HDMI. In tegenstelling tot RGB die 8 bits (256 schakeringen) per kleur gebruikt, kan deze technologie 10 bits (1024 schakeringen), 12 bits (4096 schakeringen) of 16 bits (65536 schakeringen) gebruiken om kleuren in een hogere definitie te produceren.

Beide apparaten die via HDMI zijn verbonden, moeten Diepe kleur ondersteunen.

### DLNA

DLNA en DLNA CERTIFIED zijn handelsmerken en/of servicemerken van Digital Living Network Alliance. Sommige content is mogelijk niet compatibel met andere DLNA CERTIFIED producten.

### Dolby Digital

Dolby Digital is een door Dolby Laboratories ontwikkeld digitaal meerkanaals signaalformaat. Er kunnen in totaal 5.1-kanalen worden weergegeven: 3 front kanalen ("FL", "FR" en "C"), 2 surround kanalen ("SL" en "SR") en het "LFE" kanaal voor de lage frequenties.

Hierdoor vindt er geen overspraak tussen de kanalen plaats en wordt een realistisch geluidsveld met een "drie-dimensioneel" gevoel (afstand, beweging en plaats) verkregen. Dit biedt een opwindende

ervaring van surroundgeluid bij u thuis.

### Dolby Digital Plus

Dolby Digital Plus is een verbeterde versie van het Dolby Digital signaalformaat is compatibel met tot 7.1-kanaals discreet digitaal geluid. De extra hoge bitsnelheid zorgt voor een hogere geluidskwaliteit. Dit systeem is opwaarts compatibel met het conventionele Dolby Digital, waardoor er ten aanzien van het bronsignaal en de weergave-apparatuur een grote mate van flexibiliteit ontstaat.

### Dolby Pro Logic II

Dolby Pro Logic II is door Dolby Laboratories ontwikkelde decoderingstechnologie op basis van een matrix systeem.

Normale muziek, zoals die op CD's, wordt gecodeerd in 5-kanalen om uitstekende surround-effecten te verkrijgen.

De signalen voor de surround kanalen worden geconverteerd in stereo- en volbandsignalen (met een frequentiebereik van 20 Hz tot 20 kHz of meer) waardoor bij alle stereo geluidsbronnen een "drie-dimensioneel" geluidsbeeld ontstaat dat een prominente aanwezigheid is.

### Dolby TrueHD

Dolby TrueHD is een door Dolby Laboratories ontwikkelde HD audiotechnologie die gebruik maakt van een verliesloos coderingssysteem om het geluid op de natuurgetrouwe wijze van de studio master te reproduceren.

Dit formaat biedt mogelijkheden voor de ondersteuning van tot wel 8 audiokanalen met een sampling-frequentie met een resolutie van 96 kHz/24 bit en tot wel 6 audiokanalen met een sampling-frequentie met een resolutie van 192 kHz/24 bit. Dolby TrueHD wordt toegepast voor applicaties waarvoor de geluidskwaliteit heel belangrijk is.

### Downmix

Deze functie converteert het aantal kanalen van surround audio naar een minder aantal kanalen en speelt af volgens de systeemconfiguratie.

### DTS

Dit is een afkorting voor Digital Theater System, wat een digitaal audio systeem ontwikkeld door DTS is. DTS biedt een krachtige en dynamische surroundgeluidservaring en is te vinden in de beste bioscopen en filmzalen ter wereld.

### DTS 96/24

DTS 96/24 is een digitaal audioformaat waarmee weergave op kwalitatief hoogstaand niveau mogelijk is van 5.1-kanaals surroundgeluid met een bemonsteringsfrequentie van 96 kHz en 24-bits kwantisatie van DVD-Video.

### DTS Digital Surround

DTS Digital Surround is het standaard digitale surround formaat van DTS, Inc., is compatibel met bemonsteringsfrequenties van 44,1 en 48 kHz en levert 5.1-kanalen digitaal discreet digitaal surroundgeluid.

### DTS Express

DTS Express is een audioformaat dat lage bitrates (max. 5.1-kanalen, 24 tot 256 kbps) ondersteunt.

### DTS-HD

Deze audiotechnologie heeft een hogere geluidskwaliteit en verbeterde functionaliteit ten opzichte van de conventionele DTS en is opgenomen als optionele audio voor een Blu-ray-disc. Deze technologie ondersteunt multikanalen, hoge snelheid voor gegevensoverdracht, hoge sampling frequentie en audioweergave zonder verlies. Maximaal 7.1-kanalen worden in Blu-ray-disc ondersteund.

### DTS-HD High Resolution Audio

DTS-HD High Resolution Audio is een verbeterde versie van de conventionele DTS, DTS-ES en DTS 96/24 signaalformaten en is compatibel met bemonsteringsfrequenties van 96 of 48 kHz en levert een discreet digitaal geluid tot 7.1-kanaals surround. De hoge bitsnelheden staan garant voor kwalitatief hoogstaand geluid. Dit formaat is geheel compatibel met conventionele producten, waaronder het gewone DTS digitale 5.1-kanaals surround signaal.

### DTS-HD Master Audio

DTS-HD Master Audio is een audioformaat zonder kwaliteitsverlies dat is ontwikkeld door Digital Theater System (DTS). Dit formaat biedt mogelijkheden voor de ondersteuning van tot wel 8 audiokanalen met een sampling-frequentie met een resolutie van 96 kHz/24 bit en tot wel 6 audiokanalen met een sampling-frequentie met een resolutie van 192 kHz/24 bit. Dit formaat is geheel compatibel met conventionele producten, waaronder het gewone DTS digitale 5.1-kanaals surround signaal.

### DTS NEO:6™ Surround

DTS NEO:6™ is een matrix decoderingstechnologie waarmee met 2-kanaals geluidsbronnen 6.1-kanaals surroundgeluid kan worden verkregen. Deze technologie bevat "DTS NEO:6 Cinema" dat geschikt is voor het weergeven van films, en "DTS NEO:6 Music" dat geschikt is voor het weergeven van muziek.

### Dynamic range

Het verschil tussen het maximale onvervormde geluidsniveau en het minimale geluidsniveau dat waarneembaar is boven de ruis dat door het apparaat wordt uitgezonden.

## F

**FLAC**

FLAC staat voor "Free Lossless Audio Codec" en is een free lossless audiobestandsformaat. Lossless betekent dat de audio wordt gecompriëerd zonder kwaliteitsverlies.

De FLAC licentie wordt hieronder aangegeven.

Copyright (C) 2000, 2001, 2002, 2003, 2004, 2005, 2006, 2007, 2008, 2009 Josh Coalson

Redistribution and use in source and binary forms, with or without modification, are permitted provided that the following conditions are met:

- Redistributions of source code must retain the above copyright notice, this list of conditions and the following disclaimer.
- Redistributions in binary form must reproduce the above copyright notice, this list of conditions and the following disclaimer in the documentation and/or other materials provided with the distribution.
- Neither the name of the Xiph.org Foundation nor the names of its contributors may be used to endorse or promote products derived from this software without specific prior written permission. THIS SOFTWARE IS PROVIDED BY THE COPYRIGHT HOLDERS AND CONTRIBUTORS "AS IS" AND ANY EXPRESSOR IMPLIED WARRANTIES, INCLUDING, BUT NOT LIMITED TO, THE IMPLIED WARRANTIES OF MERCHANTABILITY AND FITNESS FOR A PARTICULAR PURPOSE ARE DISCLAIMED. IN NO EVENT SHALL THE FOUNDATION OR CONTRIBUTORS BE LIABLE FOR ANY DIRECT, INDIRECT, INCIDENTAL, SPECIAL, EXEMPLARY, OR CONSEQUENTIAL DAMAGES (INCLUDING, BUT NOT LIMITED TO, PROCUREMENT OF SUBSTITUTE GOODS OR SERVICES; LOSS OF USE, DATA, OR PROFITS; OR BUSINESS INTERRUPTION) HOWEVER CAUSED AND ON ANY THEORY OF LIABILITY, WHETHER IN CONTRACT, STRICT LIABILITY, OR TORT (INCLUDING NEGLIGENCE OR OTHERWISE) ARISING IN ANY WAY OUT OF THE USE OF THIS SOFTWARE, EVEN IF ADVISED OF THE POSSIBILITY OF SUCH DAMAGE.

## H

**HDCP**

Bij het overbrengen van digitale signalen tussen apparaten, codeert deze technologie voor beveiliging van auteursrechten de signalen om te voorkomen dat inhoud zonder toestemming wordt gekopieerd.

**HDMI**

Dit is een afkorting voor High-Definition Multimedia Interface en is een AV digitale interface die op een TV of versterker kan worden aangesloten. Video- en audiosignalen kunnen met 1 kabel worden aangesloten.

## I

**iTunes**

iTunes is de naam van de multimedia-speler van Apple Inc. Met deze app kunt u multimedia-inhoud, inclusief muziek en films beheren en afspelen. iTunes ondersteunt de diverse belangrijkste bestandsformaten, incl. AAC, WAV en MP3.

## K

**Koppelen**

Koppelen is een bewerking die is vereist voor de instellingen om twee Bluetooth-apparaten te verbinden. Door het koppelen krijgen Bluetooth-apparaten toegang tot elkaar.

## L

**LFE**

Dit is een afkorting van Low Frequency Effect en is een uitvoerkanaal dat lage frequentie voor geluidseffecten benadrukt. Surround audio wordt intenser door de uitvoer van 20 Hz tot 120 Hz diepe bas naar de subwoofer(s) van het systeem.

**Luidsprekerimpedantie**

Dit is een weerstandswaarde van wisselstroom die wordt aangegeven in  $\Omega$  (ohm). Hoe kleiner deze waarde, hoe groter de kracht.

## M

**MAIN ZONE**

De kamer waar dit toestel staat, wordt de MAIN ZONE genoemd.

**MP3 (MPEG Audio Layer-3)**

Dit is een internationaal gestandaardiseerd audiodatacompressiesysteem dat de "MPEG-1"-videocompressiestandaard gebruikt. Het comprimeert het datavolume tot ongeveer een elfde van de originele grootte terwijl het een klankkwaliteit behoudt die gelijk is aan die van een muziek-CD.

**MPEG (Moving Picture Experts Group), MPEG-2, MPEG-4**

Dit zijn de namen van de standaarden voor digitale compressieformaten die worden gebruikt voor het coderen van video en audio. De videostandaarden bevatten "MPEG-1 Video", "MPEG-2 Video", "MPEG-4 Visual", "MPEG-4 AVC". De audiostandaarden bevatten "MPEG-1 Audio", "MPEG-2 Audio", "MPEG-4 AAC".

## P

**Progressief (sequentieel scannen)**

Dit is een scansysteem voor videosignalen dat 1 frame video weergeeft als één afbeelding. Vergeleken met het rasteringsysteem heeft dit systeem beelden met minder flikkering en gekartelde randen.

## S

**Samplingfrequentie**

Bij sampling wordt een geluidsgolf (analoog signaal) op regelmatige intervallen gelezen en wordt de hoogte van elke golf bij elke aflezing uitgedrukt in digitaal formaat (waardoor een digitaal signaal wordt geproduceerd).

Het aantal aflezingen dat binnen één seconde wordt gedaan, wordt "Samplingfrequentie" genoemd. Hoe groter de waarde, hoe dichter de gereproduceerde klank bij het origineel ligt.

**sYCC601 color**

Net als "x.v.Color", bepaalt elk van deze kleurruimten een beschikbaar kleurenpalet dat groter is dan het traditionele RGB-kleurenmodel.

## V

**vTuner**

Dit is een gratis toegankelijke contentserver voor internetradio. Upgradeprijzen zijn inclusief de gebruikskosten.

Surf voor meer informatie over deze service naar de website van vTuner.

vTuner website: <http://www.radiomarentz.com>

Dit product wordt beschermd door bepaalde intellectuele eigendomsrechten van Nothing Else Matters Software en BridgeCo. Het gebruik of de verspreiding van dergelijke technologie buiten dit product zonder licentie van Nothing Else Matters Software en BridgeCo of erkende gelieerde bedrijven is verboden.

## W

**Windows Media DRM**

Dit is een auteursrechtelijk beschermde technologie die door Microsoft is ontwikkeld.

Leveranciers van content gebruiken de technologie voor het beheer van digitale rechten voor Windows Media (DRM-WM) die in dit toestel is geïntegreerd om de integriteit van hun content (Secure Content) te beschermen zodat er geen misbruik hun intellectuele eigendommen, waaronder de auteursrechten, kan worden gemaakt. Dit toestel gebruikt WM-DRM software voor het afspelen van Secure Content (WM-DRM Software). Wanneer de beveiliging van de WM-DRM Software in dit

toestel wordt gecompromitteerd, kunnen de eigenaars van de Secure Content (Secure Content Owners) Microsoft verzoeken het recht van WM-DRM Software om nieuwe licenties voor het kopiëren, weergeven en/of afspelen van Secure Content te verkrijgen, in te trekken. Intrekking van dit recht heeft geen invloed op de capaciteiten van WM-DRM Software voor het weergeven van onbeveiligde content. Steeds wanneer u een licentie voor Secure Content van internet of van een PC download, wordt er een lijst van ingetrokken WM-DRM Software naar uw toestel verzonden. Als onderdeel van een dergelijke lijst kan Microsoft uit naam van Secure Content Owners ook een herroepingslijst naar uw toestel downloaden.

**Windows Media Player Ver.11 of later**

Dit is een mediaspeler die gratis door Microsoft Corporation wordt verspreid.

De speler kan worden gebruikt voor het weergeven van afspeellijsten die met Windows Media Player ver. 11 zijn aangemaakt, alsook de bestandsformaten WMA, DRM, WMA en WAV.

**WMA (Windows Media Audio)**

Dit is een audiocompressietechnologie die werd ontwikkeld door Microsoft Corporation.

WMA-data kunnen zijn gecodeerd met Windows Media® Player.

Om WMA-bestanden te coderen, kunnen alleen applicaties worden gebruikt die door Microsoft Corporation zijn geautoriseerd. Als u een niet-geautoriseerde applicatie gebruikt, is het mogelijk dat het bestand niet juist werkt.

## X

**x.v.Color**

Deze functie zorgt voor nauwkeurige HDTV schermkleuren. Het maakt weergaven met natuurlijke en levendige kleuren mogelijk. "x.v.Color" is een handelsmerk van Sony Corporation.

# Probleemoplossing

Als een probleem optreedt, moet u eerst het volgende controleren:

**1 Zijn de aansluitingen juist ?**

**2 Wordt het toestel bediend zoals wordt beschreven in de gebruiksaanwijzing?**

**3 Werken de andere componenten naar behoren ?**

Als dit toestel niet naar behoren werkt, controleer dan de in onderstaande tabel vermelde punten. Als het probleem blijft bestaan, is er mogelijk een defect.

Schakel onmiddellijk de spanning uit en neem contact op met de winkel van aankoop.

## [Algemeen]

Symptoom	Oorzaak / Oplossing	Blz.
De spanning wordt niet ingeschakeld.	<ul style="list-style-type: none"> <li>Controleer of de stekker goed in het stopcontact zit.</li> <li>Het beveiligingscircuit is actief. Haal de stekker uit het stopcontact, wacht 5 tot 10 seconden en sluit het snoer opnieuw aan.</li> </ul>	<a href="#">21</a> <a href="#">129</a>
De voeding schakelt automatisch naar de stand-bymodus.	<ul style="list-style-type: none"> <li>De slaaptimer is ingesteld. Schakel de voeding opnieuw in of wijzig de instellingen van de slaaptimer.</li> <li>"Automatische stand-by" wordt geactiveerd wanneer er geen bewerking wordt uitgevoerd gedurende een bepaalde periode. Om "Automatische stand-by" uit te schakelen, stelt u "Automatische stand-by" in het menu in op "Uit".</li> </ul>	<a href="#">83</a> <a href="#">114</a>
De display is uit.	<ul style="list-style-type: none"> <li>Stel "Weergeven" op het menu op iets anders in dan "Uit".</li> </ul>	<a href="#">114</a>
De stroomindicator knippert rood met intervallen van ongeveer 2 seconde.	<ul style="list-style-type: none"> <li>Het beveiligingscircuit wordt geactiveerd door een temperatuurstijging binnen dit toestel. Zet de voeding onmiddellijk uit en pas weer inschakelen als het apparaat voldoende afgekoeld is.</li> <li>Installeer dit toestel ergens anders waar de ventilatie goed is.</li> </ul>	<a href="#">129</a> -
De stroomindicator knippert rood met intervallen van ongeveer 0,5 seconde.	<ul style="list-style-type: none"> <li>Gebruik a.u.b. luidsprekers die de aangegeven impedantie hebben.</li> <li>Het beschermingscircuit werd geactiveerd omdat de kerndraden van de luidsprekers contact met elkaar maken, een kerndraad is ontkoppeld van de aansluiting of een kerndraad contact maakt met de achterkant van dit toestel. Ontkoppel het netsnoer, neem de vereiste maatregelen om het probleem op te lossen, bijvoorbeeld het opnieuw stevig strengelen van het kerndraad, en sluit het draad vervolgens opnieuw aan.</li> </ul>	<a href="#">78</a> <a href="#">78</a>
Nadat u de stroom hebt aangezet, knippert de stroomindicator rood met intervallen van ongeveer 0,5 seconde.	<ul style="list-style-type: none"> <li>Het versterker-circuit van dit toestel functioneert niet. Zet de stroom uit en neem contact op met een Marantz-serviceadviseur.</li> </ul>	-
Het toestel functioneert niet naar behoren.	<ul style="list-style-type: none"> <li>Voer een reset van de microprocessor uit. Het opnieuw instellen van de microprocessor herstelt alle vooraf geconfigureerde instellingen naar de standaard fabrieksinstellingen.</li> </ul>	<a href="#">135</a>

## [HDMI]

Symptoom	Oorzaak / Oplossing	Blz.
Er wordt geen audio weergegeven via de HDMI-aansluiting	<ul style="list-style-type: none"> <li>Controleer de verbinding van de HDMI-aansluiting.</li> <li>Stel "HDMI audio uit" in het menu in op "AVR" bij de weergave van HDMI-audio via de luidsprekers.</li> <li>Stel "HDMI audio uit" in het menu in op TV bij de weergave van HDMI-audio via de "TV".</li> </ul>	<a href="#">9</a> , <a href="#">10</a> <a href="#">99</a>  <a href="#">99</a>
Er wordt geen video weergegeven met de HDMI-aansluiting.	<ul style="list-style-type: none"> <li>Controleer de verbinding van de HDMI-aansluiting.</li> <li>Selecteer de ingangsbron zodat deze overeenkomt met de aangesloten HDMI-aansluiting.</li> <li>Controleer of de TV compatibel is met de auteursrechtbescherming (HDCP). Als u een aansluiting hebt gemaakt met een apparaat dat niet compatibel is met HDCP, zal video niet correct worden weergegeven.</li> </ul>	<a href="#">9</a> , <a href="#">10</a> <a href="#">9</a> , <a href="#">10</a> , <a href="#">29</a>  <a href="#">11</a>
Wanneer de volgende bedieningen worden gemaakt op apparaten die compatibel zijn met HDMI-besturing, zullen deze bedieningen op het toestel worden uitgevoerd.	<ul style="list-style-type: none"> <li>Stel "HDMI bediening" in het menu in op "Uit". Indien u het uitschakelen van de stroom van apparaten die compatibel zijn met HDMI-besturing niet wilt gebruiken, stel dan "Voeding uit" op "Uit".</li> </ul>	<a href="#">82</a> , <a href="#">99</a>
In-/uitschakelen van stroom	<ul style="list-style-type: none"> <li>Tussen audio-uitvoerapparaten wisselen</li> <li>Volume aanpassen</li> <li>Van invoerbron wisselen</li> </ul>	

## [Video]

Symptoom	Oorzaak / Oplossing	Blz.
Geen beeld.	<ul style="list-style-type: none"> <li>Controleer de verbinding van de video-uitgangsaansluiting van dit toestel en de ingangsaansluiting van de TV.</li> <li>Zorg dat de ingangsstellingen overeenkomen met de ingangsaansluiting van de TV die met dit toestel is verbonden.</li> </ul>	<a href="#">9</a>  -

**[Audio]**

Symptoom	Oorzaak / Oplossing	Blz.
Er wordt geen audio weergegeven.	<ul style="list-style-type: none"> <li>Controleer de aansluitingen van alle apparaten.</li> <li>Controleer de luidsprekeraansluitingen en -configuratie</li> <li>Controleer of het audio-apparaat aanstaat.</li> <li>Pas het volume van het toestel aan.</li> <li>Schakel de dempingsfunctie uit.</li> <li>Controleer de verbinding met het weergave-apparaat en selecteer de juiste ingangsbron.</li> <li>Zorg dat de ingangsfunctie en de aan de digitale ingangsaansluiting toegewezen bron overeenkomen.</li> <li>Maak de hoofdtelefoon los. Er wordt geen geluid uitgevoerd via de luidsprekers als een hoofdtelefoon wordt aangesloten.</li> </ul>	<a href="#">9</a> , <a href="#">10</a> , <a href="#">13</a> , <a href="#">14</a> , <a href="#">15</a> , <a href="#">16</a> , <a href="#">17</a> , <a href="#">18</a> , <a href="#">18</a> , <a href="#">19</a> , <a href="#">20</a> , <a href="#">21</a> , <a href="#">81</a> <a href="#">80</a> – <a href="#">30</a> <a href="#">30</a> <a href="#">29</a>  <a href="#">104</a>  <a href="#">119</a>
Het volume verhoogt niet.	<ul style="list-style-type: none"> <li>Het maximumvolume is te laag ingesteld. Stel het maximumvolume in via "Limiet" in het menu.</li> <li>De voeding voor externe apparaten die op de uitgangen van het toestel zijn aangesloten, is mogelijk niet ingeschakeld. Controleer de voeding van de aangesloten externe apparaten.</li> </ul>	<a href="#">95</a> –
Er komt geen geluid uit de surroundluidsprekers.	<ul style="list-style-type: none"> <li>Controleer of de surround-luidsprekers zijn aangesloten op de SURROUND-aansluitingen.</li> </ul>	–
Er komt geen geluid uit de subwoofer.	<ul style="list-style-type: none"> <li>Controleer de subwoofer-aansluitingen.</li> <li>Schakel de subwoofer in.</li> <li>Stel de "Luidspr.config." – "Subwoofer" in het menu op "Ja".</li> <li>Als "Front" en "Center" voor "Luidspr.config." zijn ingesteld op "Groot" en als "Subwoofermodus" is ingesteld op "LFE", zal er mogelijk, afhankelijk van hetingangssignaal of de geselecteerde geluidsmodus, geen geluid worden uitgevoerd via de subwoofers.</li> </ul>	<a href="#">80</a> – <a href="#">106</a> <a href="#">106</a> , <a href="#">108</a>
Er wordt geen DTS-geluid weergegeven.	<ul style="list-style-type: none"> <li>Stel "Decodeermodus" in het menu in op "Automatisch" of "DTS".</li> </ul>	<a href="#">104</a>
Geen weergave van Dolby TrueHD, DTS-HD, Dolby Digital Plus geluid.	<ul style="list-style-type: none"> <li>Maak HDMI-verbindingen.</li> </ul>	<a href="#">9</a> , <a href="#">10</a>

Symptoom	Oorzaak / Oplossing	Blz.
Dolby PLII of DTS NEO:6modus kan niet worden gekozen.	<ul style="list-style-type: none"> <li>Controleer dat "Luidspr.config." – "Center" of "Surround" niet op "Geen" is gesteld. Als het luidsprekersysteem 2.0/2.1-kanaals is, kan deze geluidsmodus niet worden geselecteerd.</li> <li>Wanneer de hoofdtelefoon wordt gebruikt, kan Dolby PLII of DTS NEO:6niet worden geselecteerd.</li> </ul>	<a href="#">106</a> –
Audyssey MultEQ®, Audyssey Dynamic EQ® en Audyssey Dynamic Volume® kunnen niet worden gekozen.	<ul style="list-style-type: none"> <li>Schakel de geluidsmodus naar een andere instelling dan "DIRECT" of "PURE DIRECT".</li> <li>Wanneer de hoofdtelefoon wordt gebruikt, kunnen Audyssey MultEQ®, Audyssey Dynamic EQ® en Audyssey Dynamic Volume® niet worden geselecteerd.</li> </ul>	<a href="#">71</a> –
Audyssey Dynamic EQ® en Audyssey Dynamic Volume® kunnen niet worden gekozen.	<ul style="list-style-type: none"> <li>Start Audyssey® setup.</li> </ul>	<a href="#">22</a>
"M-DAX" kan niet worden gekozen.	<ul style="list-style-type: none"> <li>Controleer of een analoog signaal of PCM-signaal (bemonsteringsfrequentie=44,1/48kHz) wordt ingevoerd. Voor weergave van meerkanaals signalen als Dolby Digital of DTS surround, kan "M-DAX" niet worden gebruikt.</li> <li>Schakel de geluidsmodus naar een andere instelling dan "DIRECT" of "PURE DIRECT".</li> </ul>	<a href="#">95</a>  <a href="#">71</a>

**[FM]**

Symptoom	Oorzaak / Oplossing	Blz.
Er is geen ontvangst of er is veel ruis of vervorming.	<ul style="list-style-type: none"> <li>Verander de richting of de stand van de antenne.</li> <li>Gebruik een FM-buitenantenne.</li> <li>Verwijder de antenne van andere aansluitingskabels.</li> </ul>	<a href="#">18</a> <a href="#">18</a> <a href="#">18</a>

**[iPod / USB-geheugenapparaat / Internetradio / Mediaserver / Flickr / Last.fm / Spotify]**





Symptoom	Oorzaak / Oplossing	Blz.
iPod kan niet worden afgespeeld.	<ul style="list-style-type: none"> <li>Sommige iPod's werken niet als ze rechtstreeks worden aangesloten op de USB-poort.</li> </ul>	<a href="#">17</a>
De bestandsnamen worden niet goed weergegeven ("...", enz.).	<ul style="list-style-type: none"> <li>Er worden tekens gebruikt die niet kunnen worden weergegeven. Dit is geen defect. Dit is geen defect. Tekens die dit toestel niet kan weergeven, worden vervangen door "." (punt).</li> <li>Er worden ongeldige tags gebruikt voor bestanden op het USB-geheugenapparaat dat op dit toestel is aangesloten. Gebruik tags die worden ondersteund door dit toestel.</li> </ul>	– <a href="#">34</a>
Wanneer een USB-geheugenapparaat wordt aangesloten, wordt "Geen verbinding" weergegeven.	<ul style="list-style-type: none"> <li>Het USB-geheugenapparaat wordt niet door het toestel herkend. Controleer de aansluiting.</li> <li>Er is een USB-geheugenapparaat aangesloten dat niet voldoet aan de normen voor massaopslag- of MTP-apparaten. Dit toestel ondersteunt massa-opslagklasse en MTP-compatibele USB-geheugenapparaten.</li> <li>Er is een USB-geheugenapparaat aangesloten dat niet door het toestel kan worden herkend. Dit is geen defect. Marantz kan niet garanderen dat alle USB-geheugenapparaten zullen werken of stroom zullen krijgen.</li> <li>Het USB-geheugenapparaat is aangesloten via een USB-hub. Sluit het USB-geheugenapparaat direct aan op de USB-poort.</li> <li>Het toestel ondersteunt bestandsstructuren met maximaal 8 niveaus en maximaal 5000 submappen en bestanden per map. Wijzig, indien nodig, de bestandsstructuur van het USB-geheugenapparaat.</li> </ul>	<a href="#">17</a> – – – <a href="#">34</a>
De bestanden op een USB-geheugenapparaat kunnen niet worden weergegeven.	<ul style="list-style-type: none"> <li>Zet het formaat van het USB-geheugenapparaat op FAT16 of FAT32. Raadpleeg de gebruiksaanwijzing van het USB-geheugenapparaat voor details.</li> <li>Indien het USB-geheugenapparaat is gesplitst in meerdere partities, kunnen uitsluitend de bestanden van één partitie worden afgespeeld.</li> <li>De bestanden zijn opgeslagen in een formaat die niet wordt ondersteund. Neem het op in een compatibel formaat.</li> <li>U probeert een bestand af te spelen dat auteursrechtelijk beschermd is. Bestanden met auteursrechtbeveiliging kunnen met dit toestel niet worden weergegeven.</li> </ul>	– – <a href="#">34</a> <a href="#">34</a>
Geen weergave van internetradio.	<ul style="list-style-type: none"> <li>De LAN-kabel is niet goed aangesloten of er is geen netwerkverbinding. Controleer de verbindingstatus.</li> <li>Het programma wordt uitgezonden in een formaat dat niet wordt ondersteund. Met dit toestel kunnen alleen internetradioprogramma's in de formaten MP3 en WMA worden weergegeven.</li> <li>De firewall van de computer of router werd geactiveerd. Controleer de instellingen van de firewall van de computer of router.</li> <li>De zender heeft momenteel geen uitzending. Stem af op een zender die wel uitzendt.</li> <li>Het toestel heeft een verkeerd IP-adres. Controleer het IP-adres van het toestel.</li> <li>Sommige radiozenders kunnen op bepaalde tijdstippen tijdens de dag stil zijn. In dat geval wordt er geen audio uitgevoerd, zelfs wanneer een zender wordt ontvangen. Probeer het later opnieuw of schakel naar een andere radiozender.</li> </ul>	<a href="#">20</a> <a href="#">49</a> – <a href="#">49</a> <a href="#">110</a> –

Symptoom	Oorzaak / Oplossing	Blz.
De op een computer opgeslagen bestanden kunnen niet worden weergegeven.	<ul style="list-style-type: none"> <li>De bestanden zijn opgeslagen in een formaat die niet wordt ondersteund. Sla de bestanden op een in formaat dat wordt ondersteund.</li> <li>U probeert een bestand af te spelen dat auteursrechtelijk beschermd is. Bestanden met auteursrechtbeveiliging kunnen met dit toestel niet worden weergegeven.</li> <li>Set en computer zijn aangesloten via USB-kabel. De USB-poort van het toestel kan niet worden gebruikt om een computer rechtstreeks aan te sluiten.</li> <li>De instellingen voor het delen van media zijn niet juist. Wijzig de instellingen voor het delen van media zodat het toestel toegang kan krijgen tot de mappen op uw computer.</li> </ul>	<a href="#">52</a> <a href="#">52</a> – <a href="#">53</a>
Muziek die is opgeslagen op een NAS, kan niet worden afgespeeld.	<ul style="list-style-type: none"> <li>Als u een NAS gebruikt volgens de DLNA-standaard, schakelt u de DLNA-serverfunctie in de NAS-instelling in.</li> <li>Als u een NAS gebruikt die niet voldoet aan de DLNA-standaard, moet u de muziek afspelen via een pc. Stel de functie voor het delen van media van Windows Media Player in en voeg NAS toe aan de geselecteerde afspeelmap.</li> <li>Als de verbinding beperkt is, stelt u de audio-apparatuur in als het verbindingdoel.</li> </ul>	– <a href="#">53</a> –
De server kon niet worden gevonden of de verbinding met de server kon niet tot stand worden gebracht.	<ul style="list-style-type: none"> <li>Het verkeer wordt geblokkeerd door de firewall van de computer of de router. Controleer de instellingen van de firewall van de computer of de router.</li> <li>De computer is niet ingeschakeld. Schakel de computer in.</li> <li>De server draait niet. Start de server.</li> <li>Het toestel heeft een verkeerd IP-adres. Controleer het IP-adres van het toestel.</li> </ul>	– – – <a href="#">110</a>
Er kan geen verbinding worden gemaakt met voorkeuzezenders of favoriete zenders.	<ul style="list-style-type: none"> <li>De zender heeft momenteel geen uitzending. Probeer het later opnieuw.</li> <li>De zender verzorgt geen uitzendingen meer. Er kan niet worden afgestemd op zenders die geen uitzendingen meer verzorgen.</li> </ul>	– –
Er wordt geen lijst weergegeven van zendstations.	<ul style="list-style-type: none"> <li>De verbinding met het netwerk is onstabiel. Maak de verbinding met het netwerk opnieuw of geef de instelling "Netwerk" opnieuw op in het menu.</li> </ul>	<a href="#">20</a> , <a href="#">109</a>
Met sommige zenders kan geen verbinding worden gemaakt en verschijnt de melding "Server radiozender is vol" of "Verbinding verbroken".	<ul style="list-style-type: none"> <li>Het zender is overbelast of zendt momenteel niet uit. Probeer het later opnieuw.</li> </ul>	–



Symptoom	Oorzaak / Oplossing	Blz.
Slechte geluidskwaliteit of ruis tijdens weergave.	<ul style="list-style-type: none"> <li>De signaaloverdrachtsnelheid van het netwerk of het USB-geheugenapparaat is te laag of de verbindinglijnen of de zenders zijn overbelast. Dit is geen defect. Tijdens weergave van uitzendingen met een hoge bitsnelheid kan het geluid worden onderbroken wanneer de verbinding niet optimaal is.</li> </ul>	–
De geluidskwaliteit is slecht.	<ul style="list-style-type: none"> <li>Het weergegeven bestand heeft een lage bitsnelheid. Dit is geen defect.</li> </ul>	–

#### [AirPlay]

Symptoom	Oorzaak / Oplossing	Blz.
Het AirPlay pictogram  wordt niet in iTunes of op de iPhone/iPod touch/iPad getoond.	<ul style="list-style-type: none"> <li>Dit toestel en de computer of de iPhone/iPod touch/iPad zijn niet met hetzelfde netwerk (LAN) verbonden. Verbind de computer of de iPhone/iPod touch/iPad met hetzelfde netwerk als dit toestel.</li> <li>iTunes of de iPhone/iPod touch/iPad heeft niet de firmware die voor AirPlay vereist is. Update naar de laatste firmware.</li> </ul>	<a href="#">20</a> –
Geen geluid.	<ul style="list-style-type: none"> <li>Het volume van iTunes of de iPhone/iPod touch/iPad is in de minimale stand gesteld. Stel het volume in.</li> <li>Dit toestel is niet gekozen met het scherm dat verschijnt wanneer iTunes of de iPhone/iPod touch/iPad wordt gestart. Start iTunes of schakel de iPhone/iPod touch/iPad in en klik op het AirPlay pictogram  in het getoonde scherm en kies dit toestel.</li> <li>De AirPlay-weergave is niet gestart. Klik in iTunes op de knop  of druk op de iPhone/iPod touch/iPad op de knop .</li> </ul>	– <a href="#">69</a> –
Wanneer u AirPlay gebruikt met de iPhone/iPod touch/iPad, wordt het geluid verstoord door regelmatige pauzen of werkt AirPlay niet.	<ul style="list-style-type: none"> <li>Sluit de toepassing die op de achtergrond van de iPhone/iPod touch/iPad wordt uitgevoerd en speel vervolgens af met AirPlay.</li> <li>Wanneer u afspeelt via een draadloze verbinding, kunnen externe omstandigheden het toestel beïnvloeden. Om dit op te lossen, wijzigt u de netwerkomgeving, bijv. door de afstand tot het toegangspunt van het draadloos LAN te verkorten.</li> <li>Werk de iPhone/iPod touch/iPad- of iTunes-toepassing bij naar de nieuwste versie.</li> </ul>	– – –

#### [M-XPort]

Symptoom	Oorzaak / Oplossing	Blz.
Audio wordt niet uitgevoerd wanneer een draadloze ontvanger (RX101) is aangesloten.	<ul style="list-style-type: none"> <li>Controleer of het Bluetooth-apparaat en de draadloze ontvanger (RX101) correct zijn gekoppeld.</li> </ul>	<a href="#">19</a> , <a href="#">129</a> , <a href="#">130</a>

#### [Afstandsbediening]

Symptoom	Oorzaak / Oplossing	Blz.
Het toestel kan niet worden bediend met de afstandsbediening.	<ul style="list-style-type: none"> <li>De batterijen zijn op. Plaats nieuwe batterijen.</li> <li>Bedien de afstandsbediening binnen een afstand van ongeveer 7 m vanaf dit toestel en in een hoek van 30°.</li> <li>Verwijder alle obstakels tussen de dit toestel en de afstandsbediening.</li> <li>Plaats de batterijen in de juiste richting en let op de ⊕ en ⊖ aanduidingen.</li> <li>Er schijnt een sterk licht op de afstandsbedieningssensor van het toestel (direct zonlicht, spotje, enz.). Zet het toestel op een plaats waar de afstandsbedieningssensor niet blootstaat aan direct zonlicht.</li> </ul>	<a href="#">123</a> <a href="#">123</a> <a href="#">123</a> <a href="#">123</a> <a href="#">123</a>

## De microprocessor resetten

Voer deze procedure alleen uit wanneer de display en de bediening niet naar behoren functioneren. Wanneer de microprocessor wordt gereset, worden de standaardwaarden van alle instellingen van het toestel teruggezet.

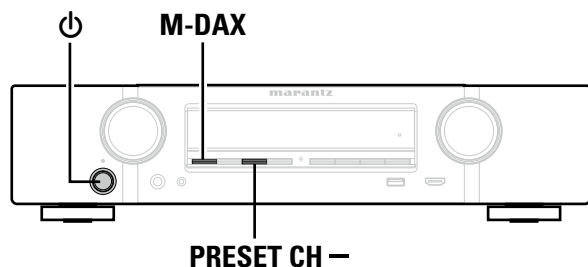

**1** Schakel de netspanning uit met .

**2** Druk op  terwijl u tegelijk **M-DAX** en **PRESET CH -** drukt.

**3** Laat de twee toetsen los zodra de display begint te knipperen met een interval van circa 1 seconde.



Herhaal de procedure vanaf stap 1 als de display in stap 3 niet begint te knipperen met een interval van ongeveer 1 seconde.

## Technische gegevens

### □ Audiogedeelte

#### • Stroomversterker

##### Nominaal vermogen:

Front:

50 W + 50 W (8 Ω/ohm, 20 Hz – 20 kHz met 0,08 % T.H.D.)  
60 W + 60 W (6 Ω/ohm, 1 kHz met 0,7 % T.H.D.)

Center:

50 W (8 Ω/ohm, 20 Hz – 20 kHz met 0,08 % T.H.D.)  
60 W (6 Ω/ohm, 1 kHz met 0,7 % T.H.D.)

Surround:

50 W + 50 W (8 Ω/ohm, 20 Hz – 20 kHz met 0,08 % T.H.D.)  
60 W + 60 W (6 Ω/ohm, 1 kHz met 0,7 % T.H.D.)

6 – 8 Ω/ohm

##### Uitgangsaansluitingen:

#### • Analoo

##### Ingangsevoeligheid/

##### Ingangsimpedantie:

130 mV/47 kΩ/kohm

##### Frequentieweergave:

10 Hz – 100 kHz — +1, –3 dB (DIRECT-modus)

##### Signaal-ruis verhouding:

98 dB (IHF-A gewogen, DIRECT-modus)

### □ Videogedeelte

#### • Standaard video-aansluitingen

##### Ingangsevoeligheid/

##### Ingangsimpedantie:

1 V<sub>p-p</sub>, 75 Ω/ohm

##### Frequentieweergave:

5 Hz – 10 MHz — 0, –3 dB

### □ Tunergedeelte

#### [FM]

(opmerking: μV bij 75 Ω/ohm, 0 dBf = 1 × 10<sup>-15</sup> W)

87,5 MHz – 108,0 MHz

##### Afstembereik:

##### Bruikbare gevoeligheid:

1,2 μV (12,8 dBf)

##### 50 dB dempingsgevoeligheid:

MONO 2,8 μV (20,2 dBf)

##### Signaal-ruis verhouding:

MONO 70 dB (IHF-A gewogen, DIRECT-modus)

STEREO 67 dB (IHF-A gewogen, DIRECT-modus)

##### Totale harmonische vervorming

MONO 0,7 % (1 kHz)

STEREO 1,0 % (1 kHz)

### □ Algemeen

##### Voeding:

230 V wisselstroom, 50/60 Hz

##### Stroomverbruik:

180 W

##### Stroomverbruik in stand-bymodus:

0,2 W

##### Stroomverbruik in CEC stand-

##### bymodus:

0,5 W

##### Stroomverbruik in netwerkstand-

##### bymodus:

2,7 W

Veranderingen in technische gegevens en ontwerp voorbehouden.

## Index

### ☞ Nummer

2.1-kanaals	80
3D	11
5.1-kanaals	77, 80

### ☞ A

A2DP	19, 129
Aanpassen ref. niveau	96
Aansluiting	
Blu-ray Disc-speler	10
CD-speler	10, 18
Draadloze ontvanger	19
DVD-speler	10, 15, 16
FM	18
HDMI	7
iPod (USB)	17
Kabel-TV	14
Luidspreker	78
Mediaspeler	10, 16
Netsnoer	21
REMOTE CONTROL-aansluitingen	81
Satelliet tuner	14
Set-top box	10, 14
Spelcomputer	10
Thuisnetwerk (LAN)	20
TV	9, 13
USB-geheugenapparaat	17
Videocamcorder	10
Accessoires	2
Achterpaneel	121
Adobe RGB color / Adobe YCC601 color	129
Afstanden	106
Afstandsbediening	122
De batterijen plaatsen	123
Afstemmodus	44
AirPlay	69, 129
ALAC	129
Algemeen	113
App Store	129
ARC	8
Audio	92
Audiovertraging	95
Audyssey	96
Audyssey Dynamic EQ®	96, 129
Audyssey Dynamic Volume®	96, 129
Audyssey MultEQ®	96, 129
Audyssey® setup	22
Auto Lip Sync	99, 129
Automatische stand-by	114
Auto voorkeuze	45

### ☞ B

Beveiligingscircuit	129
Bewerken	110
Bluetooth	19, 129
Bron doorgeven	99
Bronhernoeming	104
Bronniveau	104

### ☞ C

Center breedte	94
Centreren beeld	94
Condensatie	3
Content Type	11
Crossovers	107
Curve Copy	97

### ☞ D

Decodeermodus	104
Deep Color	11, 129
De ingangsbron selecteren	29
De microprocessor resetten	135
Dempingsniveau	95
De stroom inschakelen	29
Diagnose	112
Dialoogniveau	93
Diashow	67
Dimensie	94
Direct afstemmen	38
Display	120
Display voor	114
DLNA	129
Dolby	
Dolby Digital	75, 129
Dolby Digital EX	129
Dolby Digital Plus	75, 129
Dolby Pro Logic II	75, 129
Dolby TrueHD	75, 129
Downmix	129
DTS	129
DTS 96/24	75, 129
DTS Digital Surround	129
DTS-ES Discrete 6.1	129
DTS Express	75, 129
DTS-HD	75, 129
DTS-HD High Resolution Audio	129
DTS-HD Master Audio	129
DTS Neo:6	75
DTS NEO:6™ Surround	129
Dynamic EQ	96
Dynamic Volume	96
Dynamisch bereik	129

### ☞ E

EQ aanpassen	97
--------------	----

### ☞ F

Firmware	116
FLAC	130
Flickr	56, 60
FM	37
FM-binnenantenne	18
Formaat	100
Foutmeldingen (Audyssey® setup)	27
Functie Dual backup memory	85
Functie Panel lock	86
Functie Remote lock	87
Functie toevoegen	117
Fysieke aansluiting	112

### ☞ G

Gebruiksdata	116
Geluidsmodus	71, 125

### ☞ H

Handelsmerk	124
Handmatig EQ	97
Handmatige setup	106
HDCP	11, 130
HDMI	7, 11, 130
HDMI audio uit	99
HDMI bediening	82, 99
HDMI doorgeven	99
HDMI Setup	99
Herhalen	33, 64
Het geluid tijdelijk onderbreken	30
Het hoofdvolume instellen	30
Hoge tonen	94
Home Theater EQ	93
Hoofdtelefoon	119
Huidig nummer	100

### ☞ I

Informatie	100, 110, 115
Audio	115
Firmware	115
Notificaties	115
Status	115
Video	115
Infoweergave	100
Ingangen	101
Ingangsmodus	104
Ingangsselectie	104
Ingangssignaal	127
Ingang toewijzen	102
Instellingen	111
Internettoegang	112
Interval dia's	68
IP-besturing	110
iPod-bladermodus	32
iTunes	130

### ☞ K

Kabel	
Audiokabel	12
Coaxiale digitale kabel	12
HDMI-kabel	9, 10
LAN-kabel	12
Luidsprekerkabel	79
Optische kabel	12
Subwoofer Kabel	79
Videokabel	12
Klank	94

### ☞ L

Lage Frequentie	93
Lage tonen	94, 108
Last.fm	56, 57
LFE	130
Limiet	95
Loudness	93
Luidspr.config	106
Luidspreker	
Aansluiten	78
Installeren	77
Instellen	22
Luidsprekerimpedantie	78, 130
Luidsprekers	105
Luidspr.selectie	97
Luistermodus	71
Luisterpositie	22

<b>M</b>	
MAIN ZONE .....	130
M-DAX .....	95
Modus .....	95
MP3 .....	130
MPEG .....	130
MultEQ® .....	96

<b>N</b>	
Netwerk .....	28, 109
Niveau .....	93
Niveaus .....	107
Notificaties .....	116

<b>O</b>	
Onderhoudsmodus .....	112
Opsl in Favor. ....	66
Overzicht van het menu .....	88

<b>P</b>	
Pairing .....	130
Panorama .....	94
Power On niveau .....	95
Probleemoplossing .....	131
Progressief .....	130
PTY .....	40

<b>R</b>	
Radiotekst .....	42
Random .....	33, 65
RDS .....	39
Resultaten controleren .....	28

<b>S</b>	
Samplingfrequentie .....	130
Schaal .....	95
Schermaam .....	110
Setup slot .....	117
Slaaptimer .....	83
Spotify .....	56, 62
Subwoofer .....	93
Subwooferinstelling .....	23
Subwoofer-niveau .....	93
Surr.Parameter .....	93
sYCC601 color .....	130

<b>T</b>	
Taal .....	114
Tekens .....	91
Tekens invoeren .....	91
Toegang router .....	112
Toonregeling .....	94
TP .....	41
Tv-formaat .....	100

<b>U</b>	
Uit favorieten .....	67
Update .....	116

<b>V</b>	
Verberg bronnen .....	104
Video .....	98
Video select .....	68
Voeding uit .....	99
Volume .....	95, 100
Volumecompressie .....	93
Voorkeuzegeheugn .....	43
Voorkeuzenaam .....	46
Voorkeuze oversl .....	47
Voorpaneel .....	119
vTuner .....	51, 130

<b>W</b>	
Webregel .....	84
Weergave	
ALAC .....	34, 52
Auto surround .....	72, 75
Blu-ray Disc-speler .....	30
CD-speler .....	30
Direct .....	71, 75
DVD-speler .....	30
FLAC .....	34, 52
Flickr .....	60
FM .....	37
Internetradio .....	49
iPod (USB) .....	31
JPEG .....	34, 52
Last.fm .....	56, 57
MP3 .....	34, 49, 52
MPEG-4 AAC .....	34, 52
NAS .....	52
Originele luistermodus .....	75
PC .....	52
PTY .....	40
Pure Direct .....	72, 75
Radiotekst .....	42
RDS .....	39
Spotify .....	62
Stereo .....	75
TP .....	41
USB-geheugenapparaat .....	34
WAV .....	34, 52
WMA .....	34, 49, 52
Weergeven .....	114
Windows Media DRM .....	130
Windows Media Player .....	130
WMA .....	130

<b>X</b>	
x.v.Color .....	130

<b>Z</b>	
Zet op slot .....	117
Zoeken tekst .....	64

## Licentie

**Dit gedeelte beschrijft de softwarelicentie die is gebruikt voor dit toestel. Om de juiste inhoud te behouden, wordt het origineel (Engels) gebruikt.**

### Boost

<http://www.boost.org/>

Boost Software License - Version 1.0 - August 17th, 2003

Permission is hereby granted, free of charge, to any person or organization obtaining a copy of the software and accompanying documentation covered by this license (the "Software") to use, reproduce, display, distribute, execute, and transmit the Software, and to prepare derivative works of the Software, and to permit third-parties to whom the Software is furnished to do so, all subject to the following:

The copyright notices in the Software and this entire statement, including the above license grant, this restriction and the following disclaimer, must be included in all copies of the Software, in whole or in part, and all derivative works of the Software, unless such copies or derivative works are solely in the form of machine-executable object code generated by a source language processor.

THE SOFTWARE IS PROVIDED "AS IS", WITHOUT WARRANTY OF ANY KIND, EXPRESS OR IMPLIED, INCLUDING BUT NOT LIMITED TO THE WARRANTIES OF MERCHANTABILITY, FITNESS FOR A PARTICULAR PURPOSE, TITLE AND NON-INFRINGEMENT. IN NO EVENT SHALL THE COPYRIGHT HOLDERS OR ANYONE DISTRIBUTING THE SOFTWARE BE LIABLE FOR ANY DAMAGES OR OTHER LIABILITY, WHETHER IN CONTRACT, TORT OR OTHERWISE, ARISING FROM, OUT OF OR IN CONNECTION WITH THE SOFTWARE OR THE USE OR OTHER DEALINGS IN THE SOFTWARE.

### Expat

<http://www.jclark.com/xml/expat.html>

Expat License. Copyright (c) 1998, 1999, 2000 Thai Open Source Software Center Ltd

Permission is hereby granted, free of charge, to any person obtaining a copy of this software and associated documentation files (the "Software"), to deal in the Software without restriction, including without limitation the rights to use, copy, modify, merge, publish, distribute, sublicense, and/or sell copies of the Software, and to permit persons to whom the Software is furnished to do so, subject to the following conditions:

The above copyright notice and this permission notice shall be included in all copies or substantial portions of the Software.

THE SOFTWARE IS PROVIDED "AS IS", WITHOUT WARRANTY OF ANY KIND, EXPRESS OR IMPLIED, INCLUDING BUT NOT LIMITED TO THE WARRANTIES OF MERCHANTABILITY, FITNESS FOR A PARTICULAR PURPOSE AND NON-INFRINGEMENT. IN NO EVENT SHALL THE AUTHORS OR COPYRIGHT HOLDERS BE LIABLE FOR ANY CLAIM, DAMAGES OR OTHER LIABILITY, WHETHER IN AN ACTION OF CONTRACT, TORT OR OTHERWISE, ARISING FROM, OUT OF OR IN CONNECTION WITH THE SOFTWARE OR THE USE OR OTHER DEALINGS IN THE SOFTWARE.

### FastDelegate

<http://www.codeproject.com/KB/cpp/FastDelegate.aspx>

THE WORK (AS DEFINED BELOW) IS PROVIDED UNDER THE TERMS OF THIS CODE PROJECT OPEN LICENSE ("LICENSE"). THE WORK IS PROTECTED BY COPYRIGHT AND/OR OTHER APPLICABLE LAW. ANY USE OF THE WORK OTHER THAN AS AUTHORIZED UNDER THIS LICENSE OR COPYRIGHT LAW IS PROHIBITED.

BY EXERCISING ANY RIGHTS TO THE WORK PROVIDED HEREIN, YOU ACCEPT AND AGREE TO BE BOUND BY THE TERMS OF THIS LICENSE. THE AUTHOR GRANTS YOU THE RIGHTS CONTAINED HEREIN IN CONSIDERATION OF YOUR ACCEPTANCE OF SUCH TERMS AND CONDITIONS. IF YOU DO NOT AGREE TO ACCEPT AND BE BOUND BY THE TERMS OF THIS LICENSE, YOU CANNOT MAKE ANY USE OF THE WORK.

1. Definitions.

- a. "Articles" means, collectively, all articles written by Author which describes how the Source Code and Executable Files for the Work may be used by a user.
  - b. "Author" means the individual or entity that offers the Work under the terms of this License.
  - c. "Derivative Work" means a work based upon the Work or upon the Work and other pre-existing works.
  - d. "Executable Files" refer to the executables, binary files, configuration and any required data files included in the Work.
  - e. "Publisher" means the provider of the website, magazine, CD-ROM, DVD or other medium from or by which the Work is obtained by You.
  - f. "Source Code" refers to the collection of source code and configuration files used to create the Executable Files.
  - g. "Standard Version" refers to such a Work if it has not been modified, or has been modified in accordance with the consent of the Author, such consent being in the full discretion of the Author.
  - h. "Work" refers to the collection of files distributed by the Publisher, including the Source Code, Executable Files, binaries, data files, documentation, whitepapers and the Articles.
  - i. "You" is you, an individual or entity wishing to use the Work and exercise your rights under this License.
2. Fair Use/Fair Use Rights. Nothing in this License is intended to reduce, limit, or restrict any rights arising from fair use, fair dealing, first sale or other limitations on the exclusive rights of the copyright owner under copyright law or other applicable laws.

3. License Grant. Subject to the terms and conditions of this License, the Author hereby grants You a worldwide, royalty-free, non-exclusive, perpetual (for the duration of the applicable copyright) license to exercise the rights in the Work as stated below:
  - a. You may use the standard version of the Source Code or Executable Files in Your own applications.
  - b. You may apply bug fixes, portability fixes and other modifications obtained from the Public Domain or from the Author. A Work modified in such a way shall still be considered the standard version and will be subject to this License.
  - c. You may otherwise modify Your copy of this Work (excluding the Articles) in any way to create a Derivative Work, provided that You insert a prominent notice in each changed file stating how, when and where You changed that file.
  - d. You may distribute the standard version of the Executable Files and Source Code or Derivative Work in aggregate with other (possibly commercial) programs as part of a larger (possibly commercial) software distribution.
  - e. The Articles discussing the Work published in any form by the author may not be distributed or republished without the Author's consent. The author retains copyright to any such Articles. You may use the Executable Files and Source Code pursuant to this License but you may not repost or republish or otherwise distribute or make available the Articles, without the prior written consent of the Author.
- Any subroutines or modules supplied by You and linked into the Source Code or Executable Files this Work shall not be considered part of this Work and will not be subject to the terms of this License.
4. Patent License. Subject to the terms and conditions of this License, each Author hereby grants to You a perpetual, worldwide, non-exclusive, no-charge, royalty-free, irrevocable (except as stated in this section) patent license to make, have made, use, import, and otherwise transfer the Work.
5. Restrictions. The license granted in Section 3 above is expressly made subject to and limited by the following restrictions:
  - a. You agree not to remove any of the original copyright, patent, trademark, and attribution notices and associated disclaimers that may appear in the Source Code or Executable Files.
  - b. You agree not to advertise or in any way imply that this Work is a product of Your own.
  - c. The name of the Author may not be used to endorse or promote products derived from the Work without the prior written consent of the Author.
  - d. You agree not to sell, lease, or rent any part of the Work. This does not restrict you from including the Work or any part of the Work inside a larger software distribution that itself is being sold. The Work by itself, though, cannot be sold, leased or rented.

- e. You may distribute the Executable Files and Source Code only under the terms of this License, and You must include a copy of, or the Uniform Resource Identifier for, this License with every copy of the Executable Files or Source Code You distribute and ensure that anyone receiving such Executable Files and Source Code agrees that the terms of this License apply to such Executable Files and/or Source Code. You may not offer or impose any terms on the Work that alter or restrict the terms of this License or the recipients' exercise of the rights granted hereunder. You may not sublicense the Work. You must keep intact all notices that refer to this License and to the disclaimer of warranties. You may not distribute the Executable Files or Source Code with any technological measures that control access or use of the Work in a manner inconsistent with the terms of this License.
- f. You agree not to use the Work for illegal, immoral or improper purposes, or on pages containing illegal, immoral or improper material. The Work is subject to applicable export laws. You agree to comply with all such laws and regulations that may apply to the Work after Your receipt of the Work.
6. Representations, Warranties and Disclaimer. THIS WORK IS PROVIDED "AS IS", "WHERE IS" AND "AS AVAILABLE", WITHOUT ANY EXPRESS OR IMPLIED WARRANTIES OR CONDITIONS OR GUARANTEES. YOU, THE USER, ASSUME ALL RISK IN ITS USE, INCLUDING COPYRIGHT INFRINGEMENT, PATENT INFRINGEMENT, SUITABILITY, ETC. AUTHOR EXPRESSLY DISCLAIMS ALL EXPRESS, IMPLIED OR STATUTORY WARRANTIES OR CONDITIONS, INCLUDING WITHOUT LIMITATION, WARRANTIES OR CONDITIONS OF MERCHANTABILITY, MERCHANTABILITY QUALITY OR FITNESS FOR A PARTICULAR PURPOSE, OR ANY WARRANTY OF TITLE OR NON-INFRINGEMENT, OR THAT THE WORK (OR ANY PORTION THEREOF) IS CORRECT, USEFUL, BUG-FREE OR FREE OF VIRUSES. YOU MUST PASS THIS DISCLAIMER ON WHENEVER YOU DISTRIBUTE THE WORK OR DERIVATIVE WORKS.
7. Indemnity. You agree to defend, indemnify and hold harmless the Author and the Publisher from and against any claims, suits, losses, damages, liabilities, costs, and expenses (including reasonable legal or attorneys' fees) resulting from or relating to any use of the Work by You.
8. Limitation on Liability. EXCEPT TO THE EXTENT REQUIRED BY APPLICABLE LAW, IN NO EVENT WILL THE AUTHOR OR THE PUBLISHER BE LIABLE TO YOU ON ANY LEGAL THEORY FOR ANY SPECIAL, INCIDENTAL, CONSEQUENTIAL, PUNITIVE OR EXEMPLARY DAMAGES ARISING OUT OF THIS LICENSE OR THE USE OF THE WORK OR OTHERWISE, EVEN IF THE AUTHOR OR THE PUBLISHER HAS BEEN ADVISED OF THE POSSIBILITY OF SUCH DAMAGES.

9. Termination.

- a. This License and the rights granted hereunder will terminate automatically upon any breach by You of any term of this License. Individuals or entities who have received Derivative Works from You under this License, however, will not have their licenses terminated provided such individuals or entities remain in full compliance with those licenses. Sections 1, 2, 6, 7, 8, 9, 10 and 11 will survive any termination of this License.
  - b. If You bring a copyright, trademark, patent or any other infringement claim against any contributor over infringements You claim are made by the Work, your License from such contributor to the Work ends automatically.
  - c. Subject to the above terms and conditions, this License is perpetual (for the duration of the applicable copyright in the Work). Notwithstanding the above, the Author reserves the right to release the Work under different license terms or to stop distributing the Work at any time; provided, however that any such election will not serve to withdraw this License (or any other license that has been, or is required to be, granted under the terms of this License), and this License will continue in full force and effect unless terminated as stated above.
10. Publisher. The parties hereby confirm that the Publisher shall not, under any circumstances, be responsible for and shall not have any liability in respect of the subject matter of this License. The Publisher makes no warranty whatsoever in connection with the Work and shall not be liable to You or any party on any legal theory for any damages whatsoever, including without limitation any general, special, incidental or consequential damages arising in connection to this license. The Publisher reserves the right to cease making the Work available to You at any time without notice
11. Miscellaneous
- a. This License shall be governed by the laws of the location of the head office of the Author or if the Author is an individual, the laws of location of the principal place of residence of the Author.
  - b. If any provision of this License is invalid or unenforceable under applicable law, it shall not affect the validity or enforceability of the remainder of the terms of this License, and without further action by the parties to this License, such provision shall be reformed to the minimum extent necessary to make such provision valid and enforceable.
  - c. No term or provision of this License shall be deemed waived and no breach consented to unless such waiver or consent shall be in writing and signed by the party to be charged with such waiver or consent.
  - d. This License constitutes the entire agreement between the parties with respect to the Work licensed herein. There are no understandings, agreements or representations with respect to the Work not specified herein. The Author shall not be bound by any additional provisions that may appear in any communication from You. This License may not be modified without the mutual written agreement of the Author and You.

### libogg

<http://www.xiph.org/ogg/>

Copyright (c) 2002, Xiph.org Foundation

Redistribution and use in source and binary forms, with or without modification, are permitted provided that the following conditions are met:

- Redistributions of source code must retain the above copyright notice, this list of conditions and the following disclaimer.
- Redistributions in binary form must reproduce the above copyright notice, this list of conditions and the following disclaimer in the documentation and/or other materials provided with the distribution.
- Neither the name of the Xiph.org Foundation nor the names of its contributors may be used to endorse or promote products derived from this software without specific prior written permission.

THIS SOFTWARE IS PROVIDED BY THE COPYRIGHT HOLDERS AND CONTRIBUTORS "AS IS" AND ANY EXPRESS OR IMPLIED WARRANTIES, INCLUDING, BUT NOT LIMITED TO, THE IMPLIED WARRANTIES OF MERCHANTABILITY AND FITNESS FOR A PARTICULAR PURPOSE ARE DISCLAIMED. IN NO EVENT SHALL THE FOUNDATION OR CONTRIBUTORS BE LIABLE FOR ANY DIRECT, INDIRECT, INCIDENTAL, SPECIAL, EXEMPLARY, OR CONSEQUENTIAL DAMAGES (INCLUDING, BUT NOT LIMITED TO, PROCUREMENT OF SUBSTITUTE GOODS OR SERVICES; LOSS OF USE, DATA, OR PROFITS; OR BUSINESS INTERRUPTION) HOWEVER CAUSED AND ON ANY THEORY OF LIABILITY, WHETHER IN CONTRACT, STRICT LIABILITY, OR TORT (INCLUDING NEGLIGENCE OR OTHERWISE) ARISING IN ANY WAY OUT OF THE USE OF THIS SOFTWARE, EVEN IF ADVISED OF THE POSSIBILITY OF SUCH DAMAGE.

### libvorbis

<http://www.xiph.org/vorbis/>

Copyright (c) 2002-2004 Xiph.org Foundation

Redistribution and use in source and binary forms, with or without modification, are permitted provided that the following conditions are met:

- Redistributions of source code must retain the above copyright notice, this list of conditions and the following disclaimer.
- Redistributions in binary form must reproduce the above copyright notice, this list of conditions and the following disclaimer in the documentation and/or other materials provided with the distribution.
- Neither the name of the Xiph.org Foundation nor the names of its contributors may be used to endorse or promote products derived from this software without specific prior written permission.

THIS SOFTWARE IS PROVIDED BY THE COPYRIGHT HOLDERS AND CONTRIBUTORS "AS IS" AND ANY EXPRESS OR IMPLIED WARRANTIES, INCLUDING, BUT NOT LIMITED TO, THE IMPLIED WARRANTIES OF MERCHANTABILITY AND FITNESS FOR A PARTICULAR PURPOSE ARE DISCLAIMED. IN NO EVENT SHALL THE FOUNDATION OR CONTRIBUTORS BE LIABLE FOR ANY DIRECT, INDIRECT, INCIDENTAL, SPECIAL, EXEMPLARY, OR CONSEQUENTIAL DAMAGES (INCLUDING, BUT NOT LIMITED TO, PROCUREMENT OF SUBSTITUTE GOODS OR SERVICES; LOSS OF USE, DATA, OR PROFITS; OR BUSINESS INTERRUPTION) HOWEVER CAUSED AND ON ANY THEORY OF LIABILITY, WHETHER IN CONTRACT, STRICT LIABILITY, OR TORT (INCLUDING NEGLIGENCE OR OTHERWISE) ARISING IN ANY WAY OUT OF THE USE OF THIS SOFTWARE, EVEN IF ADVISED OF THE POSSIBILITY OF SUCH DAMAGE.

### Tremolo

<http://wss.co.uk/pinknoise/tremolo>

Copyright (C) 2002-2009 Xiph.org Foundation  
Copyright (C) 2009-2010 Robin Watts for Pinknoise Productions Ltd

Redistribution and use in source and binary forms, with or without modification, are permitted provided that the following conditions are met:

- Redistributions of source code must retain the above copyright notice, this list of conditions and the following disclaimer.
- Redistributions in binary form must reproduce the above copyright notice, this list of conditions and the following disclaimer in the documentation and/or other materials provided with the distribution.
- Neither the name of the Xiph.org Foundation nor the names of its contributors may be used to endorse or promote products derived from this software without specific prior written permission.

THIS SOFTWARE IS PROVIDED BY THE COPYRIGHT HOLDERS AND CONTRIBUTORS "AS IS" AND ANY EXPRESS OR IMPLIED WARRANTIES, INCLUDING, BUT NOT LIMITED TO, THE IMPLIED WARRANTIES OF MERCHANTABILITY AND FITNESS FOR A PARTICULAR PURPOSE ARE DISCLAIMED. IN NO EVENT SHALL THE FOUNDATION OR CONTRIBUTORS BE LIABLE FOR ANY DIRECT, INDIRECT, INCIDENTAL, SPECIAL, EXEMPLARY, OR CONSEQUENTIAL DAMAGES (INCLUDING, BUT NOT LIMITED TO, PROCUREMENT OF SUBSTITUTE GOODS OR SERVICES; LOSS OF USE, DATA, OR PROFITS; OR BUSINESS INTERRUPTION) HOWEVER CAUSED AND ON ANY THEORY OF LIABILITY, WHETHER IN CONTRACT, STRICT LIABILITY, OR TORT (INCLUDING NEGLIGENCE OR OTHERWISE) ARISING IN ANY WAY OUT OF THE USE OF THIS SOFTWARE, EVEN IF ADVISED OF THE POSSIBILITY OF SUCH DAMAGE.

### Tremor

<http://wiki.xiph.org/index.php/Tremor>

Copyright (c) 2002, Xiph.org Foundation

Redistribution and use in source and binary forms, with or without modification, are permitted provided that the following conditions are met:

- Redistributions of source code must retain the above copyright notice, this list of conditions and the following disclaimer.
- Redistributions in binary form must reproduce the above copyright notice, this list of conditions and the following disclaimer in the documentation and/or other materials provided with the distribution.
- Neither the name of the Xiph.org Foundation nor the names of its contributors may be used to endorse or promote products derived from this software without specific prior written permission.

THIS SOFTWARE IS PROVIDED BY THE COPYRIGHT HOLDERS AND CONTRIBUTORS "AS IS" AND ANY EXPRESS OR IMPLIED WARRANTIES, INCLUDING, BUT NOT LIMITED TO, THE IMPLIED WARRANTIES OF MERCHANTABILITY AND FITNESS FOR A PARTICULAR PURPOSE ARE DISCLAIMED. IN NO EVENT SHALL THE FOUNDATION OR CONTRIBUTORS BE LIABLE FOR ANY DIRECT, INDIRECT, INCIDENTAL, SPECIAL, EXEMPLARY, OR CONSEQUENTIAL DAMAGES (INCLUDING, BUT NOT LIMITED TO, PROCUREMENT OF SUBSTITUTE GOODS OR SERVICES; LOSS OF USE, DATA, OR PROFITS; OR BUSINESS INTERRUPTION) HOWEVER CAUSED AND ON ANY THEORY OF LIABILITY, WHETHER IN CONTRACT, STRICT LIABILITY, OR TORT (INCLUDING NEGLIGENCE OR OTHERWISE) ARISING IN ANY WAY OUT OF THE USE OF THIS SOFTWARE, EVEN IF ADVISED OF THE POSSIBILITY OF SUCH DAMAGE.

### Mersenne Twister

<http://www.math.sci.hiroshima-u.ac.jp/~m-mat/MT/MT2002/CODES/mt19937ar.c>

Copyright (C) 1997 - 2002, Makoto Matsumoto and Takuji Nishimura,  
All rights reserved.

Redistribution and use in source and binary forms, with or without modification, are permitted provided that the following conditions are met:

1. Redistributions of source code must retain the above copyright notice, this list of conditions and the following disclaimer.
2. Redistributions in binary form must reproduce the above copyright notice, this list of conditions and the following disclaimer in the documentation and/or other materials provided with the distribution.

- The names of its contributors may not be used to endorse or promote products derived from this software without specific prior written permission.

THIS SOFTWARE IS PROVIDED BY THE COPYRIGHT HOLDERS AND CONTRIBUTORS "AS IS" AND ANY EXPRESS OR IMPLIED WARRANTIES, INCLUDING, BUT NOT LIMITED TO, THE IMPLIED WARRANTIES OF MERCHANTABILITY AND FITNESS FOR A PARTICULAR PURPOSE ARE DISCLAIMED. IN NO EVENT SHALL THE COPYRIGHT OWNER OR CONTRIBUTORS BE LIABLE FOR ANY DIRECT, INDIRECT, INCIDENTAL, SPECIAL, EXEMPLARY, OR CONSEQUENTIAL DAMAGES (INCLUDING, BUT NOT LIMITED TO, PROCUREMENT OF SUBSTITUTE GOODS OR SERVICES; LOSS OF USE, DATA, OR PROFITS; OR BUSINESS INTERRUPTION) HOWEVER CAUSED AND ON ANY THEORY OF LIABILITY, WHETHER IN CONTRACT, STRICT LIABILITY, OR TORT (INCLUDING NEGLIGENCE OR OTHERWISE) ARISING IN ANY WAY OUT OF THE USE OF THIS SOFTWARE, EVEN IF ADVISED OF THE POSSIBILITY OF SUCH DAMAGE.

### **zlib**

<http://www.zlib.net/>

zlib.h – interface of the 'zlib' general purpose compression library version 1.2.3, July 18th, 2005

Copyright (C) 1995-2004 Jean-loup Gailly and Mark Adler

This software is provided 'as-is', without any express or implied warranty. In no event will the authors be held liable for any damages arising from the use of this software.

Permission is granted to anyone to use this software for any purpose, including commercial applications, and to alter it and redistribute it freely, subject to the following restrictions:

- The origin of this software must not be misrepresented; you must not claim that you wrote the original software. If you use this software in a product, an acknowledgment in the product documentation would be appreciated but is not required.
- Altered source versions must be plainly marked as such, and must not be misrepresented as being the original software.
- This notice may not be removed or altered from any source distribution.

Jean-loup Gailly [jloup@gzip.org](mailto:jloup@gzip.org), Mark Adler [madler@alumni.caltech.edu](mailto:madler@alumni.caltech.edu)

### **cURL**

<http://curl.haxx.se>

COPYRIGHT AND PERMISSION NOTICE

Copyright (c) 1996 - 2011, Daniel Stenberg, <[daniel@haxx.se](mailto:daniel@haxx.se)>.

All rights reserved.

Permission to use, copy, modify, and distribute this software for any purpose with or without fee is hereby granted, provided that the above copyright notice and this permission notice appear in all copies.

THE SOFTWARE IS PROVIDED "AS IS", WITHOUT WARRANTY OF ANY KIND, EXPRESS OR IMPLIED, INCLUDING BUT NOT LIMITED TO THE WARRANTIES OF MERCHANTABILITY, FITNESS FOR A PARTICULAR PURPOSE AND NONINFRINGEMENT OF THIRD PARTY RIGHTS. IN NO EVENT SHALL THE AUTHORS OR COPYRIGHT HOLDERS BE LIABLE FOR ANY CLAIM, DAMAGES OR OTHER LIABILITY, WHETHER IN AN ACTION OF CONTRACT, TORT OR OTHERWISE, ARISING FROM, OUT OF OR IN CONNECTION WITH THE SOFTWARE OR THE USE OR OTHER DEALINGS IN THE SOFTWARE.

Except as contained in this notice, the name of a copyright holder shall not be used in advertising or otherwise to promote the sale, use or other dealings in this Software without prior written authorization of the copyright holder.

### **c-ares**

<http://c-ares.haxx.se>

Copyright 1998 by the Massachusetts Institute of Technology.

Permission to use, copy, modify, and distribute this software and its documentation for any purpose and without fee is hereby granted, provided that the above copyright notice appear in all copies and that both that copyright notice and this permission notice appear in supporting documentation, and that the name of M.I.T. not be used in advertising or publicity pertaining to distribution of the software without specific, written prior permission. M.I.T. makes no representations about the suitability of this software for any purpose. It is provided "as is" without express or implied warranty.

## **Licentie-informatie voor de software die in het toestel wordt gebruikt.**

### **Over de GPL (GNU-General Public License), LGPL (GNU Lesser General Public License) licentie**

Dit product gebruikt GPL/LGPL-software en software van andere bedrijven.

Nadat u dit product hebt aangeschaft, mag u de broncode van de GPL/LGPL-software die in het product wordt gebruikt, verwerven, wijzigen of distribueren.

Marantz biedt de broncode op basis van de GPL- en LGPL-licenties aan de huidige kosten na uw aanvraag bij onze klantendienst. We bieden echter geen garanties met betrekking tot de broncode. Wij vragen ook uw begrip dat wij geen ondersteuning bieden voor de inhoud van de broncode.

# Dimensies

Eenheid : mm

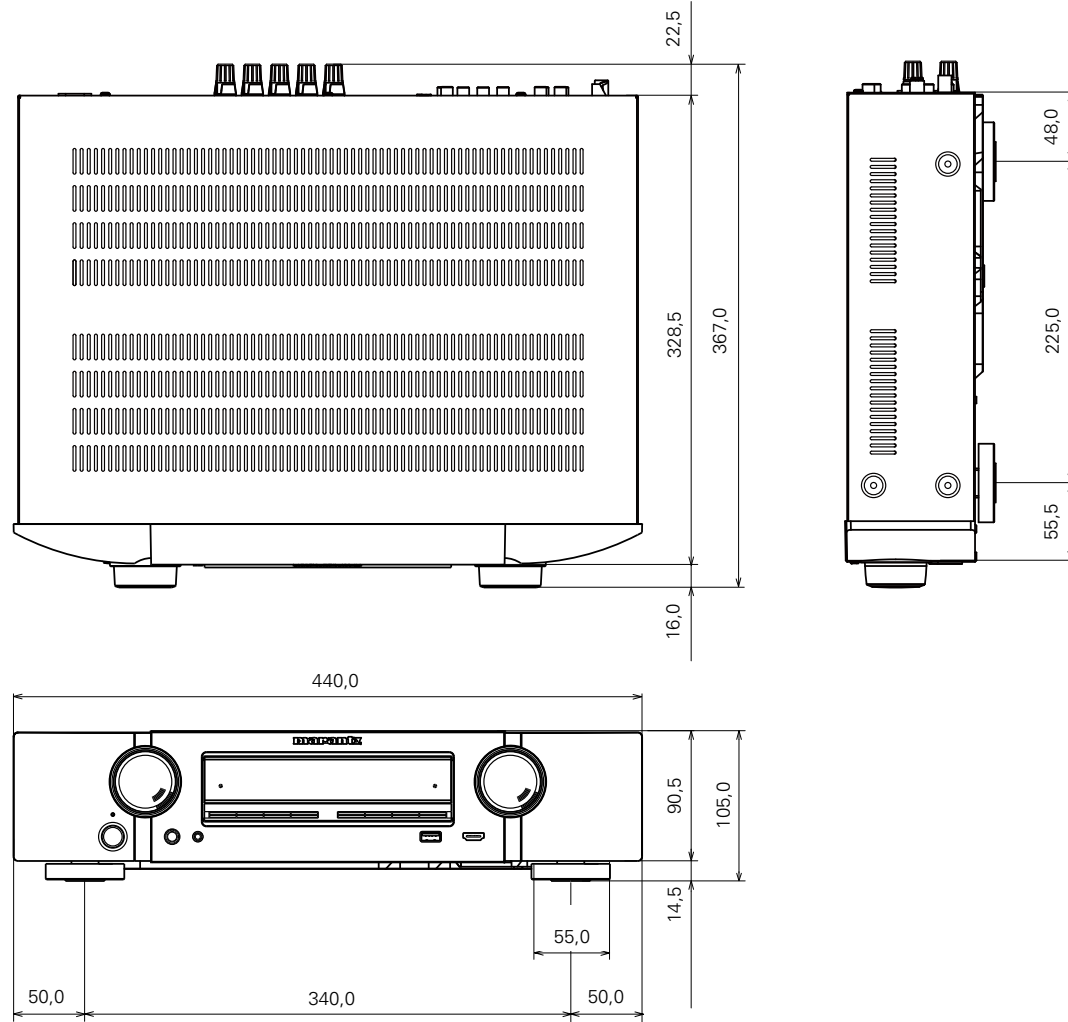

Gewicht : 8,2 kg



**[www.marantz.com](http://www.marantz.com)**

You can find your nearest authorized distributor or dealer on our website.

**marantz**<sup>®</sup> is a registered trademark.