

# Aan de slag

Dank u voor de aanschaf van dit Marantz product. Voor het juiste gebruik, lees deze gebruiksaanwijzing grondig door voordat u dit product gebruikt.

Nadat u de gebruiksaanwijzing gelezen heeft, dient u deze goed op te bergen voor toekomstig gebruik.

## Inhoud

<b>Aan de slag</b> .....	1
<b>Accessoires</b> .....	1
<b>Informatie over deze gebruiksaanwijzing</b> .....	1
<b>Voornaamste kenmerken</b> .....	2
<b>Waarschuwingen bij gebruik</b> .....	3
<b>Discs</b> .....	3
Discs die op dit apparaat kunnen worden afgespeeld .....	3
Het hanteren van discs .....	3
Plaatsen van discs .....	3
Waarschuwingen bij het plaatsen van discs .....	3
Informatie over het hanteren van discs .....	4
Informatie over het bewaren van discs .....	4
Het reinigen van discs .....	4
<b>Over de afstandsbediening</b> .....	4
De batterijen plaatsen .....	4
Bedieningsbereik van de afstandsbediening .....	4
<b>Namen en functies van onderdelen</b> .....	5
Front panel .....	5
Beeldscherm .....	5
Achterpaneel .....	6
Afstandsbediening .....	6
<b>Standaardaansluitingen</b> .....	7
<b>Vorbereidingen</b> .....	7
Kabels die voor aansluitingen gebruikt worden .....	7
<b>Analoge aansluitingen</b> .....	7
<b>Het aansluiten</b> .....	7
<b>Standaardbediening</b> .....	8
<b>Vorbereidingen</b> .....	8
Schakel het apparaat in .....	8
Het toestel in standby zetten .....	8
<b>CD weergave</b> .....	8
<b>De display uitzetten</b> .....	9
<b>Tijdweergave wijzigen</b> .....	9
<b>Tekst weergeven</b> .....	9
<b>Luisteren met een hoofdtelefoon</b> .....	10
<b>Herhaald afspelen (Herhaalde weergave)</b> .....	10
<b>Herhaalde weergave tussen vastgelegde punten (A-B-herhalen)</b> .....	10

<b>In willekeurige volgorde afspelen (Willekeurige weergave)</b> ..	11
<b>Een specifieke track zoeken (AMS-weergave)</b> .....	11

## Geavanceerde aansluitingen .....

<b>Vorbereidingen</b> .....	12
Kabels die voor aansluitingen gebruikt worden .....	12
<b>Digitale aansluitingen</b> .....	12
<b>Aansluiting afstandsbediening</b> .....	12

## Geavanceerde bediening .....

<b>Tracks afspelen in volgorde (Programmaweergave)</b> .....	13
<b>Weergave waarbij ongewenste tracks worden overgeslagen (Wis geprogrammeerde weergave)</b> .....	13
<b>Weergave met verschillende snelheden (Pitch-regelingfunctie)</b> .....	14
<b>Een hogere klankkwaliteit instellen (Audio EX-functie)</b> .....	14
<b>Menu-instellingen uitvoeren</b> .....	14
Peak (Zoeken naar piekniveau) .....	15
Edit (Bewerkingsmodus) .....	15
MP3/WMA Mode (Instelling stand Bestandsweergave) .....	16
Digital Out (Digitale audio-uitganginstelling) .....	16
Quick Replay (Snelle herhaalde weergave) .....	16
Auto Standby (Automatische standby-modus) .....	16
<b>Afspelen van MP3 en WMA-bestanden</b> .....	17
Het afspelen van MP3- of WMA-bestanden .....	18

## Uitleg termen .....

<b>Overige</b> .....	20
----------------------	----

## Probleemoplossing .....

## Specificaties .....

## Index .....

## Accessoires

Controleer of de volgende onderdelen met het product meegeleverd zijn.

① Gebruiksaanwijzing .....	1
② Netsnoer (Snoerlengte: Ongev. 1,5 m) .....	1
③ Audiokabel (Snoerlengte: Ongev. 1,0 m) .....	1
④ Afstandsbedieningskabel .....	1
⑤ Afstandsbediening (RC002CD) .....	1
⑥ Batterijen "AAA"-formaat .....	2

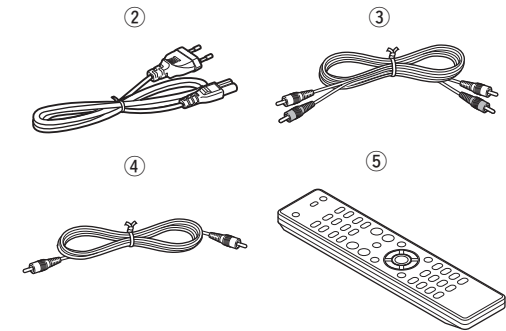

## Informatie over deze gebruiksaanwijzing

### □ Bedieningstoetsen

De bedieningsmogelijkheden die in dit handboek worden beschreven, zijn voornamelijk gebaseerd op het gebruik van de toetsen van de afstandsbediening.

### □ Symbolen



Dit symbool verwijst naar referentiepagina's waar aanverwante informatie is beschreven.



Dit symbool verwijst naar extra informatie en tips over de bediening.

### OPMERKING

Dit symbool verwijst naar geheugensteuntjes voor de bediening of naar functiebeperkingen.

### □ Illustraties

Bemerk dat de illustraties in deze instructies kunnen verschillen van de werkelijke eenheid om dingen goed uit te kunnen leggen.

## Voornaamste kenmerken

### Originele Marantz HDAM®SA2

Dit apparaat is uitgerust met een HDAM®SA2 als snelle bufferversterker waarvan de kwaliteiten zijn bewezen in Super Audio CD-spelers en snelle bufferversterkers.

U bent zo verzekerd van de hoge snelheid en hoge geluidskwaliteit van high-end apparatuur.

### Voorzien van een Cirrus Logic geavanceerde D/A-omzetter, type CS4392

Het apparaat werkt met een Cirrus Logic 192 kHz/24-bit D/A-omzetter, type CS4392, die bepalend is voor de superieure geluidskwaliteit zoals van de befaamde Marantz Super Audio CD-speler. De Cirrus Logic-omzetter is een toestel van hoge kwaliteit dat DVD-Audio-inhoud ondersteunt.

(Dit model is alleen geschikt voor de weergave van audio-cd's of MP3/WMA bestanden)

### Audio EX-functie

De Audio EX-stand, waarmee pitch-regeling, digitale uitgang en displayfunctie op UIT kunnen worden gezet, zorgt voor een nog betere geluidskwaliteit (🔊 blz. 14).

### Topklasse hoofdtelefooncircuit

Het topklasse hoofdtelefooncircuit bevat een snelle bufferversterker die u in staat stelt om 's avonds laat of in een lawaaige omgeving te genieten van uitstekend hoofdtelefoon-geluid.

### Geschikt voor de weergave van MP3 en WMA bestanden

MP3 en WMA bestanden die zijn opgenomen op CD-R of CD-RW discs kunnen worden afgespeeld op deze cd-speler (🔊 blz. 17).

### Pitch-regelfunctie (Alleen audio-cd's)

Met de functie "pitch-regeling" kunt u de weergavesnelheid (pitch) in  $\pm 12$  stappen instellen (🔊 blz. 14).

### Quick Replay - functie (Alleen audio-cd's)

Met de functie "quick replay" kunt u de weergave in één stap, overeenkomstig de instelling (instellingsbereik van 5 tot 60 seconden) achteruit laten gaan en dan de weergave hervatten.

Met deze functie kunt u terugkeren naar een deel van de track dat net werd weergegeven om het opnieuw te beluisteren (🔊 blz. 16).

### Geschikt voor CD-tekst weergave

CD-tekst is een uitbreiding van de bestaande CD-standaard, waarmee informatie in tekstvorm, zoals de naam van de artiest(en), de titel van de plaat en de songtitels kunnen worden vastgelegd op een audio-cd.

Deze functie wordt ondersteund door cd's met de volgende logo's.



Informatie in tekstvorm wordt vastgelegd op de delen van de disc die niet worden gebruikt bij conventionele audio-cd's.

Deze cd-speler stelt u in staat de tekstgegevens van een CD-tekst disc te lezen (gewoonlijk in de vorm van Engelstalige tekst en cijfers).

## Waarschuwingen bij gebruik

### • Voor het indrukken van de aan/uit knop

Controleer nogmaals dat alle aansluitingen correct zijn en dat er geen problemen bestaan met de verbindingkabels.

• Wanneer u voor langere tijd weg bent, zorg er dan voor dat de stekker uit het stopcontact getrokken is.

### • Zorg voor voldoende verluchting van de installatieplaats

Als u het toestel lange tijd laat staan in een kamer met rook van sigaretten enz., kan het oppervlak van de optische pickup vuil worden waardoor de signalen niet meer naar behoren kunnen worden gelezen.

### • Over condensatie

Als er een groot temperatuurverschil bestaat tussen de binnenkant van de unit en de onmiddellijke omgeving, dan kan er condensatie (dauw) op de werkende delen in de unit ontstaan, waardoor de unit niet goed functioneert.

Mocht dit het geval zijn, laat de unit dan rustig een aantal uren zonder stroom staan en wacht totdat er geen temperatuurverschil meer bestaat alvorens u de unit gebruikt.

### • Waarschuwingen voor het gebruik van mobiele telefoons

Er kan ruis ontstaan wanneer u een mobiele telefoon in de buurt van deze unit gebruikt. Indien dat het geval is, hou de mobiele telefoon dan uit de buurt wanneer de unit in gebruik is.

### • De unit verplaatsen

Zet de unit uit en haal de stekker uit het stopcontact.

Ontkoppel vervolgens de aansluitkabels naar andere systeemunits voordat u de unit verplaatst.

## Discs

### Discs die op dit apparaat kunnen worden afgespeeld

#### 1 Muziek-CDs

Discs met het logotyperecht kunnen in dit toestel worden afgespeeld.



#### 2 CD-R/CD-RW

#### OPMERKING

• Merk echter op dat cd-schijfjes met een speciale vorm (hartvormige cd-schijfjes, achthoekige cd-schijfjes, enz.) niet afgespeeld kunnen worden.



Probeer ze niet af te spelen, anders kan dit product worden beschadigd.

• Bepaalde discs en bepaalde opnameformaten zijn mogelijk niet afspelbaar.

• Niet-voltooide discs kunnen niet worden afgespeeld.

#### ※ Wat is voltooiing?

Voltooiing is het proces als gevolg waarvan opgenomen CD-R/CD-RW-discs op compatibele spelers afspelbaar zijn

### Het hanteren van discs



Raak het oppervlak van de discs niet aan.

### Plaatsen van discs

- Plaats de disc met de bedrukte zijde naar boven gericht.
- Zorg ervoor dat de disclade volledig geopend is wanneer u de disc laadt.
- Plaats de discs horizontaal, 12 cm discs in de buitenste ladegeleiding (Afbeelding 1), 8 cm discs in de binnenste ladegeleiding (Afbeelding 2).

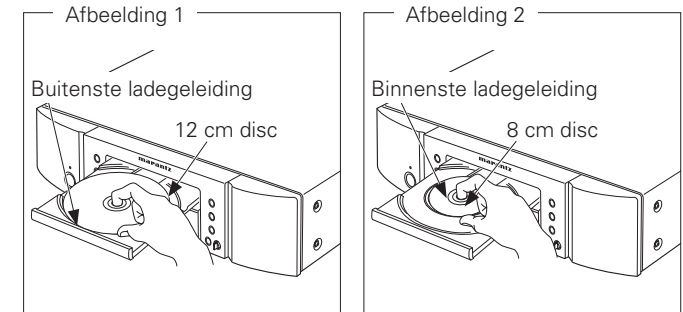

- Plaats 8 cm discs in de binnenste ladegeleider zonder een adapter te gebruiken.

#### OPMERKING

- Als u een DVD of een andere disc in de disclade plaatst die niet kan worden afgespeeld door dit toestel, gaat de lade gedurende ongeveer 1 minuut niet open/dicht. Wanneer dit gebeurt, dient u op te drukken nadat "Error" wordt weergegeven.
- Als u een disc plaatst waarop andere informatie staat dan MP3- of WMA-bestanden, dan verschijnt "No File".

### Waarschuwingen bij het plaatsen van discs

- Leg slechts één disc tegelijk in de disclade. Als er twee of meer discs geplaatst worden, kan de lade beschadigd worden en kunnen er krassen op de discs ontstaan.
- Plaats geen beschadigde, kromgetrokken of met lijm geplakte discs in de lade.
- Gebruik geen discs met loszittend plakband, discs waarvan het label loslaat of discs met restanten van plakband of labels die zijn verwijderd. Dergelijke discs kunnen vast komen te zitten en de DVDspeler beschadigen.

## Informatie over het hanteren van discs

- Voorkom dat er vingerafdrücken, vuil of vet op de discs komen.
- Neem de discs voorzichtig uit de hoes om krassen te voorkomen.
- Discs niet buigen of verhitten.
- Het gat in het midden van de disc niet groter maken.
- Schrijf niet met pen of potlood, enz. op de kant met het (gedrukte) label of plak nieuwe labels op de discs.
- Als de disc van een koude in een warme kamer wordt gebracht kan zich condens op de disc vormen. Gebruik geen haardrogers, e.d. om de discs te drogen.

## Informatie over het bewaren van discs

- Neem discs na de weergave altijd uit de CD-speler.
- Bewaar de discs in hun hoes om te voorkomen dat er stof of krassen op komen, of dat ze krom kunnen trekken.
- Discs niet op de volgende plaatsen bewaren:
  1. Op plaatsen waar ze gedurende langere tijd aan direct zonlicht worden blootgesteld
  2. Op vochtige of stoffige plaatsen
  3. Op plaatsen waar ze worden blootgesteld aan de hitte van verwarmingstoestellen, enz.

## Het reinigen van discs

- Voordat de disc gebruikt wordt moeten vingerafdrücken of vuil er van afgeveegd worden. Vingerafdrücken of stof kunnen de geluidskwaliteit aantasten en onderbrekingen in de weergave veroorzaken.
- Gebruik een los verkrijgbaar reinigingssetje voor discs of een zachte doek om de disc te reinigen.

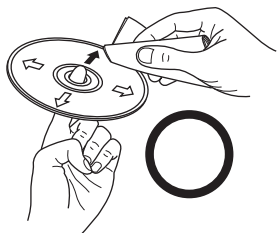

Veeg altijd voorzichtig vanuit het midden naar de rand van de disc.

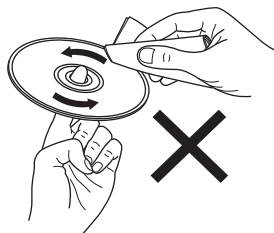

Veeg nooit met een draaiende beweging.

### OPMERKING

Gebruik geen reinigungsprays, antistatische vloeistoffen of benzeen, verdunningsmiddelen of andere oplosmiddelen.

## Over de afstandsbediening

### De batterijen plaatsen

- 1 Verwijder het deksel op de achterkant van de afstandsbediening.
- 2 Plaats twee R03/AAA-batterijen in het batterijcompartiment en let hierbij op de aangegeven richting.
- 3 Plaats het deksel terug.

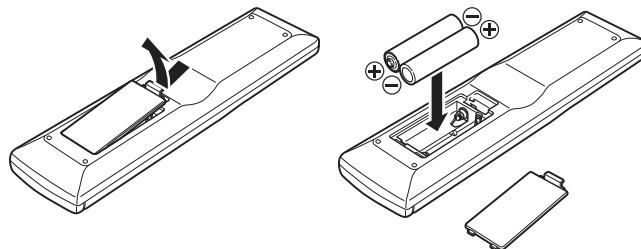

### OPMERKING

- Vervang de batterijen als het toestel niet functioneert, zelfs wanneer de afstandbediening dicht bij het toestel wordt gehouden.
- De meegeleverde batterijen dienen alleen om de werking van het toestel te controleren.
- Wanneer u de batterijen plaatst, zorg er dan voor dat deze in de juiste richting geplaatst worden, volgens de “+” en “-” markeringen in het batterijcompartiment.
- Om beschadigingen of lekkage van batterijvloeistof te voorkomen:
  - Gebruik geen nieuwe batterij samen met een oude batterij.
  - Gebruik geen twee verschillende typen batterijen.
  - Probeer niet om niet-oplaadbare batterijen op te laden.
  - Batterijen niet kortsluiten, uit elkaar halen, verhitten of in een vuur werpen.
  - Bewaar de batterijen niet op een plaats waar deze blootstaan aan direct zonlicht of op plaatsen waar zeer hoge temperaturen heersen, zoals in de buurt van een kachel.
- Wanneer de batterijvloeistof lekt, veeg de vloeistof dan voorzichtig aan de binnenkant van het batterijcompartiment weg en plaats nieuwe batterijen.
- Haal de batterijen uit de afstandsbediening als u deze gedurende een langere tijd niet gebruikt.
- Gebruikte batterijen moeten volgens lokale reglementen betreffende het verwijderen van batterijen worden afgevoerd.

### Bedieningsbereik van de afstandsbediening

Richt de afstandsbediening naar de sensor op het hoofdtoestel wanneer u dit gebruikt.

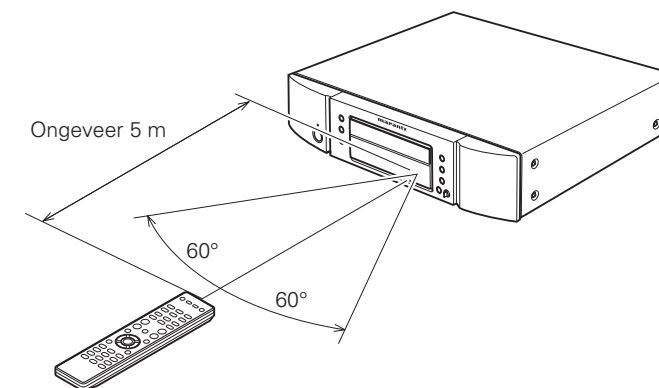

### OPMERKING

Als de sensor van de afstandsbediening aan direct zonlicht, fel kunstmatig licht van een fluorescerende lamp van het type inverter of aan infrarood licht wordt blootgesteld is het mogelijk dat het toestel niet correct werkt of de afstandsbediening niet functioneert.

## Namen en functies van onderdelen

Zie de tussen haakjes ( ) vermelde bladzijdenummers voor voor toetsen die hier niet beschreven worden.

### Front panel

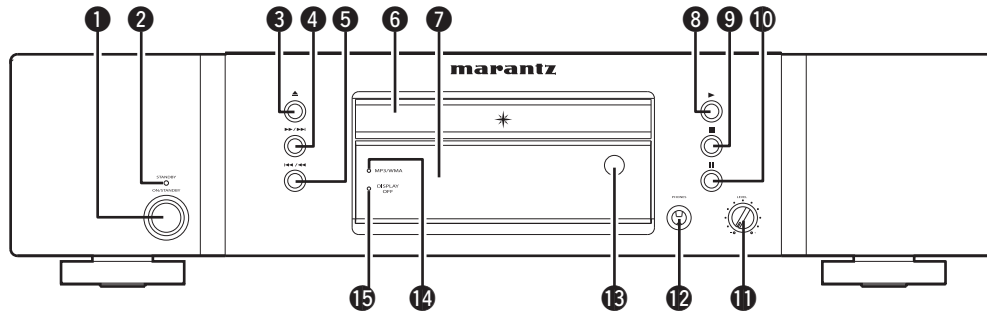

- 1 Stroomschakelaar (ON/STANDBY)** ..... (8)
- 2 Netspanningsindicator (STANDBY)** ..... (8)  
Het tweekleurige lampje geeft de werking van de CD-speler als volgt weer:
  - Aanzetten.....Uitschakelen
  - Stand-by.....Rood
- 3 Disc-lade open/sluiten-toets (▲)** ..... (8)
- 4 Snel vooruit/vooruit-overslaan-toets (▶▶, ▶▶|)** ..... (8)
- 5 Snel achteruit/achteruit-overslaan-toets (|◀◀, ◀◀)** ..... (8)
- 6 Disclade** ..... (8)
- 7 Beeldscherm** ..... (5)
- 8 Play-toets (▶)** ..... (8)
- 9 Stop-toets (■)** ..... (8)
- 10 Pause-toets (||)** ..... (8)
- 11 Volumeregelpknop hoofdtelefoon (LEVEL)** ..... (10)
- 12 Hoofdtelefoonaansluiting (PHONES)** ..... (10)
- 13 Afstandsbedieningssensoren** ..... (4)
- 14 MP3/WMA-indicator** ..... (18)
- 15 DISPLAY OFF-indicator** ..... (9)

### Beeldscherm

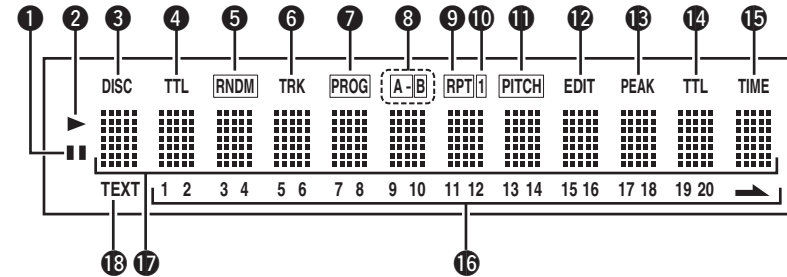

- 1 Pauze-indicator (||)**  
Begint te branden wanneer u de weergave pauzeert.
- 2 Afspelen-indicator (▶)**  
Brandt tijdens de weergave.
- 3 Disc-indicator (DISC)**  
Knippert terwijl de informatie van de inhoudstafel (TOC) van de cd wordt ingelezen.
- 4 Total track-indicator (TTL)**  
Gaat branden wanneer het totaal aantal op de CD opgenomen tracks wordt getoond.
- 5 Willekeurige weergave-indicator (RNDM)**  
Brandt tijdens de weergave in willekeurige volgorde.
- 6 Track-indicator (TRK)**  
Gaat branden wanneer het tracknummer van een afgespeelde track wordt getoond.
- 7 Programma-indicator (PROG)**  
Brandt tijdens de geprogrammeerde weergave.
- 8 A-B herhalen-indicator (A-B)**  
Brandt tijdens de A-B herhaalde weergave.
- 9 Herhalen-indicator (RPT)**  
Dit licht op of knippert wanneer de weergave staat ingesteld op REPEAT voor herhaalde weergave.
- 10 1-track herhalen-indicator (1)**  
Brandt tijdens de herhaalde weergave van 1 track.
- 11 Pitch-regelingsindicator (PITCH)**  
Licht op wanneer de toonregeling is ingesteld en ingeschakeld.
- 12 Edit-indicator (EDIT)**  
Brandt in de bewerkingsmodus
- 13 Peak-indicator (PEAK)**  
Deze licht op bij het zoeken naar en weergeven van pieken
- 14 Totale tijdindicator (TTL)**  
Gaat branden wanneer de totaal resterende tijd of de totale programmatijd getoond wordt.
- 15 Time-indicator (TIME)**  
Brandt tijdens de weergave van de verlopen of een andere tijd.
- 16 Muziekkalender (1 - 20, ➡)**  
Geeft de tracknummers weer die op de cd zijn opgenomen, de nog weer te geven tracknummers, en de tracknummers die zijn geprogrammeerd voor geprogrammeerde weergave. (Alleen voor audio-cd's)
- 17 Informatiedisplay**  
Hierop verschijnt de tijdinformatie en tekstinformatie van de cd die wordt afgespeeld, de instelmenu's, enz.
- 18 Tekstindicator (TEXT)**  
Begint te branden wanneer u een cd met CD-TEXT hebt ingelegd.

## Achterpaneel

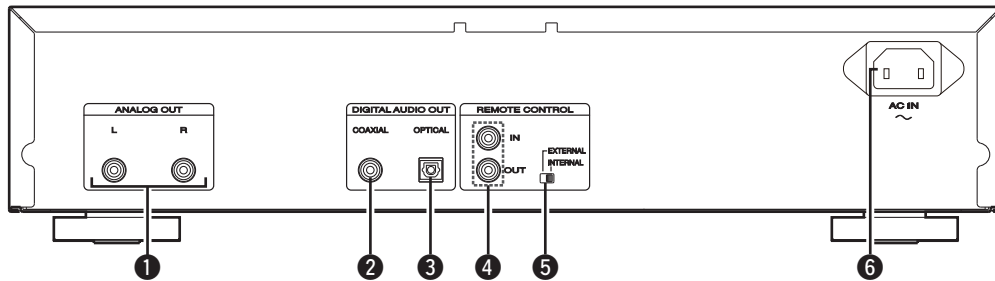

- 1 ANALOG OUT-aansluitingen ..... (7)
- 2 DIGITAL OUT OPTICAL-aansluiting ..... (12)
- 3 DIGITAL OUT COAXIAL-aansluiting ..... (12)
- 4 REMOTE CONTROL IN-/OUT-aansluitingen ..... (12)
- 5 EXTERNAL/INTERNAL-schakelaar ..... (12)
- 6 AC Netingang (AC IN) ..... (7)

## Afstandsbediening

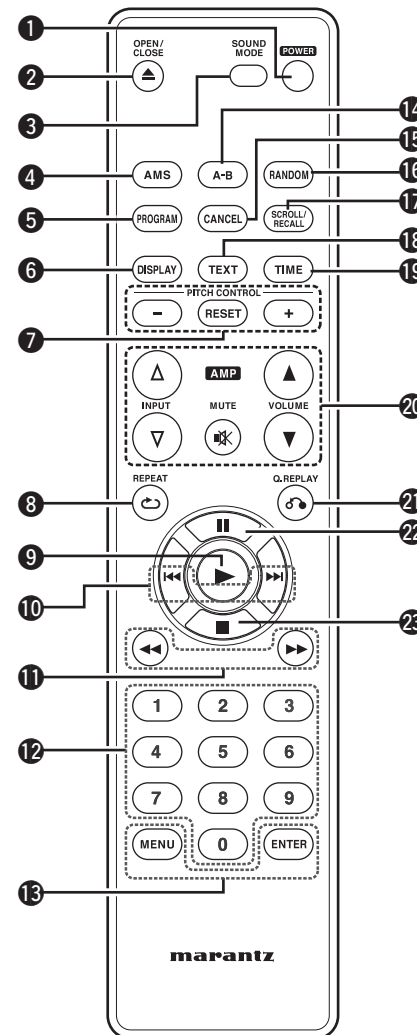

- 1 POWER-toets ..... (8)
- 2 OPEN/CLOSE-toets (▲) ..... (8)
- 3 SOUND MODE-toets ..... (14)
- 4 Automatische muziek scan (AMS) ..... (11, 19)
- 5 PROGRAM-toets ..... (13)
- 6 DISPLAY-toets ..... (9)
- 7 Pitch-regeling omlaag/reset/omhoog-toets (-/RESET/+) ..... (14)
- 8 REPEAT-toets ..... (10, 18)
- 9 Play-toets (▶) ..... (8)
- 10 Track overslaan-toets (|◀◀, ▶▶|) ..... (8, 9)
- 11 Zoeken-toets (◀◀, ▶▶) ..... (8, 9)
- 12 Number-toetsen (0 – 9) ..... (9)
- 13 MENU, ENTER-toets ..... (14)
- 14 A-B herhalen-toets (A-B) ..... (10, 18)
- 15 CANCEL-toets ..... (13)
- 16 RANDOM-toets ..... (11, 19)
- 17 SCROLL/RECALL-toets ..... (13)
- 18 TEXT-toets ..... (9, 18)
- 19 TIME-toets ..... (9)
- 20 Bedieningstoetsen van de versterker  
Volume-toets (▲, ▼)  
Ingang-toets (△, ▽)  
MUTE-toets
- 21 Q. REPLAY-toets ..... (16)
- 22 Pause-toets (II) ..... (8)
- 23 Stop-toets (■) ..... (8)



- De meegeleverde afstandsbediening kan worden gebruikt om versterkers van Marantz te bedienen.
- Zie ook de gebruiksaanwijzing van de andere apparaten wanneer u de afstandsbediening gebruikt.

### OPMERKING

Het is mogelijk dat sommige apparaten niet met de afstandsbediening kunnen worden bediend.

# Standaardaansluitingen

## OPMERKING

- Steek het netsnoer pas in het stopcontact nadat alle aansluitingen zijn gemaakt.
- Lees tijdens het aansluiten ook de handleidingen van de andere componenten.
- Steek de stekkers stevig in. Losse aansluitingen leiden tot ruis.
- Zorg dat u de linker en rechter kanalen juist aansluit (links op links, rechts op rechts).
- Bundel de elektriciteits snoeren niet samen met de aansluitkabels. Dit kan gebrom of andere storingen tot gevolg hebben.
- Sluit het apparaat niet aan op de PHONO-ingangen op de versterker.

## Vorbereidingen

### Kabels die voor aansluitingen gebruikt worden

Kies de kabels op basis van de aan te sluiten apparatuur.

#### Audiokabels

##### Analoge aansluitingen (stereo)



Audiokabel (Meegeleverd)

## Analoge aansluitingen

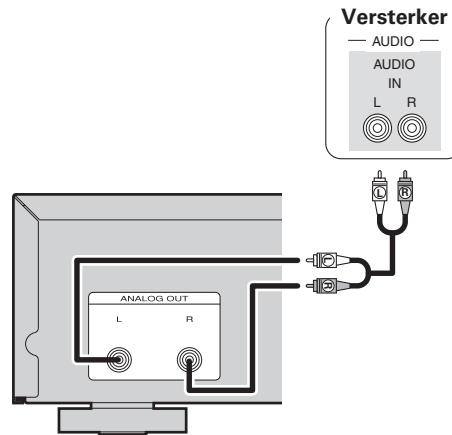

## Het aansluiten

Steek de stekker van het netsnoer pas in het stopcontact nadat alle aansluitingen zijn gemaakt.

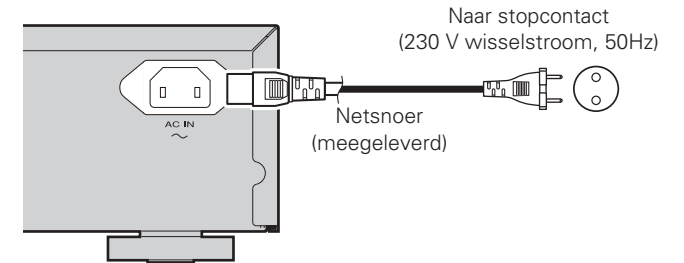

## OPMERKING

- Steek de stekkers stevig in. Losse aansluitingen leiden tot storingen.
- Als de set in werking is, de stroomtoevoerkabel niet uit de stroomvoorziening nemen.
- Gebruik geen ander stroomsnoer dan het snoer dat met dit toestel werd meegeleverd.

# Standaardbediening



## Symbolen voor het aangeven van toetsen in deze handleiding

- Toets op het hoofdtoestel en de afstandsbediening → **TOETS**
- Toets die zich alleen op het hoofdtoestel bevindt → **<TOETS>**
- Toets die zich alleen op de afstandsbediening bevindt → **[TOETS]**

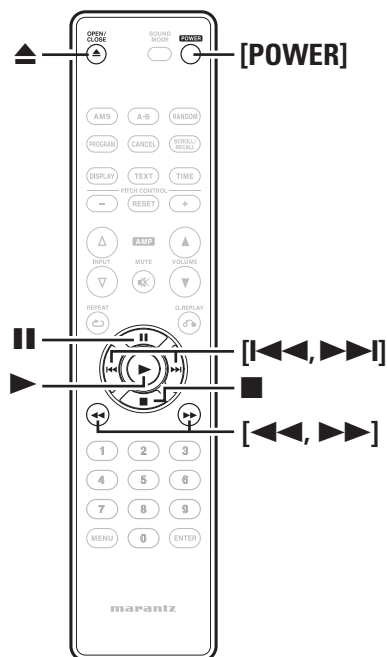
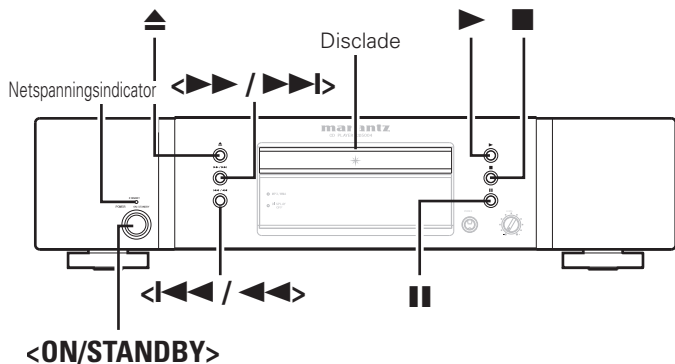

## Vorbereidingen

### Schakel het apparaat i

Druk op **<ON/STANDBY>** of **[POWER]**.

Het toestel wordt aangezet en de stroomindicator begint te branden.

### Het toestel in standby zetten

Druk op **<ON/STANDBY>** of **[POWER]**.

Het toestel wordt in standby gezet en de stroomindicator gaat branden.



Zorg ervoor dat de disclade volledig gesloten is voordat u het toestel in standby zet.

### OPMERKING

- Duw de lade niet met de hand dicht wanneer het toestel in standby staat. Dit kan tot een storing leiden.
- Zelfs wanneer het toestel in standby staat gaan er elektrische stromen door sommige circuits. Als u het toestel gedurende langere tijd niet gaat gebruiken, dient u het stroomsnoer uit het stopcontact te trekken.

## CD weergave

### 1 Plaats een disc.

- Druk om de disclade te openen of te sluiten op **▲**.
- U kunt de disclade sluiten door op **▶** te drukken.

### 2 Druk op ▶.

- De "▶"-indicator gaat branden en de disc wordt afgespeeld.
- Nadat alle op de disc opgenomen tracks zijn afgespeeld, stopt het toestel automatisch met de weergave.

### De weergave stoppen

Druk op **■**.

### De weergave stoppen tijdelijk

Druk op **||**.

- De "||"-indicator gaat aan.
- Om de weergave te herstarten, drukt u op **▶** of **||**.

### Vooruitspoelen en terugspoelen (Zoeken)

**[Met de toetsen op het hoofdtoestel]**

- Houd tijdens de weergave **<|<<</>>>|** of **<>>>/>>>|** ingedrukt.
- Wanneer u uw vinger van de toets haalt, wordt de normale weergave hervat.
- Wanneer de normale weergave na het zoeken wordt hervat, is het mogelijk dat de klank eventjes wordt onderbroken.

**[Met de toetsen op de afstandsbediening]**

- Houd tijdens de weergave **[<<<]** of **[>>>]** ingedrukt.
- Wanneer u uw vinger van de toets haalt, wordt de normale weergave hervat.
- Wanneer de normale weergave na het zoeken wordt hervat, is het mogelijk dat de klank eventjes wordt onderbroken.



CD weergave

**Symbolen voor het aangeven van toetsen in deze handleiding**

- Toets op het hoofdtoestel en de afstandsbediening → **TOETS**
- Toets die zich alleen op het hoofdtoestel bevindt → **<TOETS>**
- Toets die zich alleen op de afstandsbediening bevindt → **[TOETS]**

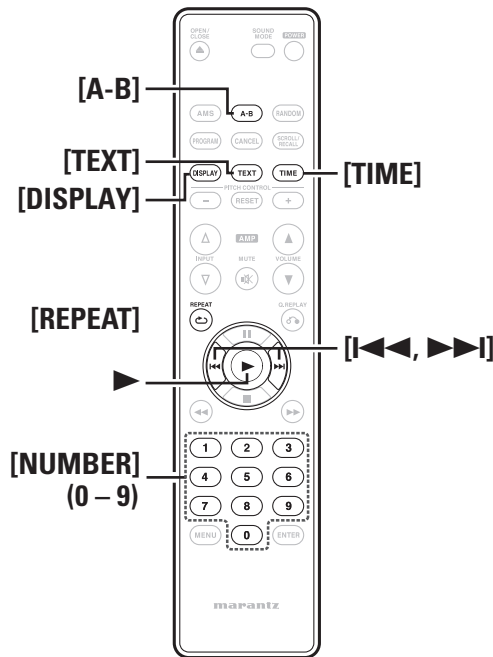
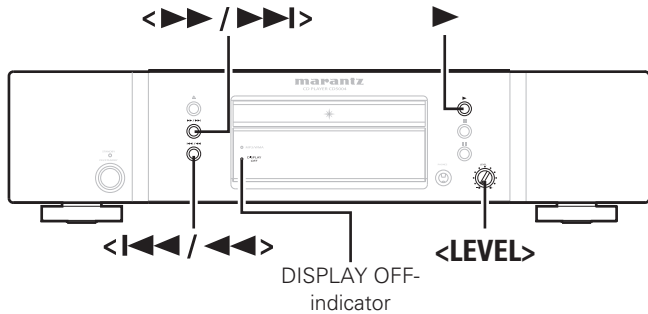

**Naar het begin van de tracks ga an (Skipping)**

**[Met de toetsen op het hoofdtoestel]**

Houd tijdens de weergave <I<<</><<< of <I<<</><<< ingedrukt.

- De disc slaat het aantal hoofdstukken of tracks over op basis van hoe vaak de toets wordt ingedrukt
- Wanneer u één keer op <I<<</><<< drukt, herstart de weergave vanaf het begin van de huidige track.

**[Met de toetsen op de afstandsbediening]**

Houd tijdens de weergave [I<<<] of [I<<<] ingedrukt.

- The disc is skipped the number of tracks equal to the number of times the button is pressed.
- Wanneer u één keer op [I<<<] drukt, herstart de weergave vanaf het begin van de huidige track.

**De gewenste track afspelen (Direct zoeken)**

Druk [NUMBER] (0 – 9) in om de track te selecteren.

**[Voorbeeld]** : Track 4 : Druk op nummer [4] om tracknummer 4 te selecteren.

**[Voorbeeld]** : Track 12: Druk nummers [1] en [2] na elkaar in om tracknummer 12 te selecteren.



Ongeveer 1,5 seconde nadat u op de cijfertoetsen hebt gedrukt, wordt het ingevoerde nummer ingesteld. Om een getal van twee cijfers in te voeren, moet u ervoor zorgen dat u de twee cijfertoetsen onmiddellijk na elkaar indrukt.

**De display uitzetten**

**Druk op [DISPLAY].**  
De DISPLAY OFF-indicator gaat branden en de display-informatie verdwijnt.

**OPMERKING**

Tijdens de stopmodus kunt u de display-informatie niet uitzetten. De informatie wordt alleen tijdens de weergave uitgezet.

**Tijdweergave wijzigen**

**Druk op [TIME]**

Elke keer dat u op [TIME] drukt, verandert de schermweergave als volgt

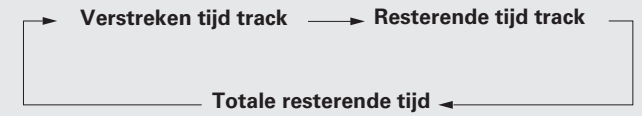

**Tekst weergeven**

De "TEXT"-indicator gaat branden wanneer een CD-Text-disc wordt ingevoerd.

- Wanneer u op [TEXT] drukt, wordt de informatie die is opgeslagen op een CD-Text-disc getoond.
- Dit toestel kan maximaal 64 lettertekens tekstinformatie weergeven.

**[Display van de speler]**

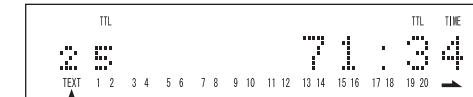

Tekstinformatie

**Tijdens de weergavemodus**

Telkens u op **[TEXT]** drukt, verandert de display de tekstinformatie in onderstaande volgorde.  
 [Voorbeeld] Terwijl de derde track wordt afgespeeld

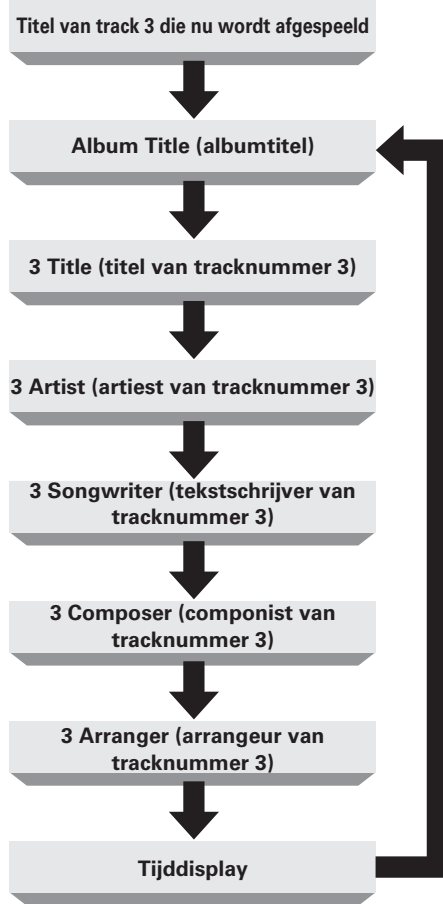

Het soort tekstinformatie dat in een CD-Text-dics is opgeslagen, varieert afhankelijk van de disc. Er wordt geen tekstinformatie getoond van een disc die geen informatie bevat.

**Tijdens de stopmodus**

Telkens u op **[TEXT]** drukt, verandert de display de tekstinformatie in onderstaande volgorde.  
 Als u op **▶** drukt wanneer de titel van een track wordt getoond, begint de weergave van het begin van de huidige track.

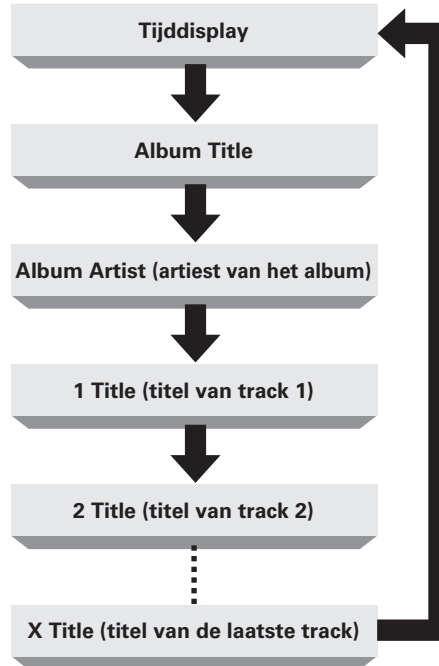

**Luisteren met een hoofdtelefoon**

Sluit de hoofdtelefoon aan op de hoofdtelefoonaansluiting (PHONES).

**Het volume aanpassen**

Draai aan **<LEVEL>**.

**OPMERKING**

Zet het volume niet te hoog wanneer u met de hoofdtelefoon luistert, om gehoorverlies te voorkomen.

**Herhaald afspelen (Herhaalde weergave)**

Druk op **[REPEAT]** om de herhaalmodus te selecteren.

Telkens u op **[REPEAT]** drukt, verandert de display de herhaalmodus in onderstaande volgorde.

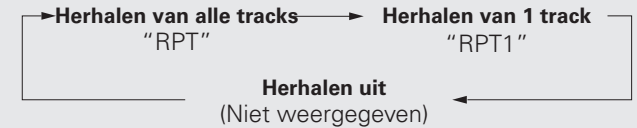

**[Selecteerbare items]**

- Herhalen van alle tracks "RPT"** : Alle tracks worden herhaald.
- Herhalen van 1 track "RPT1"** : Slechts 1 track wordt herhaald.
- Herhalen uit (Niet weergegeven)** : Het normale afspelen wordt hervat.

**Herhaalde weergave tussen vastgelegde punten (A-B-herhalen)**

**1** Druk tijdens de weergave op **[A-B]** op het gewenste startpunt (A).  
 De "A"-indicator op de display gaat branden.

**2** Druk opnieuw op **[A-B]** op het gewenste eindpunt (B).  
 De "B"-indicator op de display gaat branden en het geselecteerde deel (van punt A tot punt B) wordt herhaaldelijk afgespeeld.

- Om de herhaalde weergave A-B te stoppen en de normale weergave te hervatten, moet u opnieuw op **[A-B]** drukken. De "A-B"-indicator gaat uit.



U kunt de A-B-herhalenfunctie niet gebruiken wanneer u in willekeurige volgorde afspeelt.

**Symbolen voor het aangeven van toetsen in deze handleiding**

Toets op het hoofdtoestel en de afstandsbediening → **TOETS**  
 Toets die zich alleen op het hoofdtoestel bevindt → **<TOETS>**  
 Toets die zich alleen op de afstandsbediening bevindt → **[TOETS]**

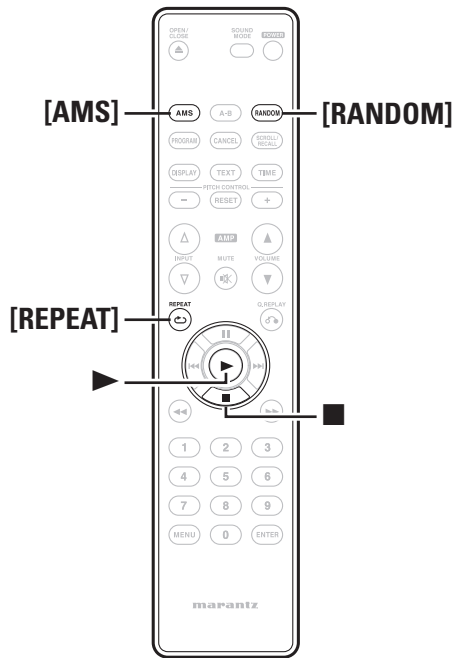
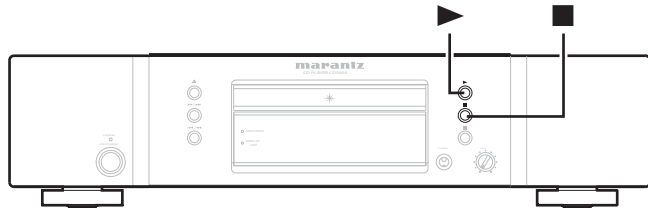

## In willekeurige volgorde afspelen (Willekeurige weergave)

**Druk tijdens de weergave of de stopmodus op [RANDOM].** De "RNDM"-indicator op de display gaat branden en het willekeurig afspelen begint.

### Om het willekeurig afspelen te stoppen

Druk op **[STOP]** of **[RANDOM]** tijdens willekeurig afspelen. De "RNDM"-indicator op de display dooft.



Als u tijdens willekeurig afspelen op **[REPEAT]** drukt, wordt de weergave uitgevoerd door 1 track herhalen of alle tracks herhalen.

- Alle tracks herhalen: als de huidige sessie van willekeurig afspelen eindigt, wordt een andere sessie gestart met een andere volgorde van de tracks. Deze handeling wordt herhaald tot u de modus alle tracks herhalen annuleert.
- 1 track herhalen: de huidige track wordt herhaaldelijk afgespeeld.

### OPMERKING

- Tijdens het in willekeurige volgorde afspelen, kan de functie Direct zoeken niet worden gebruikt.
- De modus willekeurig afspelen wordt geannuleerd als u het toestel in standby zet, de stroom uitzet of de disclade opent.

## Een specifieke track zoeken (AMS-weergave)

U kunt alle intro's van de tracks in volgorde afspelen, te beginnen met de eerste track. Deze functie is nuttig wanneer u een specifieke track zoekt die u wilt beluisteren. (AMS-weergave: Auto Music Scan-weergave)

**1 Druk tijdens de weergave of de stopmodus op [AMS].** De Afspelinicator "▶" op de display knippert en AMS-playback start.

**2 Druk op [AMS] om de weergavetijd in te stellen.**

- Telkens u op **[AMS]** drukt, verandert de display de AMS-weergavetijd in onderstaande volgorde.



**3 Wanneer u de track hebt gevonden die u wilt beluisteren, drukt u op ▶.**

De afspelinicator "▶" gaat branden en de normale weergave wordt hervat.

- Als u op **[RANDOM]** drukt tijdens AMS-weergave, wordt de AMS-weergavemodus geannuleerd en wordt willekeurig afspelen gestart.

# Geavanceerde aansluitingen

## Vorbereidingen

### Kabels die voor aansluitingen gebruikt worden

Kies de kabels op basis van de aan te sluiten apparatuur.

Audiokabels	
<b>Optische digitale aansluitingen (optisch)</b>	
	Optische kabel (los verkocht)
<b>Coaxiale digitale aansluitingen (coaxiaal)</b>	
	Coaxiale digitale kabel (los verkocht)
<b>Aansluiting afstandsbediening</b>	
	Snoer voor afstandsbedieningsaansluiting (meegeleverd)

## Digitale aansluitingen

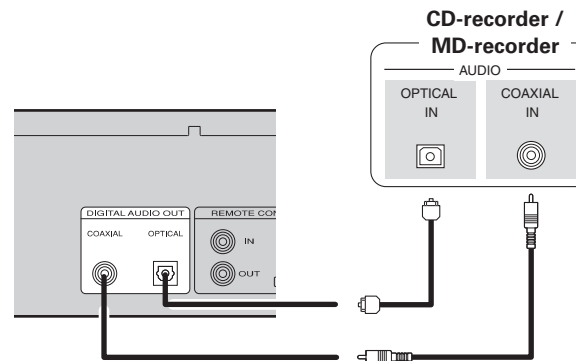

### Aansluiting van een (los verkocht) optische kabel op de optische digitale uitgangconnector

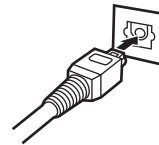

Zorg dat de vormen gelijk liggen en sluit daarna stevig aan.

## Aansluiting afstandsbediening

Wanneer u dit toestel gebruikt als het is aangesloten op een Marantz-versterker, ontvangt het bedieningssignalen die via de versterker worden verstuurd en zal het dienovereenkomstig werken.

### Aansluiting

Gebruik de meegeleverde afstandsbedieningskabel om de REMOTE CONTROL IN-aansluiting van dit toestel aan te sluiten op de REMOTE CONTROL OUT-aansluiting van de versterker.

### Instelling

Stel de afstandsbedieningsschakelaar op het achterpaneel van dit toestel in op "EXTERNAL" om deze functie te gebruiken.

- Deze instelling schakelt de ontvangst uit van de afstandssensor van dit toestel.
- Om het toestel te bedienen, richt u de afstandsbediening naar de afstandssensor van de versterker.



Om dit toestel te gebruiken zonder dat u het op de versterker aansluit, moet u de afstandsbedieningsschakelaar op "INTERNAL" zetten.

Het toestel

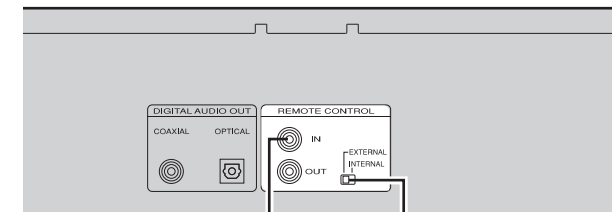

Instellen op "EXTERNAL".

Afstandsbedieningskabel (bijgeleverd)

→ : Signaalstroom

Versterker

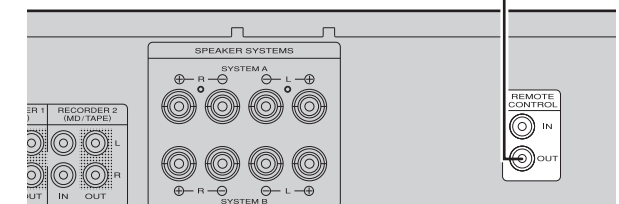

# Geavanceerde bediening



## Symbolen voor het aangeven van toetsen in deze handleiding

- Toets op het hoofdtoestel en de afstandsbediening → **TOETS**
- Toets die zich alleen op het hoofdtoestel bevindt → **<TOETS>**
- Toets die zich alleen op de afstandsbediening bevindt → **[TOETS]**

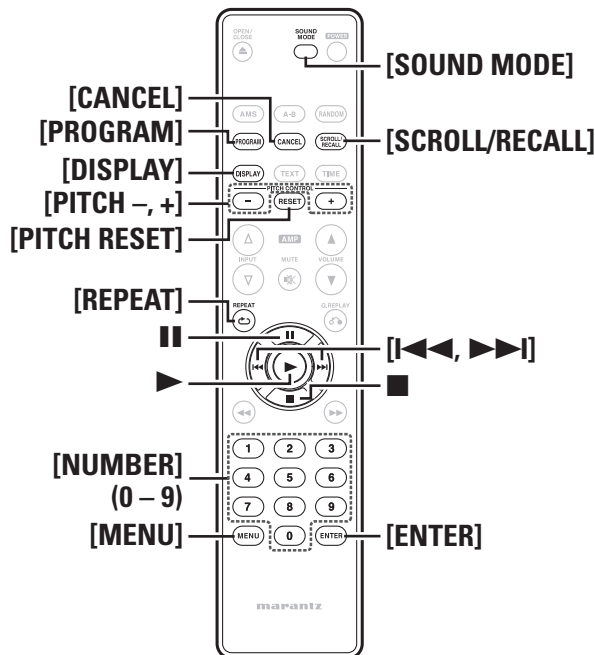
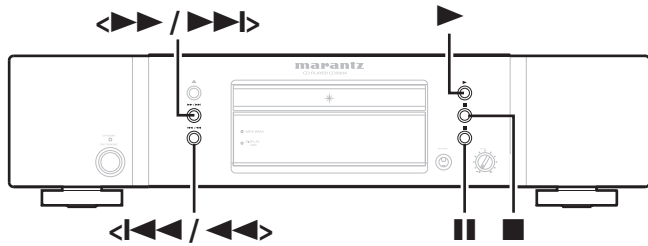

## Tracks afspelen in volgorde (Programmaweergave)

**1 Druk op [PROGRAM] tijdens de stopmodus.**

- "Program" verschijnt op de display en de modus programmaweergave start.
- De "PROG"-indicator knippert.

**2 Gebruik [NUMBER] (0 - 9), [I<<<, >>>I] of <I<<</<<, >>>/>>> om de tracks te selecteren die u wilt programmeren.**

**[Voorbeeld]**

Om tracks 3 en 12 te programmeren zodat ze in deze volgorde worden afgespeeld, drukt u op [3] en direct na elkaar op [1] en [2].

**3 Druk op ►.**

De weergave start in de geprogrammeerde volgorde.



Ongeveer 1,5 seconde nadat u op de cijfertoetsen hebt gedrukt, wordt het ingevoerde nummer ingesteld. Om een getal van twee cijfers in te voeren, moet u ervoor zorgen dat u de twee cijfertoetsen onmiddellijk na elkaar indrukt.

## Weergave waarbij ongewenste tracks worden overgeslagen (Wis geprogrammeerde weergave)

**1 Nadat u op [PROGRAM] hebt gedrukt in de stopmodus, drukt u op [CANCEL].**

- "Delete Prog." verschijnt op de display en de modus wis programmaweergave wordt gestart.
- De "PROG"-indicator knippert.

**2 Gebruik [NUMBER] (0 - 9), [I<<<, >>>I] of <I<<</<<, >>>/>>> om de tracks te selecteren die u wilt overslaan.**

**[Voorbeeld]**

Om tracks 3 en 12 te programmeren zodat ze in deze volgorde worden afgespeeld: drukt u op [3], [1] en [2].

**3 Druk op ►.**

De geselecteerde tracks worden overgeslagen wanneer de disc afgespeeld wordt.



Ongeveer 1,5 seconde nadat u op de cijfertoetsen hebt gedrukt, wordt het ingevoerde nummer ingesteld. Om een getal van twee cijfers in te voeren, moet u ervoor zorgen dat u de twee cijfertoetsen onmiddellijk na elkaar indrukt.

## De volgorde van de ingeprogrammeerde tracks controleren

- Druk op [SCROLL/RECALL].
- Tijdens geprogrammeerde weergave: toont de tracknummers in de geprogrammeerde volgorde.
  - Tijdens wis geprogrammeerde weergave: toont de gewiste tracknummers in de gewiste volgorde.

## Tracks toevoegen voor geprogrammeerde weergave

- Druk op [PROGRAM] tijdens de weergave of de stopmodus.
- Wanneer de "PROG"-indicator knippert, selecteert u de tracks die u wilt toevoegen voor geprogrammeerde weergave.

## Een track annuleren uit geprogrammeerde weergave

- Druk op [SCROLL/RECALL] om de track te tonen die u wilt wissen en druk daarna op [CANCEL].

## De laatst ingeprogrammeerde track wissen

- Druk tijdens geprogrammeerde weergave twee keer op ■.
- Druk tijdens de stopmodus één keer op ■.



- U kunt tot 30 tracks opgeven voor programmeerbare weergave en wis programmeerbare weergave.
- Als u in geprogrammeerde weergave of in wis geprogrammeerde weergave op [REPEAT] drukt, worden de geprogrammeerde tracks herhaaldelijk afgespeeld in de geselecteerde herhaalmodus (1 track herhalen of alle tracks herhalen).
- Tijdens 1 track herhalen: wordt de huidige track herhaaldelijk afgespeeld.
- Tijdens alle tracks herhalen: wanneer de huidige sessie van geprogrammeerde weergave eindigt, worden de tracks herhaaldelijk afgespeeld vanaf de eerste geprogrammeerde track. Deze handeling wordt herhaald tot u de modus alle tracks herhalen annuleert.

### OPMERKING

- Geprogrammeerde weergave is niet mogelijk met MP3 en WMA\_ bestanden.
- De modus geprogrammeerde weergave wordt geannuleerd als u het toestel in standby zet, de stroom uitzet of de disc opent.

## Weergave met verschillende snelheden (Pitch-regelingfunctie)

U kunt de pitch-regelingfunctie gebruiken om tijdens de weergave muziek-CDs (CD-DA) af te spelen aan een verschillende snelheid (toonhoogte).

### De weergavesnelheid verhogen

Druk op [PITCH+].

- De aanduiding "PITCH" licht op en telkens wanneer u op de toets drukt, wordt de afspeelsnelheid iets verhoogd (tot maximaal +12).

### De weergavesnelheid verlagen

Druk op [PITCH-].

- De aanduiding "PITCH" licht op en telkens wanneer u op de toets drukt, wordt de afspeelsnelheid iets verlaagd (tot maximaal -12).

### De normale weergavesnelheid instellen

Druk op [PITCH RESET].

- De "PITCH"-indicator op de display wordt gedoofd en op de hoofddisplay verschijnt "Pitch: 0".
- Druk opnieuw op [PITCH RESET] om de originele instelling van de afspeelsnelheid te herstellen.

#### OPMERKING

- De pitch-regelingfunctie wordt alleen geactiveerd wanneer de Audio EX-modus is ingesteld op "Audio EX OFF" (blz. 14).
- Geprogrammeerde weergave is niet mogelijk met MP3 en WMA-bestanden.

## Een hogere klankkwaliteit instellen (Audio EX-functie)

U kunt de Audio EX-functie gebruiken om een hogere klankkwaliteit in te stellen.

Druk op [SOUND MODE] tijdens de stopmodus.

- Telkens u op [SOUND MODE] drukt, verandert de display de klankmodi in onderstaande volgorde.

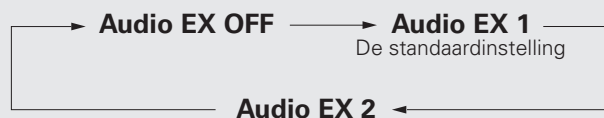

Geluidsregelfunctie	Pitch-regeling	Digitaal uitgangssignaal	Display
<b>Audio EX OFF:</b>	Activeren	Beschikbaar *1 *2	Aan
<b>Audio EX 1:</b> Speelt met een hogere klankkwaliteit dan de "Audio EX OFF"-modus.	Uitzetten	Beschikbaar *2	Aan
<b>Audio EX 2:</b> Speelt analoge audio-uitvoer met de hoogste klankkwaliteit.	Uitzetten	Niet beschikbaar	Uit (tijdens de weergave) *3

(\*1) Er worden alleen digitale signalen uitgestuurd wanneer de instelling van de pitch-regeling op "Pitch" staat 0".

(\*2) De "Digital Out"-instelling van het menu (blz. 16) heeft voorrang op de Audio EX-instelling.

(\*3) Wanneer u op [DISPLAY] drukt, verschijnt de display gedurende ongeveer 3 seconden.

## Menu-instellingen uitvoeren

U kunt de volgende functies instellen. Zie de bladzijde die tussen haakjes ( ) is weergegeven voor meer informatie.

- Peak (Zoeken naar piekniveau)** (blz. 15)
- Edit (Bewerkingsmodus)** (blz. 15)
- MP3/WMA Mode (Instelling stand Bestandsweergave)** (blz. 16)
- Digital Out (Digitale audio-uitgangsinstelling)** (blz. 16)
- Quick Replay (Snelle herhaalde weergave)** (blz. 16)
- Auto Standby (Automatische standby-modus)** (blz. 16)

**1** Druk op [MENU] tijdens de stopmodus.

**2** Druk op ■ of ■■ om het menu-item te selecteren dat u wilt instellen.

**3** Druk op [ENTER].

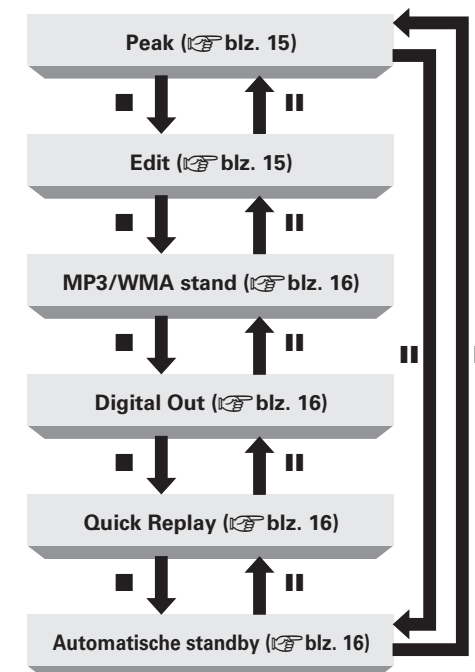

**Symbolen voor het aangeven van toetsen in deze handleiding**

Toets op het hoofdtoestel en de afstandsbediening → **TOETS**  
 Toets die zich alleen op het hoofdtoestel bevindt → **<TOETS>**  
 Toets die zich alleen op de afstandsbediening bevindt → **[TOETS]**

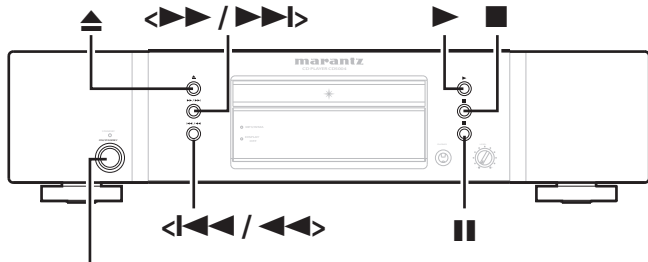

<ON/STANDBY>

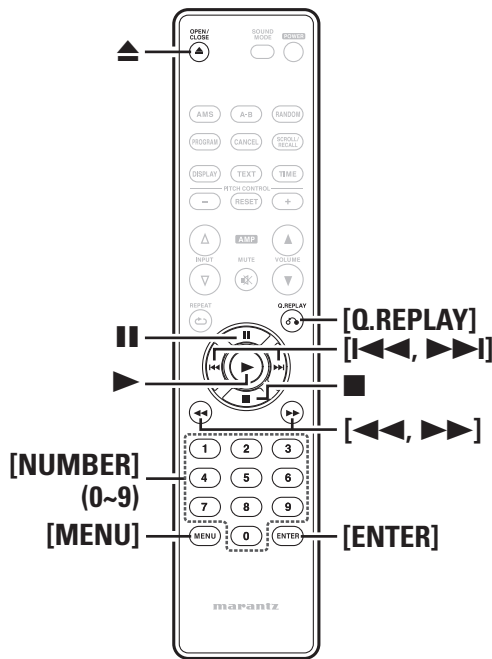

## Peak (Zoeken naar piekniveau)

U kunt vervorming en ruis in een opname vermijden door het opnameniveau van de bandopnemer aan te passen in functie van het piekvolumeniveau op een disc. Dit toestel kan delen met relatief hoge volumes detecteren op de hele disc of in geprogrammeerde tracks.

### 1 Selecteer "Peak" en druk op [ENTER].

- De "PEAK"-indicator op de display gaat branden en het begint te zoeken naar het piekniveau vanaf de eerste track op een disc.
- Wanneer het zoeken naar het piekniveau van de laatste track voltooid is, wordt een segment van 6 seconden ervoor en erna met een relatief hoog volume herhaaldelijk afgespeeld.
- Pas het opnameniveau van de bandopnemer aan tijdens de hierboven vermelde herhaalde weergave van 6 seconden. (Raadpleeg de gebruikershandleiding van de bandopnemer voor meer informatie).

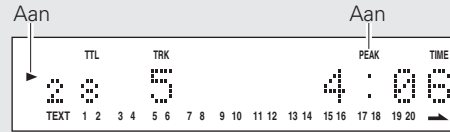

### 2 Druk op ■ top de weergave van de pieklocatie te stoppen.

#### OPMERKING

Er kunnen meerdere plaatsen op een disc zijn waar het volumenniveau hoog is. Daarom is het mogelijk dat er verschillende hoge piekniveaus worden gedetecteerd telkens u op dezelfde disc naar het piekniveau zoekt.

## Edit (Bewerkingsmodus)

Wanneer u van een CD naar een band opneemt, kunt u deze functie gebruiken om de tracks te verdelen en ze op kant A en B van de band op te nemen, volgens de lengte van de band. Tijdens de opname worden intervallen van 4 seconden tussen de tracks ingevoegd.

- U kunt de bewerkingsmodus gebruiken tijdens de programmeermodus en de wis programmeermodus.

### 1 Selecteer "Edit" en druk op [ENTER].

- De "EDIT"-indicator op de display gaat branden en de tracks die op de disc zijn bewaard worden opgenomen op kant A en B van de band.

(Voorbeeld: Disc met 28 tracks)

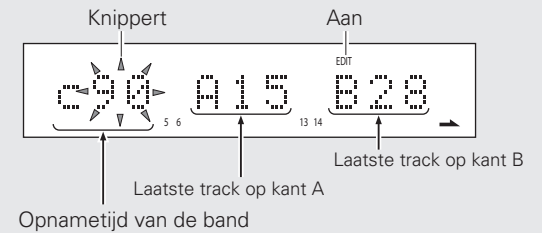

In dit voorbeeld moeten tracks 1 tot 15 worden opgenomen op kant A en tracks 16 tot 28 op kant B wanneer u een cassetteband van 90 minuten gebruikt.

### 2 De opnametijd van een band instellen.

- Telkens u op [I<<<, >>>] of [<<<<<, >>>>>] indrukt, wisselt de display de instelling van de opnametijd tussen 46, 54, 60, 74 en 90 minuten.
- Telkens u op [I<<<, >>>] of [<<<<<, >>>>>] drukt, kunt u de opnametijd veranderen met eenheden van 1 minuut.
- U kunt ook de cijfertoetsen gebruiken om de insteltijd rechtstreeks in te voeren.
- **[Voorbeeld]** Om 46 minuten in te stellen, drukt u op [4] en daarna op [6].

#### OPMERKING

Wanneer "→" rechts verschijnt van de laatste track van kant B, worden de tracks die na de laatste track op kant B komen, niet afgespeeld.



In dit voorbeeld worden de tracks die na track 17 komen niet afgespeeld.

### 3 Druk op [ENTER] om de instelling te beëindigen.

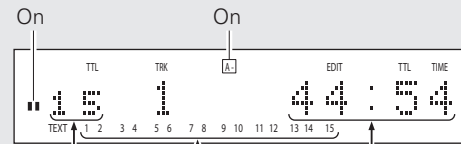

Totale weergavetijd van kant A  
Alle tracks die op kant A moeten worden afgespeeld.  
Totaal aantal tracks op kant A

#### OPMERKING

- Tijdens de bewerkingweergave, kunt u alleen de toetsen [◀], [▶], [↔], en <ON/STANDBY> op het hoofdtoestel gebruiken. (U kunt de afstandsbediening niet gebruiken). Dit voorkomt fouten gemaakt door ongewilde handelingen.
- Tijdens de bewerkingweergave wordt er geen tekstinformatie getoond die op een CD-Text-disc is bewaard. Alleen de tijd wordt weergegeven.
- Wanneer Auto Standby aan staat, kunt u dit toestel automatisch in de standby-modus zetten wanneer het toestel ongeveer 30 minuten achtereenvolgens in stopmodus staat tijdens instelling in de bewerkingmodus of de bewerkingweergave.

#### De opname bewerken

- 1 Nadat u de instellingen in de bewerkingmodus hebt voltooid, stelt u de bandopnemer in om de opname te starten.**
- 2 Druk op [▶] of [II] om de tracks op kant A af te spelen.**  
De weergave start na ongeveer 4 seconden.
  - Wanneer de weergave voor de opname van tracks op kant A eindigt, stopt de opname tijdelijk bij het begin van de eerste track die op kant B moet worden opgenomen.
- 3 Verwissel de band naar kant B en start de opname.**
- 4 Druk op [▶] of [II] om de tracks op kant B af te spelen.**  
De weergave start na ongeveer 4 seconden.
  - Wanneer de weergave voor de opname van tracks op kant B eindigt, stop de opname en worden de instellingen in de bewerkingmodus geannuleerd.



U kunt de opnames bewerken tijdens de programmeermodus en de wis programmeermodus.

## MP3/WMA Mode (Instelling stand Bestandsweergave)

U kunt de weergavemodus voor MP3/WMA-bestanden selecteren.

### 1 Selecteer “MP3/WMA-modus” en druk op [ENTER].

- De standaardinstelling is “Cont. mode”.

### 2 Druk op [◀◀, ▶▶] of [◀◀/◀◀, ▶▶/▶▶] om de weergavemodus te selecteren.

- **Cont. mode:** Alle bestanden op de disc worden afgespeeld.
- **Folder mode:** Alle bestanden in de geselecteerde map worden afgespeeld.

- Dit toestel kan MP3 en WMA-bestanden afspelen.

### 3 Druk op [ENTER].

- De instelling wordt bewaard.

## Digital Out (Digitale audio-uitganginstelling)

U kunt voorkomen dat analoge audiocircuits door digitale audiocircuits beïnvloed worden door de digitale audio-uitvoer uit te zetten. U kunt klank van hogere kwaliteit gebruiken om de analoge klanken af te spelen.

### 1 Selecteer “Digital Out” en druk op [ENTER].

- De huidige instellingen verschijnen op de display.

- De digitale uitvoer is in de fabriek op “On” afgesteld.

### 2 Druk op [◀◀, ▶▶] of [◀◀/◀◀, ▶▶/▶▶] om “On” of “Off” te selecteren.

- Off: zet de digitale audio-uitvoer uit.
- On: zet de digitale audio-uitvoer aan.

### 3 Druk op [ENTER].

- De instelling wordt bewaard.

## Quick Replay (Snelle herhaalde weergave)

### De Quick replay-functie gebruiken

Wanneer u tijdens de weergave op [Q.REPLAY] drukt, springt de afspelpositie voor de ingestelde tijd terug van de huidige positie en wordt de weergave hervat.

#### OPMERKING

- U kunt niet van de ene track naar de andere gaan wanneer u snel herhaald weergeeft.
- Wanneer u op [Q.REPLAY] drukt als de totale lengte van de afgespeelde track of de verlengde afspeeltijd van de track korter is dan de tijd die is ingesteld voor snel herhaald weergeven, dan keert de afspelpositie terug naar het begin van de track en wordt de weergave hervat.

### De quick replay-tijd instellen

Als er een disc in de disclade zit, moet u de disc verwijderen en daarna de instelling maken.

### 1 Selecteer “Quick Replay” en druk op [ENTER].

- De huidige instelling van de quick replay-tijd verschijnt in de display.

0. Rep: 10Sec

- De quick-replay-tijd is in de fabriek ingesteld op 10 seconden.

### 2 Druk op [◀◀, ▶▶] of [◀◀/◀◀, ▶▶/▶▶] om de gewenste tijd in te stellen (5 - 60 seconden).

### 3 Druk op [ENTER].

- De instelling wordt bewaard.

## Auto Standby (Automatische standby-modus)

Wanneer Auto Standby aan staat, kunt u dit toestel automatisch in de standby-modus zetten wanneer het toestel ongeveer 30 minuten achtereenvolgens in stopmodus staat (geen werking).

### 1 Selecteer “Auto Standby” en druk daarna op [ENTER].

- De huidige instelling van de Auto Standby-modus verschijnt in de display.

- De Auto Standby-modus is in de fabriek ingesteld op “Off”.

### 2 Druk op [◀◀, ▶▶] of [◀◀/◀◀, ▶▶/▶▶] om de gewenste instelling te maken.

- ON: Auto Standby-modus aanzetten.
- OFF: Auto Standby-modus uitzetten.

### 3 Druk op [ENTER].

- De instelling wordt bewaard.



**Symbolen voor het aangeven van toetsen in deze handleiding**

Toets op het hoofdtoestel en de afstandsbediening → **TOETS**  
 Toets die zich alleen op het hoofdtoestel bevindt → **<TOETS>**  
 Toets die zich alleen op de afstandsbediening bevindt → **[TOETS]**

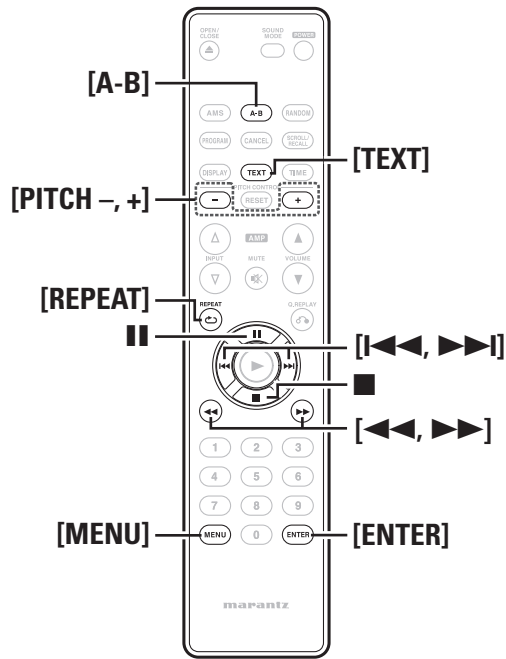
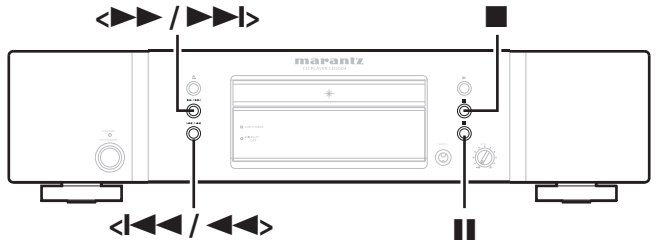

# Afspelen van MP3 en WMA-bestanden

## AFSPEELVOLGORDE VAN MP3/WMA BESTANDEN

### Voorbeeld voor de MP3/WMA afspeelvolgorde

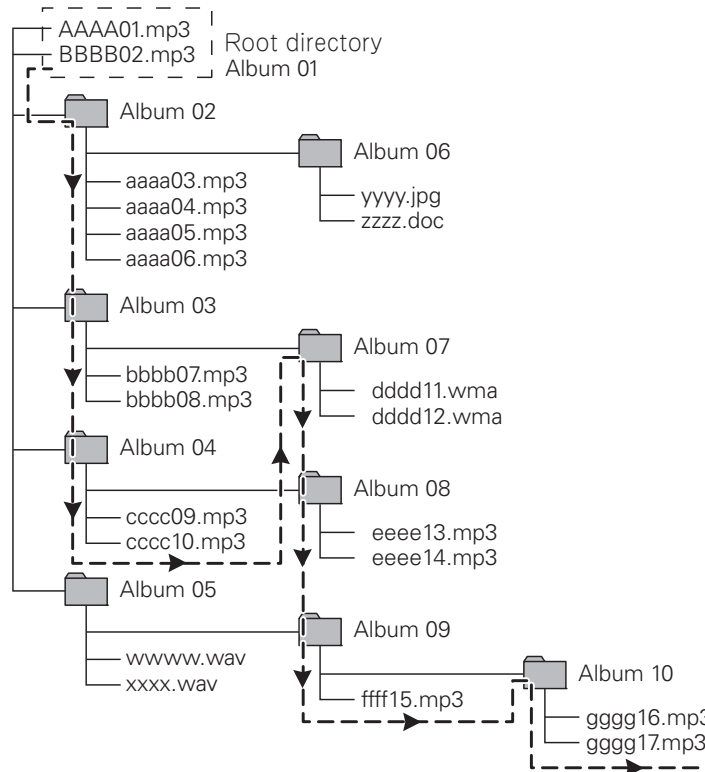

### Afspeelvolgorde

- |              |               |
|--------------|---------------|
| 1 AAAA01.mp3 | 10 cccc10.mp3 |
| 2 BBBB02.mp3 | 11 dddd11.wma |
| 3 aaaa03.mp3 | 12 dddd12.wma |
| 4 aaaa04.mp3 | 13 eeee13.mp3 |
| 5 aaaa05.mp3 | 14 eeee14.mp3 |
| 6 aaaa06.mp3 | 15 ffff15.mp3 |
| 7 bbbb07.mp3 | 16 gggg16.mp3 |
| 8 bbbb08.mp3 | 17 gggg17.mp3 |
| 9 cccc09.mp3 |               |

### Aanduidingen terwijl de cd-speler gestopt is



- De stippelijnen met pijlen geven de afspeelvolgorde van de bestanden en mappen aan.
- Als er zich MP3/WMA bestanden onmiddellijk onder de root-directory bevinden, dat wil zeggen niet in een aparte map, zullen die worden afgespeeld vóór de bestanden in de mappen.
- De afspeelvolgorde hangt af van de mapnamen en bestandsnamen, aldus: nummers → hoofdletters → kleine letters.
- De bestanden in Albums 05 en 06 worden niet afgespeeld omdat het geen MP3/WMA-bestanden zijn.
- De kans bestaat dat de afspeelvolgorde zal verschillen van die op een personal computer. De volgorde kan ook veranderen afhankelijk van de opnamesoftware van de cd.

### □ Aangeven van tekstinformatie

Telkens u op [TEXT] drukt, verandert de display de tekstinformatie in onderstaande volgorde.

Tijdens de weergave wordt vooral informatie getoond over het bestand dat op dat moment wordt afgespeeld.

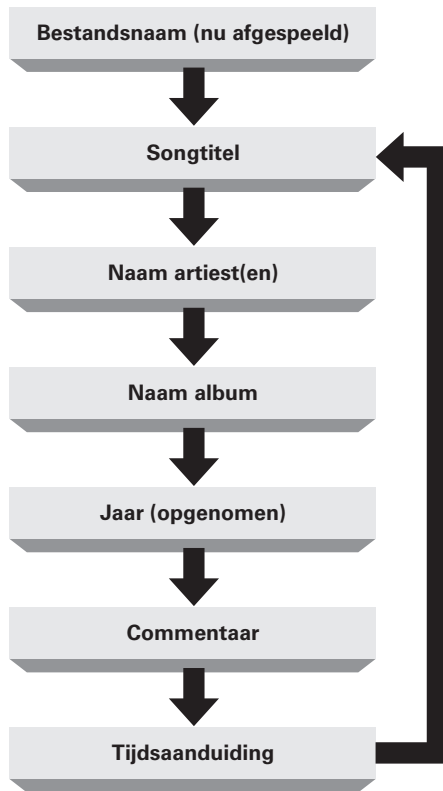

- Er kunnen alleen alfanumerieke tekens worden weergegeven.
- Het soort tekstinformatie dat is opgenomen in een bestand kan verschillen volgens de gebruikte methode om een bestand te schrijven en van de CD-schrijfware. Niet opgenomen tekstinformatie wordt niet getoond.
- Wanneer een CD niet wordt afgespeeld, wordt alleen het aantal bestanden op de disc getoond dat kan worden afgespeeld.

#### OPMERKING

Afhankelijk van het afgespeelde MP3 of WMA-bestand, is het mogelijk dat de tekstinformatie niet wordt getoond.

### Het afspelen van MP3- of WMA-bestanden

**1** Plaats een CD-R/RW-disc in de disclade die muziekbestanden bevat in MP3 of WMA-formaat (☞ blz. 3).

**2** Druk op [MENU] om “MP3/WMA Mode” te selecteren. Stel in op “Cont. mode” of “Folder mode” (☞ blz. 16).

### De map of het bestand tijdens het afspelen wijzigen

#### [Om een map te wijzigen]

Gebruik [PITCH -, +] om een map te selecteren en druk op [ENTER].

#### [Om een bestand te wijzigen]

Gebruik [◀◀, ▶▶] of <◀◀/◀◀, ▶▶/▶▶> om een bestand te selecteren.



Wanneer u een CD-R/RW-disc gebruikt stelt dit toestel automatisch de afspeelvolgorde in. Zie “Afspelen van MP3 en WMA-bestanden” (☞ blz. 17) voor meer informatie.

### De weergave stoppen

Druk op ■.

### De weergave stoppen tijdelijk

Druk op ⏸.

De “⏸” indicator gaat aan.

- Om de weergave te herstarten, drukt u opnieuw op ⏸.

### Vooruitspoelen en terugspoelen (Zoeken)

Houd tijdens de weergave [◀◀, ▶▶] of <◀◀/◀◀, ▶▶/▶▶> ingedrukt.

- Wanneer u uw vinger van de toets haalt, wordt de normale weergave hervat.
- Wanneer de normale weergave na het zoeken wordt hervat, is het mogelijk dat de klank eventjes wordt onderbroken.

### □ Herhaald afspelen (Herhaalde weergave)

- Druk op [REPEAT] om de herhaalmodus te selecteren.
- Telkens u op [REPEAT] drukt, verandert de display de herhaalmodus in onderstaande volgorde.

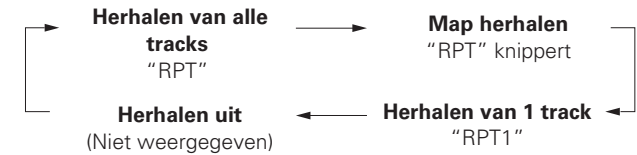

### [Selectable items]

#### Herhalen van alle tracks “RPT”

: Alle tracks worden herhaald.

#### Map herhalen “RPT” knippert

: De tracks in een map worden herhaaldelijk afgespeeld.

#### Herhalen van 1 track “RPT1”

: Slechts 1 track wordt herhaald.

#### Herhalen uit (Niet weergegeven)

: Het normale afspelen wordt hervat.

### □ Herhaalde weergave tussen vastgelegde punten (A-B-herhalen)

**1** Druk tijdens de weergave op [A-B] op het gewenste startpunt (A).

De “A”-indicator op de display gaat branden.

**2** Druk opnieuw op [A-B] op het gewenste eindpunt (B).

De “B”-indicator op de display gaat branden en het geselecteerde deel (van punt A tot punt B) wordt herhaaldelijk afgespeeld.

- Om de herhaalde weergave A-B te stoppen en de normale weergave te hervatten, moet u opnieuw op [A-B] drukken. De “A-B”-indicator gaat uit.

#### OPMERKING

- De A-B herhalen-functie kan niet gebruikt worden tijdens willekeurig afspelen.
- Er zijn gevallen waarin problemen optreden bij het instellen van het B-punt als de bitrate van het bestand laag is.

**Symbolen voor het aangeven van toetsen in deze handleiding**

Toets op het hoofdtoestel en de afstandsbediening → **TOETS**  
 Toets die zich alleen op het hoofdtoestel bevindt → **<TOETS>**  
 Toets die zich alleen op de afstandsbediening bevindt → **[TOETS]**

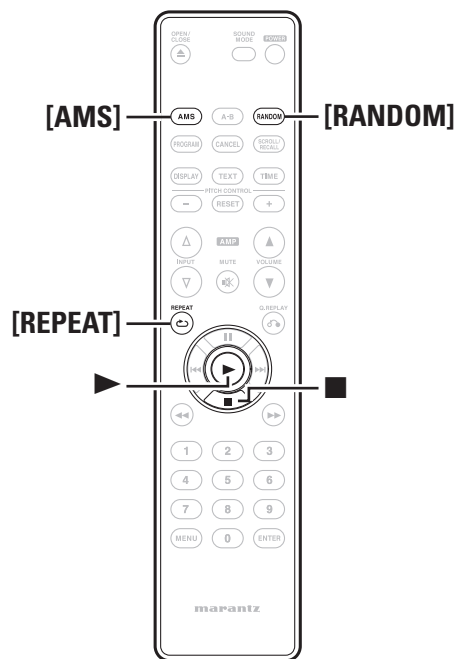

**Afspelen in willekeurige volgorde (Willekeurige weergave)**

**Druk tijdens de weergave of de stopmodus op [RANDOM].** De "RNDM"-indicator op de display gaat branden en het willekeurig afspelen begint.

**Om het willekeurig afspelen te stoppen**

Druk op **[RANDOM]** tijdens willekeurig afspelen. De "RNDM"-indicator op de display dooft.



Als u tijdens willekeurig afspelen op **[REPEAT]** drukt, wordt de weergave uitgevoerd door 1 track herhalen of alle tracks herhalen.

- Alle tracks herhalen: Als de huidige sessie van willekeurig afspelen eindigt, wordt een andere sessie gestart met een andere volgorde van de tracks. Deze handeling wordt herhaald tot u de modus alle tracks herhalen annuleert.
- 1 track herhalen: wordt de huidige track herhaaldelijk afgespeeld.

**OPMERKING**

De modus willekeurig afspelen wordt geannuleerd als u het toestel in standby zet, de stroom uitzet of de disclade opent.

**Een specifieke track zoeken (AMS-weergave)**

U kunt alle intro's van de tracks in volgorde afspelen, te beginnen met de eerste track. Deze functie is nuttig wanneer u een specifieke track zoekt die u wilt beluisteren. (AMS-weergave: Auto Music Scan-weergave)

**1 Druk tijdens de weergave of de stopmodus op [AMS].** De afspeelindicator "▶" op de display knippert en AMS-playback start.

**2 Druk op [AMS] om de weergavetijd in te stellen.**

- Telkens u op **[AMS]** drukt, verandert de display de AMS-weergavetijd in onderstaande volgorde.

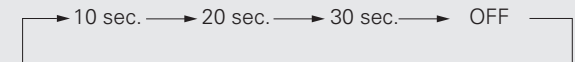

**3 Wanneer u de track hebt gevonden die u wilt beluisteren, drukt u op ▶.**

De afspeelindicator "▶" gaat branden en de normale weergave wordt hervat.

- Als u op **[RANDOM]** drukt tijdens AMS-weergave, wordt de AMS-weergavemodus geannuleerd en wordt willekeurig afspelen gestart.

**OPMERKING**

Met AMS-weergave kunt u de bestanden weergeven die zijn ingesteld in het menu van "MP3/WMA-modus" (blz. 16).

# Uitleg termen

## B

### Bitsnelheid

Dit laat het gelezen aantal per 1 seconde van video/audiogegevens opgenomen op een disk zien.

## M

### MP3 (MPEG Audio Layer-3)

Dit is een internationaal gestandaardiseerd audiodatacompressiesysteem dat de "MPEG-1"-videocompressiestandaard gebruikt. Het comprimeert het datavolume tot ongeveer een elfde van de originele grootte terwijl het een klankkwaliteit behoudt die gelijk is aan die van een muziek-CD.

## S

### Samplingfrequentie

Bij sampling wordt een geluidsgolf (analoog signaal) op regelmatige intervallen gelezen en wordt de hoogte van elke golf bij elke aflezing uitgedrukt in digitaal formaat (waardoor een digitaal signaal wordt geproduceerd).

Het aantal aflezingen dat binnen één seconde wordt gedaan, wordt samplefrequentie genoemd. Hoe groter de waarde, hoe dichter de gereproduceerde klank bij het origineel ligt.

## W

### WMA (Windows Media Audio)

Dit is een audiocompressietechnologie die werd ontwikkeld door de Microsoft Corporation.

WMA-gegevens kunnen gecodeerd worden met behulp van Windows Media® Player versie 7, 7.1, Windows Media® Player voor Windows® XP en Windows Media® Player 9.

Om WMA-bestanden te coderen, kunnen alleen applicaties worden gebruikt die door Microsoft Corporation zijn geautoriseerd. Als u een niet-geautoriseerde applicatie gebruikt, is het mogelijk dat het bestand niet juist werkt.

## Overige

### ❑ Weergave van CD-R/CD-RW-discs



Met dit toestel kunt u zowel CD-RW-discs (herbeschrijfbaar CD's) als gewone Audio-CD's en CD-R-discs (beschrijfbaar CD's) afspelen.

- Dit apparaat is geschikt voor het afspelen van audio-cd's en CD-R/CD-RW discs die MP3/WMA muziekgegevens bevatten. Bij sommige discs kunnen zich echter problemen voordoen, zoals het niet afgespeeld kunnen worden, ruis of geluidsvervalsing. \*Raadpleeg voor meer informatie de gebruiksaanwijzing van de CD-recorder.
- De CD-R- en CD-RW-discs moeten juist opgenomen TOC-informatie bevatten om te kunnen worden afgespeeld. Bij CD-recorders wordt het schrijven van de TOC-informatie op een disc het finaliseren van de disc genoemd. Niet-gefinaliseerde discs kunnen niet als een audio-CD worden herkend en kunnen niet juist worden afgespeeld door gewone CD-spelers en Super Audio CD-spelers. Voor meer informatie verwijzen wij naar de handleiding van de CD-recorder. \*TOC staat voor Table Of Contents (inhoudsopgave) en bevat informatie zoals het totale aantal tracks en de totale speelduur van de CD.
- Deze cd-speler is alleen geschikt voor het afspelen van CDDA-formaat discs of voor discs waarop MP3 of WMA audiogegevens zijn vastgelegd. Probeer met dit toestel geen CD af te spelen die andere gegevens bevat, zoals een CD-ROM voor PC's.
- Aangezien voor de weergave van een CD-RW de instelling van de speler gedeeltelijk moet worden gewijzigd, kan het lezen van de TOC-informatie meer tijd vergen dan bij het afspelen van een Audio-CD of een CD-R.

### ❑ Afspelen van MP3 of WMA bestanden

Deze cd-speler is geschikt voor het afspelen van CD-R of CD-RW discs waarop MP3 (MPEG audiolaag-3) of WMA (Windows Media Audio) formaat audiobestanden zijn vastgelegd.

Ondersteuning van de gangbare MP3 ID3 tags biedt de visuele weergave van ID3 informatie, zoals de naam van de artiest(en), de titel van de plaat en de songtitels, als deze informatie samen met de muziek op de disc is opgeslagen.

- Windows Media en het Windows beeldmerk zijn handelsmerken of gedeponeerde handelsmerken van Microsoft Corporation in de Verenigde Staten en andere landen.

- Muziek onder bescherming van de wet op het auteursrecht, die u opneemt kan alleen worden afgespeeld voor puur persoonlijk gebruik, dus niet voor andere doeleinden zonder de toestemming van de auteursrechthouder.

### OPMERKING

- De geluidsbestand-specificaties die deze cd-speler ondersteunt is de "MPEG-1 audiolaag-3" (bemonsteringsfrequenties 32 kHz, 44,1 kHz, 48 kHz). Andere specificaties, zoals de MPEG-2 audiolaag-3, MPEG-2.5 audiolaag-3, MP1 of MP2 worden niet ondersteund.
- Over het algemeen geldt dat hoe hoger de bitwaarde, des te beter de geluidskwaliteit. De MP3 bitwaarden zijn tussen 32 – 320 kb/s en voor WMA tussen 64 – 160 kb/s. Het is aanbevolen gebruik te maken van MP3/WMA opnamen met een bitwaarde van tenminste 128 kb/s.
- Zorg dat MP3/WMA bestanden altijd de bbestandsnaamextensie ".mp3" of ".wma" hebben. Bestanden zonder extensie of met andere extensies voor de bestandsnaam kunnen niet worden afgespeeld op deze cd-speler.
- Afspeellijsten worden niet ondersteund.
- Het maximaal aantal bestanden op een enkele disc is 255 en het maximaal aantal mappen is ook 255.
- Bestands- en mapnamen met een lengte van tot 32 lettertekens kunnen worden weergegeven.
- Deze speler ondersteunt MP3 ID3 tags.
- Tekstgegevens zoals ID3 tag-gegevens en bestandsnamen die worden getoond tijdens de weergave van MP3 bestanden, kunnen alleen bestaan uit gewone letters en cijfers.
- Bij weergave van bestanden met variabele bitwaarden bestaat de kans dat de speelduur niet precies juist wordt aangegeven.
- Voor het opnemen op CD-R of CD-RW discs dient u gebruik te maken van het ISO9660 mode-1 of ISO9660 mode-2 discformaat. Multi-sessie opnamen worden ook ondersteund, zodat u nog gegevens aan eerder opgenomen discs kunt toevoegen.
- MP3/WMA bestanden die zijn opgenomen met de "pakket-schrijfmethode" kunnen niet worden afgespeeld.
- Afhankelijk van de toestand van de opgenomen gegevens, kan het soms even duren voordat de muziekstuk-informatie is gelezen.
- In het geval van een "Enhanced" of "Mixed-mode" CD die een combinatie van het CD-DA formaat en MP3/WMA bestanden bevat, zal alleen het CD-DA gedeelte worden afgespeeld.
- Het afspelen van WMA DRM (Digital Rights Management) discs wordt niet ondersteund door deze cd-speler.

# Probleemoplossing

Mocht er een probleem ontstaan, controleer dan eerst het volgende:

**1. Zijn de aansluitingen correct?**

**2. Wordt de set gebruikt zoals beschreven in de gebruikshandleiding?**

Als deze unit niet naar behoren functioneert, controleer dan de items in de onderstaande tabel. Als het probleem blijft bestaan kan er een storing zijn.

In dat geval dient u de stekker onmiddellijk uit het stopcontact te halen en contact op te nemen met de winkel waar u het gekocht heeft.

Symptoom	Oorzaak	Tegenmaatregel	Blz.
De disc draait niet.	• Het stroomsnoer steekt niet in.	• Steek het stroomsnoer in een stopcontact.	7
	• De stroom van het toestel staat niet aan.	• Zet het toestel aan.	8
	• De disc is niet juist geplaatst.	• Plaats de disc op de juiste manier.	3
	• De disc is omgekeerd geplaatst. (Het etiket van de disc is naar omlaag gericht).	• Plaats de disc op de juiste manier.	3
	• De disc is vuil.	• Reinig het opnameoppervlak van de disc.	4
	• De disc is gekrast.	• Het is mogelijk dat een disc met veel krassen niet kan worden afgespeeld.	-
	• De disc is verbogen.	• Een verbogen disc kan mogelijk niet worden afgespeeld.	-
De disc draait maar er is geen klank.	• De versterker of de luidsprekers zijn niet juist aangesloten.	• Sluitkabels juist aan. (Raadpleeg de gebruikershandleiding van de versterker).	-
	• De stroom van de versterker staat niet aan.	• Zet de versterker aan. (Raadpleeg de gebruikershandleiding van de versterker).	-
	• De functie- of ingangsbronchakelaar van de versterker staat niet op "CD" of "AUX" (versterkeraansluiting waarop dit toestel is aangesloten).	• Zet de functie- of ingangsbronchakelaar van de versterker op "CD" of "AUX" (versterkeraansluiting waarop dit toestel is aangesloten). (Raadpleeg de gebruikershandleiding van de versterker).	-
	• Het volume van de versterker staat op minimum.	• Pas het volume van de versterker aan. (Raadpleeg de gebruikershandleiding van de versterker).	-
De display brandt niet tijdens de weergave.	• De Audio EX-functie ([SOUND MODE]) is ingesteld op "Audio EX2".	• Zet de Audio EX-functie ([SOUND MODE]) op "Audio EX OFF" of "Audio EX1".	14

Symptoom	Oorzaak	Tegenmaatregel	Blz.
De disc draait niet meer.	• De disc is vuil.	• Reinig het opnameoppervlak van de disc.	4
	• De disc is gekrast.	• Het is mogelijk dat een disc met veel krassen niet kan worden afgespeeld.	-
	• De disc is verbogen.	• Een verbogen disc kan mogelijk niet worden afgespeeld.	-
	• De disc die wordt afgespeeld is geen muziek-CD. Of er zijn geen MP3/WMA-bestanden opgenomen op de disc.	• Een CD-ROM voor gebruik met een PC kan niet worden afgespeeld.	17
De afstandsbediening werkt niet.	• De afstand tussen het toestel en de afstandsbediening is te groot.	• Gebruik de afstandsbediening dicht bij het toestel, binnen een afstand waarin ze werkt.	4
	• Er staat een voorwerp tussen het toestel en de afstandsbediening.	• Verwijder het voorwerp.	4
	• De batterijen van de afstandsbediening zijn leeg.	• Vervang alle batterijen door nieuwe batterijen.	4
	• De afstandssensor van het toestel is blootgesteld aan sterk licht.	• Stel de afstandssensor niet bloot aan sterk licht.	4
CD-R/CD-RW-discs kunnen niet worden afgespeeld.	• De afstandssensor van het toestel is blootgesteld aan sterk licht.	• Om dit toestel te gebruiken zonder versterker, moet u de afstandsbedieningsschakelaar op "INTERNAL" zetten.	12
	• De disc is omgekeerd geplaatst. (Het etiket van de disc is naar omlaag gericht)	• Plaats de disc op de juiste manier.	3
De pitch-regeling kan niet worden uitgevoerd.	• De opgenomen gegevens zijn niet geschreven in (CD-DA)-formaat. De MP3/WMA-bestanden zijn niet correct opgenomen.	• Neem gegevens op die geschikt zijn voor dit toestel.	17
	• De Audio EX-functie ([SOUND MODE]) is niet ingesteld op "Audio EX OFF".	• De Audio EX-functie ([SOUND MODE]) is ingesteld op "Audio EX OFF".	14
Er worden geen digitale signalen uitgestuurd.	• De "Digital Out"-instelling staat op "Off".	• Zet de "Digital Out"-instelling op "On".	16
	• De Audio EX-functie ([SOUND MODE]) is ingesteld op "Audio EX2".	• Zet de Audio EX-functie ([SOUND MODE]) op "Audio EX1".	14
	• De Audio EX-functie ([SOUND MODE]) is ingesteld op "Audio EX OFF" en de pitch-regeling wordt gebruikt.	• Zet de pitch-regeling op "Pitch: 0". • De Audio EX-functie ([SOUND MODE]) is ingesteld op "Audio EX1".	14

# Specificaties

## Audiokarakteristieken

- **Kanalen:** 2 kanalen
- **Frequentierespons:** 2 Hz tot 20 kHz
- **Dynamisch bereik:** 100 dB
- **Verhouding signaal-ruis:** 110 dB
- **Kanaalscheiding:** 110 dB (1 kHz)
- **Harmonische vervorming:** 0,002% (1 kHz)
- **Wow & flutter:** Quartzprecisie
- **Audio-uitvoer:** 2,25 V rms, stereo
- **Hoofdtelefoonuitvoer:** 18 mW/32 ohm (variabel maximum)
- **Digitale uitvoer**
  - Coaxiale uitvoer (penaansluiting): 0,5 Vp-p, 75 ohm
  - Optische uitvoer (vierkante optische aansluiting): -19 dBm

## Optisch afleessysteem

- **Laser:** AlGaAs-halfgeleider
- **Golflengte:** 780 nm

## Signaalsysteem

- **Samplingsfrequentie:** 44,1 kHz
- **Kwantisering:** Lineaire 16-bit PC

## Voeding

- **N-versie:** 230 V wisselstroom 50 Hz
- **Stroomverbruik:** 14 W
- **Stroomverbruik standby:** 0,4 W

## Behuizing, enz.

- **Accessoires**
  - Afstandsbediening: 1
  - AAA-batterijen: 2
  - Netsnoer: 1
  - Audiokabel: 1
  - Afstandsbedieningskabel: 1
- **Maximale buitenafmetingen**
  - Breedte: 440 mm
  - Hoogte: 104,5 mm
  - Diepte: 339,5 mm
- **Gewicht:** 5,1 kg
- **Toelaatbare gebruikstemperatuur:** +5 tot +35°C
- **Toelaatbare gebruiksvochtigheid:** 5 tot 90% (geen condensatie)

Veranderingen in technische gegevens en ontwerp voorbehouden.

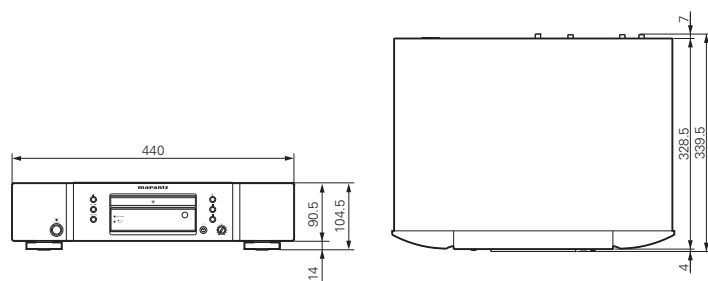

# Index

## A

- Afsluiting afstandsbediening ..... 12
- A-B-herhalen ..... 10, 18
- Afronden ..... 3
- Afspelen
  - CD weergave ..... 8
  - De weergave stoppen ..... 8, 18
  - De weergave stoppen tijdelijk ..... 8, 18
  - Herhaalde weergave ..... 10, 18
  - Programmaweergave ..... 13
  - Willekeurige weergave ..... 11, 19
- Afstandsbediening ..... 6
  - De batterijen plaatsen ..... 4
  - AMS-weergave ..... 11, 19
- Ansluiting
  - Analoge aansluitingen ..... 7
  - Coaxiale digitale aansluitingen ..... 12
  - Digitale aansluitingen ..... 12
  - Het aansluiten ..... 7
  - Kabels die voor aansluitingen gebruikt worden ..... 7, 12
  - Optische digitale aansluitingen ..... 12
- Audiokabel ..... 7
- Automatische standby-modus ..... 16

## B

- Batterijen ..... 4
- Beeldscherm ..... 5

## C

- CD-R/CD-RW ..... 3
- CD-Text ..... 9
- Coaxiale digitale kabel ..... 12
- Cont. mode ..... 16

## D

- De weergave stoppen ..... 8, 18
- Digitale audio-uitganginstelling ..... 16

## E

- Edit ..... 15
- EXTERNAL ..... 12

## F

- Folder mode ..... 16

## H

- Herhaalde weergave ..... 10, 18
- Herhalen van 1 track ..... 10, 18
- Herhalen van alle tracks ..... 10, 18

## I

- Instelling stand Bestandsweergave ..... 16
- INTERNAL ..... 12

## M

- MP3 ..... 18
- Muziek-CDs ..... 3

## N

- Netsnoer ..... 7

## O

- Optische kabel ..... 12

## P

- Pitch-regelingfunctie ..... 14
- Programmaweergave ..... 13

## S

- Skipping ..... 9
- Snelle herhaalde weergave ..... 16

## T

- Tekstinformatie ..... 9, 18
- Terugspoelen ..... 8, 18

## V

- Vooruitspoelen ..... 8, 18

## W

- Willekeurige weergave ..... 11, 19
- Wis geprogrammeerde weergave ..... 13
- WMA ..... 18

## Z

- Zoeken ..... 8, 18
- Zoeken naar piekniveau ..... 15