





marantz[®] Integrated Amplifier
PM8004

User Guide

SAFETY PRECAUTIONS



CAUTION
RISK OF ELECTRIC SHOCK
DO NOT OPEN



CAUTION:
TO REDUCE THE RISK OF ELECTRIC SHOCK, DO NOT REMOVE COVER (OR BACK). NO USER-SERVICEABLE PARTS INSIDE. REFER SERVICING TO QUALIFIED SERVICE PERSONNEL.

The lightning flash with arrowhead symbol, within an equilateral triangle, is intended to alert the user to the presence of uninsulated "dangerous voltage" within the product's enclosure that may be of sufficient magnitude to constitute a risk of electric shock to persons.

The exclamation point within an equilateral triangle is intended to alert the user to the presence of important operating and maintenance (servicing) instructions in the literature accompanying the appliance.

WARNING:
TO REDUCE THE RISK OF FIRE OR ELECTRIC SHOCK, DO NOT EXPOSE THIS APPLIANCE TO RAIN OR MOISTURE.



CAUTION:
HOT SURFACE. DO NOT TOUCH.

The top surface over the internal heat sink may become hot when operating this product continuously. Do not touch hot areas, especially around the "Hot surface mark" and the top panel.

PRECAUTION:
SURFACE CHAUDE. NE PAS TOUCHER.

La surface supérieure du dissipateur de chaleur peut devenir chaude si vous utilisez ce produit en continu. Ne touchez pas les zones chaudes, tout particulièrement vers l'inscription "Hot surface mark" et le panneau supérieur.

PRECAUCIÓN:
SUPERFICIE CALIENTE. NO TOCAR.

La superficie superior sobre el disipador de calor interno podría llegar a calentarse al operar este producto de forma continua. No toque las áreas calientes, especialmente las situadas alrededor de la "Hot surface mark" y del panel superior.

IMPOTANT SAFETY INSTRUCTIONS

1. Read these instructions.
2. Keep these instructions.
3. Heed all warnings.
4. Follow all instructions.
5. Do not use this apparatus near water.
6. Clean only with dry cloth.
7. Do not block any ventilation openings. Install in accordance with the manufacturer's instructions.
8. Do not install near any heat sources such as radiators, heat registers, stoves, or other apparatus (including amplifiers) that produce heat.
9. Do not defeat the safety purpose of the polarized or grounding-type plug. A polarized plug has two blades with one wider than the other. A grounding type plug has two blades and a third grounding prong. The wide blade or the third prong are provided for your safety. If the provided plug does not fit into your outlet, consult an electrician for replacement of the obsolete outlet.
10. Protect the power cord from being walked on or pinched particularly at plugs, convenience receptacles, and the point where they exit from the apparatus.
11. Only use attachments/accessories specified by the manufacturer.
12. Use only with the cart, stand, tripod, bracket, or table specified by the manufacturer, or sold with the apparatus. When a cart is used, use caution when moving the cart/apparatus combination to avoid injury from tip-over.
13. Unplug this apparatus during lightning storms or when unused for long periods of time.
14. Refer all servicing to qualified service personnel. Servicing is required when the apparatus has been damaged in any way, such as power-supply cord or plug is damaged, liquid has been spilled or objects have fallen into the apparatus, the apparatus has been exposed to rain or moisture, does not operate normally, or has been dropped.
15. Batteries shall not be exposed to excessive heat such as sunshine, fire or the like.



CAUTION:

To completely disconnect this product from the mains, disconnect the plug from the wall socket outlet.

The mains plug is used to completely interrupt the power supply to the unit and must be within easy access by the user.

PRECAUTION:

Pour déconnecter complètement ce produit du courant secteur, débranchez la prise de la prise murale.

La prise secteur est utilisée pour couper complètement l'alimentation de l'appareil et l'utilisateur doit pouvoir y accéder facilement.

PRECAUCIÓN:

Para desconectar completamente este producto de la alimentación eléctrica, desconecte el enchufe del enchufe de la pared.

El enchufe de la alimentación eléctrica se utiliza para interrumpir por completo el suministro de alimentación eléctrica a la unidad y debe de encontrarse en un lugar al que el usuario tenga fácil acceso.

FCC INFORMATION (For US customers)

1. PRODUCT

This product complies with Part 15 of the FCC Rules. Operation is subject to the following two conditions: (1) this product may not cause harmful interference, and (2) this product must accept any interference received, including interference that may cause undesired operation.

2. IMPORTANT NOTICE: DO NOT MODIFY THIS PRODUCT

This product, when installed as indicated in the instructions contained in this manual, meets FCC requirements. Modification not expressly approved by Marantz may void your authority, granted by the FCC, to use the product.

3. NOTE

This product has been tested and found to comply with the limits for a Class B digital device, pursuant to Part 15 of the FCC Rules. These limits are designed to provide reasonable protection against harmful interference in a residential installation.

This product generates, uses and can radiate radio frequency energy and, if not installed and used in accordance with the instructions, may cause harmful interference to radio communications. However, there is no guarantee that interference will not occur in a particular installation. If this product does cause harmful interference to radio or television reception, which can be determined by turning the product OFF and ON, the user is encouraged to try to correct the interference by one or more of the following measures:

- Reorient or relocate the receiving antenna.
- Increase the separation between the equipment and receiver.
- Connect the product into an outlet on a circuit different from that to which the receiver is connected.
- Consult the local retailer authorized to distribute this type of product or an experienced radio/TV technician for help.

For Canadian customers:

This Class B digital apparatus complies with Canadian ICES-003.

Cet appareil numérique de la classe B est conforme à la norme NMB-003 du Canada.

□ NOTES ON USE / OBSERVATIONS RELATIVES A L'UTILISATION / NOTAS SOBRE EL USO

WARNINGS	AVERTISSEMENTS	ADVERTENCIAS
<ul style="list-style-type: none"> • Avoid high temperatures. Allow for sufficient heat dispersion when installed in a rack. • Handle the power cord carefully. Hold the plug when unplugging the cord. • Keep the unit free from moisture, water, and dust. • Unplug the power cord when not using the unit for long periods of time. • Do not obstruct the ventilation holes. • Do not let foreign objects into the unit. • Do not let insecticides, benzene, and thinner come in contact with the unit. • Never disassemble or modify the unit in any way. • Ventilation should not be impeded by covering the ventilation openings with items, such as newspapers, tablecloths or curtains. • Naked flame sources such as lighted candles should not be placed on the unit. • Observe and follow local regulations regarding battery disposal. • Do not expose the unit to dripping or splashing fluids. • Do not place objects filled with liquids, such as vases, on the unit. • Do not handle the mains cord with wet hands. • When the switch is in the OFF position, the equipment is not completely switched off from MAINS. • The equipment shall be installed near the power supply so that the power supply is easily accessible. 	<ul style="list-style-type: none"> • Eviter des températures élevées. Tenir compte d'une dispersion de chaleur suffisante lors de l'installation sur une étagère. • Manipuler le cordon d'alimentation avec précaution. Tenir la prise lors du débranchement du cordon. • Protéger l'appareil contre l'humidité, l'eau et la poussière. • Débrancher le cordon d'alimentation lorsque l'appareil n'est pas utilisé pendant de longues périodes. • Ne pas obstruer les trous d'aération. • Ne pas laisser des objets étrangers dans l'appareil. • Ne pas mettre en contact des insecticides, du benzène et un diluant avec l'appareil. • Ne jamais démonter ou modifier l'appareil d'une manière ou d'une autre. • Ne pas recouvrir les orifices de ventilation avec des objets tels que des journaux, nappes ou rideaux. Cela entraverait la ventilation. • Ne jamais placer de flamme nue sur l'appareil, notamment des bougies allumées. • Veillez à respecter les lois en vigueur lorsque vous jetez les piles usagées. • L'appareil ne doit pas être exposé à l'eau ou à l'humidité. • Ne pas poser d'objet contenant du liquide, par exemple un vase, sur l'appareil. • Ne pas manipuler le cordon d'alimentation avec les mains mouillées. • Lorsque l'interrupteur est sur la position OFF, l'appareil n'est pas complètement déconnecté du SECTEUR (MAINS). • L'appareil sera installé près de la source d'alimentation, de sorte que cette dernière soit facilement accessible. 	<ul style="list-style-type: none"> • Evite altas temperaturas. Permíte la suficiente dispersión del calor cuando está instalado en la consola. • Maneje el cordón de energía con cuidado. Sostenga el enchufe cuando desconecte el cordón de energía. • Mantenga el equipo libre de humedad, agua y polvo. • Desconecte el cordón de energía cuando no utilice el equipo por mucho tiempo. • No obstruya los orificios de ventilación. • No deje objetos extraños dentro del equipo. • No permita el contacto de insecticidas, gasolina y diluyentes con el equipo. • Nunca desarme o modifique el equipo de ninguna manera. • La ventilación no debe quedar obstruida por haberse cubierto las aperturas con objetos como periódicos, manteles o cortinas. • No deberán colocarse sobre el aparato fuentes inflamables sin protección, como velas encendidas. • A la hora de deshacerse de las pilas, respete la normativa para el cuidado del medio ambiente. • No exponer el aparato al goteo o salpicaduras cuando se utilice. • No colocar sobre el aparato objetos llenos de líquido, como jarros. • No maneje el cable de alimentación con las manos mojadas. • Cuando el interruptor está en la posición OFF, el equipo no está completamente desconectado de la alimentación MAINS. • El equipo se instalará cerca de la fuente de alimentación de manera que resulte fácil acceder a ella.

□ CAUTIONS ON INSTALLATION PRÉCAUTIONS D'INSTALLATION EMPLAZAMIENTO DE LA INSTALACIÓN

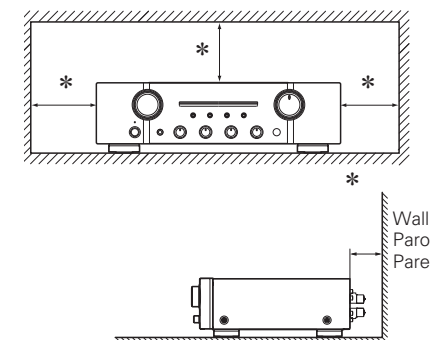

* For proper heat dispersal, do not install this unit in a confined space, such as a bookcase or similar enclosure.

- More than 0.3 m (12 in.) is recommended.
- Do not place any other equipment on this unit.

* Pour permettre la dissipation de chaleur requise, n'installez pas cette unité dans un espace confiné tel qu'une bibliothèque ou un endroit similaire.

- Une distance de plus de 0,3 m (12 po) est recommandée.
- Ne placez aucun matériel sur cet appareil.

* Para la dispersión del calor adecuadamente, no instale este equipo en un lugar confinado tal como una librería o unidad similar.

- Se recomienda dejar más de 0,3 m (12 pulg.) alrededor.
- No coloque ningún otro equipo sobre la unidad.

Primeros pasos

Le damos las gracias por la adquisición de este producto Marantz. Para garantizar un funcionamiento correcto, lea atentamente las instrucciones de este manual del usuario antes de utilizar el producto. Después de leerlas, asegúrese de guardarlas para futuras referencias.

Contenidos

Primeros pasos	1
Accesorios	1
Acerca de este manual	1
Principales prestaciones	2
Precauciones al manipular	3
Acerca del mando a distancia	3
Inserción de las pilas.....	3
Alcance del mando a distancia.....	3
Nombres y funciones de las piezas	4
Panel delantero.....	4
Panel trasero.....	4
Mando a distancia.....	5
Conexiones básicas	6
Preparativos	6
Conexión de los cables.....	6
Conexión del equipo de audio	6
Conexión de los altavoces	6
Conexión de los cables de altavoces.....	6
Conexiones de los altavoces.....	7
Conexión de reproductores	7
Conexión de grabadoras	7
Conexión del cable de suministro eléctrico	8
Operaciones básicas	8
Antes de utilizar el aparato	8
Encendido de la unidad.....	8
Activación del modo de espera.....	8
Apagado de la unidad.....	8
Inicio de la reproducción	9
Reproducción directa mediante un componente de audio de origen.....	9
Silenciamiento del sonido.....	9
Uso de los auriculares	9
Inicio de la grabación	9
Conexiones avanzadas	9
Conexión de las tomas P.DIRECT	9
Conexión de las tomas PRE OUT	10
Conexión de las tomas del mando a distancia	10
Operaciones avanzadas	10
Configuración del modo en espera automático	10
Resolución de problemas	11
Especificaciones	12
Explicación de términos	12
Índice alfabético	12

Accesorios

Compruebe que el producto va acompañado de las piezas siguientes.

- ① Manual del usuario 1
- ② Cable de suministro eléctrico (Longitud del cable: Aprox. 1,8 m)..... 1
- ③ Mando a distancia (RC003PM) 1
- ④ Pilas R03/AAA 2

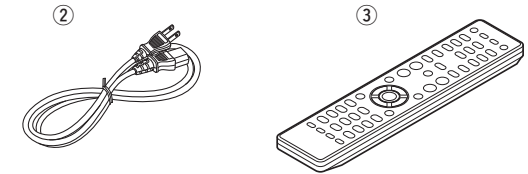

Acerca de este manual

Botones

Para realizar las operaciones que se describen en este manual se utiliza, sobre todo, el mando a distancia.

Símbolos



Este símbolo indica una página de referencia en la que se describe la información relacionada.



Este símbolo indica información adicional y consejos de uso.

NOTA

Este símbolo indica un recordatorio sobre el uso o posibles limitaciones de funcionamiento.

Ilustraciones

Tenga en cuenta que las ilustraciones de estas instrucciones pueden variar de la unidad real con propósitos de explicación.

Principales prestaciones

Control tritono

Esta unidad está equipada con una función de control 3 tono que permite ajustar el sonido de rango medio, además de los graves y agudos, con el fin de realizar un ajuste de sonido más variable en función de la fuente de entrada y el sistema.

Amplificador de realimentación en corriente todo discreto

El circuito de realimentación de corriente de marca Marantz, que utiliza componentes discretos, se ha adoptado en el preamplificador y el amplificador de potencia. Es un amplificador de alta velocidad que utiliza la última tecnología desarrollada para los amplificadores de mayor calidad.

Tecnología HDAM-SA3

El circuito convertidor V/I, que es el bloque clave del pre-amplificador de realimentación en corriente y amplificador de potencia, es equivalente al módulo amp HDAM-SA3 desarrollado para modelos de calidad superior como el PM-11S2.

Amplificador separador directo de CD

Se ha montado un amplificador separador de entrada exclusivo para CD cerca de las tomas de entrada de CD. Este es un amplificador separador de alta velocidad fabricado con componentes discretos, que evita la interferencia entre los canales derecho e izquierdo y puede enviar señales al pre-amplificador con fidelidad muy alta.

Capacidad de alimentación eléctrica momentánea mejorada

Por lo general se sabe que la calidad del sonido no es necesariamente la misma incluso si los amplificadores tienen las mismas especificaciones. Marantz considera que la causa es la potencia de transmisión a los parlantes. El amplificador de potencia de esta unidad tiene la capacidad de alimentación eléctrica momentánea de 25 A o más para transmitir a los parlantes con intensidad.

Plano de recorrido corto de la línea de energía

Para una fuerte alimentación eléctrica momentánea, un plano de recorrido corto de la línea de energía unifica el circuito de potencia y la etapa de salida de la sección del amplificador de potencia. Este plano de recorrido permite la conexión de líneas de corrientes grandes por la ruta más corta mientras dispone los canales izquierdo y derecho simétricamente.

Ecuilizador PHONO de realimentación en corriente todo discreto

Como amplificador ecualizador PHONO para las cápsulas MM, se utiliza un ecualizador PHONO de realimentación en corriente constante de calidad igual al del modelo de alta calidad PM-11S2.

Transformador toroidal blindado doble

La unidad está equipada con un transformador de energía toroidal para reducir al mínimo la vibración y el flujo de dispersión específico del transformador. Especialmente para reducir el flujo de dispersión, que afecta a la calidad del sonido, la periferia tiene un doble apantallamiento con un anillo de núcleo y un anillo corto.

Condensador de bloque de alta capacidad

Se ha utilizado un condensador de alta capacidad de 18.000 μ F en el circuito de alimentación del amplificador de potencia. En el pre-amplificador, se usa un condensador de 4.700 μ F.

Volumen de alto rendimiento

Condensador para sonido de alta calidad

Chasis de doble capa

Terminales de parlante de alta calidad

Precauciones al manipular

• Antes de encender el interruptor de alimentación

Compruebe de nuevo que todas las conexiones están correctamente hechas y que los cables no presentan problemas.

- La energía eléctrica se suministra a algunos sistemas de circuitos aún cuando la unidad se encuentra en modo de espera. Cuando salga de viaje o cuando vaya a estar ausente durante períodos prolongados, desconecte el cable de suministro eléctrico de la toma de corriente.

• Acerca de la condensación

Si hay una gran diferencia entre la temperatura interna de la unidad y la temperatura circundante, se puede producir condensación (rocío) en las piezas internas de la unidad, impidiendo que funcione correctamente.

Si esto sucediera, deje la unidad apagada durante una o dos horas y espere hasta que la diferencia de temperatura sea mínima antes de utilizar la unidad.

• Precauciones con el uso de teléfonos móviles

Si se utiliza un teléfono móvil cerca de esta unidad puede que se produzcan ruidos. En tal caso, mueva el teléfono móvil lejos de esta unidad cuando esté en funcionamiento.

• Mover la unidad

Apague el producto, desconecte el cable de suministro eléctrico de la fuente de alimentación.

Después, desconecte los cables de conexión de otras unidades del sistema antes de mover la unidad.

Acerca del mando a distancia

Inserción de las pilas

- 1 Quite la cubierta trasera del mando a distancia.

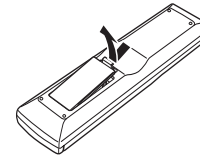

- 2 Coloque dos pilas R03/AAA en el compartimento de las pilas en la dirección indicada.

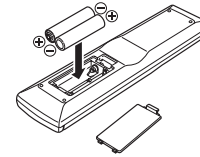

- 3 Coloque nuevamente la cubierta trasera.

NOTA

- Sustituya las pilas por unas nuevas si la unidad no funciona aún cuando el mando a distancia se encuentre cerca de la unidad.
- Las pilas suministradas son solamente para la verificación del funcionamiento.
- Cuando inserte las pilas, asegúrese de hacerlo en la dirección correcta, siguiendo las marcas "⊕" y "⊖" en el compartimento de pilas.
- Para evitar daños o derrames del fluido de la pila:
 - No utilice una nueva pila junto con una ya utilizada.
 - No utilice dos tipos diferentes de pilas.
 - No intente cargar pilas secas.
 - No corte el circuito, desensamble, caliente o deseche las pilas en flamas.
 - No coloque las pilas en un lugar expuesto a la luz directa del sol o donde la temperatura sea extremadamente alta, como cerca de una calefacción.
- Si hay fluido de pila, limpie cuidadosamente el fluido en el compartimento de las pilas e inserte unas nuevas.
- Retire las pilas del mando a distancia si no lo va a utilizar durante un largo periodo de tiempo.
- Las pilas usadas deben desecharse de acuerdo a las regulaciones locales concernientes al desecho de pilas.

Alcance del mando a distancia

Para utilizar el mando a distancia, apunte con él hacia el sensor de mando a distancia.

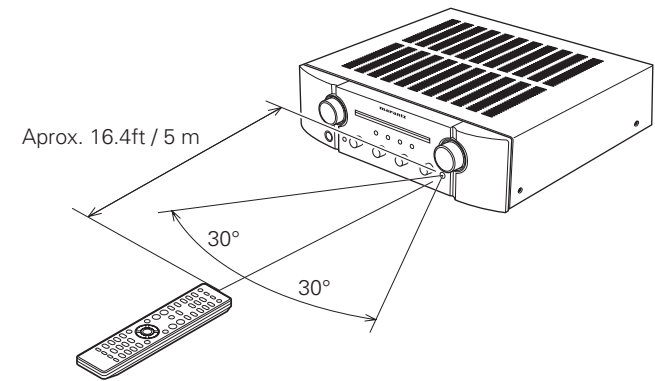

NOTA

El sistema podría funcionar incorrectamente o el mando a distancia no podría funcionar si el sensor se expone a la luz solar directamente, a luz artificial fuerte de un inversor como una lámpara fluorescente o una luz infrarroja.

Nombres y funciones de las piezas

Para los botones no explicados aquí, vea la página indicada entre paréntesis ().

Panel delantero

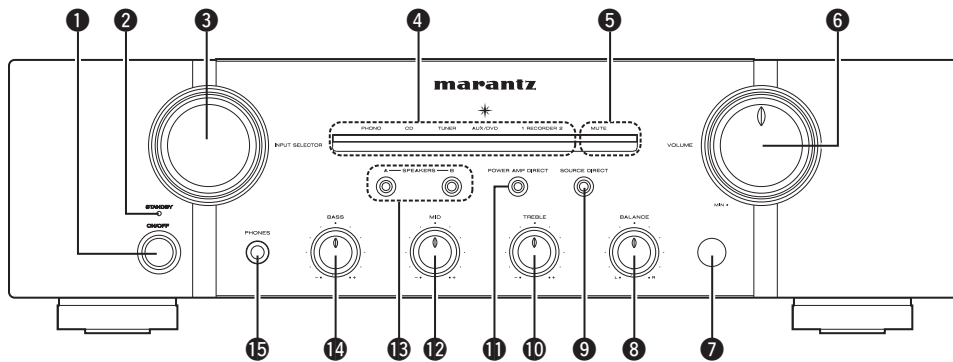

- ❶ Interruptor de potencia (ON/OFF) (8)
- ❷ Indicador de STANDBY (8)
Indica los distintos estados en los que se puede encontrar el aparato:
 - Encendido "ON" : Desactivado
 - Cuando el circuito de protección está activado: Rojo (parpadeando) (6)
 - Standby : Rojo
 - Apagado "OFF" : Apagado
- ❸ Botón INPUT SELECTOR (9)
- ❹ indicadores de entrada (8)
- ❺ Indicador MUTE (MUTE) (9)
- ❻ Botón de control VOLUME (8, 9)
- ❼ Sensor de mando a distancia (3, 10)
- ❽ Botón de control BALANCE (8, 9)
- ❾ Interruptor/indicador SOURCE DIRECT (9)
- ❿ Botón de control TREBLE (8, 9)
- ⓫ Interruptor/Indicador POWER AMP DIRECT (9)
- ⓬ Mando de control MID (8, 9)
- ⓭ Interruptor/indicadores SPEAKERS A/B (9)
- ⓮ Botón de control BASS (8, 9)
- ⓯ Conector de auriculares (PHONES) (9)

NOTA

Los mandos de control ❽ BALANCE, ❿ TREBLE, ⓬ MID y ⓮ BASS solo se pueden ajustar si el conmutador ❾ SOURCE DIRECT está apagado.

Panel trasero

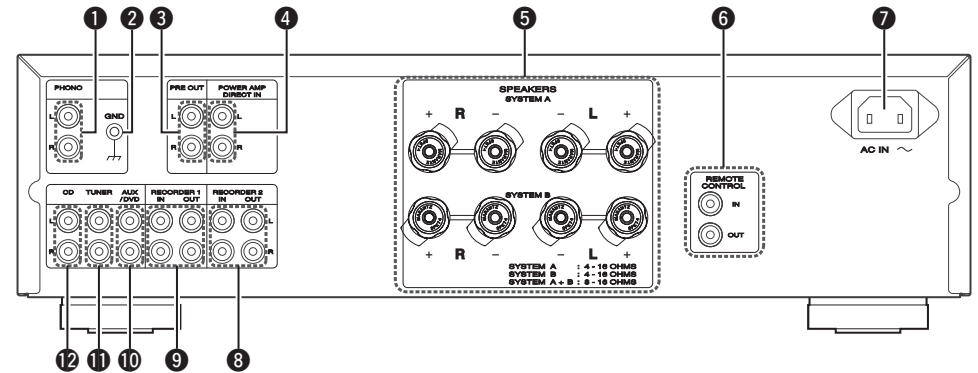

- ❶ Conectores de entrada PHONO (7)
- ❷ Terminal PHONO GND (7)
- ❸ Conectores PRE OUT (10)
- ❹ Conectores POWER AMP DIRECT IN (9)
- ❺ Terminales del sistema de altavoces (SPEAKERS SYSTEM A/B) (6, 7)
- ❻ Tomas de entrada/salida REMOTE CONTROL (10)
- ❼ Toma de CA (AC IN) (8)
- ❽ Conectores de entrada/salida RECORDER 2 (MD/TAPE) (7)
- ❾ Conectores de entrada/salida RECORDER 1 (CD-R) (7)
- ❿ Conectores de entrada AUX/DVD (7)
- ⓫ Conectores de entrada TUNER (7)
- ⓬ Conectores de entrada CD (7)

Mando a distancia

El mando a distancia incluido se puede utilizar para controlar esta unidad y otros componentes de audio de Marantz, como reproductores de CD, sintonizadores, reproductores de DVD y platinas de casete. (Consulte "Control de componentes de audio de Marantz" (índice página5)

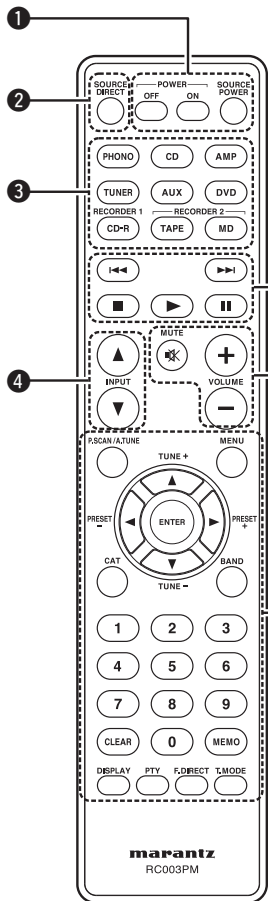

- 1 Botón POWER ON/STANDBY** (8)
 - Botón POWER ON
 - Botón POWER OFF
 - Botón SOURCE POWER
 Este botón alterna el modo de los componentes de audio de Marantz (equipado con una función de espera de alimentación) entre encendido y en espera.
- 2 Botón SOURCE DIRECT** (9)
- 3 Botones selectores de fuente de entrada** (5)
- 4 Botón INPUT ▲/▼** (9)
- 5 Botones de operación de los componentes**
- 6 Botones de ajuste de VOLUME** (8, 9)
 - Botón MUTE
 - Botón VOLUME + / -

Control de los componentes de audio de Marantz Control

- 1 Pulse el botón del selector de entrada **3** correspondiente al componente de audio para seleccionar el origen de entrada que se utilizará para reproducir y grabar.
 - El funcionamiento del mando a distancia cambia al modo de control del origen de entrada seleccionado.
 - La función de esta unidad cambiará en consecuencia.
- 2 Controle el componente de audio.
 - En la tabla de la derecha se describen los botones que es posible utilizar.

- Los botones del selector de entrada **3** del mando a distancia se utilizan para seleccionar el origen de entrada de esta unidad y, al mismo tiempo, cambiar el modo de control del mando a distancia.
- El mando a distancia de esta unidad se puede utilizar independientemente de la configuración de modo del mando a distancia.
- Para utilizar correctamente el mando a distancia, consulte las instrucciones de funcionamiento del resto de componentes.

NOTA

Algunos terminales de entrada de esta unidad y los botones de selector de entrada correspondientes en el mando a distancia tienen nombres distintos, como se indica a continuación.

Botones del mando a distancia	Terminales de entrada de la unidad
AUX, DVD	AUX/DVD
CD-R	RECORDER1
TAPE, MD	RECORDER2

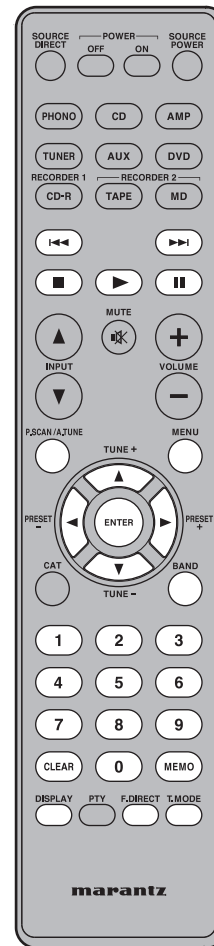

Funcionamiento del CD

Botones	Función
◀◀ ▶▶	Salta
■	Parada
▶	Reproducción
⏸	Pausa
0-9	Selección de pista
T.MODE	Selección del modo de sonido

Funcionamiento del sintonizador

Botones	Función
P.SCAN/A.TUNE	Búsqueda canales preseleccionados
▲/TUNE+	Sintonización arriba
▼/TUNE-	Sintonización abajo
◀/PRESET-	Selección de canal de presintonización
▶/PRESET+	Selección de canal de presintonización
BAND	Conmutación FM/AM
0-9	Introduzca un número
CLEAR	Borra la memoria o introduce datos
MEMO	Guarda el número de emisora presintonizado
F.DIRECT	Sintonización directa de la frecuencia
T.MODE	Cambio automático entre estéreo y mono

- Es posible que los botones del mando a distancia no funcionen correctamente con algunos sintonizadores Marantz.

Funcionamiento del DVD

Botones	Función
◀◀ ▶▶	Salta
■	Parada
▶	Reproducción
⏸	Pausa
MENU	Menú
▲▼◀▶	Manejo del cursor
ENTER	Introducción de un parámetro o ajuste
0-9	Introduzca un número
DISPLAY	Muestra información del disco

Funcionamiento del reproductor de cassetes

Botones	Función
◀◀	Retroceso rápido
▶▶	Avance rápido
■	Parada
▶	Reproducción
⏸	Pausa
CLEAR	Restablecimiento del contador

Conexiones básicas





NOTA

- Conecte el cable de suministro eléctrico sólo una vez que haya completado todas las demás conexiones.
- A la hora de realizar las conexiones, consulte también las instrucciones de funcionamiento de los otros componentes.
- Asegúrese de conectar correctamente los canales izquierdo y derecho (izquierdo con izquierdo, derecho con derecho).
- No junte los cables de suministro eléctrico con los cables de conexión en un mismo mazo. De lo contrario, se podrían ocasionar zumbidos o ruido.
- No aumente el volumen cuando no esté conectado el tocadiscos a los terminales de entrada PHONO. De lo contrario se producirán zumbidos o ruidos.

Preparativos

Conexión de los cables

Seleccione los cables según los equipos que vaya a conectar.

Cables de audio	
Conexiones analógicas (estéreo)	
(L) 	
(R) 	
Cable con clavijas de terminal estéreo	
Conexiones de los altavoces	
+	
-	
Cable para altavoz	

Conexión del equipo de audio

Precauciones al reproducir fuentes SA:

Cuando los altavoces normales no sean compatibles con las fuentes SA (discos DVD Audio, Super Audio CDs y otras fuentes incluyendo componentes agudos por encima del margen audible), ajuste las características del reproductor (reproductor de DVD Audio, reproductor de Super Audio CD, etc.) para uso con altavoces regulares (o amplificadores).

Los altavoces podrían dañarse si se ajusta el volumen muy alto al reproducir fuentes SA. Para conocer las instrucciones de ajuste del reproductor, consulte las instrucciones de funcionamiento incluidas con el reproductor.

Conexión de los altavoces

Conexión de los cables de altavoces

Asegúrese de conectar correctamente al aparato los canales izquierdo (L) y derecho (R) y las polaridades + (roja) y - (blanco) de los altavoces.

1 Quite aproximadamente 10 mm del revestimiento del extremo del cable de altavoz y tuerza firmemente el alambre interior o termínelo.



2 Gire el terminal de altavoz en el sentido contrario a las agujas del reloj para soltarlo.



3 Inserte el alambre del cable de altavoz en el terminal de altavoz.

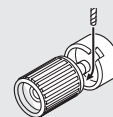

4 Gire el terminal de altavoz en el sentido de las agujas del reloj para apretarlo.

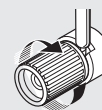

Al utilizar una clavija tipo banana

Apriete el terminal del altavoz firmemente antes de insertar la clavija tipo banana.

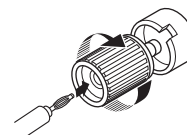

NOTA

- Conecte los cables de los altavoces de manera que no sobresalgan de los terminales de altavoces. El circuito de protección puede activarse si los alambres de los cables hacen contacto con el panel trasero o si los lados + y - hacen contacto entre sí (ver página 6 "Circuito de protección").
- Nunca toque los terminales de altavoces mientras la alimentación está conectada. De lo contrario, podría sufrir una descarga eléctrica.

Circuito de protección

El circuito de protección se activará en los casos siguientes:

- Cuando los cables de núcleo del altavoz entran en contacto con el panel trasero o con los tornillos o cuando los lados + y - del cable del altavoz entran en contacto
- Cuando la temperatura circundante es extremadamente alta
- Cuando se eleva la temperatura interna debido al uso prolongado con un nivel de salida alto

Si el circuito de protección está activado, la salida del altavoz se bloquea y el indicador de encendido parpadea en rojo. Si esto sucede, desconecte el cable de suministro eléctrico, después verifique las conexiones de los cables del altavoz y los cables de entrada. Si la temperatura del sistema es extremadamente alta, espere a que se enfríe y mejore la ventilación circundante. Después de realizar esto, conecte otra vez el cable de suministro eléctrico. Si el circuito de protección se activa a pesar de que no existen problemas de ventilación alrededor del sistema o en las conexiones, el sistema podría estar averiado. Apague la alimentación, después póngase en contacto con un centro de servicio Marantz y solicite la revisión de la instalación.

Conexión de los altavoces

Conexiones de los altavoces

- Desde los terminales del SPEAKERS A y B se emite la misma señal.
- Si sólo se va a conectar un juego de altavoces, puede utilizar tanto los terminales del SYSTEM A como los del B.

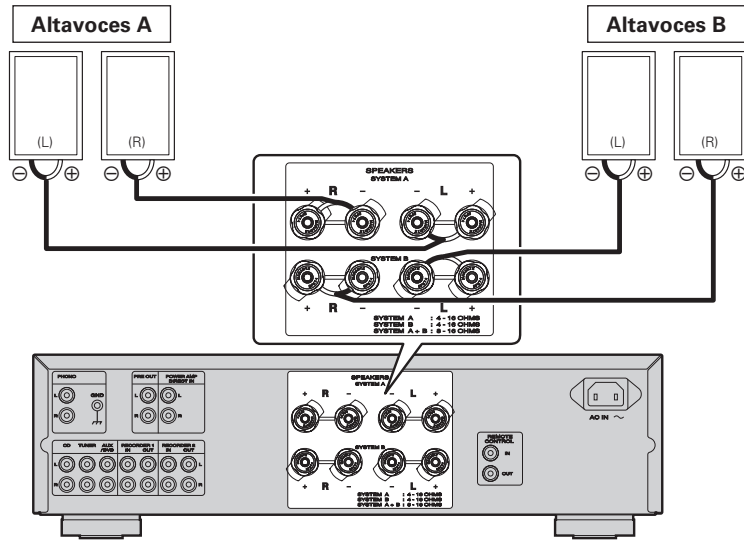

Impedancia del altavoz

Utilice altavoces con impedancias entre los márgenes que se muestran a continuación según sus condiciones de utilización.

Altavoces utilizados	Impedancia
A	4 - 16 Ω
B	4 - 16 Ω
A y B	8 - 16 Ω

Conexión de reproductores

Es posible conectar a esta unidad un tocadiscos con un cartucho de tipo MM. Para utilizar un cartucho MC, instale un transformador de elevación de voltaje.

- Si se genera un zumbido u otros ruidos cuando el cable de conexión a tierra está conectado, desconéctelo.

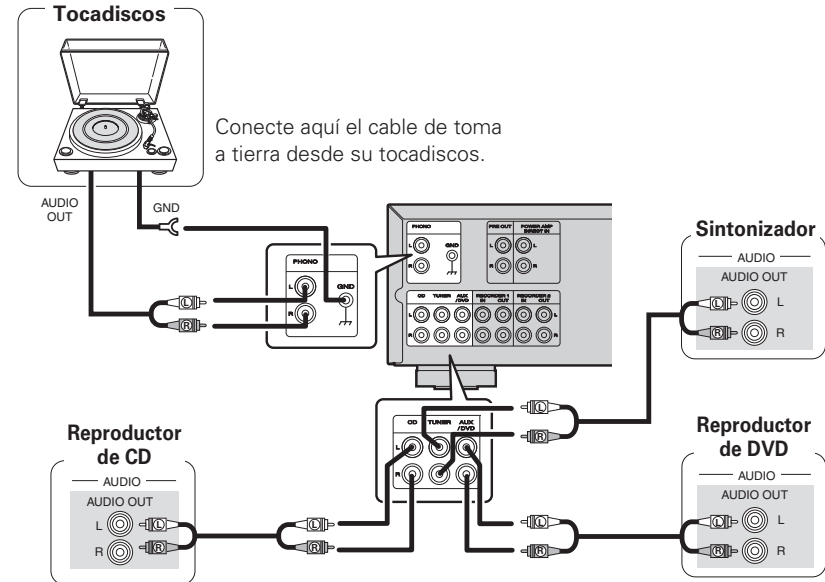

Conexión de grabadoras

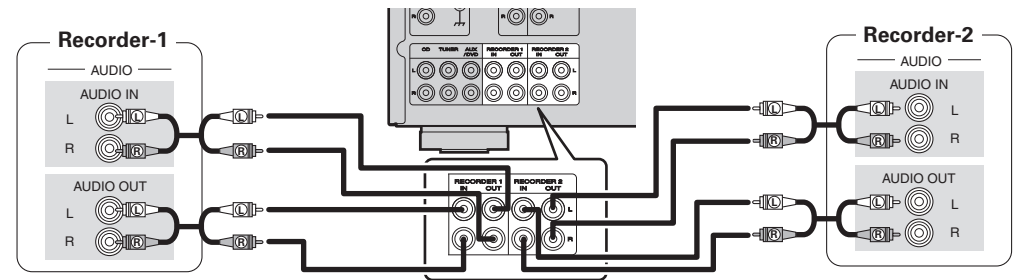

Conexión del cable de suministro eléctrico

Conecte el cable de suministro eléctrico sólo una vez que haya completado todas las demás conexiones.

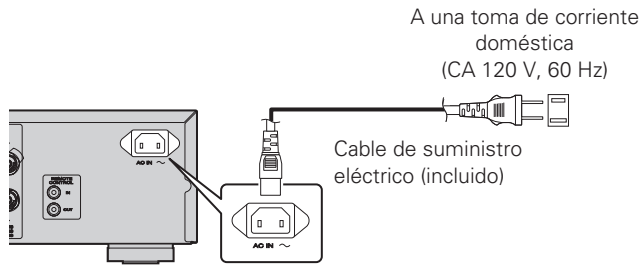

NOTA

- Introduzca bien los enchufes. Las conexiones mal hechas harán que se produzca ruido.
- Use solamente el cable de suministro eléctrico proporcionado.

Operaciones básicas

Símbolos empleados para indicar los botones en este manual

Botón de la unidad principal y el mando a distancia → **BOTÓN**
 Botón de la unidad principal → **<BOTÓN>**
 Botón del mando a distancia → **[BOTÓN]**

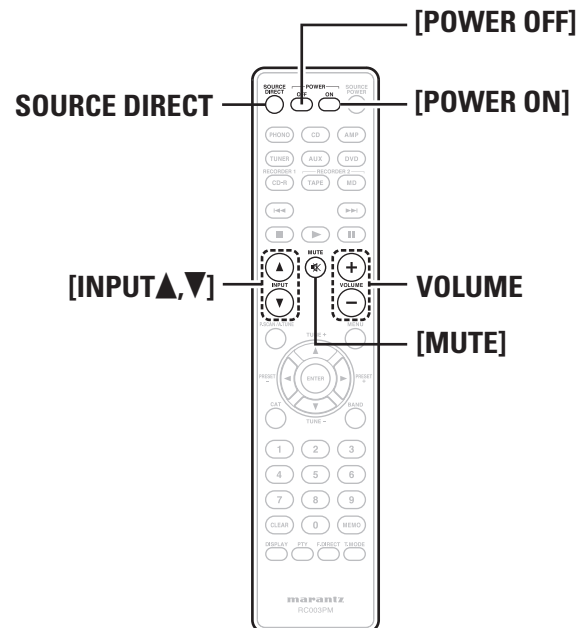
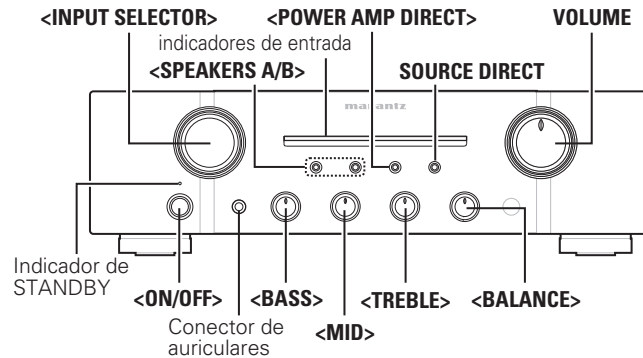

Antes de utilizar el aparato

- 1 Ajuste el volumen al mínimo utilizando **VOLUME**.
- 2 Ajuste **<BASS>**, **<MID>**, **<TREBLE>** y **<BALANCE>** a la posición central.

Encendido de la unidad

Pulse **<ON/OFF>**.

- La unidad se enciende.
- El indicador de entrada del origen seleccionado se ilumina.
- La unidad estará lista para reproducir en unos segundos.

Activación del modo de espera

Pulse **[POWER OFF]**.

- La alimentación queda en modo de espera.
- El indicador de STANDBY se ilumina en rojo.



- Pulse **[POWER ON]** para encender la unidad desde el modo en espera.
- También se puede encender la unidad con el **<INPUT SELECTOR>**, cuando la unidad está en modo de espera.

NOTA

Algunos sistemas de circuito continúan recibiendo suministro eléctrico aun cuando la alimentación se encuentra en modo de espera. Cuando vaya a estar ausente de casa por periodos prolongados o se marche de vacaciones, pulse **<ON/OFF>** para desconectar la alimentación o desenchufe el cable de alimentación de la toma de corriente.

Apagado de la unidad

Pulse **<ON/OFF>**.

- La unidad se apaga.
- Se apagan todos los indicadores.

Inicio de la reproducción

- 1 Utilice **<INPUT SELECTOR>** o **[INPUT ▲,▼]** para seleccionar el origen de entrada que desee reproducir. El indicador de entrada para la fuente seleccionada se encenderá.

[Fuente seleccionable]



- El origen de entrada también se puede seleccionar pulsando los botones de selector de entrada del mando a distancia.
- El origen de entrada que seleccione se almacena en la memoria incluso después de apagar la unidad, y se selecciona el mismo origen cuando se vuelve a encender la unidad.

- 2 Pulse **<SPEAKERS A/B>** para seleccionar el sistema de altavoces que se utilizará para la reproducción. El indicador del sistema de altavoces seleccionado se ilumina.

- 3 Inicie la reproducción del origen.

- 4 Ajuste el volumen utilizando **VOLUME**.

▣ Ajuste del tono

- **<BASS>** Ajusta el sonido de los bajos.
- **<MID>** Ajusta el sonido de rango medio.
- **<TREBLE>** Ajusta el sonido de los agudos.
- **<BALANCE>** Ajusta el equilibrio de la salida izquierda y derecha.

Reproducción directa mediante un componente de audio de origen

Puesto que las señales de audio omiten los circuitos de control de tonos (BASS/MID/TREBLE/BALANCE), la reproducción de la música es mucho más fiel que el sonido original.

Pulse **SOURCE DIRECT**.

El indicador SOURCE DIRECT se ilumina.



- Para ajustar el tono, apague **SOURCE DIRECT**.

Silenciamiento del sonido

Esta función detiene la salida de audio para silenciar el sonido.

Pulse **[MUTE]**.

El indicador MUTE se ilumina.

- Para cancelar la operación de silenciamiento, pulse otra vez el botón. También se puede cancelar el silencio utilizando el selector de **VOLUME** del mando a distancia.

Uso de los auriculares

Conecte los auriculares a la toma PHONES.

- Para escuchar utilizando los auriculares, desactive la salida de los altavoces.

▣ Ajuste del volumen

Ajuste el volumen utilizando **VOLUME**.

NOTA

Para evitar una pérdida de audición, no eleve el volumen excesivamente cuando utilice los auriculares.

Inicio de la grabación

- 1 Utilice **<INPUT SELECTOR>** o **[INPUT ▲,▼]** para seleccionar el origen de entrada que desee grabar.

- 2 Ajuste el dispositivo de grabación en el modo de grabación.

- 3 Inicie la reproducción del origen que desee grabar.

- La grabación se iniciará de manera sincronizada con la reproducción del origen.

Conexiones avanzadas

Conexión de las tomas P.DIRECT

Si utiliza un preamplificador, conéctelo como se muestra abajo y, a continuación, puede utilizar esta unidad como un amplificador de potencia.

Para conmutar el modo **POWER AMP DIRECT**, mantenga pulsado **<POWER AMP DIRECT>** durante **3 segundos como mínimo**.

- Cuando el interruptor **<POWER AMP DIRECT>** "ON", se puede reproducir el dispositivo conectado al conector del amplificador del panel posterior. En la posición ON, el indicador de entrada se apaga.
- Cuando el interruptor **<POWER AMP DIRECT>** "OFF", se puede reproducir la fuente de programa seleccionada con el botón **INPUT SELECTOR**. En la posición OFF, el indicador de entrada se enciende.

Para obtener detalles sobre las operaciones del preamplificador, consulte el manual de instrucciones suministrado con el preamplificador que se va a utilizar.

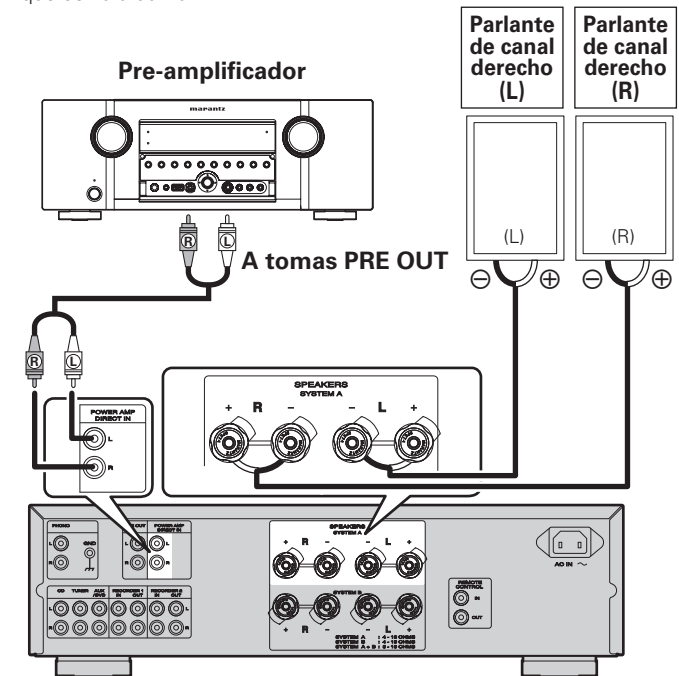

NOTA

- Cuando **<POWER AMP DIRECT>** está ajustado en "ON", el ajuste del volumen, el balance y el tono en la unidad principal no tienen ningún efecto. Debería ajustar el volumen en el dispositivo de entrada.
- Cuando **<POWER AMP DIRECT>** está ajustado en "ON", el sonido se emite desde la unidad principal al nivel máximo de volumen. Compruebe el nivel de salida en el dispositivo de entrada antes de la reproducción, y ajuste el volumen en consecuencia.

Conexión de las tomas PRE OUT

Si utiliza un amplificador de potencia, conéctelo como se muestra abajo y, a continuación, puede utilizar esta unidad como un pre-amplificador.

Para la conexión de los sistemas de parlantes, consulte el manual de instrucciones entregado con el amplificador de potencia que se va a usar.

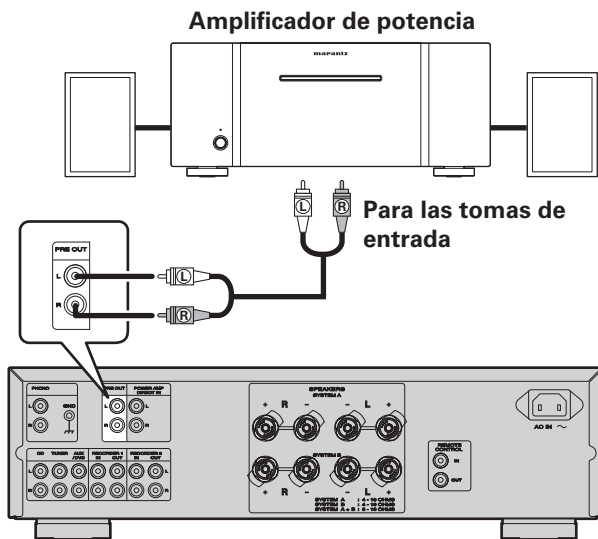

NOTA

- NUNCA inserte la clavija cortocircuitadora en los terminales PRE OUT. Si lo hace, se pueden producir daños en el aparato.
- Las señales son emitidas desde los terminales PRE OUT aún cuando se utilicen auriculares.

Conexión de las tomas del mando a distancia

Si utiliza esta unidad con algún componente de audio Marantz conectado, la unidad envía señales de control para operar cada componente.

Conexión

Utilice el cable de conexión remota (incluido con el componente de audio Marantz que desea conectar) para conectar el terminal REMOTE CONTROL OUT de esta unidad al terminal REMOTE CONTROL IN del componente que se conectará.

Configuración

Para utilizar esta característica, ajuste en "EXTERNAL" o "EXT." el interruptor de mando a distancia situado en el panel posterior del componente de audio conectado.

- Este ajuste desactivará la recepción del sensor remoto del componente de audio conectado.
- Para controlar el componente de audio conectado, apunte el mando a distancia hacia el sensor remoto de esta unidad.

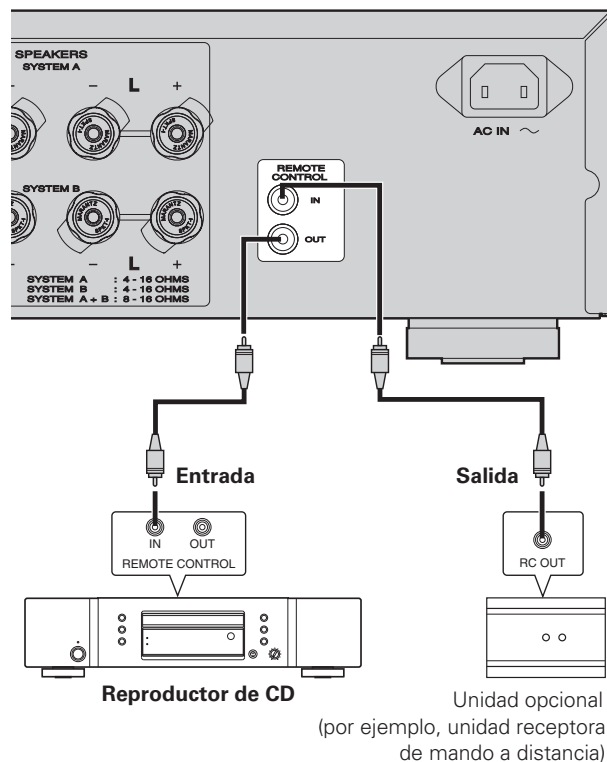

Operaciones avanzadas

Configuración del modo en espera automático

Cuando el modo en espera automático está activado, la unidad entrará automáticamente en el modo en espera automático después de 30 minutos seguidos sin que se produzca ninguna salida desde los altavoces o los auriculares.

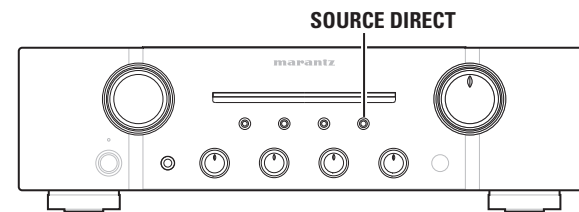

Mantenga pulsado <SOURCE DIRECT> durante 5 segundos como mínimo.

- El ajuste del modo en espera automático alterna entre activado (On) y desactivado (Off).



NOTA

Realice esta operación mediante los botones de la unidad, ya que no se puede realizar con la opción [SOURCE DIRECT] del mando a distancia.



- El ajuste predeterminado para el modo en espera automático es OFF.
- La unidad entrará automáticamente en el modo en espera automático al cabo de 30 minutos en las siguientes situaciones.
 - No se produce ninguna salida desde la fuente de entrada seleccionada.
 - No se realiza ninguna operación en el mando a distancia.
 - No se realiza ninguna operación con las opciones <SPEAKERS A/B>, <POWER AMP DIRECT>, <SOURCE DIRECT> o <INPUT SELECTOR>.

Resolución de problemas

Si surge algún problema, compruebe lo siguiente antes de tomar ninguna otra medida:

1. ¿Las conexiones son correctas?

2. ¿Está usando la unidad tal como se indica en el manual del usuario?

3. ¿Los demás componentes funcionan correctamente?

Si esta unidad no funciona bien, compruebe los elementos que se indican en la siguiente tabla. Si el problema persiste, es posible que haya algún fallo.

En ese caso, desenchufe inmediatamente la unidad de la red eléctrica y póngase en contacto con el centro donde la adquirió.

Síntoma	Causa	Solución	Página
La unidad no se enciende.	<ul style="list-style-type: none"> El cable de alimentación no está correctamente enchufado. La unidad se encuentra en el modo en espera. El circuito de protección está activado. 	<ul style="list-style-type: none"> Compruebe que el cable de alimentación esté bien enchufado. Gire el mando INPUT SELECTOR de esta unidad o pulse POWER ON en el mando a distancia. Si el indicador STANDBY parpadea, apague la unidad, espere 1 minuto como mínimo y encienda de nuevo la unidad. 	8 8 6
Si la unidad se enciende pero no se percibe sonido alguno.	<ul style="list-style-type: none"> Los cables de los altavoces no están conectados correctamente. El cable de entrada no está conectado correctamente. La posición del mando INPUT SELECTOR es incorrecta. El mando de control VOLUME se encuentra en la posición mínima. Los interruptores SPEAKERS A/B están desactivados. Se ha encendido el interruptor SPEAKERS A/B incorrecto. La función de silenciamiento está activada. 	<ul style="list-style-type: none"> Compruebe que los altavoces estén correctamente conectados. Compruebe que los cables de entrada estén correctamente conectados. Ajuste el mando INPUT SELECTOR en la posición correcta. Utilice el mando de control VOLUME para subir el volumen a un nivel audible. Encienda el interruptor SPEAKERS A/B correspondiente a los terminales del sistema de altavoces (SYSTEM A o SYSTEM B) al que se conectan los altavoces. Encienda el interruptor SPEAKERS A/B correspondiente a los terminales del sistema de altavoces (SYSTEM A o SYSTEM B) al que se conectan los altavoces. Si el indicador MUTE está encendido, pulse MUTE en el mando a distancia para cancelar el silenciamiento. 	7 7 9 9 9 9 9
El volumen desciende automáticamente.	<ul style="list-style-type: none"> El circuito de protección está activado. 	<ul style="list-style-type: none"> Apague la unidad, espere 1 minuto como mínimo y vuelva a encender la unidad. 	6
El sonido se emite solo por un altavoz.	<ul style="list-style-type: none"> Los cables de los altavoces no están conectados correctamente. La posición del mando de control BALANCE no es la adecuada. 	<ul style="list-style-type: none"> Compruebe que los altavoces estén correctamente conectados. Coloque el mando de control BALANCE en la posición adecuada. 	7 9
Los canales izquierdo y derecho están invertidos.	<ul style="list-style-type: none"> Las conexiones del altavoz izquierdo/derecho o el cable de entrada izquierdo/derecho están invertidas. 	<ul style="list-style-type: none"> Compruebe que los altavoces estén correctamente conectados. 	7
Se percibe ruido durante la reproducción de un disco de vinilo.	<ul style="list-style-type: none"> El conductor de conexión a tierra del tocadiscos está desconectado. Los terminales de entrada PHONO no están correctamente conectados. Un TV cercano al tocadiscos es el causante del ruido. 	<ul style="list-style-type: none"> Compruebe que el terminal PHONO GND esté correctamente conectado. Compruebe que el terminal PHONO esté correctamente conectado. Cambie de sitio el TV o el tocadiscos. 	7 7 -
Se produce una retroalimentación de audio cuando se sube el volumen durante la reproducción de un disco de vinilo.	<ul style="list-style-type: none"> El tocadiscos y los altavoces están colocados demasiado cerca. El tocadiscos está colocado en un mueble o sobre un suelo que vibran con facilidad. 	<ul style="list-style-type: none"> Instale los altavoces lo más lejos posible del tocadiscos. Si el tocadiscos no se suministra con un atenuador de aislamiento, utilice uno cualquiera disponible comercialmente. 	- -
La unidad no funciona al pulsar un botón del mando a distancia.	<ul style="list-style-type: none"> Las pilas se han gastado. Está utilizando el mando a distancia fuera del rango especificado. Hay un obstáculo entre la unidad principal y el mando a distancia. Ha pulsado el botón equivocado. Las pilas no se han insertado en la dirección correcta indicada por las marcas de polaridad (+) y (-) en el compartimiento de las pilas. 	<ul style="list-style-type: none"> Sustitúyalas por pilas nuevas. Utilice el mando dentro del rango especificado. Quite el obstáculo. Pulse el botón correcto. Inserte las pilas en la dirección correcta según las marcas de polaridad del compartimiento de pilas. 	3 3 3 5 3

Especificaciones

<ul style="list-style-type: none"> • Salida de potencia (20Hz – 20kHz simultáneo en ambos canales) 	70W x 2 (8Ω de carga) 100W x 2 (4Ω de carga)
<ul style="list-style-type: none"> • Distorsión armónica total (20Hz – 20kHz simultáneo en ambos canales, 8Ω de carga) 	0,02%
<ul style="list-style-type: none"> • Ancho de banda de salida (8Ω de carga, 0,05%) 	5Hz – 60kHz
<ul style="list-style-type: none"> • Respuesta de frecuencia (CD, 1W, 8Ω de carga) 	5Hz – 100kHz ±3dB
<ul style="list-style-type: none"> • Factor de descarga (8Ω de carga, 20Hz – 20kHz) 	100
<ul style="list-style-type: none"> • Sensibilidad de entrada / Impedancia de entrada 	
PHONO (MM)	2mV/47kΩ
CD, TUNER, AUX/DVD, RECORDER	200mV/20kΩ
POWER AMP DIRECT IN	1,6V/15kΩ
<ul style="list-style-type: none"> • Tensión de salida/Impedancia de salida 	
PRE OUT	1,6V/600Ω
<ul style="list-style-type: none"> • Nivel máximo permitido de entrada PHONO 	
MM	100mV
<ul style="list-style-type: none"> • Desviación RIAA (20Hz – 20kHz) 	±0,5dB
<ul style="list-style-type: none"> • Señal/ruido (IHF-A, 8Ω de carga) 	
PHONO (MM)	87dB (5mV entrada, 1W salida)
CD, TUNER, AUX/DVD, RECORDER	106dB (2V entrada, potencia nominal)
POWER AMP DIRECT IN	125dB (Potencia nominal)
<ul style="list-style-type: none"> • Control de tonalidad 	
Graves (50Hz)	±10dB
Mid (900Hz)	±6dB
Agudos (15kHz)	±10dB
<ul style="list-style-type: none"> • Requerimiento de energía 	CA 120V, 60Hz
<ul style="list-style-type: none"> • Consumo de energía (UL60065) 	200W 0,3W
<ul style="list-style-type: none"> • Peso 	26.9 lbs (12,2kg)

Con el propósito de introducir mejoras, las especificaciones y el diseño del equipo están sujetos a cambios sin previo aviso.

Explicación de términos

C

Circuito de protección

Se trata de una función que evita que los componentes sufran daños cuando se produzca una anomalía en la red eléctrica, como una sobretensión o sobrecarga.

En esta unidad, el indicador de alimentación parpadea y la unidad entra en modo de espera siempre que se produce alguna anomalía.

I

Impedancia del altavoz

Es la resistencia nominal del juego de altavoces a una corriente alterna, expresada en ohmios.

Cuanto menor es la impedancia, mayor es la salida, aunque aumenta la carga del amplificador. Utilice altavoces que tengan una impedancia compatible con este aparato.

Índice alfabético

A

Ajuste del tono	9
Ajuste del volumen	9

B

BALANCE	4, 8
BASS	4, 8
Baterías	3

C

Cable con clavijas de terminal estéreo	6
Cable de alimentación	8
Cable para altavoz	6, 7
Circuito de protección	6, 12
Conexión	
Conexión de grabadoras	7
Conexión de los altavoces	6, 7
Conexión de los cables	6
Conexión de reproductores	7

F

Función MUTE	4, 8
--------------------	------

I

INPUT SELECTOR	4, 8
----------------------	------

M

Mando a distancia	3, 5, 10
-------------------------	----------

S

SOURCE DIRECT	4, 8
---------------------	------

T

TREBLE	4, 8
--------------	------

V

VOLUME	4, 8
--------------	------

• PM8004 (unit: inch (mm))

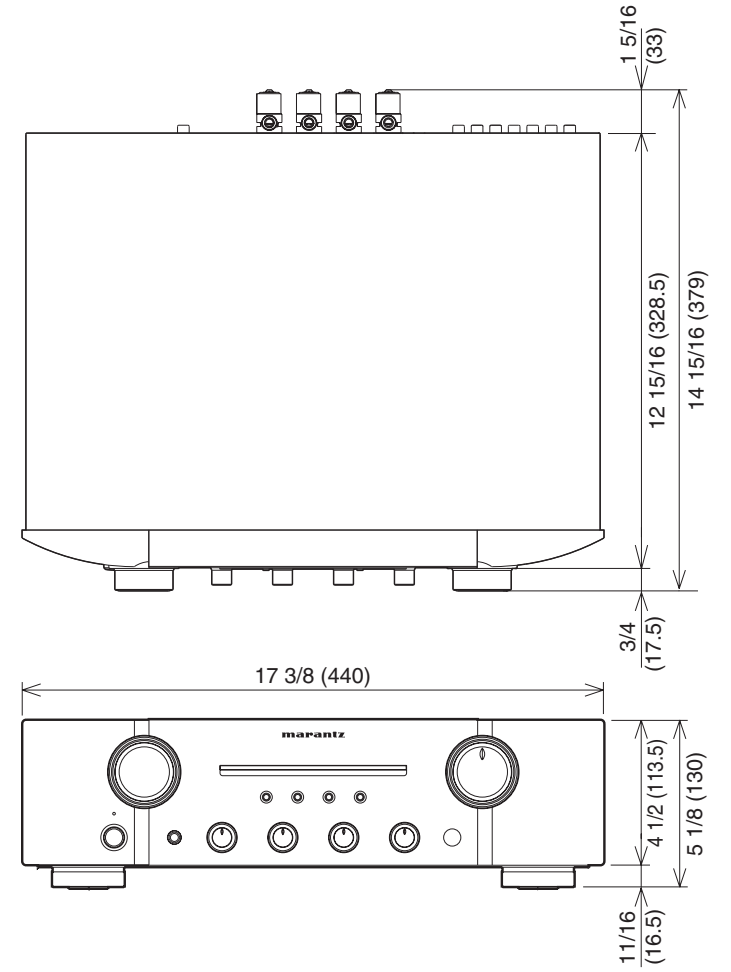

www.marantz.com

You can find your nearest authorized distributor or dealer on our website.

marantz[®] is a registered trademark.