

Dank u voor uw aankoop van dit Marantz product.
 Lees deze handleiding aandachtig om het toestel correct te kunnen bedienen en installeren vooraleer u ermee aan de slag gaat.
 Bewaar deze handleiding zodat u ze achteraf nog kunt raadplegen.

CONTROLE VAN DE ACCESSOIRES

Controleer na het openen van de doos of de volgende accessoires in de verpakking zitten.

- Afstandsbediening 1

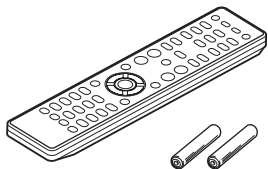

- Batterijen "AAA"-formaat 2

- Netsnoer 1

- Audiokabel 1

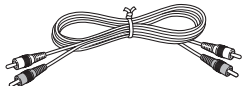

- Afstandsbedieningskabel 1

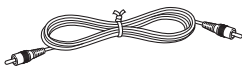

- Gebruiksaanwijzing 1

INHOUDSOPGAVE

EIGENSCHAPPEN	2	VERHELPEN VAN STORINGEN	13
VOOR GEBRUIK	2	ALGEMEEN.....	13
STROOMVOORZIENING	2	CD-WEERGAVE.....	13
ONGESCHIKTE INSTALLATIEPLAATSEN	2	OVERIGE	14
VOORZORGSMAATREGELEN	2	GEGEVENS OVER WMA-WEERGAVE.....	14
AANWIJZINGEN VOOR HET VERWIJDEREN		GEGEVENS OVER MP3-WEERGAVE	14
VAN DE TRANSPORTSCHROEVEN	2	WEERGAVE VAN CD-R/CD-RW-DISCS	14
GEBRUIK VAN DE AFSTANDBEDIENING	3	INFORMATIE OVER HET AF SPELEN VAN CD'S MET	
NAMEN EN FUNCTIES VAN DE ONDERDELEN	4	KOPIEERBEVEILIGING	14
VOORPANEEL	4	GEGEVENS OVER DUALDISC-WEERGAVE.....	14
DISPLAY	4	TECHNISCHE GEGEVENS.....	15
AFSTANDBEDIENING	5	AFMETINGEN	15
ACHTTERPANEEL.....	6	OPMERKINGEN BETREFFENDE DE DISCS.....	16
BASISAANSLUITINGEN	6	REINIGEN VAN DE BUITENPANELEN VAN HET	
AANSLUITEN OP EEN VERSTERKER	6	APPARAAT	16
AANSLUITEN OP DE VOEDING.....	6	REPARATIES.....	16
BASISBEDIENINGEN	7		
NORMALE WEERGAVE.....	7		
DISCS WISSELEN TIJDENS DE WEERGAVE	7		
UW FAVORIETE TRACKS VAN EEN DISC			
WEERGEVEN.....	8		
UW FAVORIETE DELEN VAN EEN TRACK			
WEERGEVEN.....	8		
GEAVANCEERDE AANSLUITINGEN	8		
AANSLUITEN OP EEN DIGITAAL AUDIOCOMPONENT ..	8		
AANSLUITING AFSTANDBEDIENING.....	8		
ANDERE APPARATUUR AANSLUITEN.....	9		
GEAVANCEERDE FUNCTIES	9		
DE WEERGAVE VAN DE AFSPEELTIJD			
VERANDEREN.....	9		
HERHAALDELIJK WEERGEVEN	9		
TRACKS WEERGEVEN IN WILLEKEURIGE			
VOLGORDE (WILLEKEURIGE WEERGAVE).....	10		
TRACKS WEERGEVEN IN EEN BEPAALDE VOLGORDE			
(GEPROMMEEERDE WEERGAVE)	10		
HELDERHEID VAN HET DISPLAYVENSTER BIJSTELLEN ...	11		
AFSTANDBEDIENINGSCODES INSTELLEN.....	12		

NAMEN EN FUNCTIES
VAN DE ONDERDELEN

BASISAANSLUITINGEN

BASISBEDIENINGEN

GEAVANCEERDE
AANSLUITINGEN

GEAVANCEERDE
FUNCTIES

VERHELPEN VAN
STORINGEN

OVERIGE

EIGENSCHAPPEN

GESCHIKT VOOR DE WEERGAVE VAN MP3 EN WMA BESTANDEN

MP3 en WMA bestanden die zijn opgenomen op CD-R of CD-RW discs kunnen worden afgespeeld op deze cd-speler. (Zie pagina 14)

TIJDENS HET AFSPLEN VAN EEN DISC KUNNEN VIER ANDERE DISCS WORDEN GEWISSELD

KNOP VOOR DIRECTE TOEGANG TOT DE DISC

Zowel op het voorpaneel van het toestel als op de afstandsbediening zit een knop voor directe toegang tot de disc, waarmee u met één druk de gewenste disc van de 5 discs in het toestel kiest.

DIVERSE WEERGAVEMOGELIJKHEDEN ZOALS WILLEKEURIGE WEERGAVE, PROGRAMMA EN HERHALEN

HOOFDTELEFOONAANSLUITING MET VOLUME

RS-232C BESTURINGSPOORT EN IR FLASHER-INGANG

De RS-232C-poort dient zowel voor het bedienen van het toestel als voor het doorgeven van de bedieningsstatus. Deze poort dient voor een centrale bediening bij een aangepaste installatie. Daarnaast is er een flasher-ingang voor de aansluiting van een bediening wanneer u de afstandsbediening niet kunt gebruiken ten gevolge van de installatie in het rek e.d.

5 SETS INGEBOUWDE AFSTANDBEDIENINGSCODES

Omdat er 5 sets ingebouwde afstandsbedieningssignalen zijn voor de communicatie tussen het toestel en de afstandsbediening, kunnen er op één locatie vijf toestellen tegelijk worden geïnstalleerd, die individueel kunnen worden bediend.

ALUMINIUM VOORPANEEL

Het aluminium voorpaneel is mat gepolijst voor een kwaliteitsuitstraling.

VOOR GEBRUIK

STROOMVOORZIENING

Uw Marantz-product is geschikt voor aansluiting op het gewone stroomnet en voldoet aan de veiligheidsvoorschriften in uw land. Dit toestel mag uitsluitend gebruikt worden met een wisselstroom van 230 V.

ONGESCHIKTE INSTALLATIEPLAATSEN

Om uw speler zolang mogelijk in perfecte staat te houden, dient u de volgende installatieplaatsen te vermijden.

- Plaatsen die blootstaan aan direct zonlicht
- Plaatsen in de buurt van een verwarmingstoestel of een andere warmtestraler
- Zeer vochtige of slecht geventileerde plaatsen
- Zeer stoffige plaatsen
- Plaatsen die onderhevig zijn aan trillingen
- Op een wankel steun of op een onstabiel, schuin oppervlak
- Aan vensters waar het toestel kan blootstaan aan regen, enz.
- Op een versterker of een andere component die veel warmte afgeeft

Om zeker te zijn van een goede warmteafvoer, plaatst u de speler zodanig dat er voldoende vrije ruimte blijft tussen de speler en de muur of andere componenten, zoals getoond op de onderstaande afbeelding.

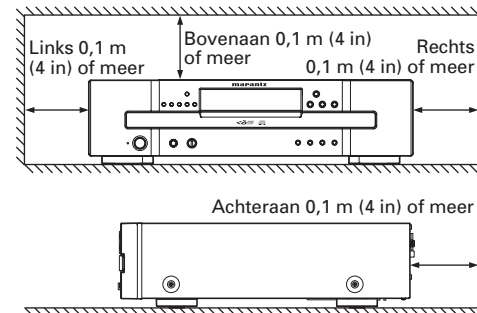

PLAATS GEEN VOORWERPEN OP DE SPELER

Vermijd het plaatsen van voorwerpen op de speler.

VOORZORGSMAATREGELEN

- In de winter worden waterdruppels gevormd aan de binnenkant van de ruiten in een verwarmde ruimte: dit wordt condensatie genoemd. Deze speler maakt gebruik van een optische lens; daardoor kan in de volgende gevallen condensatie ontstaan.
 - In een ruimte onmiddellijk na het inschakelen van de verwarming
 - In een ruimte met een hoge vochtigheidsgraad
 - Wanneer de speler plots van een koude in een warme ruimte werd gebracht
- In dergelijke gevallen kunnen de tracknummers niet worden afgelezen en kan de speler niet behoorlijk functioneren; wacht daarom ongeveer 30 minuten voordat u de speler gebruikt.
- Indien dit toestel op een andere component wordt geplaatst die veel warmte afgeeft, zoals bijvoorbeeld een versterker, kan de laser van het toestel worden beschadigd.
- Deze speler kan de werking van een tuner of TV-toestel verstoren. Plaats de speler in dat geval verder van de tuner of het TV-toestel vandaan.
- Compact discs bevatten veel minder ruis dan analoge opnamen en er is vrijwel geen ruis hoorbaar vóór het begin van de weergave. Houd er bijgevolg rekening mee dat u andere audio-componenten kunt beschadigen als u de volumeregelaar op de versterker te hoog instelt.
- Dit toestel kan geen CD-ROM's voor personal computers noch game CD's, video CD's, DVD's (video/audio) of DTS-CD's afspelen.
- Wij raden het gebruik van lensreinigers af.
- Indien dit toestel in een rack met glazen deuren wordt geplaatst, mag de disc-lade niet worden geopend met de ▲ OPEN/CLOSE-toets op de afstandsbediening terwijl de glazen deuren dicht zijn. Het hinderen van de disc-lade kan een defect veroorzaken.

AANWIJZINGEN VOOR HET VERWIJDEREN VAN DE TRANSPORTSCHROEVEN

Aan de onderkant van de speler zitten twee rode transportschroeven die gebruikt worden tijdens het transport van de speler. Draai deze schroeven tegen de wijzers van de klok in en verwijder ze voordat u de speler gebruikt.

Als de transportschroeven nog niet zijn verwijderd en het toestel al is ingeschakeld, trekt u de stekker uit het stopcontact en verwijdert u de transportschroeven.

Bewaar deze schroeven goed: u hebt ze nodig als u de speler transporteert.

Neem voordat u de speler transporteert, de discs uit het toestel, sluit de disclade, zet het toestel op stand-by en trek de stekker uit het stopcontact. Breng vervolgens de transportschroeven aan door ze met de klok mee te draaien. Draai de schroeven stevig vast.

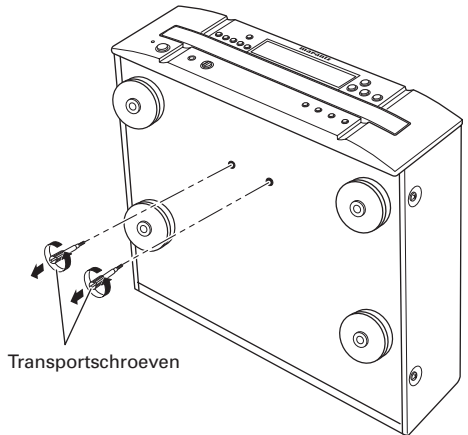

GEBRUIK VAN DE AFSTANDBEDIENING

BATTERIJEN PLAATSEN

Plaats de batterijen in de afstandsbediening alvorens u de afstandsbediening voor de eerste keer gebruikt. De bijgeleverde batterijen kunnen alleen worden gebruikt om te controleren of de afstandsbediening het wel doet.

1. Verwijder het batterijdeksel.
2. Let op de polariteitstekens (+ plus en - min) en plaats de batterijen in de juiste richting.
3. Plaats het batterijdeksel terug.

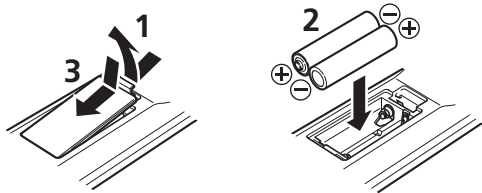

WAARSCHUWINGEN BIJ HET HANTEREN VAN DE BATTERIJEN

Verkeerd gebruik van batterijen kan lekkage, breuk of corrosie veroorzaken met mogelijk brand, letsel of bevuiling tot gevolg.

Neem bij het gebruik van batterijen de volgende punten in acht.

- Plaats de batterijen zo dat de ⊕ en ⊖ polen overeenkomen met de aanduidingen op de afstandsbediening.
- Batterijen met dezelfde grootte en vorm kunnen een verschillende spanning hebben. Gebruik geen andere batterijen dan het aangegeven type. Gebruik geen oude en nieuwe batterijen noch verschillende soorten batterijen samen.
- Laad batterijen niet op.
- Houd batterijen buiten het bereik van kinderen. Raadpleeg een arts wanneer een batterij is ingeslikt.
- Houd noch bewaar batterijen samen met metalen balpennen, halssnoeren, munten, haarspelden, enz.
- Indien de afstandsbediening gedurende lange tijd niet zal worden gebruikt (1 maand of meer), moet u de batterijen verwijderen om lekkage te voorkomen. Raak lekkende batterijen niet aan met de blote hand. Verwijder vloeistoffen uit de behuizing en plaats nieuwe batterijen. Ga omzichtig tewerk, want elektrolyt op de huid of kleren houdt een risico op verbranding in. Indien er per ongeluk toch vloeistof op uw huid terechtkomt, spoel die dan meteen af met water en raadpleeg een arts.
- Verwarm noch demonteer batterijen en gooi ze evenmin in het vuur noch in water.

- Volg bij het weggooien van verbruikte batterijen de overheidswetgeving of milieuvorschriften op die van kracht zijn in het land of de regio waarin u zich bevindt.
- Stel de batterijen niet bloot aan overdreven warmte zoals directe zonnestraling, vuur en dies meer.

WERKINGSBEREIK

U kunt het apparaat bedienen met de afstandsbediening binnen het bereik zoals hieronder staat afgebeeld.

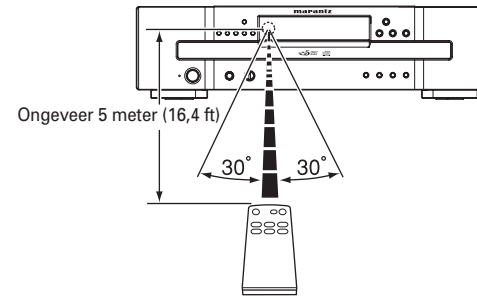

VOORZORGSMAATREGELEN

- Zorg ervoor dat direct zonlicht, TL-verlichting of een andere sterke lichtbron niet rechtstreeks op het infrarood-signaalontvangstvenster (afstandsbedieningssensor) van de speler valt. De werking van de afstandbediening kan daardoor onmogelijk worden.
- Houd er rekening mee dat het gebruik van de afstandsbediening tot gevolg kan hebben dat andere apparaten die werken met infraroodstralen per ongeluk worden bediend.
- De afstandsbediening werkt niet als er zich een obstakel tussen de afstandsbediening en de sensor van de speler bevindt.
- Plaats geen voorwerpen op de afstandsbediening. Daardoor kunnen één of meer toetsen ingedrukt blijven, waardoor de batterijen leeg raken.

NAMEN EN FUNCTIES VAN DE ONDERDELEN

VOORPANEEL

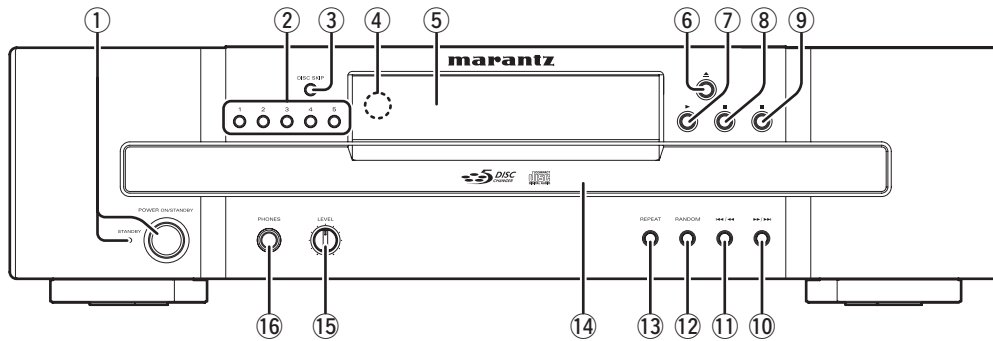

**① POWER ON/STANDBY-schakelaar
STANDBY-indicator**

Hiermee schakelt u de cd-speler op ON en STANDBY. (Zie pagina 7)

② 1-5-toets

Hiermee kunt u aangeven welke disc u wilt afspelen.

③ DISC SKIP-toets

Wanneer u op deze toets drukt terwijl de lade meerdere discs bevat, kunt u de gewenste disc kiezen door de lade met de klok mee te laten draaien. (Zie pagina 7)

④ Sensor afstandsbediening

Deze sensor bespeurt de infrarood regelsignalen die door de afstandsbediening worden uitgezonden.

⑤ Display

⑥ ▲-toets

Zie pagina 7.

⑦ ►-toets

Zie pagina 7.

⑧ ■-toets

Zie pagina 7.

⑨ II-toets

Zie pagina 7.

⑩ ►►/►►-toets

Zie pagina 8.

⑪ ◀◀/◀◀-toets

Zie pagina 8.

⑫ RANDOM-toets

Met deze toets kunt u tracks in willekeurige volgorde afspelen. (Zie pagina 10)

⑬ REPEAT-toets

Met deze toets kunt u een track of disc herhaald weergeven. (Zie pagina 9)

⑭ Schijflade

De af te spelen schijf wordt in de lade geplaatst (zie pagina 7).

⑮ LEVEL-regelaar

Deze wordt gebruikt om het geluidsniveau van de hoofdtelefoon in te stellen. Het niveau neemt toe wanneer de knop rechtsonder wordt gedraaid.

⑯ PHONES-aansluitingspunt

De hoofdtelefoon wordt op dit aansluitingspunt aangesloten. Gebruik de hoofdtelefoon met een standaardstekker.

DISPLAY

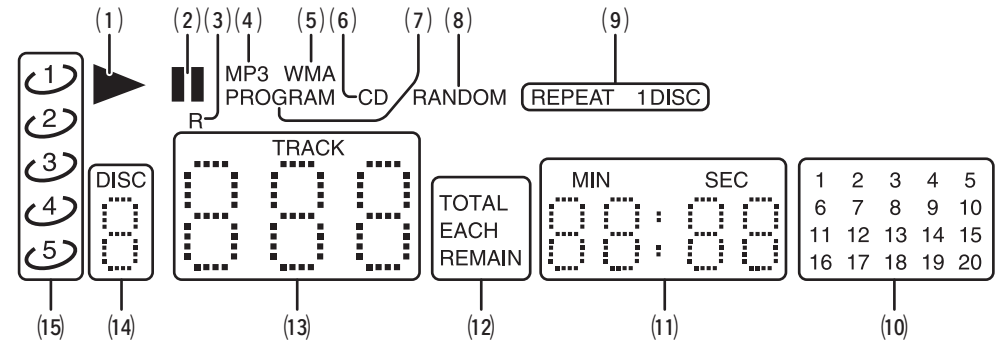

(1) ► (weergave-indicator)

Deze indicator brandt tijdens de weergave van een disc.

(2) II (pauze-indicator)

Deze indicator brandt wanneer de weergave wordt onderbroken.

(3) Afstandsbedieningsindicator

Deze indicator brandt als er een afstandsbediening wordt gebruikt.

(4) MP3-indicator

Dit licht op tijdens het afspelen van een MP3-bestand.

(5) WMA-indicator

Dit licht op tijdens het afspelen van een WMA-bestand.

(6) CD-indicator

Deze indicator brandt tijdens de weergave van een audio-CD.

(7) PROGRAM-indicator

Deze indicator brandt tijdens de geprogrammeerde weergave.

(8) RANDOM-indicator

Deze indicator brandt tijdens de willekeurige weergave.

(9) REPEAT-indicator

Deze indicator brandt tijdens de herhaalde weergave.

(10) 1-20 (muziekkalender)

Hier verschijnt het aantal tracks dat op een disc is opgenomen, het aantal resterende tracks en het aantal geprogrammeerde tracks bij geprogrammeerde weergave.

- Er kunnen niet meer dan 20 tracks worden weergegeven.

(11) Tijdindicator

Deze indicator geeft de tijd weer.

(12) REMAIN-indicator

Deze indicator brandt terwijl de resterende tijd van de track en disc wordt weergegeven.

(13) Track-indicator

Deze indicator geeft het gekozen tracknummer weer.

(14) Discnummer-indicator

Deze indicator geeft het gekozen discnummer weer.

(15) Discindicator

Deze indicator geeft aan hoeveel discs de lade bevat.

AFSTANDSBEDIENING

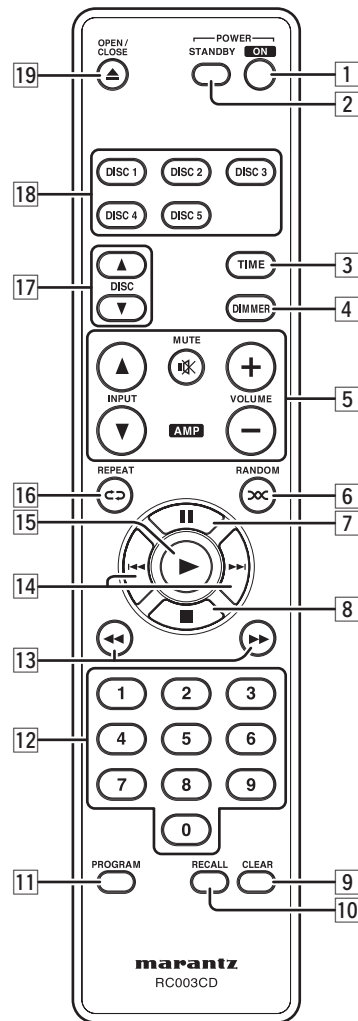

1 ON-toets

Als u op deze toets drukt, terwijl het toestel in de stand-by-stand staat, wordt de speler ingeschakeld. (Zie pagina 7)

2 STANDBY-toets

Als u op deze toets drukt, terwijl het toestel ingeschakeld is, schakelt de speler naar de stand-by-stand.

3 TIME-toets

Gebruik deze toets om de tijdweergave te veranderen. (Zie pagina 9)

4 DIMMER-toets

Met deze toets kunt u de helderheid van het displayvenster instellen. (Zie pagina 11)

**5 +, - (VOLUME) toets
▲, ▼ (INPUT) toets
MUTE toets**

Hiermee worden de betreffende functies van een Marantz-receiver bediend. Meer details vindt u in de instructiehandleiding van de receiver.

6 RANDOM-toets

Met deze toets kunt u tracks in willekeurige volgorde afspelen. (Zie pagina 10)

7 II-toets

Zie pagina 7.

8 ■-toets

Zie pagina 7.

9 CLEAR-toets

Hiermee annuleert u de geprogrammeerde tracks. (Zie pagina 11)

10 RECALL-toets

Met deze toets kunt u controleren welke tracks zijn geprogrammeerd tijdens een programma of wanneer een programma is gestopt. (Zie pagina 11)

11 PROGRAM-toets

Deze toets wordt gebruikt voor geprogrammeerde weergave. (Zie pagina 10)

12 Nummertoeetsen

Zie pagina 8.

13 ◀▶-toetsen

Zie pagina 8.

14 |◀▶-toetsen

Zie pagina 8.

15 ▶-toets

Zie pagina 7.

16 REPEAT-toets

Met deze toets kunt u een track of disc herhaald weergeven. (Zie pagina 9)

17 DISC ▲, ▼-toets

Wanneer meerdere discs in de lade worden geplaatst, kan de lade worden gedraaid en de af te spelen disc kan worden gekozen door op een van deze toetsen te drukken. (Zie pagina 7)

18 DISC1-DISC5-toets

Kies een disc om af te spelen. (Zie pagina 8, 10)

19 ▲-toets

Zie pagina 7.

NAMEN EN FUNCTIES VAN DE ONDERDELEN

ACHTERPANEEL

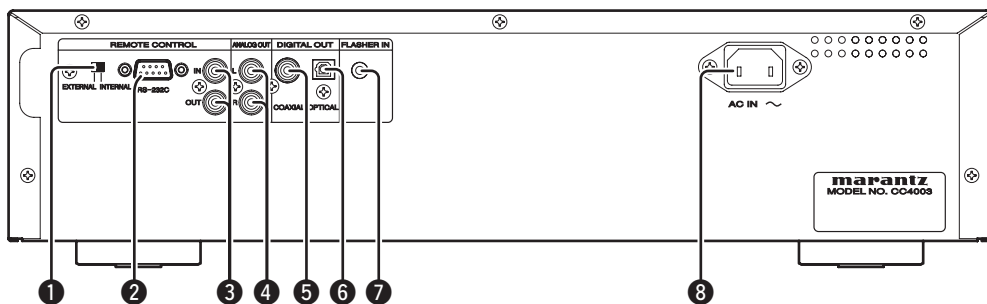

1 EXTERNAL/INTERNAL-schakelaar

Bij aflevering vanaf de fabriek staat deze schakelaar ingesteld op INTERNAL, zodat het ingebouwde signaalontvangstvenster kan worden gebruikt. Stel de schakelaar in op EXTERNAL alvorens u de afstandsbedieningsaansluitingen van een Marantz-toestel en de cd-speler met behulp van de bijgeleverde afstandsbedieningskabel met elkaar verbindt.

Opmerking

Er kunnen geen signalen van de afstandsbediening worden ontvangen als u de schakelaar op EXTERNAL laat staan terwijl de cd-speler autonoom wordt gebruikt.

2 RS-232C-aansluiting

Een besturingspoort voor professionals (aangepaste installaties).

3 REMOTE CONTROL IN- en OUT-aansluitingen

Met behulp van de bijgeleverde afstandsbedieningskabels kunt u via deze aansluitingen deze cd-speler aansluiten op een Marantz-component met afstandsbedieningsaansluitingen. Via deze aansluitingen kunt u een volledig systeem bedienen met in het middelpunt de versterker of een ander gelijkaardig component.

4 ANALOG OUT-aansluitingen

Tijdens de weergave worden de muzieksignalen langs deze aansluitingen uitgevoerd.

5 DIGITAL AUDIO OUT COAXIAL-aansluiting

Tijdens de weergave worden de muzieksignalen via deze coaxiale uitvoeraansluiting digitaal uitgevoerd.

6 DIGITAL AUDIO OUT OPTICAL-aansluiting

Tijdens de weergave worden de muzieksignalen via deze optische uitvoeraansluiting digitaal uitgevoerd.

7 FLASHER IN-aansluiting

Een besturingspoort voor professionals (aangepaste installaties). Deze aansluiting wordt gebruikt om het toestel met een toetsenpaneel e.d. vanuit andere vertrekken te bedienen.

8 Netsnoer-aansluitbus

Gebruik het bijgeleverde snoer om het apparaat aan te sluiten op een gewoon wandstopcontact.

Sluit de speler zodanig aan, dat het netsnoer gemakkelijk kan worden losgemaakt, als voorzorg tegen mogelijke ongelukken.

BASISAANSLUITINGEN

AANSLUITEN OP EEN VERSTERKER

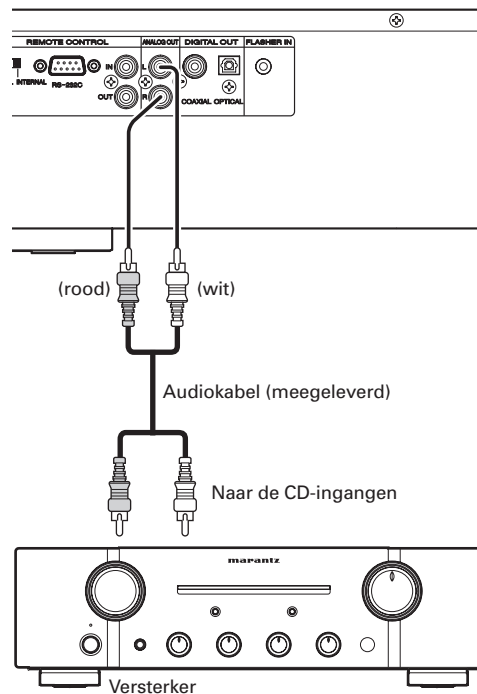

Opmerkingen

- Sluit dit apparaat en de andere componenten niet aan op de netstroom totdat alle aansluitingen tussen de componenten zijn gemaakt.
- Steek alle stekkers stevig in de aansluitingen. Onzorgvuldige aansluitingen kunnen ruis veroorzaken.
- Zorg ervoor dat de linker en rechter kanalen op de juiste wijze zijn aangesloten.
- Let erop de ingangs- en uitgangsaansluitingen op de juiste wijze aan te sluiten.
- Raadpleeg de gebruiksaanwijzing van iedere component die op dit apparaat wordt aangesloten.
- Bind audio-/videokabels niet samen met netsnoeren en luidsprekerkabels omdat dit zal leiden tot brommen of andere ruis.
- Sluit de cd-speler niet aan op de PHONO-voeraansluitingen op de versterker.

AANSLUITEN OP DE VOEDING

1. Steek de stekker van het netsnoer in de stroomingang (AC IN) op het achterpaneel.

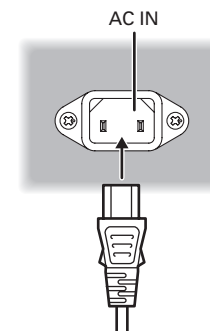

2. Steek het netsnoer in een stopcontact.
3. Zet de spanningsschakelaar van het audiotestel (versterker, enz.) dat op dit toestel is aangesloten aan. Zet de keuzeschakelaar van het aangesloten toestel op dit toestel.

BASISBEDIENINGEN

NORMALE WEERGAVE

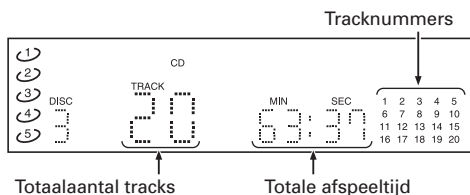
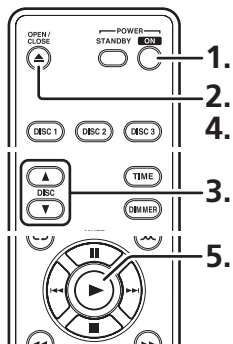
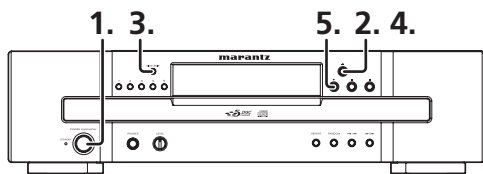

1. Druk op de **POWER**-toets op de speler of de afstandsbediening om het apparaat in te schakelen.
2. Druk op de **▲**-toets op de speler of de afstandsbediening om de disclade te openen. Houd de disc bij de rand vast en leg hem in de lade.

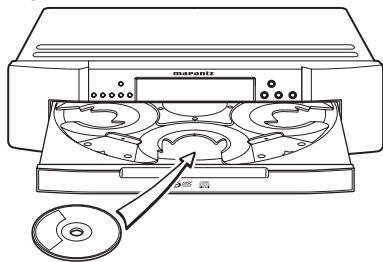

- Raak de bovenkant van een disc niet aan.
 - Als u een single-CD (8 cm) wilt afspelen, plaatst u de disc in de daarvoor bestemde uitsparing in het midden van de lade.
3. Om meerdere discs in te stellen drukt u op de **DISC SKIP**-toets op de speler of op de **DISC ▲** of **▼**-toetsen op de afstandsbediening. Terwijl het plateau in de lade draait, kunt u de discs één voor één plaatsen.
 4. Druk op de **▲**-toets op het hoofdtoestel of afstandsbediening om de disclade te sluiten.
 5. Als u op de **▶**-toets op het hoofdtoestel of afstandsbediening drukt, begint de weergave bij de eerste track.
 - "▶" brandt nu in het displayvenster.

(Voorbeeld) Om de weergave te starten bij disc 2

- Disc 2/eerste track →.....→ laatste track
- Disc 3/eerste track →.....→ laatste track
- Disc 4/eerste track →.....→ laatste track
- Disc 5/eerste track →.....→ laatste track
- Stop

Let op

- Zorg dat u de discs correct in de lade plaatst. Anders werkt de speler niet en kunnen discs beschadigd raken.
- Zorg dat uw vingers niet klem komen te zitten als u de lade sluit. Mochten uw vingers klem zijn geraakt, druk dan op de **▲**-toets om de lade te openen.
- Plaats een disc niet zoals wordt aangegeven door de pijl.

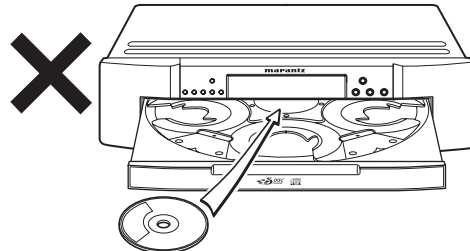

- Plaats geen andere media dan een disc in de lade.
- Stapel geen discs in een lade. Plaats niet meer dan twee discs tegelijk in het plateau in de lade.
- Open/sluit de lade niet met kracht. Gebruik altijd de **▲**-toets om de lade te openen.
- Terwijl de lade open is en ronddraait, de lade niet aanraken of met uw handen stopzetten.

DE WEERGAVE ONDERBREKEN

Door op de **||**-toets op het hoofdtoestel of afstandsbediening te drukken kunt u de weergave onderbreken.

- "||" brandt nu in het displayvenster.
- Druk op de **▶**-toets op het hoofdtoestel of afstandsbediening om de weergave te hervatten.
- Door tijdens de onderbroken weergave nogmaals op de **||**-toets op het hoofdtoestel of afstandsbediening te drukken kunt u de weergave hervatten.

WEERGAVE STOPPEN

Door op de **■**-toets op het hoofdtoestel of afstandsbediening te drukken kunt u de weergave stoppen.

DISCS WISSELEN TIJDENS DE WEERGAVE

U kunt tijdens het afspelen van een disc andere discs die niet worden afgespeeld wisselen.

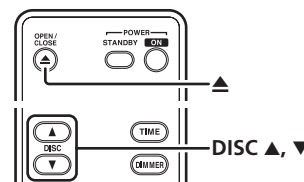
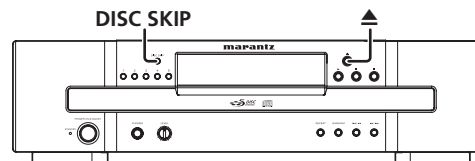

- Terwijl disc 1 wordt afgespeeld, drukt u op de **▲**-toets om de lade te openen en disc 2, 3 en 4 te wisselen. Om disc 5 te wisselen, drukt u op de **DISC SKIP**-toets op de speler of op de **DISC ▲** of **▼**-toetsen op de afstandsbediening om de draaitafel op de lade te draaien en de disc te wisselen.
- Zorg dat u na het vervangen van de disc op de **▲**-toets drukt om de disclade te sluiten.

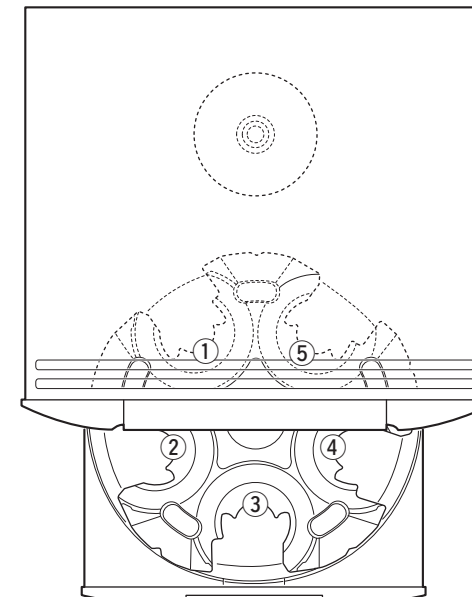

- ①...Lade disc 1 ④...Lade disc 4
- ②...Lade disc 2 ⑤...Lade disc 5
- ③...Lade disc 3

NAMEN EN FUNCTIES VAN DE ONDERDELEN

BASISAANSLUITINGEN

BASISBEDIENINGEN

GEAVANCEERDE AANSLUITINGEN

GEAVANCEERDE FUNCTIES

VERHELPEN VAN STORINGEN

OVERIGE

BASISBEDIENINGEN

UW FAVORIETE TRACKS VAN EEN DISC WEERGEVEN

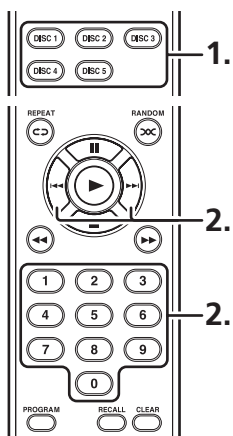
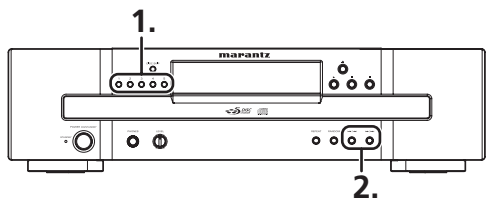

1. Druk op de **DISC 1-5**-toets op het hoofdtoestel of afstandsbediening om de disc te kiezen die u wilt afspelen.
 - De eerste track van de gekozen disc wordt nu afgespeeld.
2. Druk op de **◀◀/▶▶, ▶▶/▶▶** toets op het hoofdtoestel, of gebruik **◀◀/▶▶** of de **0-9** toetsen op de afstandsbediening om het gewenste tracknummer te kiezen.

(Voorbeeld)

- Om de 9e track te kiezen: Druk op **9**.
- Om de 23e track te kiezen: Druk op **2** en druk binnen 1 seconden op **3**.
- Om de 123e track te kiezen: Druk op **1**, druk binnen 1 seconden op **2**, en druk binnen 1 seconden op **3**.

UW FAVORIETE DELEN VAN EEN TRACK WEERGEVEN

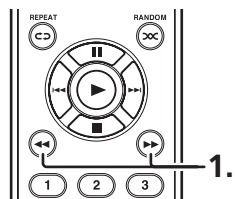
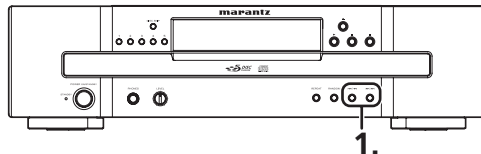

1. Houd de **◀◀, ▶▶** toets op de afstandsbediening of de **◀◀/▶▶, ▶▶/▶▶** toets op het hoofdtoestel tijdens het afspelen ingedrukt om het gewenste gedeelte op te zoeken.
2. Laat de toets los zodra u het gedeelte hebt gevonden.

GEAVANCEERDE AANSLUITINGEN

AANSLUITEN OP EEN DIGITAAL AUDIOCOMPONENT

De cd-speler is voorzien van één digitale optische uitvoeraansluiting en één digitale coaxiale uitvoeraansluiting. Wanneer de cd-speler is aangesloten op een cd-recorder of een ander digitaal opnamecomponent kunt u digitaal opnemen.

OPTICAL/COAXIAL OUT-AANSLUITINGEN

Gebruik een in de handel verkrijgbare optisch digitale coaxkabel. Steek de stekker van deze kabel goed in tot hij vastklikt. De optisch digitale kabel mag niet worden verbogen noch gebundeld.

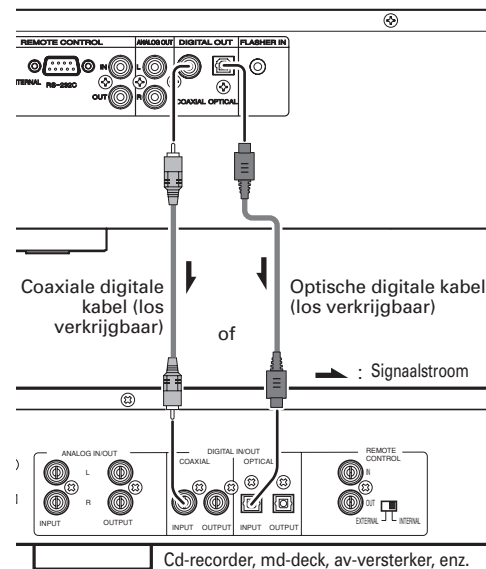

AANSLUITING AFSTANDSBEDIENING

Door aansluiting van dit apparaat op aanvullende Marantz-geluidsapparatuur met gebruik van het meegeleverde kabel voor de afstandsbediening, is afstandsbediening van het aangesloten apparaat mogelijk als een geheel geluidssysteem.

- Wanneer u een ander apparaat met afstandsbedieningssensor aansluit, dient u de "afstandsbediening uit" aansluiting van dat apparaat te verbinden met de "afstandsbediening in" aansluiting van de cd-speler. Bij deze wijze van aansluiten zet u de schakelaar van deze cd-speler op "EXTERNAL.". Daarmee schakelt u de infrarood-afstandsbedieningssensor van de cd-speler zelf uit, zodat de speler nu kan worden bediend via de sensor van het aangesloten apparaat.

Instellen op "EXTERNAL."

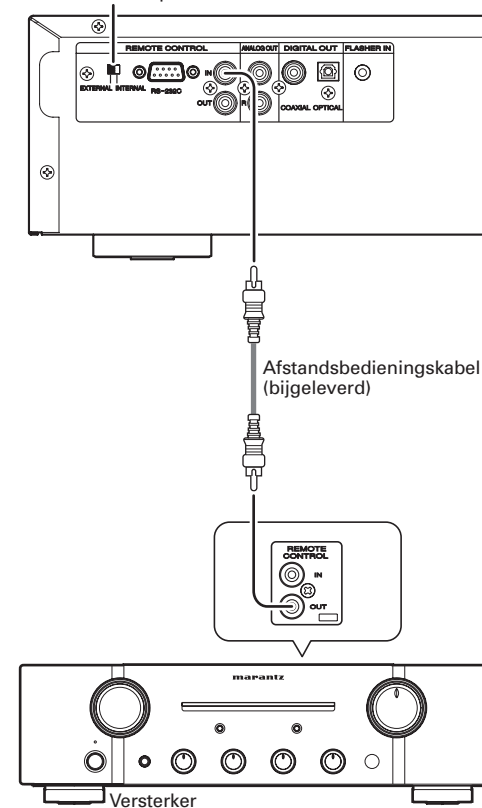

GEAVANCEERDE AANSLUITINGEN

ANDERE APPARATUUR AANSLUITEN

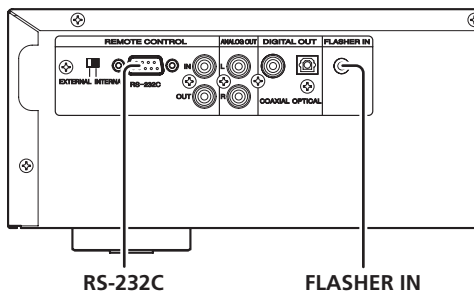

RS-232C

Sluit een extern bedieningsapparaat of ander apparaat aan voor onderhoud.
(Gebruik voor de aansluiting een rechte kabel.)

FLASHER IN

Dit apparaat kan worden bediend door een bedieningskast of een ander bedieningsapparaat op dit apparaat aan te sluiten.

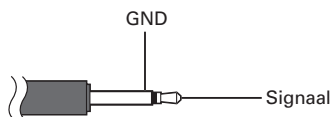

GEAVANCEERDE FUNCTIES

DE WEERGAVE VAN DE AFSPLETTIJD VERANDEREN

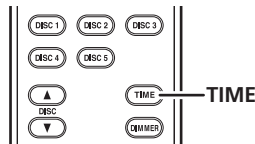

Telkens als op de **TIME**-toets op de afstandsbediening wordt gedrukt, wordt de weergave van de afspeeltijd als volgt veranderd:

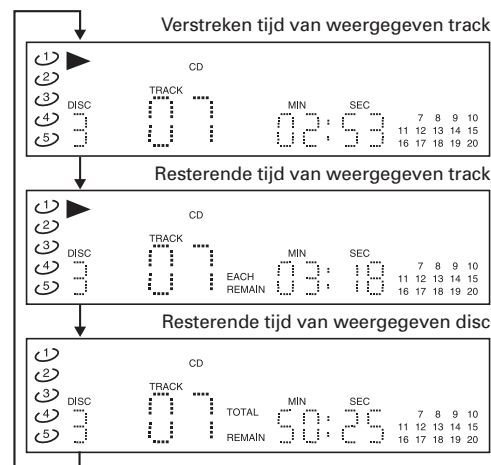

- Als een MP3- of WMA-bestand wordt afgespeeld, wordt de resterende speeltijd van de disc niet weergegeven.
- Tijdens willekeurig afspelen van alle discs, wordt de resterende afspeeltijd van de disc niet weergegeven.
- Als er een programma wordt ingesteld met alleen tracks van de actueel geselecteerde disc, wordt de resterende tijd in het programma weergegeven. (Behalve bij MP3- en WMA-discs)
- Als de totale afspeeltijd van de geprogrammeerde tracks langer is dan 99 minuten en 59 seconden, wordt "-- : --" weergegeven voor de resterende programmatijd.

HERHAALDELIJK WEERGEVEN

Herhaalde weergave is een functie waarmee tracks automatisch kunnen worden herhaald.

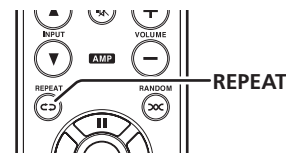
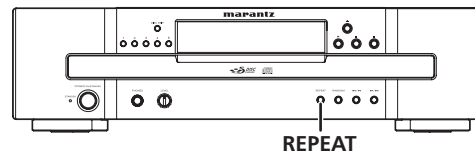

Steeds als de **REPEAT**-toets op de speler of de afstandsbediening wordt ingedrukt, wisselt de Repeat-modus als volgt:

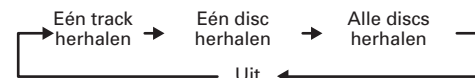

EÉN TRACK HERHAALDELIJK WEERGEVEN

De gekozen track herhaaldelijk weergegeven.

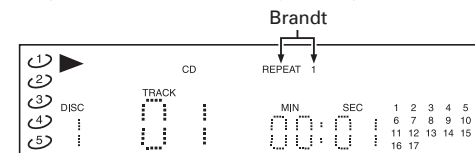

Nadat u de track hebt gekozen die u herhaaldelijk wilt weergegeven, drukt u eenmaal op de **REPEAT**-toets op het hoofdtoestel of de afstandsbediening om de gekozen track herhaaldelijk weer te geven.

- "REPEAT 1" brandt nu.

EÉN DISC HERHAALDELIJK WEERGEVEN

De gekozen disc herhaaldelijk weergegeven.

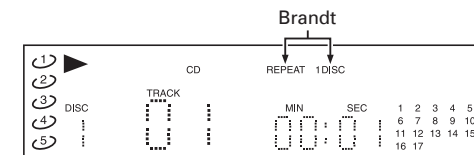

Nadat u een disc hebt gekozen die u herhaaldelijk wilt weergegeven, drukt u tweemaal op de **REPEAT**-toets op het hoofdtoestel of peler of de afstandsbediening om de gekozen disc herhaaldelijk weer te geven.

- "REPEAT 1 DISC" brandt nu.

ALLE DISCS HERHAALDELIJK WEERGEVEN

Alle discs in de disclade herhaaldelijk weergegeven.

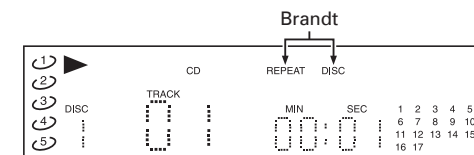

Als u driemaal op de **REPEAT**-toets op het hoofdtoestel of afstandsbediening drukt, worden alle discs herhaaldelijk weergegeven.

- "REPEAT DISC" brandt nu.

HERHAALDE WEERGAVE STOPZETTEN

Druk op de **REPEAT**-toets op de speler of de afstandsbediening totdat "REPEAT" verdwijnt.

Let op

Als tijdens stop op de **▲**-toets wordt gedrukt en de lade wordt geopend, dan wordt de herhaalde weergave geannuleerd.

GEAVANCEERDE FUNCTIES

TRACKS WEERGEVEN IN WILLEKEURIGE VOLGORDE (WILLEKEURIGE WEERGAVE)

De willekeurige weergave is een functie waarmee de tracks in een willekeurige volgorde worden afgespeeld.

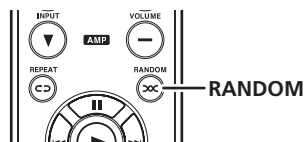
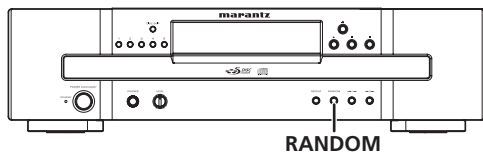

EÉN DISC IN WILLEKEURIGE VOLGORDE AF SPELEN

Alleen de gekozen disc in willekeurige volgorde afspelen

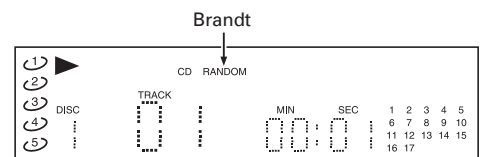

1. Druk op de **RANDOM**-toets op de speler of de afstandsbediening.
 - Op dit moment licht "RANDOM" op.
2. Druk op een van de **DISC 1-5** -toetsen op de speler of de afstandsbediening om de af te spelen disc te kiezen. Druk op de **▶**-toets op de speler of de afstandsbediening.
 - Er wordt willekeurige een track gekozen van de geselecteerde disc en afgespeeld.

ALLE DISCS IN WILLEKEURIGE VOLGORDE AF SPELEN

Alle discs in de disclade in willekeurige volgorde afspelen.

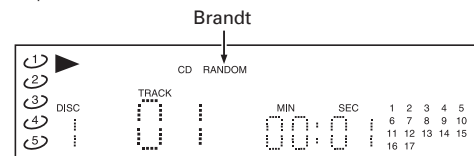

1. Druk op de **RANDOM**-toets op de speler of de afstandsbediening.
 - Op dit moment licht "RANDOM" op.
2. Druk op de **▶**-toets op de speler of de afstandsbediening.
 - Er wordt een willekeurige track van alle discs gekozen en afgespeeld.
 - Nadat de track is afgespeeld, wordt er weer een willekeurige track van alle discs gekozen en afgespeeld.

WILLEKEURIGE WEERGAVE STOPZETTEN

Als willekeurig afspelen wordt ingesteld, drukt u op de **RANDOM**-toets op de speler of de afstandsbediening.

- Op dit moment verdwijnt de "RANDOM" indicatie en wordt het willekeurig afspelen geannuleerd.

Let op

- Als u tijdens het afspelen van geprogrammeerde tracks op de **RANDOM**-toets drukt, worden de geprogrammeerde tracks in willekeurige volgorde weergegeven.
- Als tijdens de willekeurige weergave op de **▶**-toets wordt gedrukt en de lade wordt geopend, wordt de willekeurige weergave geannuleerd.
- De willekeurige weergave kan niet worden gestart als de lade tijdens het afspelen geopend is.

TRACKS WEERGEVEN IN EEN BEPAALDE VOLGORDE (GEPROGRAMMEERDE WEERGAVE)

U kunt de tracks of discs zelf rangschikken in een bepaalde volgorde.

U kunt maximaal 50 tracks programmeren voor weergave.

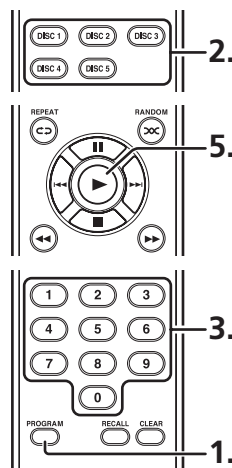
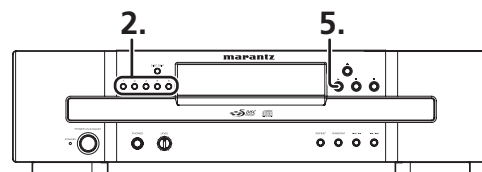

1. Druk in de stopstand op de **PROGRAM**-toets op de afstandsbediening om naar de programmamodus te schakelen.
 - Op dit moment licht "PROGRAM" op.

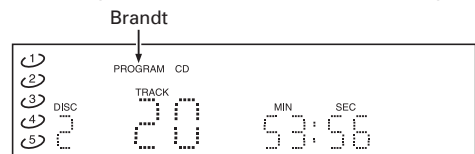

2. Druk op een van de **DISC 1-5**-toetsen op de speler of de afstandsbediening om een disc te kiezen waarop de te registreren tracks zich bevinden. In dit voorbeeld kiest u disc 2. (Totaal aantal tracks: 20)

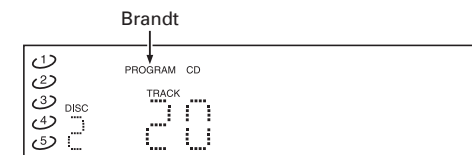

3. Gebruik de Numerieke toetsen op de afstandsbediening om het te registreren tracknummer te kiezen. In dit voorbeeld kiezen we track 7.
 - Op dit moment licht het gekozen tracknummer op.

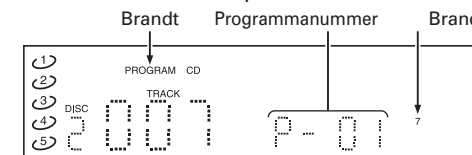

Totale afspeeltijd van de geprogrammeerde tracks

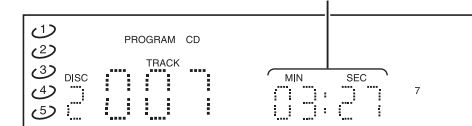

- Indien programmeren wordt uitgevoerd over verschillende discs, wordt de totale afspeeltijd weergegeven als "-- : --".
- Als de totale afspeeltijd van de geprogrammeerde tracks langer is dan 99 minuten en 59 seconden, wordt "-- : --" weergegeven.
- Als een programma wordt ingesteld met een MP3- of WMA-disc, wordt "-- : --" weergegeven voor de totale tijd.

NAMED EN FUNCTIES VAN DE ONDERDELEN
 BASISAANSLUITINGEN
 BASISBEDIENINGEN
 GEAVANCEERDE AANSLUITINGEN
 GEAVANCEERDE FUNCTIES
 VERHELPELEN VAN STORINGEN
 OVERIGE

4. Om meerdere tracks te programmeren herhaalt u stappen 2. en 3. totdat alle af te spelen tracks zijn geprogrammeerd.
5. Door op de ►-toets op het hoofdtoestel of afstandsbediening te drukken kunt u de geprogrammeerde weergave starten.

TERUGKEREN NAAR NORMALE WEERGAVE

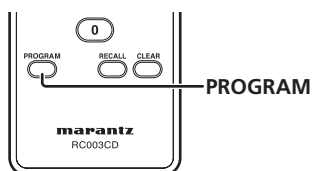

Om terug te keren naar normale weergave tijdens het afspelen van het programma, drukt u op de **PROGRAM**-toets.

Op dit moment verdwijnt de "PROGRAM" indicatie en start normale weergave vanaf de track die op dat moment wordt afgespeeld.

HET PROGRAMMA CONTROLEREN

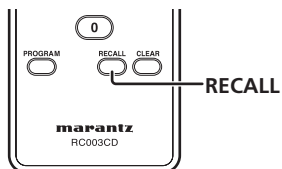

Tijdens de modus Program (de "PROGRAM"-indicatie is verlicht), drukt u op de RECALL-toets op de afstandsbediening.

- Telkens als u op de **RECALL**-toets drukt, worden de geprogrammeerde tracks één voor één weergegeven.

GEPROGRAMMEERDE TRACKS WISSEN

EÉN TRACK TEGELIJK WISSEN

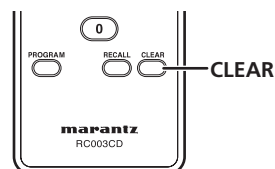

Tijdens de modus Program, drukt u op de **CLEAR**-toets op de afstandsbediening om de geprogrammeerde tracks een voor een vanaf de laatste track te wissen.

HET HELE PROGRAMMA WISSEN

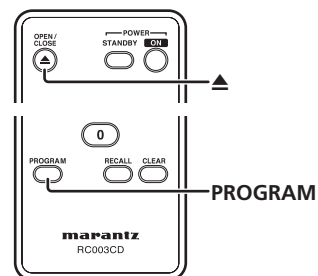
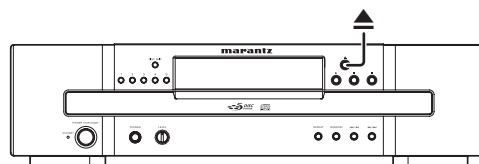

Om het hele programma te wissen, drukt u op de **PROGRAM**-toets op de speler of de afstandsbediening zodat de PROGRAM-indicatie verdwijnt.

Of u drukt op de ▲-toets en opent de disc om het hele programma te wissen.

- Als de speler op stand-by gezet of uitgeschakeld wordt, worden alle programma's gewist.

HELDERHEID VAN HET DISPLAYVENSTER BIJSTELLEN

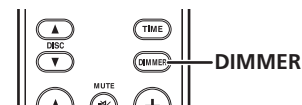

Telkens als op de **DIMMER**-toets op de afstandsbediening wordt gedrukt, wordt de helderheid van het displayvenster als volgt veranderd:

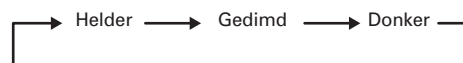

GEAVANCEERDE FUNCTIES

AFSTANDSBEDIENINGSCODES INSTELLEN

- De speler en de afstandsbediening hebben elk vijf ingebouwde afstandsbedieningscodes. Dankzij deze codes kunt u vijf CC4003's op dezelfde locatie installeren en onafhankelijk bedienen.
- Als u meerdere spelers tegelijkertijd wilt gebruiken, stelt u voor de tweede, derde, vierde en vijfde CC4003 en de bijbehorende afstandsbedieningen een afstandsbedieningscode in.
- Ga als volgt te werk om de codes in te stellen en ervoor te zorgen dat alleen de geselecteerde speler op afstand wordt bediend.
- In de fabriek zijn de speler en de afstandsbediening ingesteld op CODE1.

AFSTANDSBEDIENING INSTELLEN

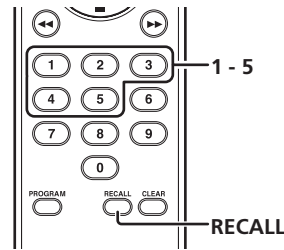

• **Om CODE2 in te stellen**

Druk op de **RECALL**-toets en houd de cijfertoets **2** op de afstandsbediening vijf seconden of langer ingedrukt.

• **Om CODE3 in te stellen**

Druk op de **RECALL**-toets en houd de cijfertoets **3** op de afstandsbediening vijf seconden of langer ingedrukt.

• **Om CODE4 in te stellen**

Druk op de **RECALL**-toets en houd de cijfertoets **4** op de afstandsbediening vijf seconden of langer ingedrukt.

• **Om CODE5 in te stellen**

Druk op de **RECALL**-toets en houd de cijfertoets **5** op de afstandsbediening vijf seconden of langer ingedrukt.

Let op

*Als u de afstandsbediening weer op CODE1 wilt zetten, drukt u op de **RECALL**-toets en houdt u de cijfertoets 1 op de afstandsbediening vijf seconden of langer ingedrukt.*

CC4003 INSTELLING

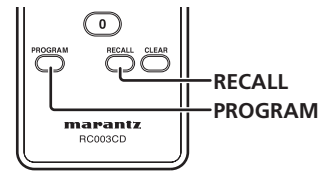

- Om de afstandsbedieningscode van een CC4003 te synchroniseren met een afstandsbediening, dient u tegelijkertijd de toetsen **PROGRAM** en **RECALL** op de afstandsbediening in te drukken.
- De ingestelde afstandsbedieningscode wordt gedurende vijf seconden weergegeven op het weergavevenster op de speler, waarna de instelling is voltooid.

WEERGAVEVOORBEELDEN

- Als de afstandsbediening is ingesteld op **CODE1**

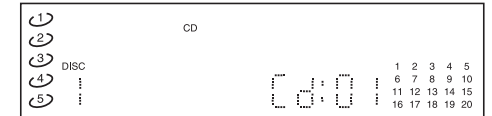

- Als de afstandsbediening is ingesteld op **CODE2**

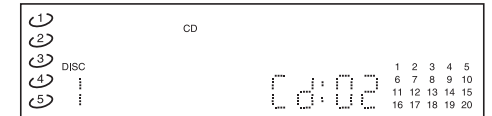

- Als de afstandsbediening is ingesteld op **CODE3**

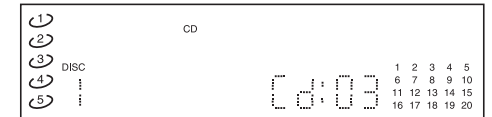

- Als de afstandsbediening is ingesteld op **CODE4**

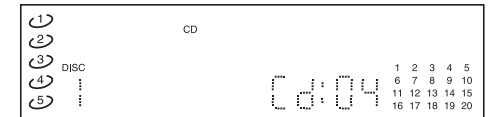

- Als de afstandsbediening is ingesteld op **CODE5**

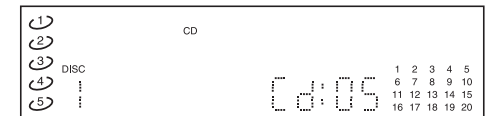

NAMEN EN FUNCTIES VAN DE ONDERDELEN
BASISAANSCHUITSINGEN
BASISBEDIENINGEN
GEAVANCEERDE AANSCHUITSINGEN
GEAVANCEERDE FUNCTIES
VERHELPELEN VAN STORINGEN
OVERIGE

VERHELPEN VAN STORINGEN

Indien u problemen ondervindt bij het gebruik van dit product, raadpleeg dan eerst de volgende tabel.

Kan het probleem zo niet worden opgelost, trek dan meteen de stekker uit het stopcontact en raadpleeg uw Marantz verdeler of servicecentrum.

ALGEMEEN

Symptoom	Oorzaak	Oplossing	Pagina
Geen spanning.	Het netsnoer is niet goed aangesloten.	Sluit het netsnoer goed aan op het apparaat.	6
		Steek de stekker in een stopcontact.	6
Geen of vervormd geluid.	De uitgangskabels zijn niet goed aangesloten.	Sluit de uitgangskabels goed aan op dit apparaat en de versterker.	6
	De analoge uitgangen van dit toestel zijn verbonden met de PHONO-ingangen van de versterker.	Verbind de analoge uitgangen van dit toestel niet met de PHONO-ingangen van de versterker.	6
	Versterker foutief bediend.	Controleer ingangskeuze, volumeregeling en luidsprekerinstellingen op de versterker.	6
	Weergave onderbroken.	Druk op de Play-toets.	7
Geen of vervormd geluid via aangesloten hoofdtelefoon.	De stekker van de hoofdtelefoon is niet goed aangesloten.	Steek de stekker van de hoofdtelefoon goed in de hoofdtelefoonaansluiting van dit apparaat.	4
	Het hoofdtelefoonvolume staat op het minimum.	Regel het hoofdtelefoonvolume.	4
Geen digitale audioweergave.	De digitale aansluitkabels zijn niet goed aangesloten.	Maak de digitale aansluitkabels goed vast.	8
Dit apparaat kan niet worden bediend met de afstandsbediening.	De batterijen van de afstandsbediening zijn leeg.	Vervang ze door nieuwe batterijen.	3
	De afstandsbediening bevindt zich buiten het werkbereik.	Controleer het werkbereik van de afstandsbediening en houd die binnen dit bereik.	3
	Er bevindt zich een obstakel tussen apparaat en afstandsbediening.	Verwijder het obstakel.	3
	Er valt teveel licht op de afstandsbedieningssensor van het apparaat.	Stel de afstandsbedieningssensor niet bloot aan teveel licht.	3
	De EXTERNAL/INTERNAL-schakelaar op het achterpaneel staat op EXTERNAL.	Zet de EXTERNAL/INTERNAL-schakelaar op INTERNAL.	6

CD-WEERGAVE

Symptoom	Oorzaak	Oplossing	Pagina
Een cd wordt niet afgespeeld.	De cd zit niet goed in de lade.	Leg de cd goed in de lade.	7
	De cd zit ondersteboven in de lade. (Bedrukte zijde onderaan.)	Leg de cd met de bedrukte zijde bovenaan.	7
	De cd is vuil.	Maak de cd schoon.	16
	De cd is gekrast.	Een cd met veel krassen kan mogelijk niet worden afgespeeld.	16
	De cd is kromgetrokken.	Een sterk vervormde cd kan mogelijk niet worden afgespeeld.	16
	Er is een niet-compatibele disc in het apparaat geplaatst.	Gebruik een compatibele disc.	14
Een CD-R/CD-RW wordt niet afgespeeld.	De lens in het apparaat is beslagen.	Zet het apparaat uit en wacht ongeveer 30 minuten alvorens het weer in te schakelen en in gebruik te nemen.	2
	De disc is niet gefinaliseerd.	Finaliseer de disc met behulp van schrijfssoftware.	14
	De opname is niet in CDDA-formaat voor muziek. Of een MP3/WMA-bestand is niet goed opgenomen.	Verricht de opname in een formaat dat compatibel is met dit apparaat.	14

OVERIGE

GEGEVENS OVER WMA-WEERGAVE

- Windows Media is een handelsmerk van Microsoft.
- WMA is een afkorting van "Windows Media Audio" en bestaat uit door Microsoft Corporation ontwikkelde geluidscompressietechnologie. WMA-gegevens kunnen worden gecodeerd door middel van Windows Media® Player Ver. 7, 7.1, Windows Media® Player voor Windows® XP, of Windows Media® Player 9 Series.
- Gebruik schijven die zijn opgenomen overeenkomstig de ISO 9660-norm Niveau 1/Niveau 2 CD-ROM bestandssysteem en Extended Format (Joliet).
- WMA-bestanden met DRM-kopieerbeveiliging kunnen niet worden afgespeeld.
- Codeer WMA-bestanden die gebruik maken van toepassingen die door Microsoft Corporation gecertificeerd zijn. Indien een niet gecertificeerde toepassing wordt gebruikt werkt het mogelijk niet op normale wijze.

GEGEVENS OVER WINDOWS MEDIA DRM

Windows Media Digital Rights Management (DRM) (hieronder WMDRM genoemd) is een platform ter voorkoming van weergave op computers, digitale geluidsspelers, netwerkapparatuur etc. teneinde digitale content veilig te kunnen distribueren.

Door WMDRM beschermde content kan alleen worden weergegeven wanneer deze is aangesloten op een media-server met WMDRM-functionaliteit.

Dit systeem voldoet niet aan door WMDRM beschermde content.

WMA-BESTANDEN

Standaard	Overeenstemmend met Microsoft Windows Media Audio 9.2 De volgende worden niet ondersteund <ul style="list-style-type: none"> • WMA9-series Professional • WMA9-series Voice • WMA9-series Lossless • WMA met Video
Extensie	.wma
Bitsnelheid [kbps]	48 – 192
Samplingfrequentie [kHz]	32/44,1/48
Kanalen	2-kanaals (Stereo)

GEGEVENS OVER MP3-WEERGAVE

- Gebruik schijven die zijn opgenomen overeenkomstig de ISO 9660-norm Niveau 1/Niveau 2 CD-ROM bestandssysteem en Extended Format (Joliet).
- Bij weergave van bestanden met variabele bitwaarden bestaat de kans dat de speelduur niet precies juist wordt aangegeven.
- Een opnamesnelheid van 128 kbps of hoger wordt aanbevolen voor de geluidskwaliteit.

MP3-BESTANDEN

Standaard	MPEG-1 Audio Layer3
Extensie	.mp3
Bitsnelheid [kbps]	Voor MPEG-1 Audio Layer3, 32 - 320
Samplingfrequentie [kHz]	Voor MPEG-1 Audio Layer3, 32/44,1/48
Kanalen	2-kanaals (Stereo)
Emphasis	OFF

WEERGAVE VAN CD-R/CD-RW-DISCS

Met dit toestel kunt u zowel CD-RW-discs (herbeschrijfbaar CD's) als gewone Audio-CD's en CD-R-discs (beschrijfbaar CD's) afspelen.

- De CD-R- en CD-RW-discs moeten juist opgenomen TOC-informatie* bevatten om te kunnen worden afgespeeld. Bij CD-recorders wordt het schrijven van de TOC-informatie op een disc het finaliseren van de disc genoemd. Niet-gefinaliseerde discs kunnen niet als een audio-CD worden herkend en kunnen niet juist worden afgespeeld door gewone CD-spelers en Super Audio CD-spelers. Voor meer informatie verwijzen wij naar de handleiding van de CD-recorder.

* TOC staat voor Table Of Contents (inhoudsopgave) en bevat informatie zoals het totale aantal tracks en de totale speelduur van de CD.

- Op dit systeem kunnen CD-formaat en CD-R/CD-RW-schijven worden afgespeeld die WMA/MP3-muziekgegevens bevatten. Sommige schijven kunnen echter problemen geven en kunnen bijvoorbeeld niet worden afgespeeld, leveren ruis of geluidsvervalsing.
- Dit apparaat is uitsluitend een weergaveapparaat. Het kan geen content op CD-R/CD-RW-schijven opnemen.
- Aangezien voor de weergave van een CD-RW de instelling van de speler gedeeltelijk moet worden gewijzigd, kan het lezen van de TOC-informatie meer tijd vergen dan bij het afspelen van een Audio-CD of een CD-R.
- Afhankelijk van de instellingen en de omgeving van de toepassing, kunnen schijven waarbij content is opgenomen met een Personal Computer mogelijk niet worden afgespeeld. Opnames dienen met het juiste formaat te worden gedaan. (Raadpleeg uw verkoopagent van de toepassing voor meer gegevens.)
- Schijven waarbij content is opgenomen met het Packet Writing System kunnen niet worden afgespeeld.
- Mixed mode-CD-/enhanced CD- en DTS CD-schijven kunnen niet worden afgespeeld.

INFORMATIE OVER HET AFSPLEN VAN CD'S MET KOPIEERBEVEILIGING

Sommige cd's met kopieerbeveiliging voldoen niet aan de officiële cd-normen. Dit zijn speciale discs, die wellicht niet kunnen worden afgespeeld met dit apparaat.

GEGEVENS OVER DUALDISC-WEERGAVE

- "DualDisc" bevat enerzijds beeld en geluid dat geschikt is voor standaard-DVD's en anderzijds geluid om af te spelen op een CD-speler.
- Omdat de niet-DVD-geluidszijde niet overeenstemt met de normale kwaliteiten van een CD, kan deze mogelijk niet worden afgespeeld.
- Voor wat betreft gegevens zoals specificaties en kwaliteiten van "DualDisc" kunt u uw verkoopagent of distributeur raadplegen.

TECHNISCHE GEGEVENS

AUDIOKARAKTERISTIEKEN

Kanalen	2 kanalen
Frequentierespons	2 Hz tot 20 kHz
Dynamisch bereik	100 dB
Verhouding signaal-ruis (A-gewogen)	110 dB
Kanaalscheiding (1 kHz)	110 dB
Harmonische vervorming (1 kHz)	0,002%
Wow & flutter	Quartzprecisie
Audio-uitvoer	2 V rms, stereo
Hoofdtelefoonuitvoer (variabel maximum)	16 mW/32 ohm
Digitale uitvoer	
Coaxiale uitvoer (penaansluiting)	0,5 Vp-p, 75 ohm
Optische uitvoer (vierkante optische aansluiting)	-19 dBm

OPTISCH AFLEESSYSTEEM

Laser	AlGaAs-halfgeleider
Golflengte	780 nm

SIGNAALSYSTEEM

Samplingfrequentie	44,1 kHz
Kwantisering	Lineaire 16-bit PCM

VOEDING

Voedingsspanning	AC 230 V 50 Hz
Stroomverbruik	18 W
Stroomverbruik standby	0,7 W

De specificaties van deze cd-speler en de behuizing zijn onderhevig aan wijzigingen zonder voorafgaande berichtgeving.

AFMETINGEN

(Eenheid: mm (in))

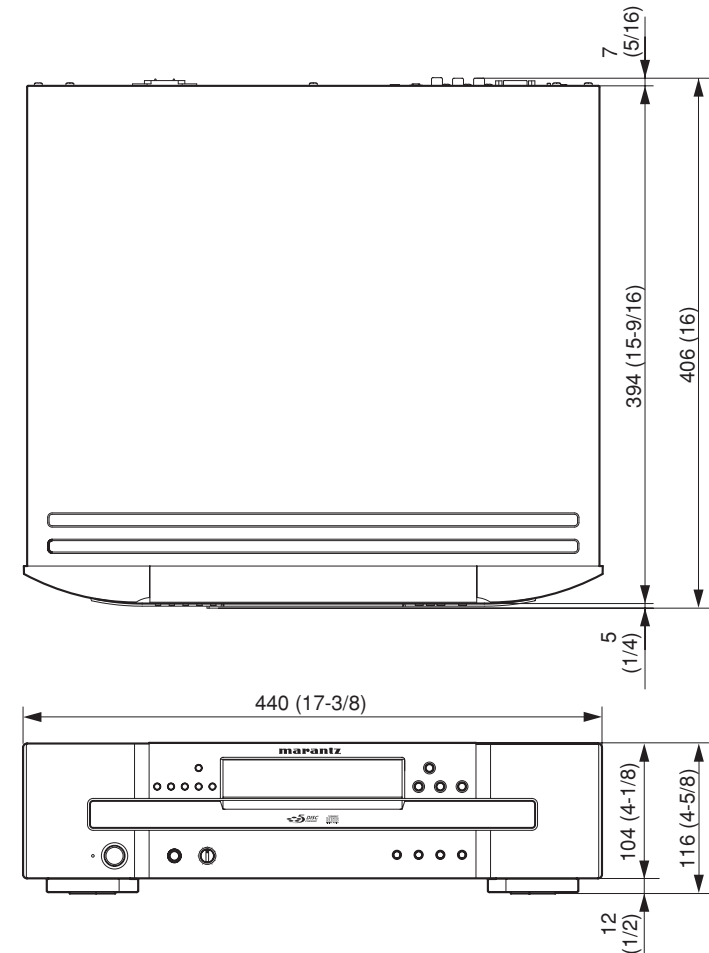

Gewicht : 7,0 kg

CLASS 1 LASER PRODUCT
LUOKAN 1 LASERLAITE
KLASS 1 LASERAPPARAT

OVERIGE

OPMERKINGEN BETREFFENDE DE DISCS

* **Ga voorzichtig met de discs om zodat u de signaalzijdes niet bekrast.**

* **Houd de signaalzijdes van de discs te allen tijde schoon.**

Als u de signaalzijdes van de discs reinigt, dient u altijd een speciale reiniger te gebruiken en de vlakken schoon te wrijven in de richting zoals in de afbeelding hieronder staat aangegeven.

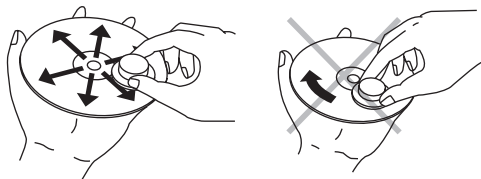

- Veeg het oppervlak in een rechte lijn vanaf het midden schoon.
- Veeg het oppervlak niet in de richting van de omtrek schoon.

* **Plak geen papier of stickers op de labelzijde van de discs.**

Speel geen disc af waarop plastic tape of een huur-CD-label kleeft waarvan het kleefmiddel buiten de randen uitkomt of een disc waarop nog sporen van kleefband of etiketten te zien zijn. Als u een dergelijke disc op de CD-speler afspeelt, is het mogelijk dat u de disc niet kunt verwijderen of dat een andere storing optreedt.

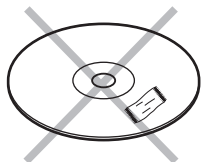

* **Gebruik geen discs met speciale vormen.**

Probeer geen discs in de vorm van een hart of een achthoek of met een andere speciale vorm af te spelen. Het is mogelijk dat u de discs niet kunt verwijderen of dat een andere storing in de speler optreedt.

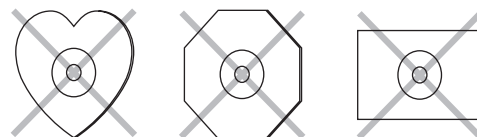

* **Gebruik discs die voldoen aan de CD-normen, zoals discs met het "CD logo", "compact disc" of het teken "CD-TEXT" op de labelzijde.**

Een goede weergave is niet gegarandeerd als u discs gebruikt die niet aan de juiste CD-normen voldoen.

En als het toch mogelijk is dergelijke discs af te spelen, is een goede geluidskwaliteit niet gegarandeerd.

* **Om uw discs te beschermen tegen beschadiging, mag u ze niet op de volgende plaatsen bewaren.**

- Plaatsen die blootstaan aan direct zonlicht of in de buurt van een verwarmingstoestel of een andere warmtestraler
- Zeer vochtige of stoffige plaatsen
- Dicht bij een venster of andere plaatsen die kunnen blootstaan aan regen

* **Neem de goede gewoonte aan de discs na gebruik opnieuw op te bergen in hun doosjes.**

REINIGEN VAN DE BUITENPANELEN VAN HET APPARAAT

De afwerking van het apparaat zal voor onbepaald lange tijd meegaan als u het apparaat goed onderhoudt en regelmatig reinigt. Gebruik hiervoor nooit schuursponzen, staalwol, schuurpoeders of bijtende chemische middelen (b.v. loogoplossing), alcohol, verdunner, benzine, insecticiden of andere vluchtige stoffen, daar deze de afwerking van het apparaat zullen aantasten.

Gebruik ook nooit chemisch behandelde doeken. Veeg de buitenpanelen schoon met een zachte, pluivrije doek.

Als het apparaat bijzonder vuil is:

- Verdun een schoonmaakmiddel met water in een verhouding van 1 (schoonmaakmiddel) op 6 (water).
- Dompel een zachte, pluivrije doek in de oplossing en wring de doek goed uit.
- Veeg het apparaat schoon met de vochtige doek.
- Veeg daarna droog met een droge doek.



REPARATIES

Onderhoud mag alleen worden uitgevoerd door professioneel en bevoegd onderhoudspersoneel. De speciaal opgeleide medewerkers onder fabrieksgarantie hebben de kennis en speciale faciliteiten voor handen die benodigd zijn voor de reparatie en kalibrering van deze precisieapparatuur.

Na afloop van de garantieperiode worden reparaties tegen vergoeding uitgevoerd indien de apparatuur na reparatie normaal functionerend kan worden afgeleverd.

In geval van problemen, wendt u tot uw handelaar of neem rechtstreeks schriftelijk contact op met het dichtstbijzijnde servicecentrum in de lijst van Erkende Marantz Servicecentra. In geval van schriftelijk contact, gelieve het model- en serienummer plus een volledige beschrijving van de abnormale werking van het apparaat in uw schrijven te vermelden.

NAMEN EN FUNCTIES VAN DE ONDERDELEN
BASISAFSLUITINGEN
BASISBEDIJNINGEN
GEAVANCEERDE AANSLUITINGEN
GEAVANCEERDE FUNCTIES
VERHELPELEN VAN STORINGEN
OVERIGE