

# marantz®

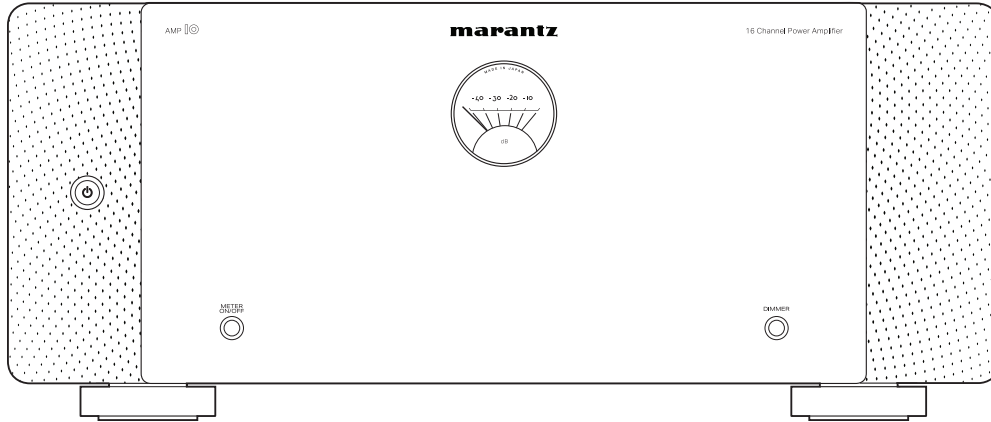

AMP  | Power Amplifier

快速入门指南

# 欢迎

感谢您选购Marantz功率放大器。

将Marantz AV 10和扬声器（另售）连接到本机即可使用各种环绕声系统。

本指南将阐述如何将AV前级放大器和扬声器连接到本机。

**请不要将本机退还给销售店-请拨打电话寻求协助。**

**如果您需要帮助...：**

如果您需要额外的帮助来解决问题，请联系您所在地区的 Marantz 客户服务。

详情，请参见 Marantz 主页。

**[www.marantz.com.cn](http://www.marantz.com.cn)**

# 开始之前

## 设置需要的物品

---

RCA电缆



或

XLR电缆



AV前级功放

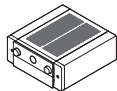

扬声器

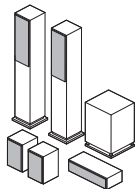

扬声器电缆



## 包装盒中物品清单

---

快速入门指南

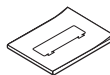

安全说明



保修卡



后级功放

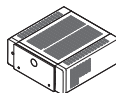

电源线



遥控端子电缆



放大器控制端子电缆



扬声器接线柱扳手



# 设置步骤

## 1 连接扬声器

有3种模式可将本机与扬声器进行连接：

- 正常模式
- 双功放模式
- BTL模式（桥接模式）

请根据所使用的连接模式设置本机后面板上的NORMAL/BI-AMP/BTL选择器。

### 注

请务必在开启电源之前设置NORMAL/BI-AMP/BTL选择器。如果在开启电源之后更改了此设置，此设置将不会被应用。

## ■ 正常模式

将扬声器电缆连接到AMP 10和扬声器之间。这是默认设置，您只需将扬声器直接连接到相应的端子对上。

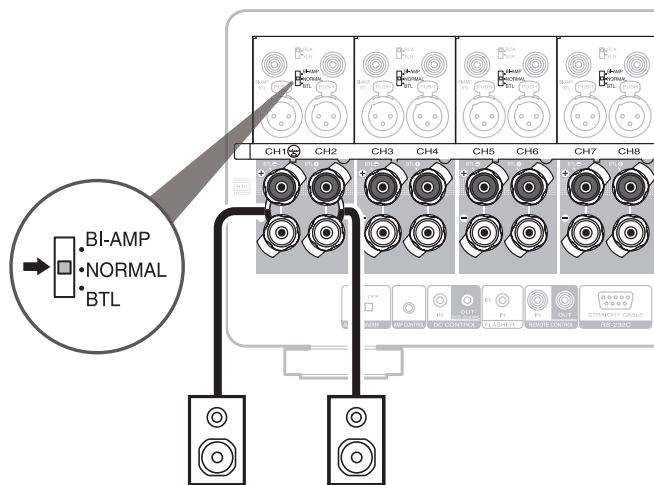

## ■双功放模式

将分立式放大器连接到支持双放大的扬声器的高音接线柱和低音接线柱，可以实现更高音质的播放。

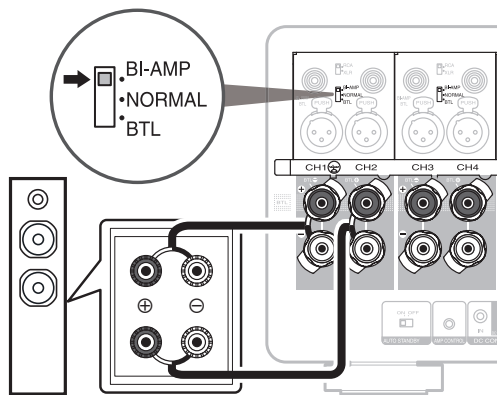

- 使用双功放模式时，请务必拆下扬声器的低音和高音接线柱之间的短接板或短接线。

## ■BTL模式（桥接模式）

使用2个放大器驱动1个扬声器可以实现更强劲的播放。

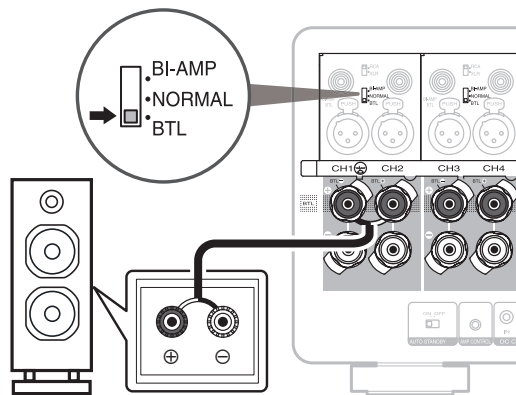

- 对于最大功率设置，BTL模式可以将8欧姆的2 x 200 W立体声放大器转换为400 W的单声道放大器。双放大器的电路结构保证了出色的信噪比和对任意扬声器的完全控制。

## 如何使用扬声器接线柱扳手

使用随附的扬声器接线柱扳手可轻松松开或拧紧扬声器的接线柱。

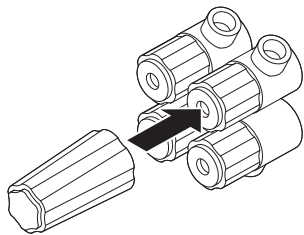

松开

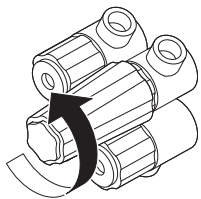

拧紧

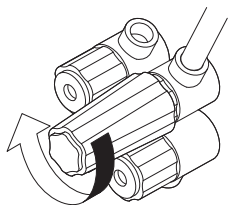

- 扬声器接线柱扳手内置可使其贴附到后面板上的磁铁。连接扬声器后，应将其存放在随附的附件盒中或其他安全的地方。

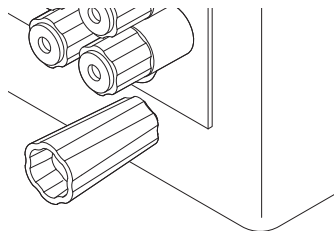

## 2 连接AV前级放大器

有2种方式可将本机与AV前级放大器连接...非平衡连接或平衡连接。请根据所使用的连接方式设置本机后面板上的RCA/XLR INPUT选择器。

### 注

请务必在开启电源之前设置RCA/XLR INPUT选择器。如果在开启电源之后更改了此设置，此设置将不会被应用。

## ■连接UNBALANCED RCA INPUT端子

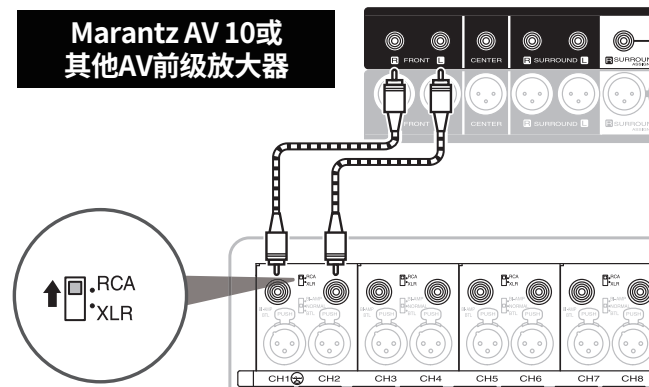

## ■连接BALANCED XLR INPUT端子

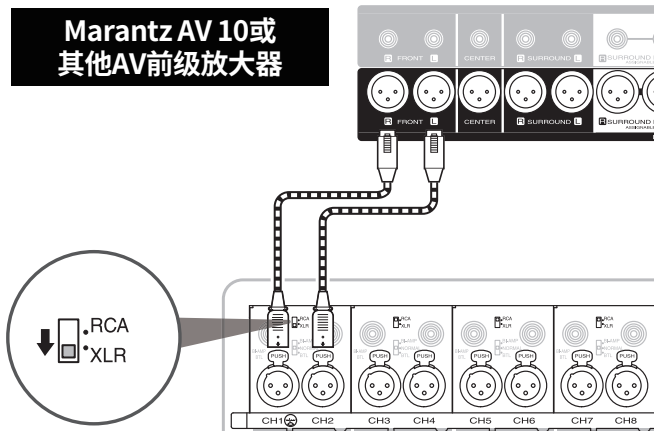

### 注

当使用双功放连接或BTL连接模式连接扬声器时，需将BALANCED XLR或UNBALANCED RCA连接到奇数编号的声道(CH1、CH3、CH5、CH7...)。切勿连接到偶数编号的声道(CH2、CH4、CH6、CH8...)。

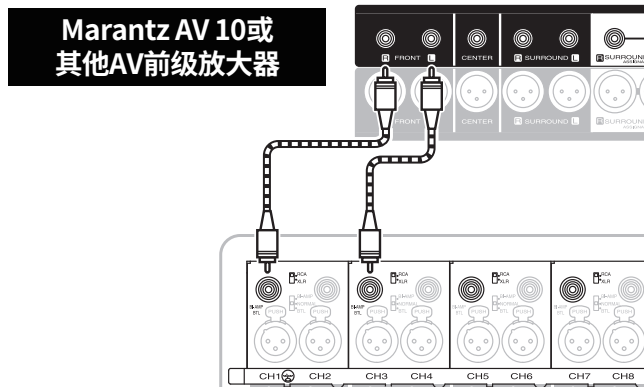



### 3 连接电源

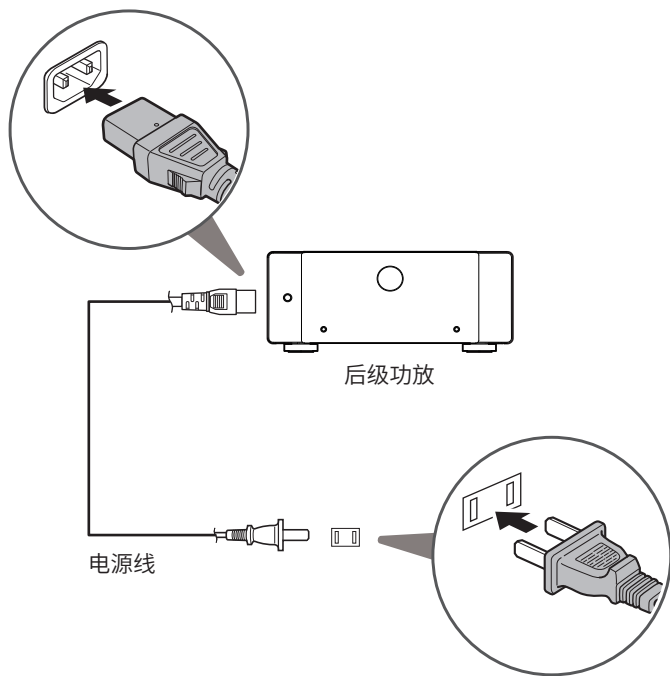

### 4 打开功率放大器

按功率放大器上的  键。

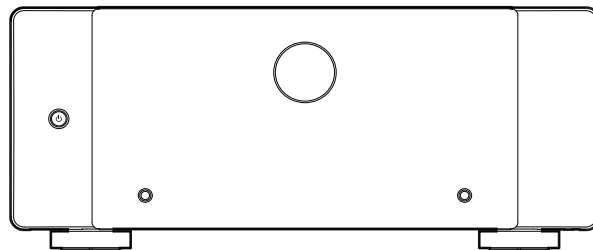

# 操作说明书

## 控制电缆（随附）

AMP 10随附以下两种控制电缆。为了适合您所连接的设备类型，请在两者之间选择。

### 放大器控制端子电缆

当AMP 10连接到带有AMP CONTROL端子的Marantz AV前级放大器时，以下连锁操作也会被执行。

- 当将AV前级放大器开启或将其置于待机状态时，同样的操作也会被应用到AMP 10。
- 当改变AV前级放大器的显示屏亮度设置时，新的设置也会被应用到AMP 10的前面板指示灯。

### 遥控端子电缆

当AMP 10连接到带有REMOTE CONTROL端子的Marantz产品时，以下连锁操作也会被执行。

- 当将Marantz产品开启或将其置于待机状态时，同样的操作也会被应用到AMP 10。

有关连接说明等详细信息，请参阅操作说明书。

有关其他功能信息和操作步骤详情，请参阅在线手册。

[manuals.marantz.com/AMP10/AP/ZH/](http://manuals.marantz.com/AMP10/AP/ZH/)



在线手册

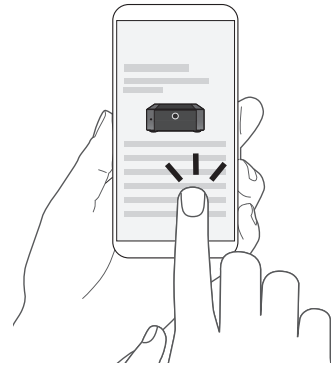

有关更多信息，请访问 [www.marantz.com.cn](http://www.marantz.com.cn)



**marantz®**